

بِسْمِ اللّٰهِ الرَّحْمٰنِ الرَّحِیْمِ

سیم پیچی الکترو موتورهای سه فاز

پایه دهم

دوره دوم متوسطه

شاخه: کاردانش

زمینه: صنعت

گروه تحصیلی: برق و رایانه

رشته‌های مهارتی: ماشین‌های الکتریکی

نام استاندارد مهارتی مبنا: تعمیر ماشین‌های الکتریکی درجه (۲)

کد استاندارد متولی: ۵۳/۴۷/۲/۴ - ۸

عراقی، علی	۶۲۱
سیم پیچی الکترو موتورهای سه فاز/ مؤلف: علی عراقی. - تهران: شرکت چاپ و نشر کتاب‌های	۴۶/
درسی ایران، ۱۳۹۶.	س ۴۹۴ع/
۱۱۶ص. مصور. - شاخه کاردانش	۱۳۹۶
متون درسی شاخه کاردانش، زمینه صنعت، گروه تحصیلی برق و رایانه، رشته‌های مهارتی	
ماشین‌های الکتریکی.	
برنامه‌ریزی محتوا و نظارت بر تألیف: دفتر تألیف کتاب‌های درسی فنی و حرفه‌ای و کاردانش.	
۱. موتورهای برقی سه فاز - سیم پیچی. الف. عنوان.	



وزارت آموزش و پرورش سازمان پژوهش و برنامه‌ریزی آموزشی

نام کتاب :	سیم پیچی الکترو موتورهای سه فاز-۳۱۰۱۷۲
پدیدآورنده :	سازمان پژوهش و برنامه‌ریزی آموزشی
مدیریت برنامه‌ریزی درسی و تألیف :	دفتر تألیف کتاب‌های درسی فنی و حرفه‌ای و کار دانش
شناسه افزوده برنامه‌ریزی و تألیف :	علی عراقی (مؤلف) فریدون علمی - (ویراستار فنی) - احمد بروجردی (ویراستار ادبی)
مدیریت آماده‌سازی هنری :	اداره کل نظارت بر نشر و توزیع مواد آموزشی
شناسه افزوده آماده‌سازی :	طرفه سهائی (صفحه‌آرا) - طاهره حسن زاده (طراح جلد) - محمد ستیاحی (رسام) - آتلیه عکاسی شرکت صنایع آموزشی (عکاس)
نشانی سازمان :	تهران : خیابان ایرانشهر شمالی - ساختمان شماره ۴ آموزش و پرورش (شهید موسوی) تلفن : ۹-۸۸۸۳۱۱۶۱ ، دورنگار : ۸۸۳۰۹۲۶۶ ، کد پستی : ۱۵۸۴۷۴۷۳۵۹ وب‌گاه : www.irtextbook.ir ، www.chap.sch.ir
ناشر :	شرکت چاپ و نشر کتاب‌های درسی ایران : تهران- کیلومتر ۱۷ جاده مخصوص کرج - خیابان ۶۱ (دارو پخش) تلفن : ۵-۴۴۹۸۵۱۶۱ ، دورنگار : ۴۴۹۸۵۱۶۰ صندوق پستی : ۳۷۵۱۵-۱۳۹
چاپخانه :	شرکت چاپ و نشر کتاب‌های درسی ایران «سهامی خاص»
سال انتشار و نوبت چاپ :	چاپ دوم ۱۳۹۶

کلیه حقوق مادی و معنوی این کتاب متعلق به سازمان پژوهش و برنامه‌ریزی آموزشی وزارت آموزش و پرورش است و هرگونه استفاده از کتاب و اجزای آن به صورت چاپی و الکترونیکی و ارائه در پایگاه‌های مجازی، نمایش، اقتباس، تلخیص، تبدیل، ترجمه، عکس برداری، نقاشی، تهیه فیلم و تکثیر به هر شکل و نوع بدون کسب مجوز ممنوع است و متخلفان تحت پیگرد قانونی قرار می‌گیرند.

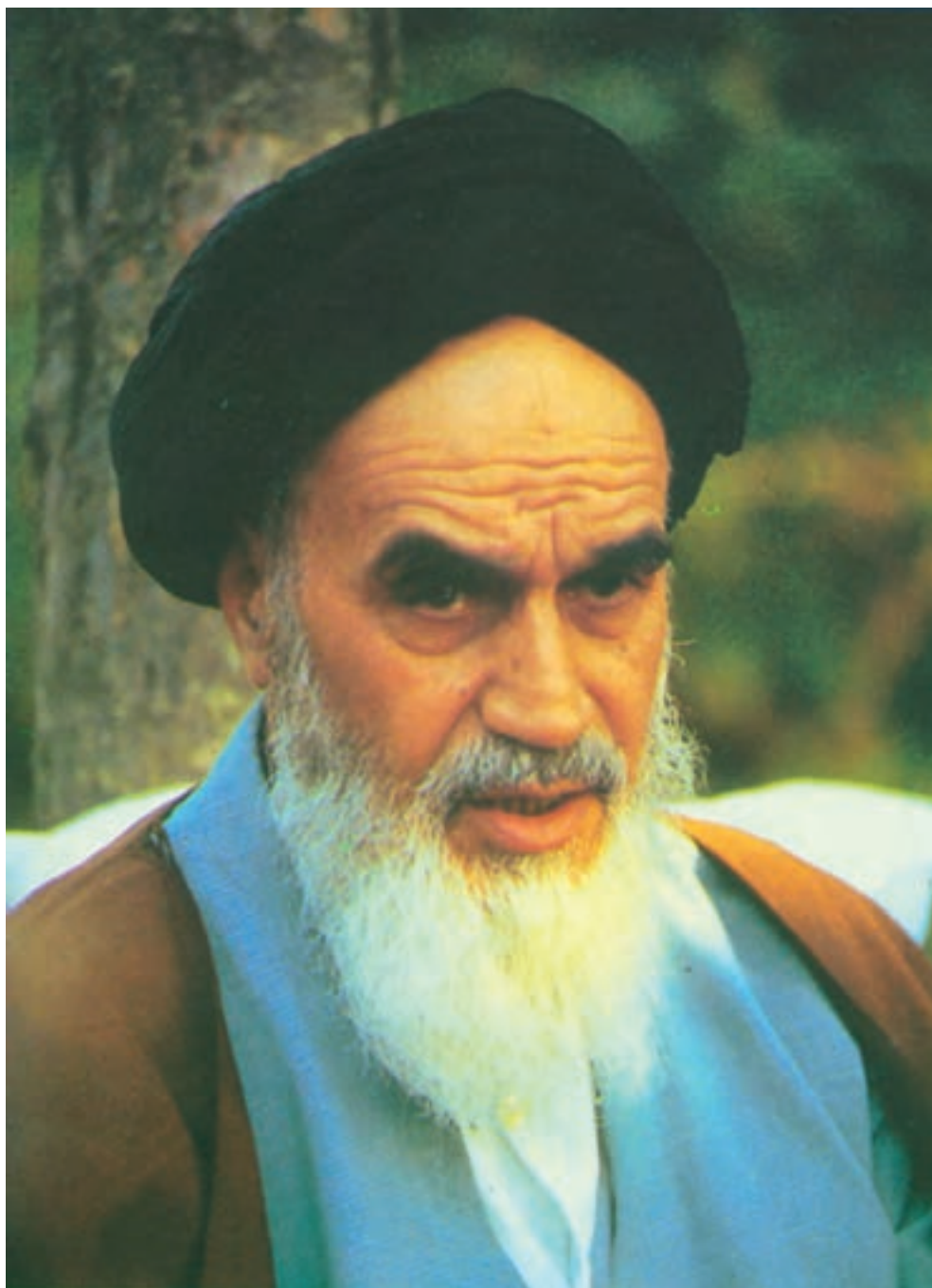

شما عزیزان کوشش کنید که از این وابستگی بیرون آید و احتیاجات کشور خودتان را برآورده سازید، از نیروی انسانی ایمانی خودتان غافل نباشید و از اتکای به اجانب پرهیزید.

امام خمینی «قدّس سرّه الشّریف»

همکاران محترم و دانش آموزان عزیز :

پیشنهادات و نظرات خود را درباره محتوای این کتاب به نشانی
تهران - صندوق پستی شماره ۴۸۷۴/۱۵ دفتر تألیف کتاب های درسی فنی و
حرفه ای و کاردانش، ارسال فرمایند.

info@tvoccd.sch.ir

پیام نگار (ایمیل)

www.tvoccd.sch.ir

وب گاه (وبسایت)

مقدمه ای بر چگونگی برنامه‌ریزی کتاب‌های پودمانی

برنامه‌ریزی تألیف «پودمان‌های مهارت» یا «کتاب‌های تخصصی شاخهٔ کاردانش» بر مبنای استانداردهای «مجموعه برنامه‌های درسی رشته‌های مهارتی شاخهٔ کاردانش، مجموعهٔ هشتم» صورت گرفته است. بر این اساس ابتدا توانایی‌های هم‌خانواده (Power Harmonic) مورد مطالعه و بررسی قرار گرفته است. سپس مجموعه مهارت‌های هم‌خانواده به صورت واحدهای کار تحت عنوان (Unit) دسته‌بندی می‌شوند. در نهایت واحدهای کار هم‌خانواده با هم مجدداً دسته‌بندی شده و پودمان مهارتی (Module) را شکل می‌دهند.

دسته‌بندی «توانایی‌ها» و «واحدهای کار» توسط کمیسیون‌های تخصصی با یک نگرش علمی انجام شده است به گونه‌ای که یک سیستم پویا بر برنامه‌ریزی و تألیف پودمان‌های مهارت نظارت دائمی دارد. با روش مذکور یک «پودمان» به عنوان کتاب درسی مورد تأیید وزارت آموزش و پرورش در «شاخهٔ کاردانش» چاپ سپاری می‌شود.

به‌طور کلی هر استاندارد مهارت به تعدادی پودمان مهارت (M_1 و M_2 و ...) و هر پودمان نیز به تعدادی واحد کار (U_1 و U_2 و ...) و هر واحد کار نیز به تعدادی توانایی ویژه (P_1 و P_2 و ...) تقسیم می‌شوند. به‌طوری که هنرجویان در پایان آموزش واحدهای کار (مجموع توانایی‌های استاندارد مربوطه) و کلیه پودمان‌های هر استاندارد، تسلط و مهارت کافی در بخش نظری و عملی را به گونه‌ای کسب خواهند نمود که آمادگی کامل را برای شرکت در آزمون جامع نهایی جهت دریافت گواهینامه مهارت به دست آورند.

بدیهی است هنرآموزان و هنرجویان ارجمند شاخهٔ کاردانش و کلیه عزیزانی که در امر توسعه آموزش‌های مهارتی فعالیت دارند، می‌توانند ما را در غنای کیفی پودمان‌ها که برای توسعه آموزش‌های مهارتی تدوین شده است رهنمون و یاور باشند.

سازمان پژوهش و برنامه‌ریزی آموزشی
دفتر تألیف کتاب‌های درسی
فنی و حرفه‌ای و کاردانش

مقدمه

در مجموعه پودمان‌های مهارتی رشته برق، به اهمیت ماشین‌های الکتریکی بی‌برده و دریافتیم که قسمت اعظم محرک‌های مکانیکی در کارخانه‌های صنعتی، توسط موتورهای الکتریکی صورت می‌گیرد. این ماشین‌ها نقش بسیار مهمی در استمرار فعالیت کارخانه‌ها ایفا می‌کنند و به همین علت ضرورت دارد افرادی که با آن‌ها سر و کار دارند، از مهارت‌های بیشتری برخوردار باشند. در این مجموعه سعی شده است تا با فرمول‌ها و روابط علمی ساده، مسائل مرتبط با ماشین‌های الکتریکی مورد بررسی قرار گیرد.

موضوع‌های ارائه‌شده در این کتاب، در سه قسمت تنظیم شده‌اند. قسمت اول به دیاگرام‌های سیم‌بندی اختصاص دارد و در آن نقشه‌های سیم‌پیچی را در قالب دیاگرام گسترده و مدور، تشریح کرده‌ایم. در این قسمت، اصطلاحات مربوط به سیم‌بندی الکتروموتورها، محاسبات ساده موتورها و ارتباط بین این اصطلاحات با تعداد شیارها و تعداد قطب‌ها، بیان شده است. برای تفهیم بیشتر، به اندازه کافی کار عملی ارائه شده تا فراگیران با کشیدن نقشه‌های مختلف، مهارت کافی را در طرح و رسم دیاگرام‌ها کسب کنند.

در قسمت دوم، روش کلاف‌گذاری درون شیارها بیان شده است. اصول قراردادن کلاف‌ها در داخل شیارها، در انواع کلاف‌های مساوی و متحدالمرکز با سیم‌بندی‌های تک قطب و جفت قطب، تشریح شده و در نهایت چندین نمونه کار عملی ارائه شده است تا هنرجویان با انجام آن‌ها، مهارت مطلوب را کسب کنند.

در قسمت سوم، شیوه سربندی گروه کلاف‌ها بیان شده است. توصیه‌های مربوط به آزمایش ارتباط بین سرسیم‌ها با استفاده از اهم‌متر، بارها تکرار شده است. سربندی‌ها با شماره‌گذاری شیارهای استاتور و در نظر گرفتن نقشه اتصال گروه کلاف‌های هر فاز، انجام شده تا فراگیران ضمن کار، با نقشه‌خوانی بیشتر آشنا شوند و تهیه نقشه و رعایت دستورالعمل‌های موجود در آن را بیشتر رعایت کنند. از آنجایی که مراحل اجرای کار و تنظیم موارد موجود در واحدهای کاری براساس دستورالعمل تصویب شده کارشناسی انجام شده، ممکن است نواقصی در مجموعه مشاهده شود که انتظار داریم مریدان و همکاران عزیز در صورت روبه‌رو شدن با مواردی که نیاز به اصلاح دارند، نکات و روش‌های اصلاحی آن‌ها را به سازمان پژوهش و برنامه‌ریزی آموزشی وزارت آموزش و پرورش اطلاع دهند تا پس از بررسی و تأیید، در چاپ‌های بعد اعمال شود.

در پایان از اعضای کمیسیون هماهنگی دفتر تألیف کتاب‌های درسی فنی و حرفه‌ای و اعضای کمیسیون تخصصی کار دانش رشته الکتروتکنیک، آقایان، مهندس سید محمود صموتی، مهندس فریدون علومی، مهندس امیرحسین ترکمانی، مهندس ناصر علی پور و مهندس شهرام خدادادی که در برنامه‌ریزی و تألیف این کتاب، بنده را راهنمایی کرده و موجب بهبود کیفی کتاب شده‌اند، سپاسگزار می‌شوم.

مؤلف

فهرست مطالب

صفحه	عنوان
۱	واحد کار اول : توانایی ترسیم دیاگرام های سیم بندی الکتروموتورهای یک طبقه یک سرعت سه فاز
۲	پیش آزمون (۱).....
۳	۱-۱- میدان مغناطیسی استاتور و تعداد قطب ها.....
۶	۱-۲- ایجاد میدان دوار توسط جریان سه فاز.....
۱۳	۱-۳- اصطلاحات و روابط نقشه کشی سیم پیچی استاتور الکتروموتورها.....
۱۷	۱-۴- سیم بندی یک طبقه استاتور الکتروموتورها.....
۱۹	۱-۵- انواع سیم بندی از لحاظ شکل کلاف ها.....
۲۰	۱-۶- اصول محاسبه دیاگرام الکتروموتورهای آسنکرون سه فاز یک طبقه یک سرعت.....
۳۳	۱-۷- سیم بندی یک طبقه با گام کسری (سیم بندی به ازای قطب).....
۳۷	۱-۸- کارهای عملی ۱.....
۵۵	آزمون پایانی (۱).....
۵۷	واحد کار دوم : توانایی قرار دادن کلاف در شیار استاتور.....
۵۸	۲-۱- قرار دادن کلاف در شیار استاتور.....
۶۱	۲-۲- قرار دادن کاغذ پرشمان روی کلاف ها.....
۶۳	۲-۳- کارهای عملی ۲.....
۱۰۱	آزمون پایانی (۲).....
۱۰۳	واحد کار سوم : سر بندی سیم پیچی الکتروموتورهای سه فاز.....
۱۰۴	۳-۱- اصول سر بندی کلاف ها در داخل استاتور.....
۱۱۰	۳-۲- کارهای عملی ۳.....
۱۱۵	آزمون پایانی (۳).....
۱۱۵	پاسخ پیش آزمون.....
۱۱۶	منابع و مأخذ.....

هدف کلی پودمان

محاسبه و ترسیم دیاگرام‌های سیم‌بندی موتورهای یک طبقه سه فاز

جمع	ساعات عملی	ساعات نظری	عنوان توانایی	شماره	
				توانایی	واحد کار
۶۰	۴۰	۲۰	محاسبه و ترسیم دیاگرام‌های سیم‌بندی الکتروموتورهای یک طبقه یک سرعته سه فاز	۱۷	۱
۱۷۰	۱۵۰	۲۰	قرار دادن کلاف در شیار استاتور	۲۳	۲
۲	۱	۱	سربندی سیم‌پیچی الکتروموتورهای سه فاز	۲۶	۳
۲۳۲	۱۹۱	۴۱	جمع کل		

واحد کار اول

توانایی ترسیم دیاگرام های سیم بندی الکتروموتورهای یک طبقه یک سرعت سه فاز

هدف کلی

محاسبه و ترسیم دیاگرام های سیم بندی موتورهای یک طبقه سه فاز

هدف های رفتاری: از فراگیر، انتظار می رود با گذراندن این پیمانه بتواند:

- ۱- میدان مغناطیسی اطراف سیم جریان دار را شرح دهد.
- ۲- میدان دوار در سطح استاتور را شرح داده، چگونگی تشکیل آن را تشریح کند.
- ۳- دور رتور را محاسبه کند.
- ۴- روابط و فرمول های مربوط به نقشه کشی الکتریکی را بیان کند.
- ۵- محور قطبی و گام قطبی را تعریف کند.
- ۶- تعداد شیارهای موجود در هر قطب هر فاز را از طریق محاسبه به دست آورد.
- ۷- گام سیم بندی را تعریف کند و آن را از طریق محاسبه به دست آورد.
- ۸- زاویه الکتریکی شیارها را تعریف کند و آن را از طریق محاسبه به دست آورد.
- ۹- گام فازی را تعریف کند و آن را از طریق محاسبه به دست آورد.
- ۱۰- شروع فازها را با استفاده از گام فازی و زاویه الکتریکی مشخص کند.
- ۱۱- سیم بندی یک طبقه را شرح دهد.
- ۱۲- انواع سیم پیچی ها را از نظر نوع کلاف ها شرح دهد.
- ۱۳- سیم پیچی متحدالمرکز و کلاف مساوی را شرح دهد و موارد کاربرد آن ها را بیان کند.
- ۱۴- دیاگرام سیم بندی الکتروموتورهای سه فاز یک طبقه یک سرعت را به صورت زنجیری محاسبه و ترسیم کند.
- ۱۵- دیاگرام سیم بندی الکتروموتورهای سه فاز یک طبقه یک سرعت را به صورت حلقه ای محاسبه و ترسیم کند.

ساعات آموزش

نظری	عملی	جمع
۲۰	۴۰	۶۰

پیش آزمون (۱)

۱- وضعیت میدان مغناطیسی استاتور موتورهای سه فاز چگونه است؟

۱- با مقدار ثابت در حال گردش است.

۲- با مقدار ثابت موقعیتی ثابت دارد.

۳- با تغییرات سینوسی در حال گردش است.

۴- با تغییرات نامشخص در حال گردش است.

۲- یک موتور سه فاز ۴ قطب با لغزش ۴ درصد در شبکه‌ای با فرکانس ۵۰ هرتز کار می‌کند. سرعت گردش رتور آن در هر دقیقه چند دور است؟

۱۵۰۰ (۱)

۱۴۶۰ (۳)

۳- ارتباط صحیح بین گام قطبی (Y_p) و گام کلاف (Y_Z) کدام است؟

$Y_Z \leq Y_p$ (۱)

$Y_Z = Y_p$ (۳)

$Y_Z \geq Y_p$ (۲)

$Y_Z > Y_p$ (۴)

۴- زاویه الکتریکی بین دو شیار متوالی در موتور سه فاز ۳۶ شیار ۶ قطب، چند درجه الکتریکی است؟

۹۰ (۱)

۴۵ (۳)

۵- گام فازی (Y_{PH}) چند برابر گام قطبی (Y_p) است؟

یک سوم (۱)

دو سوم (۳)

یک و نیم (۲)

یک دوم (۴)

۶- در یک موتور سه فاز ۳۶ شیار ۴ قطب، فاز U_1 از شیار شماره ۱ شروع می‌شود. شروع فاز W_1 از کدام شیار است؟

۷ (۱)

۶ (۳)

۷- کدام موتور الکتریکی قادر به تولید حوزه‌ی دوآر در سطح استاتور خود است؟

سه فاز (۱)

دو فاز (۳)

یک فاز (۲)

دو فاز و سه فاز (۴)

۸- گام کلاف یک موتور سه فاز ۲۴ شیار ۲ قطب در حذف هارمونی سوم، کدام است؟

۱-۱۲ (۱)

۱-۱۰ (۳)

۱-۱۱ (۲)

۱-۹ (۴)

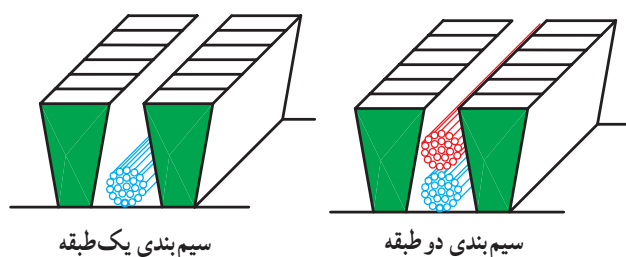

شکل ۱-۱- انواع سیم بندی

در سیم بندی یک طبقه الکتروموتورها، در هر شیار استاتور یک بازوی کلاف قرار می گیرد. اگر تعداد بازوها در هر شیار بیش از یک باشد، سیم بندی را چند طبقه می گویند. متداول ترین سیم بندی چند طبقه در موتورهای سه فاز، سیم بندی دو طبقه است که دو بازو در هر شیار قرار می گیرد (شکل ۱-۱).

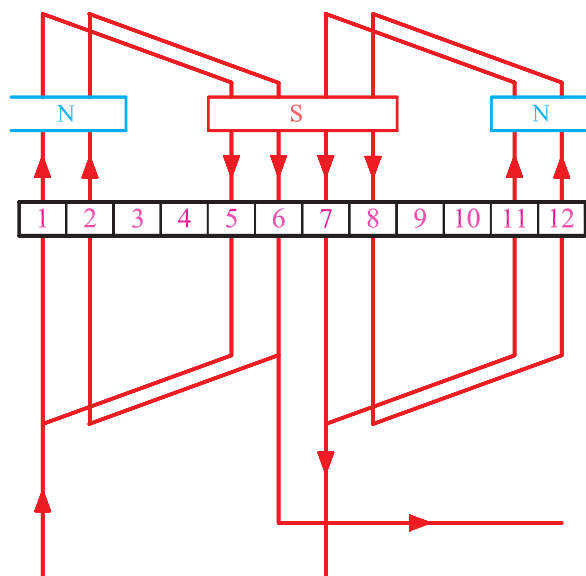

شکل ۱-۲- عرض کلاف بیشتر، قطب کمتر

۱-۱- میدان مغناطیسی استاتور و تعداد قطبها
میدان مغناطیسی استاتور با عبور جریان الکتریکی از سیم های داخل شیارها، تأمین می شود. تعداد قطب های مغناطیسی که در سطح استاتور تشکیل می شود، به عرض بازوهای کلاف و فاصله دو بازو از یکدیگر بستگی دارد به عبارت دیگر، چه اندازه از سطح استاتور را می پوشاند. اگر عرض دو بازوی یک کلاف تقریباً نصف سطح جانبی استاتور را پوشش دهد، در سطح استاتور دو قطب تشکیل می شود (شکل ۱-۲). اگر عرض دو بازو تقریباً یک چهارم سطح استاتور را بپوشاند، تعداد قطب های استاتور به چهار قطب می رسد (شکل ۱-۳). به این ترتیب، تعداد قطبها با کاهش عرض بازوی کلافها زیاد می شود، به گونه ای که می توان گفت:

تعداد قطب های یک موتور با عرض دو بازوی یک کلاف نسبت عکس دارد.

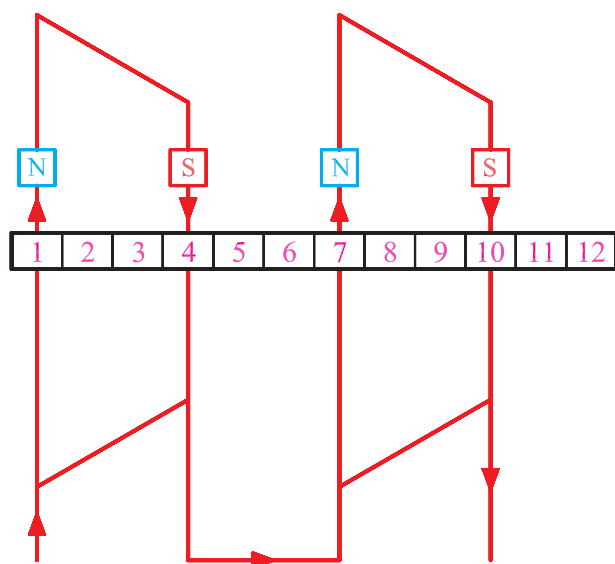

شکل ۱-۳- عرض کلاف کمتر، قطب بیشتر

۱-۱-۱- میدان مغناطیسی هادی جریان دار

— آزمایش ارستد: هرگاه سیم هادی الکتریکی را مطابق

شکل ۱-۴ الف، از درون صفحه‌ای عایق عبور داده و در نزدیکی آن، عقربه‌ای مغناطیسی قرار دهیم، قطب N عقربه مغناطیسی در راستای میدان مغناطیسی زمین، به طرف شمال جهت گیری می‌کند.

با اتصال کلید K، عقربه مغناطیسی تغییر جهت داده و در راستای خاصی قرار می‌گیرد. از این تغییر وضعیت می‌توان نتیجه گرفت با عبور جریان الکتریکی از یک هادی الکتریکی، در اطراف آن میدان مغناطیسی به وجود می‌آید. این میدان بر عقربه مغناطیسی اثر گذاشته و آن را در راستایی معین قرار می‌دهد (شکل ۱-۴ ب).

میدان مغناطیسی اطراف سیم جریان دار، خواصی به شرح

زیر دارد:

میدان مغناطیسی در هر نقطه از اطراف سیم، کمیتی برداری است و بر خط میدانی که از آن نقطه می‌گذرد، مماس بوده و جهت آن همسو با خطوط میدان است.

— خطوط میدان، روی صفحه‌ای قرار دارند که بر محور سیم جریان دار عمود است.

— خطوط میدان، در نزدیکی سیم متراکم‌تر از دیگر قسمت‌هاست. بنابراین، میدان در نزدیکی سیم قوی‌تر از دیگر قسمت‌های آن است.

— جهت خطوط میدان، با قاعده «دست راست» تعیین می‌شود.

اگر انگشت شست دست راست در جهت جریان باشد، چهار انگشت نیم‌بسته دست راست، جهت خطوط میدان اطراف سیم جریان دار را نشان خواهند داد (شکل ۱-۵).

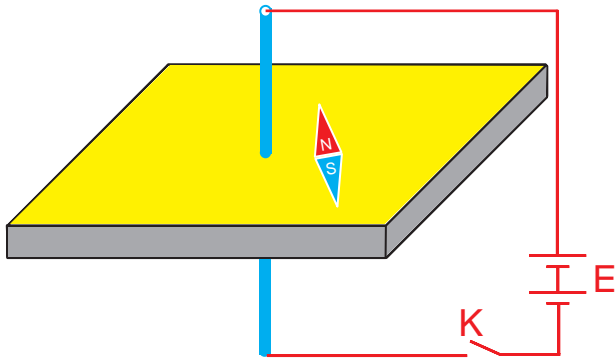

(الف)

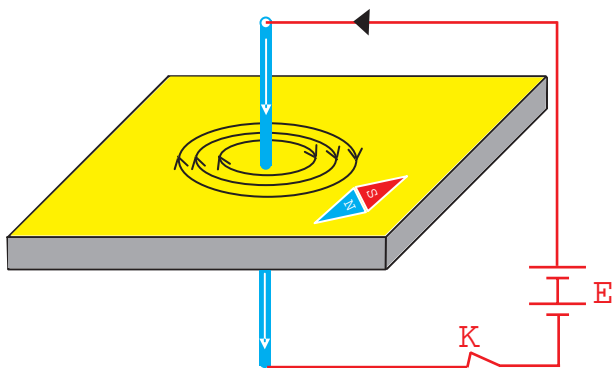

(ب)

شکل ۱-۴- آزمایش ارستد

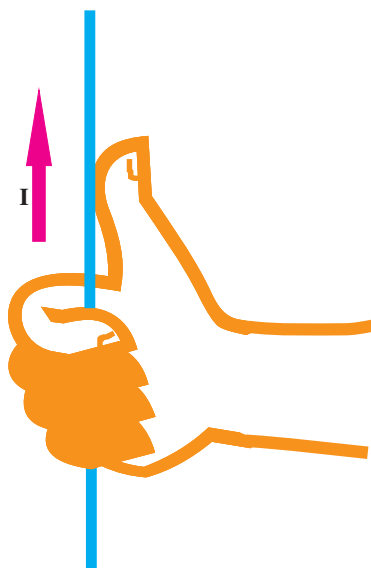

شکل ۱-۵- تعیین جهت میدان اطراف سیم راست

۱-۱-۲ قطب‌های ایجاد شده در استاتور

ماشین‌های الکتریکی: هادی‌های الکتریکی سطح استاتور، به صورت بازوهای سیم پیچ مسطح، سری شده و مجموعاً یک گروه کلاف سیم پیچی را تشکیل می‌دهند. در این وضعیت، میدان مغناطیسی هادی‌های هم‌جهت، جمع شده و میدان مغناطیسی قوی‌تری را در مرکز سیم پیچ به وجود می‌آورند. تقویت میدان مغناطیسی در سطح استاتور، باعث افزایش نیروی اعمال شده بر هادی‌های جریان‌دار رتور شده و با تقویت گشتاور موتور، قدرت آن افزایش می‌یابد (شکل ۱-۶).

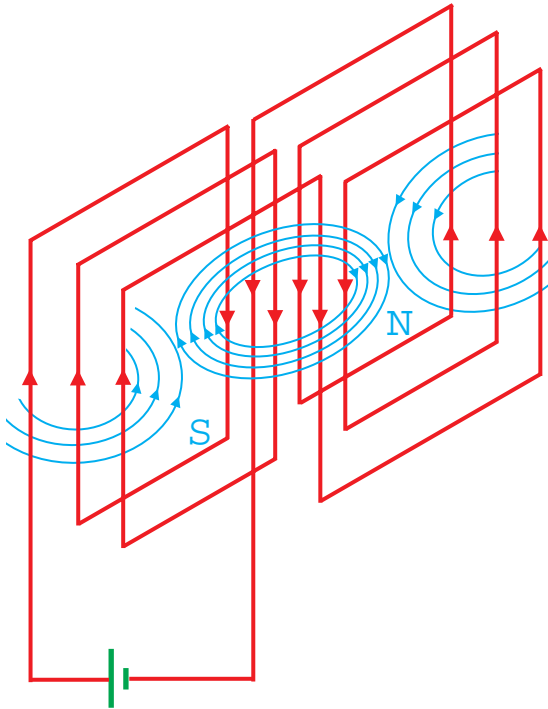

شکل ۱-۶- ایجاد میدان قوی با سیم‌های جریان‌دار هم‌جهت

اگر جهت جریان الکتریکی در بازوهای سیم پیچ‌ها عوض شود، موقعیت قطب‌های مغناطیسی S و N عوض می‌شود (شکل ۱-۷).

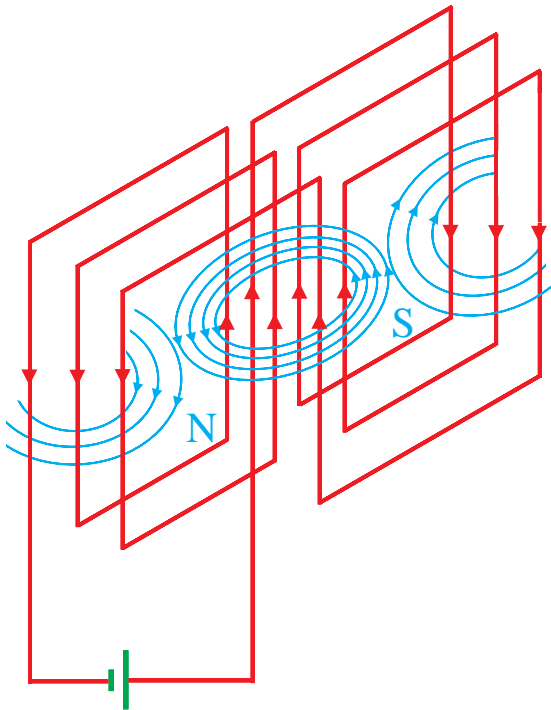

شکل ۱-۷- تعویض موقعیت قطب‌های NS با تغییر جهت جریان

۲-۱- ایجاد میدان دوار توسط جریان سه فاز

با توجه به این که اختلاف فاز ولتاژها بین خطوط در شبکه سه فاز، 120° درجه الکتریکی است، سیم پیچ فازهای مربوطه در موتورهای سه فاز، با 120° درجه الکتریکی نسبت به هم، در شیارهای استاتور قرار می گیرند. یک موتور سه فاز ۶ شیار را در نظر می گیریم و موقعیت تشکیل قطبها را با توجه به مقادیر مختلف ωt در فاصله صفر تا 360° درجه، در سطح استاتور بررسی می کنیم. در شکل های داده شده، جریان مربوط به ولتاژهای منفی را «خروجی» و جریان مربوط به ولتاژهای مثبت را «ورودی» در نظر می گیریم.

۲ سرگروه کلاف های مربوط به سیم پیچ اول (U_1 و U_2) را با فاز L_1 ، سیم پیچ دوم (V_1 و V_2) را با L_2 و سیم پیچ سوم (W_1 و W_2) را با فاز L_3 ، تغذیه می کنیم (شکل ۸-۱-الف).

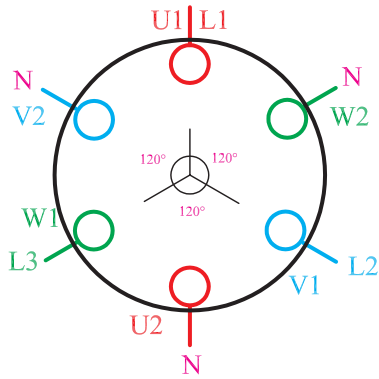

شکل ۸-۱-الف - موتور سه فاز ۶ شیار

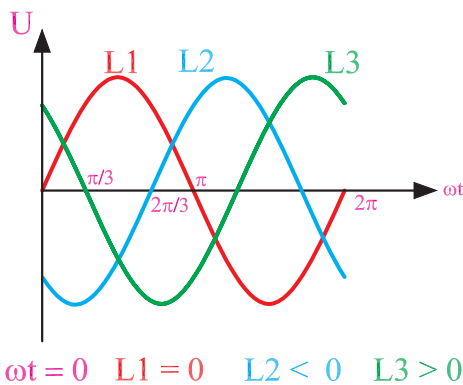

در موقعیت $L_1 = 0$, $L_2 < 0$ و $L_3 > 0$ فازها، قطب سازی و جهت جریان در کلافها، مطابق شکل ۸-۱-ب خواهد شد. به علت صفر بودن دامنه فاز L_1 ، در سیم پیچ اول جریانی وجود ندارد.

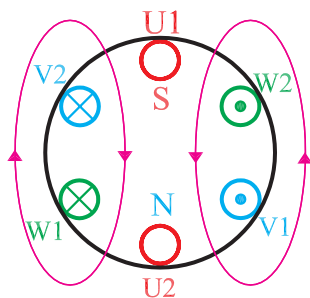

شکل ۸-۱-ب

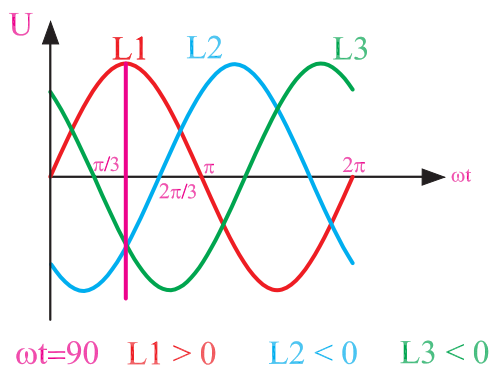

در موقعیت $L_1 > 0, L_2 < 0, L_3 < 0$ و فازها، قطب‌سازی و جهت جریان در کلاف‌ها، مطابق شکل ۸-۱-ج خواهد شد.

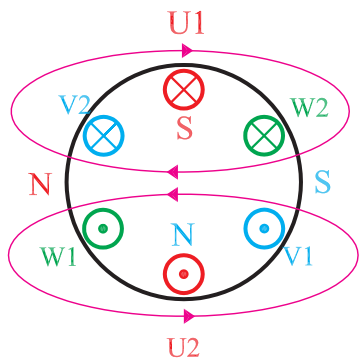

شکل ۸-۱-ج

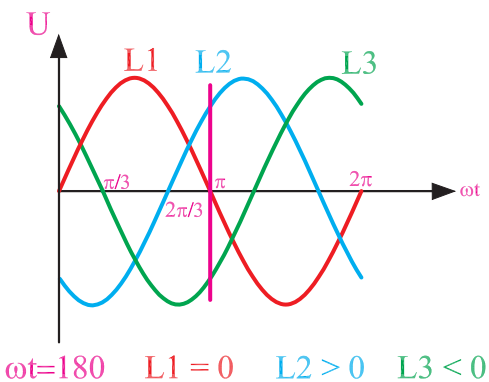

در موقعیت $L_1 = 0, L_2 > 0, L_3 < 0$ و فازها، قطب‌سازی و جهت جریان در کلاف‌ها، مطابق شکل ۸-۱-د خواهد شد. به علت صفر بودن دامنه فاز اول در سیم پیچ U_1 ، جریان صفر خواهد بود.

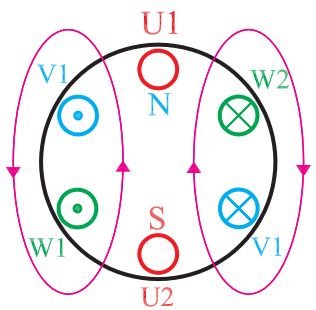

شکل ۸-۱-د

در موقعیت $L_1 < 0, L_2 > 0, L_3 > 0$ و فازها، قطب‌سازی و جهت جریان در کلاف‌ها، مطابق شکل ۸-۱-۸ خواهد شد.

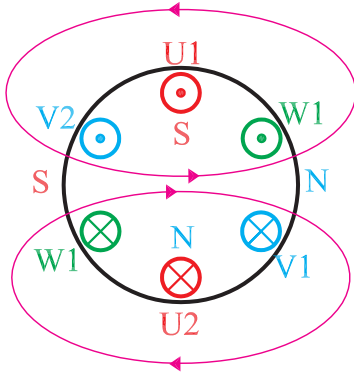
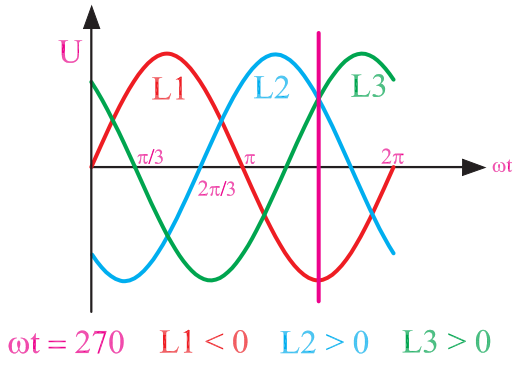

شکل ۸-۱-۸ هـ

در موقعیت $L_1 = 0, L_2 < 0, L_3 > 0$ و فازها، قطب‌سازی و جهت جریان در کلاف‌ها، مطابق شکل ۸-۱-۸ و خواهد شد.

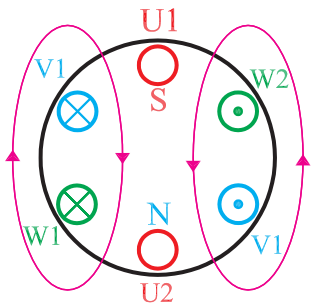
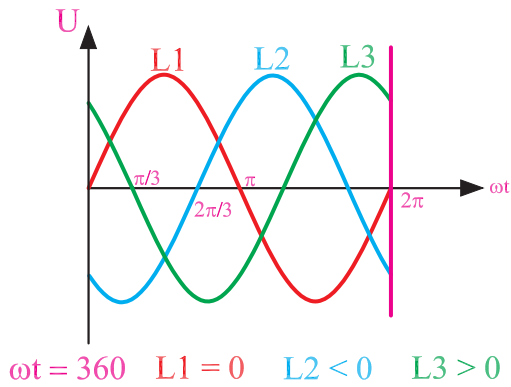

شکل ۸-۱-۸ و

در بخش‌های مختلف شکل ۸-۱ مشاهده می‌شود که با تغییر متغیر ωt از 0° تا 360° درجه، قطب‌های N و S نیز یک دور کامل سطح استاتور را می‌پیمایند (این خاصیت در موتورهای ۲ قطبی صادق است. درباره اثرات قطب‌ها بر سرعت گردش میدان، بحث خواهیم کرد). اگر زاویه پیموده‌شده در یک ثانیه برابر با $\omega t = f \times 360^\circ$ درجه باشد، قطب‌ها در یک ثانیه f بار سطح استاتور را خواهند پیمود. یعنی، سرعت گردش قطب‌ها با f (فرکانس جریان متناوب) نسبت مستقیم دارد. بنابراین می‌توان گفت:

با تغییر ωt ، حوزه مغناطیسی دواری در سطح استاتور تشکیل می‌شود که سرعت گردش آن با فرکانس جریان متناوب، نسبت مستقیم دارد.

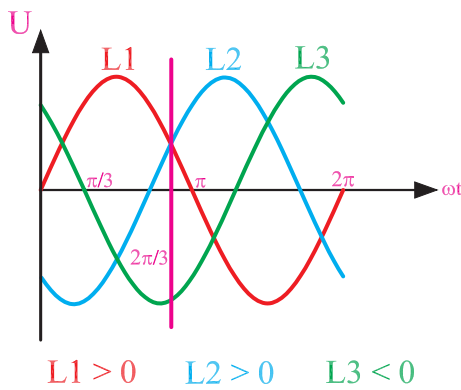
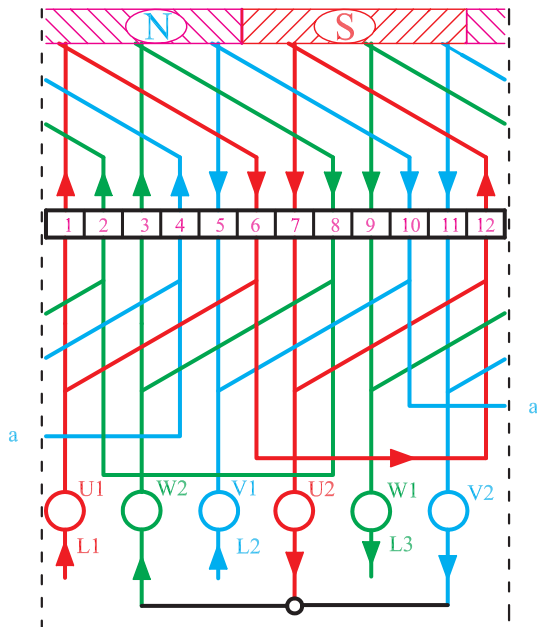

شکل ۹-۱- ایجاد دو قطب در سطح استاتور

۱-۲-۱- ایجاد میدان دوار ۲ قطبی توسط جریان

متناوب سه‌فاز: یک موتور سه‌فاز ۱۲ شیار را در نظر می‌گیریم. برای هر فاز، دو کلاف را به گونه‌ای در نظر می‌گیریم که بازوی آن‌ها ۵ شیار از هم فاصله داشته باشد. سطح استاتور را به سه قسمت مساوی تقسیم می‌کنیم و فاصله‌های به‌دست‌آمده بازوی کلاف‌های مربوط به فازها را درون شیارهای استاتور قرار می‌دهیم. در لحظه‌ای خاص از جریان متناوب سه‌فاز، مسیر جریان را درون بازوی کلاف‌ها تعقیب می‌کنیم. بازوهایی را که جهت جریان یکسانی دارند، دسته‌بندی می‌کنیم و هر مجموعه به‌دست‌آمده را به یک قطب اختصاص می‌دهیم (شکل ۹-۱).

۲-۲-۱- ایجاد میدان دوار ۴ قطبی توسط جریان

متناوب سه فاز: یک موتور ۲۴ شیار را در نظر می‌گیریم. گام

کلاف‌ها را به اندازه یک چهارم سطح استاتور ($Y = \frac{24}{4} = 6$)

منظور می‌کنیم و مطابق شکل ۱-۱۰ برای یک لحظه از موقعیت

فازها، مسیر جریان الکتریکی هر سه فاز را در داخل کلاف‌ها

رسم کرده و تعداد قطب‌های تشکیل شده را با توجه به جهت

جریان در بازوی کلاف‌ها، به دست می‌آوریم.

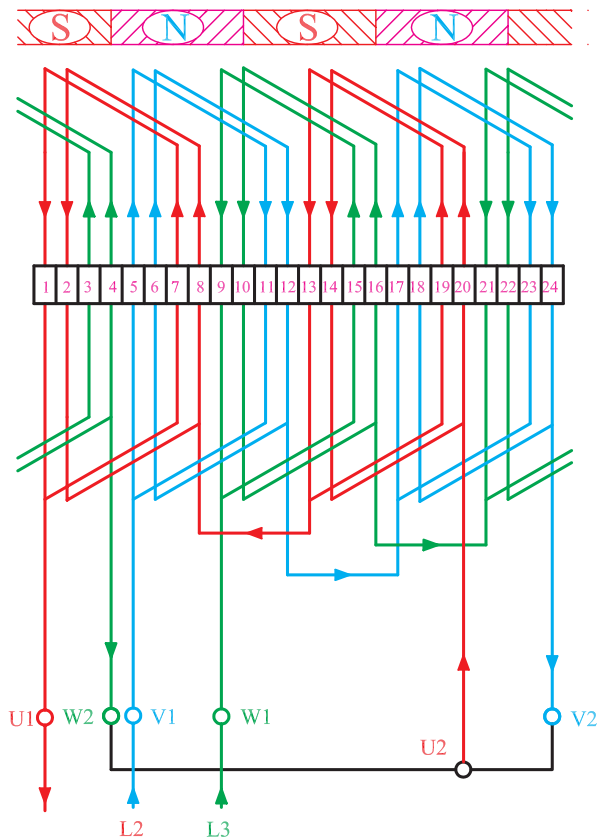
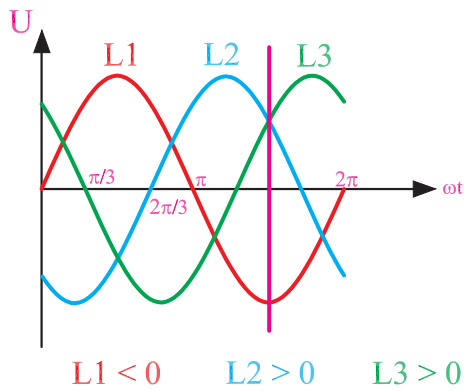

شکل ۱-۱۰

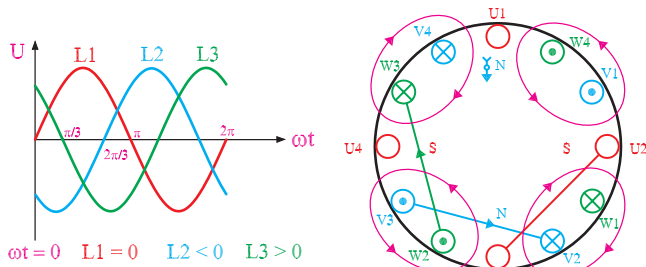

در شکل ۹-۱ دیدیم که گام کلاف تقریباً برابر نصف شیارها بوده و ۲ قطب در سطح استاتور تشکیل می‌شود. در شکل ۱۰-۱ با در نظر گرفتن گام کلاف برابر یک چهارم شیارها، در سطح استاتور ۴ قطب به وجود می‌آید. بنابراین می‌توان نتیجه گرفت:

تعداد قطب‌های یک موتور به گام کلاف بستگی دارد هر قدر که گام کلاف کوچکتر باشد، تعداد شکل‌های تشکیل شده بیشتر است.

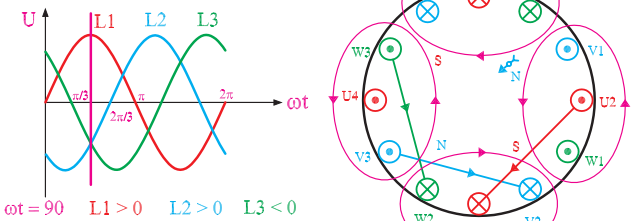

— تاثیر تعداد قطب‌ها بر سرعت حوزه دوار:

در موتورهای ۲ قطب با تغییر زاویه الکتریکی جریان، به اندازه ۳۶۰ درجه میدان مغناطیسی یک بار استاتور را دور می‌زند. این موضوع را در موتورهای ۴ قطب دنبال می‌کنیم و جابه‌جایی قطب‌ها را در این نوع موتورها با تغییر ۳۶۰ درجه زاویه الکتریکی جریان‌ها، مورد بررسی قرار می‌دهیم.

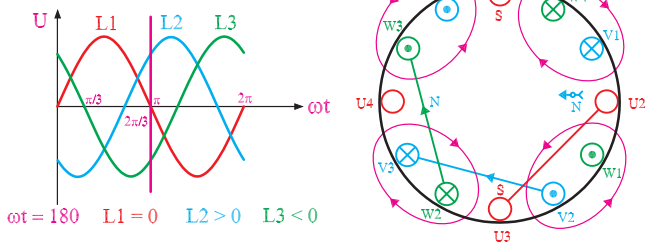

در سطح استاتور، برای هر فاز دو کلاف (۴ موقعیت جریان) در نظر می‌گیریم و با توجه به تغییر ωt و جهت جریان‌ها و براساس قاعده دست راست، قطب‌ها را تشکیل می‌دهیم. با ۲ برابر شدن قطب‌ها، جابه‌جایی (سرعت گردش) میدان مغناطیسی نصف می‌شود (شکل ۱۱-۱). بنابراین:

سرعت گردش حوزه دوار با تعداد قطب‌ها، نسبت عکس دارد.

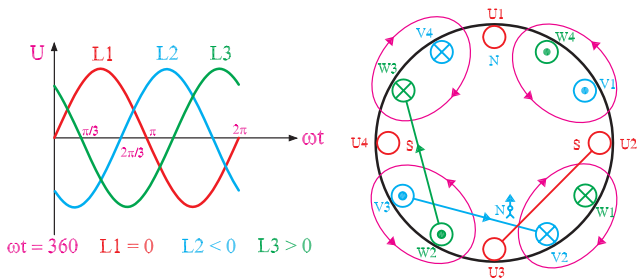
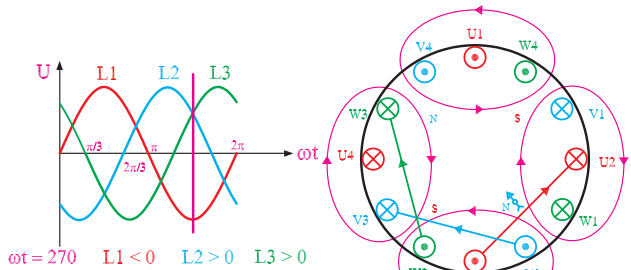

شکل ۱۱-۱- جابه‌جایی میدان مغناطیسی در موتور ۴ قطب

پلاک موتور	
Style	Frame = B3
R.P.M=2850	F=50HZ
T C°	Hours
VOlts=220V/380V	COS φ=0.82
kw=2kw	Ph=3
Amp=10.9/6.22	Code

شکل ۱۲-۱ الف

۳-۲-۱ محاسبه تعداد دور رتور: در بررسی ایجاد

حوزه دوار، آموختیم که سرعت گردش میدان با فرکانس جریان متناوب، نسبت مستقیم و با تعداد قطب‌ها، نسبت عکس دارد. در صنعت، دور موتورها را در دقیقه بیان می‌کنند و روی پلاک موتورها، تعداد دور در دقیقه را به صورت R.P.M می‌نویسند (شکل ۱۲-۱ الف). سرعت گردش حوزه دوار را «دور سنکرون» می‌گویند و آن را با N_s نشان می‌دهند که اندازه آن با توجه به مطالب گفته شده، برابر است با:

$$N_s = \frac{f \times 120}{2P}$$

که در آن:

N_s = دور سنکرون (سرعت گردش حوزه دوار) در هر

دقیقه

f = فرکانس جریان متناوب (هرتز Hz)

$2P$ = تعداد قطب‌های موتور

در موتورهای آسنکرون رتور قفسی، جریان میله‌های رتور

از طریق القای مغناطیسی حوزه دوار استاتور، تأمین می‌شود. به همین دلیل می‌بایستی سرعت گردش رتور از سرعت سنکرون کمتر باشد تا میله‌های رتور، با قطع خطوط میدان و تغییر شار مواجه شده و در آن‌ها جریان القا شود. بنابراین در موتورهای القایی، دور رتور با دور سنکرون هماهنگ نیست و به همین دلیل به آن‌ها موتورهای آسنکرون (غیرهماهنگ) می‌گویند.

میزان عقب‌افتادگی دور رتور نسبت به دور سنکرون، به

تعداد قطب‌ها، قدرت و بار موتور بستگی دارد. در موتورهای

معمولی، میزان عقب‌افتادگی دور رتور از دور سنکرون بین ۴ تا

۱۰ درصد از دور سنکرون است. به عقب‌افتادگی دور رتور

نسبت به دور سنکرون، «لغزش» یا «ضریب لنگی» می‌گویند و آن

را با S نشان می‌دهند. در اغلب موارد، لغزش را برحسب درصد

محاسبه و به صورت روبرو بیان می‌کنند:

$$S = \frac{N_s - N_r}{N_s} \times 100 \quad (\text{درصد لغزش})$$

$$N_r = N_s(1 - S)$$

که در آن N_r = دور رتور است.

بنابراین، سرعت رتور را می‌توان از رابطه روبرو به دست

آورد:

حل:

$$f = 50 \text{ Hz} \text{ و } \%S = \%4$$

$$N_s = \frac{f \times 120}{2P}$$

$$N_r = \frac{50 \times 120}{2} = 3000 \text{ R.P.M}$$

$$N_r = N_s(1-S)$$

$$N_r = 3000(1 - 0.04) = 2880 \text{ R.P.M}$$

مثال: یک موتور ۲ قطب در فرکانس ۵۰ هرتز شبکه

کار با لغزش ۴ درصد کار می کند. مطلوب است:

۱- سرعت سنکرون در هر دقیقه

۲- دور رتور در هر دقیقه

مثال: سرعت گردش رتور یک موتور سه فاز ۴ قطب

۱۴۱۰ دور در دقیقه است. اگر فرکانس شبکه ۵۰ هرتز باشد،

لغزش موتور چند درصد است؟

حل:

$$N_r = 1410 \text{ R.P.M}, f = 50 \text{ Hz}$$

$$N_s = \frac{f \times 120}{2P} = \frac{50 \times 120}{400} = 1500 \text{ [R.P.M]}$$

$$\%S = \frac{N_s - N_r}{N_s} \times 100 = \frac{1500 - 1410}{1500} \times 100 = \%6$$

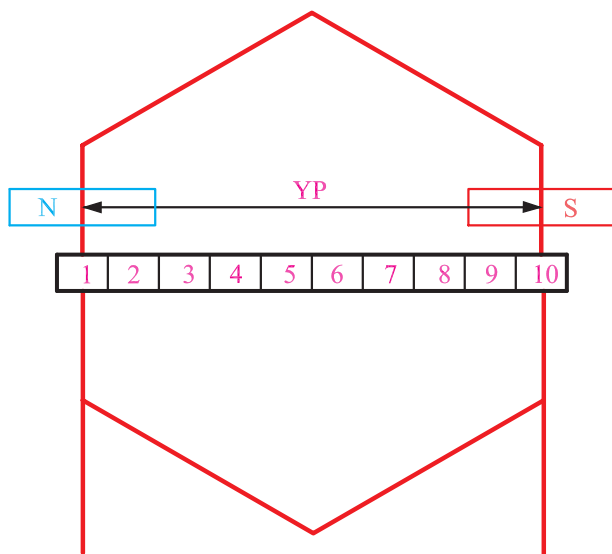

شکل ۱۲-۱-ب - نمایش گام قطبی

۳-۱- اصطلاحات و روابط نقشه کشی سیم پیچی استاتور الکتروموتورها

در سیم بندی استاتور الکتروموتورها، تعداد شیارهای

استاتور را با Z نشان می دهند. تعداد شیارها در موتورهای سه فاز،

اغلب مضربی از عدد ۶ است. بیشتر موتورهای سه فاز مورد

استفاده در صنعت، به صورت $Z = 24$ ، $Z = 36$ و $Z = 48$

شیار طراحی می شوند.

۱-۳-۱- گام قطبی (Y_p): گام قطبی تعداد

شیارهایی از استاتور است که به وسیله یک قطب پوشش داده

می شوند. گام قطبی را با Y_p نشان می دهیم (شکل ۱۲-۱-ب) و

مقدار آن را از رابطه زیر محاسبه می کنیم:

$$Y_p = \frac{Z}{2P}$$

که در آن :

$Z =$ تعداد شیارها و $2P =$ تعداد قطب‌های استاتور

است.

به بیان دیگر، گام قطبی تعداد شیارهایی است که بین مراکز دو قطب غیرهمنام متوالی در استاتور قرار می‌گیرند.

مثال: گام قطبی الکتروموتور ۳۶ شیار ۴ قطب را به دست آورید.

حل:

$$Z = 36, 2P = 4$$

$$Y_P = \frac{Z}{2P} = \frac{36}{4} = 9$$

چون یکی از بازوهای کلاف در شیار شماره ۱ قرار می‌گیرد، بازوی بعدی آن در شیار $1+9=10$ قرار خواهد گرفت.

۲-۳-۱- محور قطبی: محور قطبی، خطی

است که مراکز دو قطب S و N را در یک مغناطیس به هم وصل می‌کند. سوی محور قطبی از قطب S به طرف قطب N است (شکل ۱۳-۱-الف).

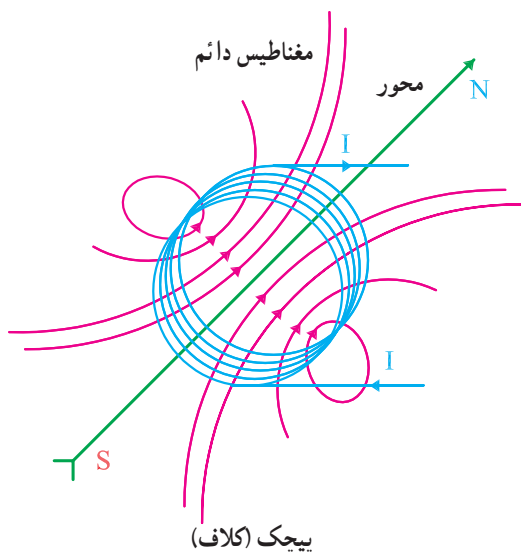
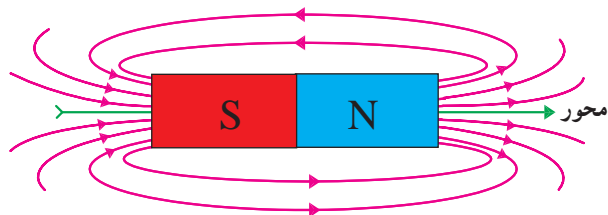

شکل ۱۳-۱-الف - نمایش محور مغناطیسی در مغناطیس دائم و پیچک

۳-۳-۱- تعداد شیارهای هر فاز در زیر هر قطب (q):

اگر تعداد شیارهای یک استاتور برابر با Z باشد، در موتورهای m فاز، به هر فاز $\frac{Z}{m}$ شیار خواهد رسید. هر فاز ۲P قطب تشکیل می‌دهد. بنابراین، تعداد شیارهای زیر هر قطب برای هر فاز از تقسیم $\frac{Z}{m}$ به تعداد قطب‌ها به دست می‌آید (شکل ۱۳-۱-ب).

$$q = \frac{Z}{2P \cdot m}$$

مثال: استاتور یک موتور سه فاز ۲۴ شیار، ۴ قطب دارد. تعداد شیارهای هر فاز زیر هر قطب را به دست آورید.

حل:

$$Z = 24, m = 3, 2P = 4$$

$$q = \frac{Z}{2P \cdot m} = \frac{24}{4 \times 3} = 2$$

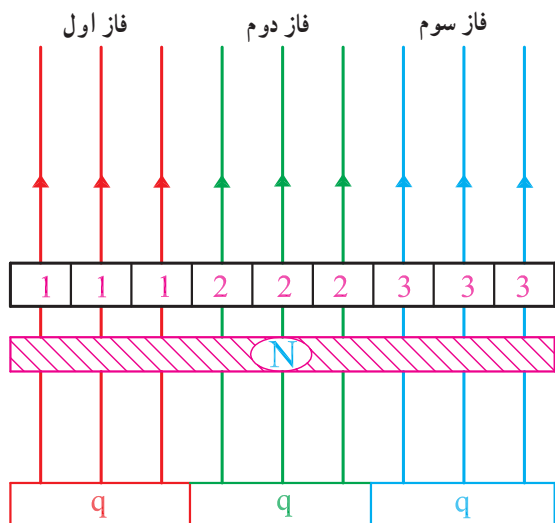

شکل ۱۳-۱-ب

۴-۳-۱- زاویه الکتریکی بین شیارها: اختلاف

زاویه الکتریکی هر شیار را از شیار مجاور آن، زاویه الکتریکی شیارها می نامند و آن را با α_{ez} نشان می دهند. از رابطه زیر قابل محاسبه است:

$$\alpha_{ez} = \frac{P \times 36^\circ}{Z}$$

که در آن:

$P =$ نصف قطبها و $Z =$ تعداد شیارهای استاتور

است (شکل ۱۳-۱-ج).

۵-۳-۱- زاویه مکانیکی بین شیارها: از تقسیم

36° درجه به تعداد شیارها، زاویه مکانیکی بین دو شیار به دست می آید. این زاویه را با α_{mz} نشان می دهند. زاویه مکانیکی بین شیارها از رابطه زیر به دست می آید (شکل ۱۳-۱-ج):

$$\alpha_{mz} = \frac{36^\circ}{Z}$$

از مقایسه روابط α_{ez} و α_{mz} می توان نتیجه گرفت:

$$\alpha_{ez} = P \times \alpha_{mz}$$

مثال: استاتور یک الکتروموتور سه فاز، ۳۶ شیار دارد.

زاویه الکتریکی و زاویه مکانیکی شیارها را برای حالت های ۲، ۴ و ۶ قطب به دست آورید.

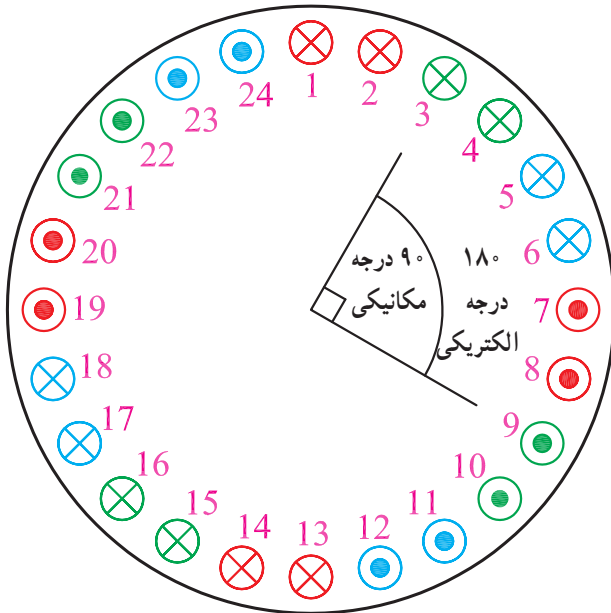

شکل ۱۳-۱-ج

حل:

$$Z = 36, m = 3, 2P = 2, 4, 6$$

$$\alpha_{ez} = \frac{P \times 36^\circ}{Z}$$

$$2P = 2 \Rightarrow P = 1$$

$$\alpha_{ez} = \frac{1 \times 36^\circ}{36} = 1^\circ \quad \alpha_{mz} = \frac{36^\circ}{36} = 1^\circ$$

$$2P = 4 \Rightarrow P = 2$$

$$\alpha_{ez} = \frac{2 \times 36^\circ}{36} = 2^\circ \quad \alpha_{mz} = \frac{36^\circ}{36} = 1^\circ$$

$$2P = 6 \Rightarrow P = 3$$

$$\alpha_{ez} = \frac{3 \times 36^\circ}{36} = 3^\circ \quad \alpha_{mz} = \frac{36^\circ}{36} = 1^\circ$$

ملاحظه می شود α_{ez} با تعداد قطب متناسب است ولی

α_{mz} مستقل از تعداد قطب است.

۶-۳-۱ گام سیم‌بندی: تعداد شیارهای موجود بین

دو بازوی یک کلاف را گام سیم‌بندی می‌گویند و آن را با Y_Z نشان می‌دهند. اندازه Y_Z از رابطه روبرو به دست می‌آید:

$$Y_Z = y_p \left(1 - \frac{1}{n}\right)$$

که در آن:

$$Y_p = \text{گام قطبی}$$

n = شماره هارمونی (در سیم‌بندی گام کسری درباره آن

بحث خواهیم کرد) است.

۷-۳-۱ گام فازی: گام فازی، تعداد شیارهایی است

که بین شروع دو فاز قرار دارند. گام فازی را با Y_{Ph} نشان می‌دهند. در موتورهای سه‌فاز، بین فازها 120° درجه الکتریکی اختلاف فاز وجود دارد. از آن جا که یک گام قطبی 180° درجه الکتریکی است، لذا در موتورهای سه‌فاز، گام فازی مساوی $\frac{2}{3}$ گام قطبی است.

$$Y_{Ph} = \frac{2}{3} Y_p$$

تعداد شیارهایی که در یک گام فازی قرار می‌گیرد، به

زاویه الکتریکی شیارها α_{ez} بستگی دارد. تعداد شیارهای موجود در یک گام فازی، براساس رابطه روبرو قابل محاسبه است:

$$Y_{Ph} = \frac{2}{3} Y_p = \frac{120^\circ}{\alpha_{ez}}$$

با توجه به گام فازی، می‌توان شیارهای شروع فازها را در

یک موتور سه‌فاز مشخص کرد.

شیار شماره ۱ = شروع فاز

شیار شماره V_1 = شروع فاز $V_1 = 1 + Y_{Ph} = 1 + \frac{120^\circ}{\alpha_{ez}}$

شیار شماره W_1 = شروع فاز $W_1 = 1 + 2Y_{Ph} = 1 + \frac{240^\circ}{\alpha_{ez}}$

حل:

$$Z = 36, 2P = 4, m = 3$$

$$\alpha_{ez} = \frac{P \times 360^\circ}{Z} = \frac{2 \times 360^\circ}{36} = 20^\circ$$

مثال: با فرض کردن یک الکتروموتور سه‌فاز ۳۶ شیار ۴

قطب، معین کنید فازهای این الکتروموتور از کدام شیارهای استاتور شروع می‌شوند.

$$U_1 = 1$$

$$V_1 = 1 + \frac{12^\circ}{\alpha_{ez}} = 1 + \frac{12^\circ}{2^\circ} = 7$$

$$W_1 = 1 + \frac{24^\circ}{2^\circ} = 13$$

حل:

$$\alpha_{ez} = \frac{P \times 36^\circ}{Z} = \frac{2 \times 36^\circ}{24} = 3^\circ$$

$$U_1 = 1$$

$$V_1 = 1 + \frac{12^\circ}{\alpha_{ez}} = 1 + \frac{12^\circ}{3^\circ} = 5$$

$$W_1 = 1 + \frac{24^\circ}{\alpha_{ez}} = 1 + \frac{24^\circ}{3^\circ} = 9$$

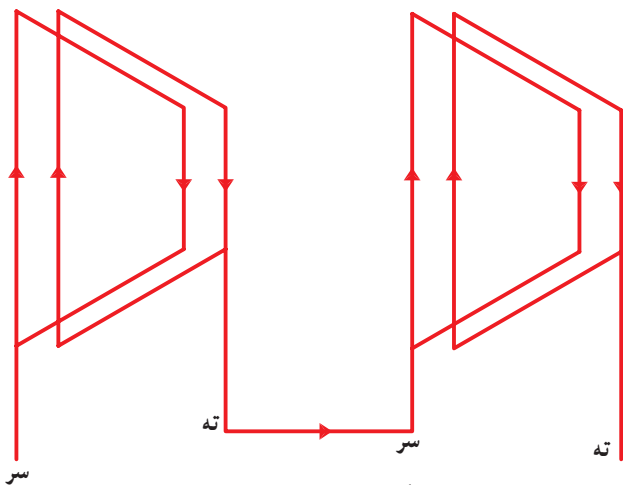

الف - اتصال نزدیک در گروه کلاف‌های مساوی

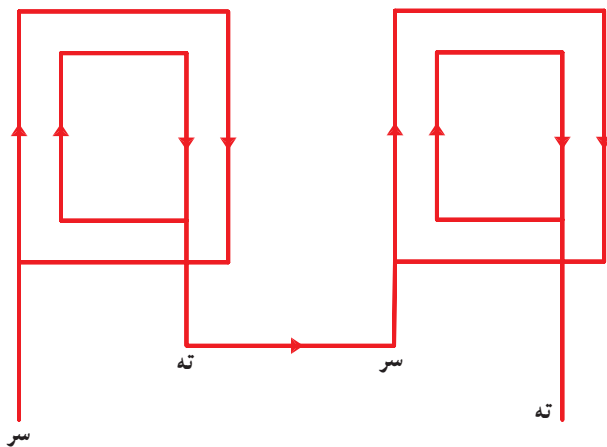

ب - اتصال نزدیک در گروه کلاف‌های متحدالمرکز

شکل ۱۴-۱ - اتصال نزدیک گروه کلاف‌ها ($G = P$)

مثال: فازهای الکتروموتور سه فاز ۲۴ شیار ۴ قطب، از کدام شیارها شروع می‌شوند.

۴-۱ - سیم‌بندی یک طبقه استاتور الکتروموتورها

در دروس گذشته آموختیم که اگر در هر شیار استاتور، یک بازو از کلاف‌های سیم‌پیچی قرار بگیرد، سیم‌پیچی رایک طبقه می‌نامند. سیم‌بندی یک طبقه موتورهای سه فاز به صورت زیر انجام می‌شود:

- سیم‌بندی یک طبقه با گام کامل

- سیم‌بندی یک طبقه با گام کسری

۴-۱-۱ - سیم‌بندی یک طبقه با گام کامل:

در سیم‌بندی یک طبقه با گام کامل، گام سیم‌پیچی با گام قطبی برابر است ($Y_Z = Y_P$). این نوع سیم‌پیچی معمولاً به ازای زوج قطب انجام می‌شود.

در سیم‌پیچی به ازای زوج قطب، تعداد گروه کلاف‌های یک فاز، برابر با نصف قطب‌هاست. اگر تعداد گروه کلاف‌های یک فاز را با G نشان دهیم، در سیم‌پیچی به ازای زوج قطب، $G = P$ خواهد بود ($P =$ تعداد نصف قطب‌ها).

در سیم‌پیچ‌های به ازای زوج قطب، اتصال گروه کلاف‌ها، اتصال نزدیک است. در اصطلاح موتور پیچ‌ها، اتصال گروه کلاف‌ها سر به ته و ته به سر است. بر همین اساس، در یک موتور ۴ قطب با دو گروه کلاف، اتصال کلاف به صورت قسمت‌های الف و ب شکل ۱۴-۱ خواهد بود.

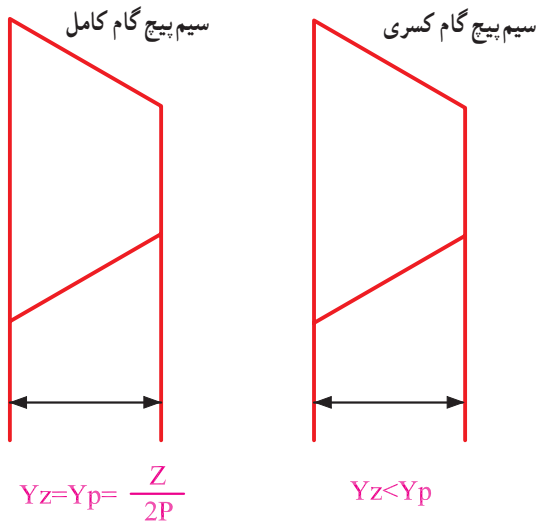

شکل ۱۵-۱- مقایسه سیم پیچی گام کسری با سیم پیچ گام کامل

۲-۴-۱- سیم پیچی یک طبقه با گام کسری: یکی

از روش های متداول در سیم پیچی موتور یک طبقه، روش گام کسری است. این روش در مقایسه با روش گام کامل، دارای مزایایی به شرح زیر است:

- ۱- کاهش سیم مصرفی
- ۲- کاهش مقاومت اهمی سیم پیچ های موتور و کاهش تلفات اهمی رتور
- ۳- افزایش بازده موتور
- ۴- کاهش لرزش های موتور
- ۵- افزایش عمر موتور

در شکل ۱۵-۱ سیم بندی گام کسری و گام کامل یک

موتور با یکدیگر مقایسه شده است.

در سیم بندی گام کسری، بیشتر از سیم پیچی به ازای قطب استفاده می شود. به بیانی دیگر، تعداد گروه کلاف ها در هر فاز برابر با تعداد قطب هاست ($G = 2P$).

در سیم پیچی موتورها به ازای قطب، اتصال کلاف ها به یکدیگر از نوع اتصال دور (با فاصله) است. در اصطلاح موتور پیچ ها، کلاف های هر فاز با اتصال سر به سر و ته به ته با یکدیگر ارتباط برقرار می کنند. شکل ۱۶-۱ سیم بندی گام کسری را با کلاف های مساوی نشان می دهد. ملاحظه می شود که تعداد گروه کلاف ها با تعداد قطب ها برابرند. در شکل ۱۷-۱ سیم بندی به ازای قطب، به روش گام کسری با کلاف های متحدالمرکز مشاهده می شود.

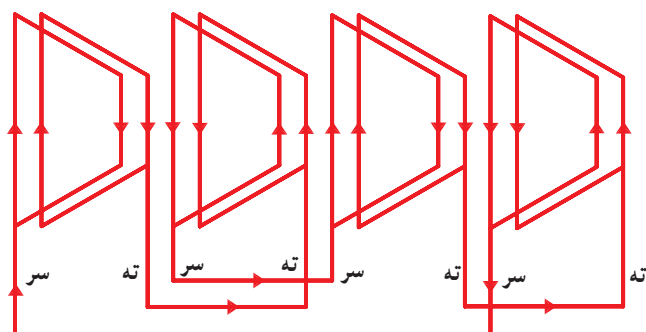

شکل ۱۶-۱- اتصال دور (با فاصله) در سیم پیچی کلاف مساوی $G = 2P$ (۴ قطب و ۴ گروه کلاف)

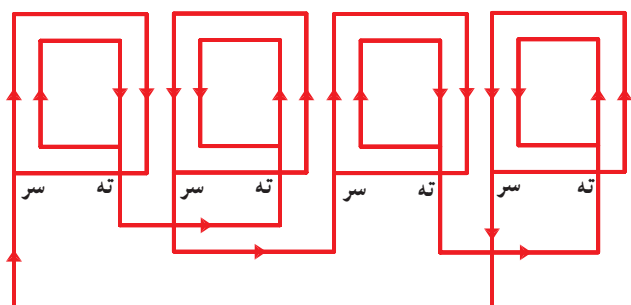

شکل ۱۷-۱- اتصال دور (با فاصله) در سیم پیچی کلاف متحدالمرکز $G = 2P$ (۴ قطب با ۴ گروه کلاف)

۵-۱- انواع سیم‌بندی از لحاظ شکل کلاف‌ها

سیم‌پیچی استاتور الکتروموتورها به ۲ صورت زیر انجام

می‌شود:

– سیم‌بندی متحد‌المركز

– سیم‌بندی گام مساوی (کلاف مساوی)

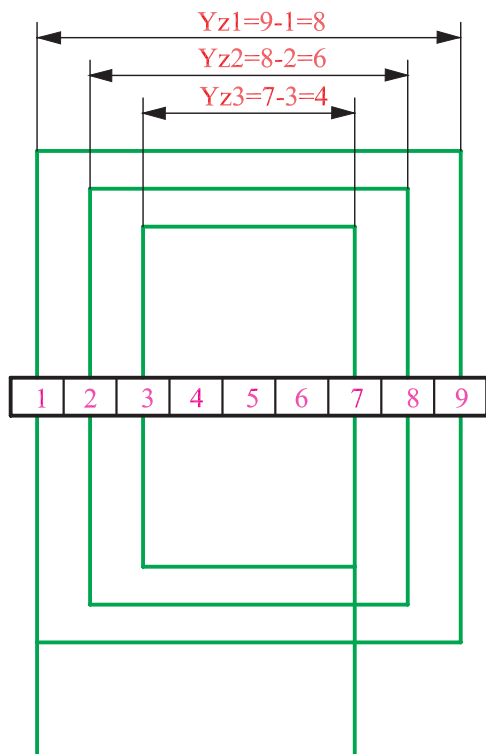

شکل ۱۸-۱- سیم‌بندی متحد‌المركز (گام کلاف‌ها برابر نیستند)

۱-۵-۱- سیم‌بندی متحد‌المركز: در سیم‌پیچی

متحد‌المركز، گام کلاف‌ها در یک گروه از کلاف برابر نبوده و کلاف‌ها به گونه‌ای یکدیگر را در بر می‌گیرند که مراکزشان بر هم منطبق می‌شود. گام هر کلاف بیرونی به اندازه ۲ شیار از گام کلافی که درون و مجاور آن قرار گرفته، بیشتر است. این سیم‌بندی بیشتر در موتورهای تک‌فاز کاربرد دارد (شکل ۱۸-۱).

۲-۵-۱- سیم‌بندی کلاف مساوی: در سیم‌پیچی

کلاف مساوی، گام تمام کلاف‌ها در مجموعه سیم‌بندی با هم برابر بوده و برای پیچیدن آن‌ها می‌توان از قالب‌هایی با اندازه مساوی استفاده کرد. در این نوع سیم‌پیچی سیم کمتری در مقایسه با سیم‌پیچی متحد‌المركز مصرف می‌شود و محاسبه تعداد دور هر کلاف، ساده‌تر است. در سیم‌بندی کلاف مساوی، کلاف‌های فازهای متفاوت از روی یکدیگر عبور کرده و آن‌ها را باید نسبت به هم عایق کرد (شکل ۱۹-۱).

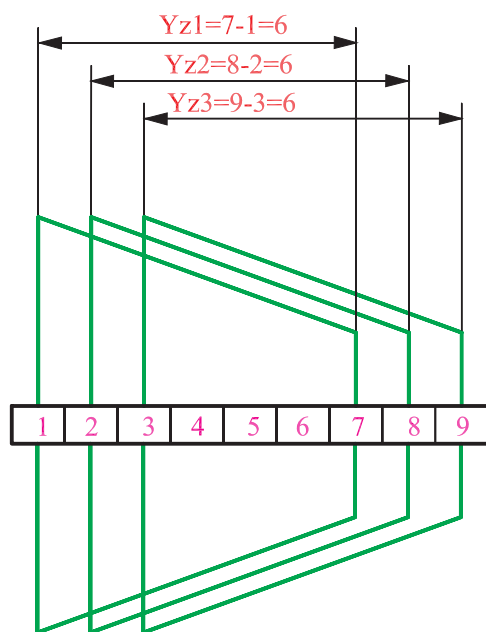

شکل ۱۹-۱- سیم‌بندی کلاف مساوی (گام کلاف‌ها برابر هستند)

۶-۱- اصول محاسبه دیاگرام الکتروموتورهای
 آسنکرون سه فاز یک طبقه یک سرعت
 دیاگرام های سیم بندی الکتروموتورها را در ۴ مرحله زیر
 محاسبه می کنیم :

$\frac{2m}{2p}$	U_1 U_2	V_1 V_2	W_1 W_2

۱. محاسبات مربوط به رسم دیاگرام
۲. تشکیل جدول سیم بندی
۳. رسم دیاگرام
۴. سربندی و تشکیل قطب های سیم پیچی

شکل ۱-۲۰- تشکیل جدول سیم بندی

۶-۱-۱- محاسبات سیم بندی: در این مرحله، با استفاده از روابطی که گفته شد، گام قطبی، گام کلاف، زاویه الکتریکی شیارها، تعداد شیارهای هر فاز در زیر هر قطب و شماره شیارهای شروع فازها را تعیین می کنیم.

۶-۱-۲- تشکیل جدول سیم بندی: جدول سیم بندی (شکل ۱-۲۰) موقعیت U_1 ، V_1 ، W_1 ، U_2 ، V_2 و W_2 را در شیارهای استاتور نشان می دهد.

در تشکیل این جدول به تعداد قطب های موتور ردیف و به تعداد فازها، ستون باز می کنیم. اگر یک موتور سه فاز، ۴ قطب داشته باشد، قسمت اول جدول سیم بندی آن مطابق شکل ۱-۲۰ ترسیم می شود.

$\frac{2m}{2p}$	U_1 U_2	V_1 V_2	W_1 W_2

برای تکمیل جدول، $q = \frac{Z}{2p.m}$ را محاسبه می کنیم. فرض می کنیم تعداد شیارهای استاتور برای جدول رسم شده، ۳۶ عدد باشد. سپس مقدار q را به دست می آوریم.

$$q = \frac{Z}{2p.m} = \frac{36}{4 \times 3} = 3$$

هر ستون مربوط به هر فاز را در جدول شکل ۱-۲۰ به q قسمت تقسیم می کنیم (شکل ۱-۲۱).

شکل ۱-۲۱- تقسیم ستون های هر فاز به q قسمت

$\frac{2m}{2p}$	U_1 U_2			V_1 V_2			W_1 W_2		
	1	2	3	7	8	9	13	14	15

شکل ۲۲-۱- تعیین شیارهای شروع فازها

$\frac{2m}{2p}$	U_1 U_2			V_1 V_2			W_1 W_2		
	1	2	3	7	8	9	13	14	15
$Y_p=9$	10	11	12	16	17	19	22	23	24
	19	20	21	25	26	27	31	32	33
	28	29	30	34	35	36	4	5	6

شکل ۲۳-۱- افزودن گام قطبی به ستون‌های جدول و تکمیل آن

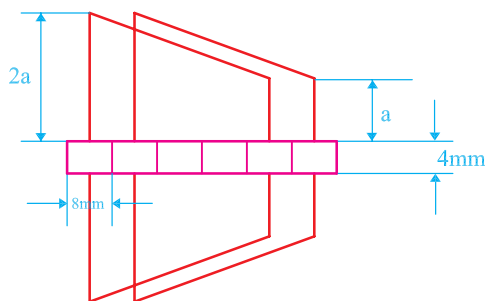

شکل ۲۴-۱- ابعاد پیشنهادی دیاگرام گسترده ذوزنقه‌ای

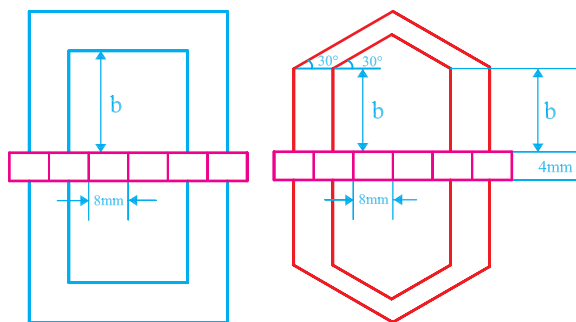

شکل ۲۵-۱- ابعاد پیشنهادی دیاگرام گسترده ۶ ضلعی و مستطیل

شیارهای شروع فازها را با محاسبه به دست می‌آوریم. در ابتدای هر فاز، در ردیف اول می‌نویسیم و به اندازه q شماره‌های متوالی آن‌ها را در جدول (شکل ۲۲-۱) منظور می‌کنیم. برای درج مشخصات در جدول (شکل ۲۱-۱) شیارهای شروع فازها به صورت زیر محاسبه می‌شوند:

$$Z = 36, \quad 2P = 4, \quad m = 3$$

$$\alpha_{ez} = \frac{P \times 360}{Z} = \frac{2 \times 360}{36} = 20^\circ$$

U_1 شروع فاز $\rightarrow 1$

$$V_1 \text{ شروع فاز } \rightarrow 1 + \frac{120}{\alpha_{ez}} = 1 + \frac{120}{20} = 7$$

$$W_1 \text{ شروع فاز } \rightarrow 1 + \frac{240}{\alpha_{ez}} = 1 + \frac{240}{20} = 13$$

ردیف‌های بعدی جدول را با افزودن یک گام قطبی به شماره‌های هم‌ستون ردیف بالا، تکمیل می‌کنیم.

گام قطبی موتوری با مشخصات جدول (شکل ۲۳-۱) را می‌توان از رابطه زیر به دست آورد و جدول را کامل کرد.

$$Y_p = \frac{Z}{2P} = \frac{36}{4} = 9$$

۳-۶-۱- رسم دیاگرام سیم‌بندی: دیاگرام سیم‌بندی را با روش‌های مختلفی رسم می‌کنند. در دیاگرام‌های گسترده، استاتور را برش داده و دیاگرام را به صورت مسطح رسم می‌کنند. در دیاگرام‌های مسطح، بازوهای کلاف‌ها را به صورت ذوزنقه (شکل ۲۴-۱) مستطیل یا ۶ ضلعی (شکل ۲۵-۱) رسم می‌کنند. در دیاگرام‌های مدور، برش عرضی استاتور را به صورت دایره‌ای در نظر می‌گیرند و با استفاده از دوایر اطراف استاتور سیم‌بندی را رسم می‌کنند.

به علت وجود خطوط بیشتر در دیاگرام سیم‌بندی، تعقیب سیم‌بندی کاری مشکل است. برای آسان کردن تعقیب سیم‌بندی، معمولاً در ترسیم دیاگرام سیم‌بندی، مشخصات خطوط هر فازها را با رنگ جداگانه رسم می‌کنند.

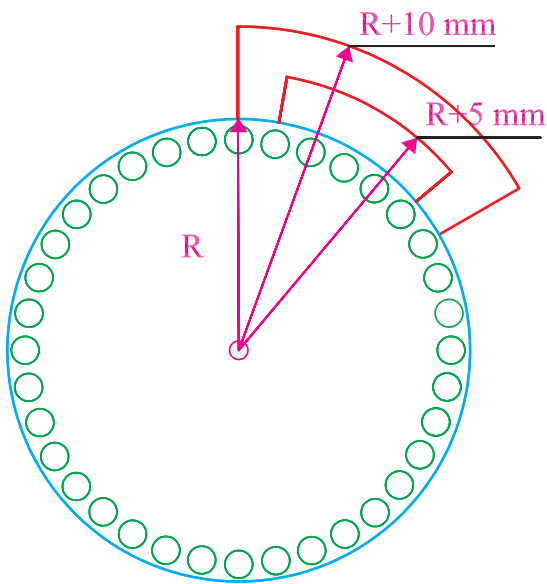

شکل ۱-۲۶- ابعاد پیشنهادی دیاگرام مدور

در رسم دیاگرام‌ها، رعایت اندازه‌های مندرج در شکل‌های ۱-۲۴ و ۱-۲۵ توصیه می‌شود.

$\frac{2m}{2p}$	U_1 U_2			V_1 V_2			W_1 W_2		
	1	2	3	7	8	9	13	14	15
	↓	↓	↓	↓	↓	↓	↓	↓	↓
	10	11	12	16	17	19	22	23	24
	19	20	21	25	26	27	31	32	33
	↓	↓	↓	↓	↓	↓	↓	↓	↓
	28	29	30	34	35	36	4	5	6

شکل ۱-۲۷

جدول شکل ۱-۲۳ را در نظر می‌گیریم. با توجه به هدایت سیم‌ها در داخل شیارها، ۲ نوع سیم‌بندی کلاف مساوی و متحدالمرکز امکان‌پذیر است. اگر مطابق جدول شکل ۱-۲۷ بازوی کلاف‌های سیم‌پیچ U_1 و U_2 را از ۱ به ۱۰، ۲ به ۱۱، ۳ به ۱۲، ۱۹ به ۲۰، ۲۸ به ۲۹، ۲۰ به ۲۹ و ۲۱ به ۳۰ هدایت کنیم، گام تمامی کلاف‌ها در سیم‌پیچی، مساوی خواهد شد. شکل ۱-۲۸ الف هدایت یک گروه کلاف از سیم‌پیچ U_1 و U_2 را نشان می‌دهد.

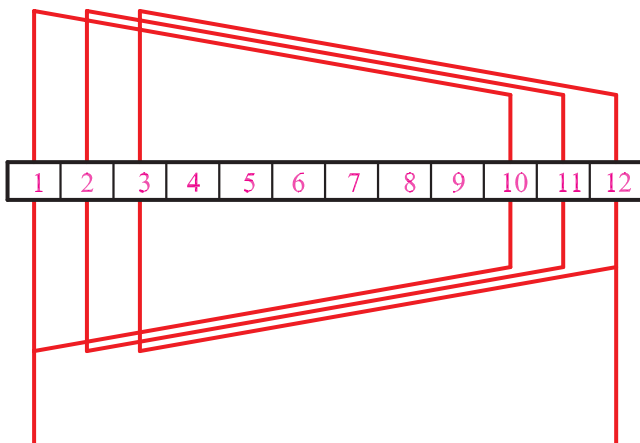

الف- یک گروه کلاف

با در نظر گرفتن جدول شکل ۲۹-۱ موقعیت بازوی کلاف‌ها در هر سه فاز مطابق با شکل ۳۰-۱ ب خواهد شد.

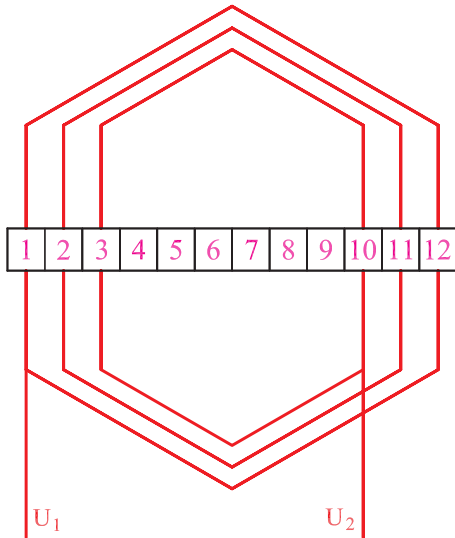

شکل ۳۰-۱ الف - یک گروه کلاف

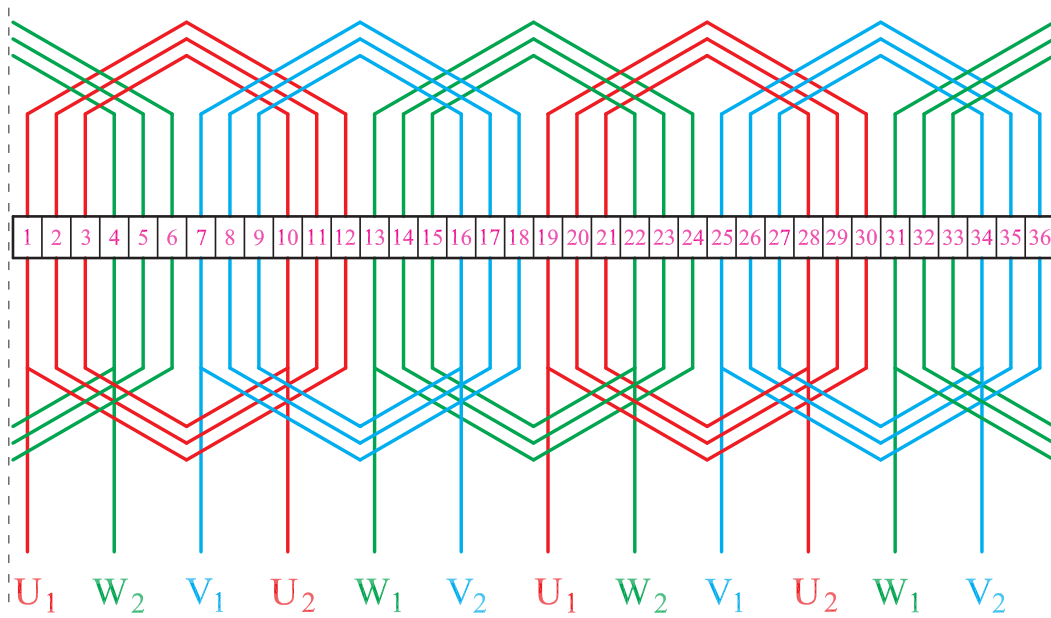

شکل ۳۰-۱ ب - تمام کلاف‌های دیاگرام مدور سیم‌بندی کلاف متحدالمرکز

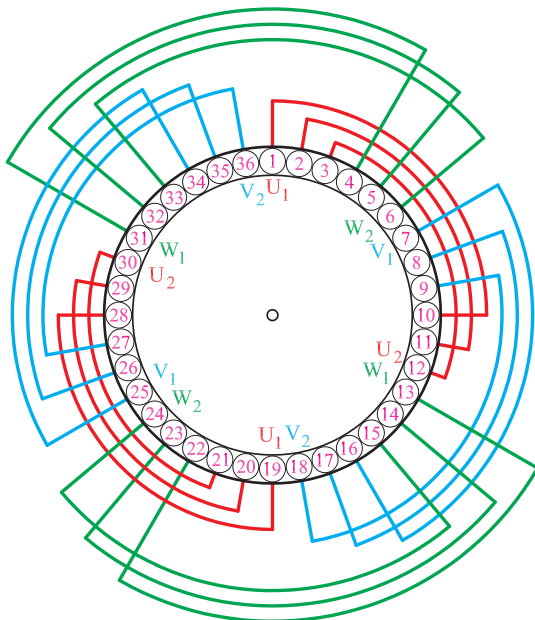

موقعیت بازوهای کلاف‌ها در داخل شیارها را می‌توان به صورت دیاگرام مدور نشان داد. در شکل ۳۱-۱ دیاگرام مدور سیم‌بندی کلاف مساوی مربوط به شکل ۲۸-۱ مشاهده می‌شود.

شکل ۳۱-۱ دیاگرام مدور کلاف مساوی

دیاگرام مدور سیم پیچی کلاف متحدالمرکز مربوط به شکل ۱-۳۰ به صورت شکل ۱-۳۲ رسم می شود.

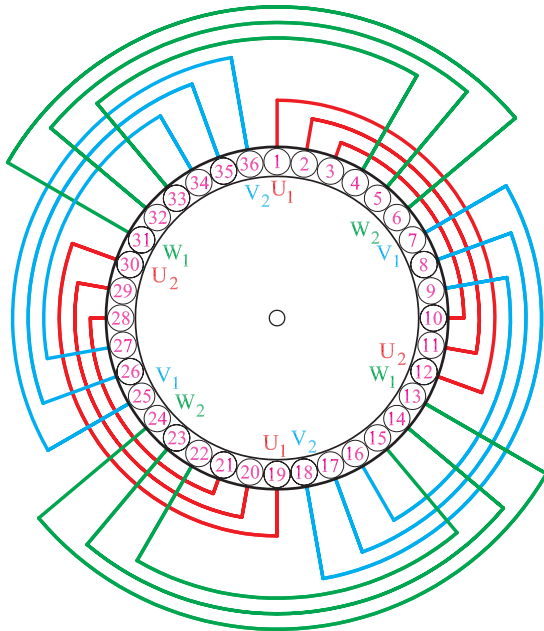

شکل ۱-۳۲ دیاگرام مدور کلاف متحدالمرکز

۴-۶-۱- سربندی و تشکیل قطبها: برای سربندی گروه کلافهای هر فاز، به تعداد گروه کلافها در هر فاز مراجعه می کنیم و اگر $G = P$ باشد، از اتصال نزدیک استفاده می کنیم. در این مثال، برای ۴ قطب در هر فاز، ۲ گروه کلاف وجود دارد. بنابراین تعداد گروه کلافها برابر با نصف تعداد قطبهاست و اتصال گروه کلافها از نوع نزدیک است ($G = P$).

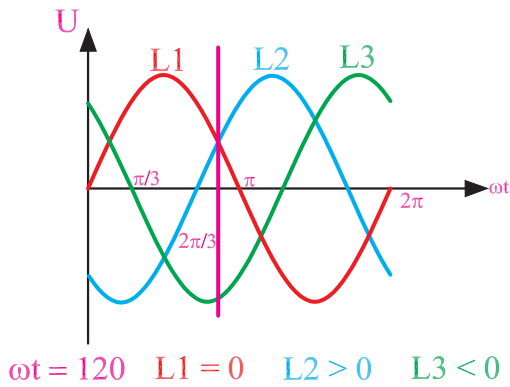

شکل ۱-۳۳

برای قطب سازی، معمولاً یک لحظه از منحنی سه فاز را که تغذیه کننده موتور است، در نظر می گیرند و با توجه به موقعیت فازها، جریانهای مثبت را ورودی (درونسو) با علامت \otimes و جریانهای منفی را خروجی (برونسو) با علامت \odot منظور می کنیم. فرض می کنیم در موقعیت $\omega t = 120^\circ$ ، منحنی سه فاز قرار گرفته ایم که فاز L_1 و L_2 در نیم سیکل مثبت قرار گرفته و جریانهای درونسو تولید می کنند و فاز L_3 نیز در نیم سیکل منفی قرار دارد و جریان برونسو برقرار می کند (شکل ۱-۳۳).

سر بندی گروه کلاف های سیم پیچ U_1 و U_2 با اتصال نزدیک در سیم بندی کلاف مساوی، مطابق شکل ۱-۳۴ است. مشاهده می شود که انتهای گروه کلاف اول سیم پیچ U_1 و U_2 که از شیار ۱۲ خارج شده است، به ابتدای گروه کلاف دوم این سیم پیچ که از شیار شماره ۱۹ وارد می شود، وصل شده است. در واقع، اتصال ته به سر صورت گرفته که آن را اتصال نزدیک می نامیم.

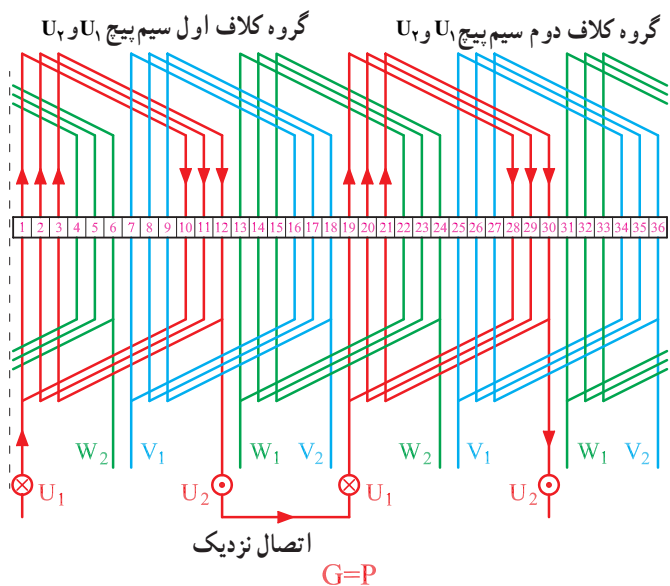

شکل ۱-۳۴- سر بندی و قطب سازی سیم پیچ U_1 و U_2

سر بندی گروه کلاف های سیم پیچ V_1 و V_2 به صورت شکل ۱-۳۵ انجام می شود. گروه اول، از شیار ۷ وارد شده، از شیار ۱۹ خارج می شوند و در شیار ۲۵ به ابتدای گروه کلاف دوم سیم پیچ V_1 و V_2 وصل می شوند. در نهایت ورودی سیم پیچ V_1 و V_2 از شیار ۷ شروع شده و خروجی آن از شیار ۳۶ بیرون می آید.

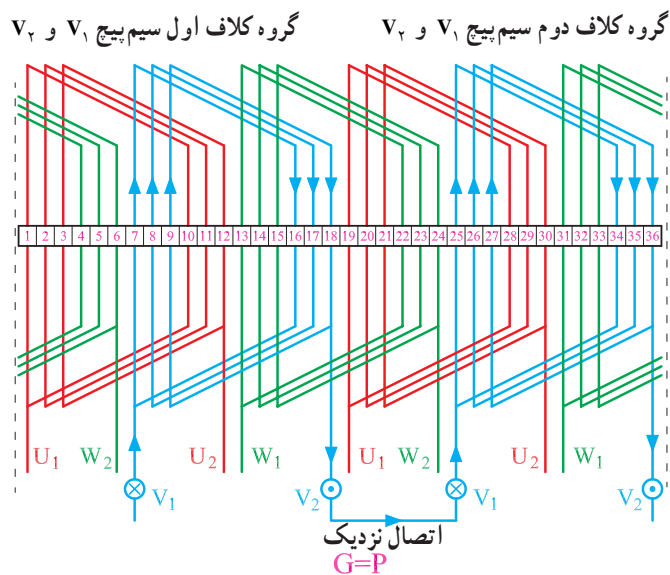

شکل ۱-۳۵- سر بندی و قطب سازی سیم پیچ V_1 و V_2

سر بندی گروه کلاف های سیم پیچ W_1 و W_2 به صورت شکل ۱-۳۶ انجام می شود. گروه اول از شیار ۱۳ وارد شده از شیار ۲۴ خارج می شود و در شیار ۳۳ به ابتدای گروه کلاف دوم سری پیچ W_1 و W_2 وصل می شود. در نهایت، ورودی سیم پیچ W_1 و W_2 از شیار ۱۳ شروع شده و خروجی آن از شیار ۶ بیرون می آید.

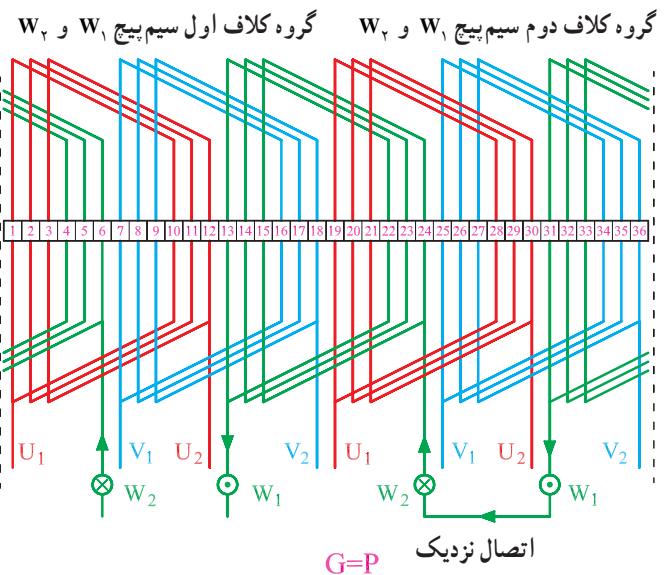

شکل ۱-۳۶- سر بندی و قطب سازی سیم پیچ W_1 و W_2

در شکل ۱-۳۷ سربندی کامل سیم پیچی موتور به صورت کلاف مساوی نشان داده شده است. در این شکل، ارتباط گروه کلاف‌های سه فاز در یک جا نشان داده است. ورودی برق سه فاز U_1, V_1, W_1 به L_1, L_2, L_3 متصل شده است. در این شکل، موقعیت $L_3 < 0^\circ$ ، $L_2 > 0^\circ$ و $L_1 > 0^\circ$ است و از آنجا که جهت جریان بازوها در شیارها ۱ تا ۹ یکی است یک قطب را می‌سازند به این ترتیب، بازوهای شیارهای ۱۰ تا ۱۸ و ۱۹ تا ۲۷ و ۲۸ تا ۳۶ نیز در تشکیل قطب‌ها شرکت می‌کنند و در مجموع ۴ قطب در سطح استاتور ایجاد می‌شود که ۲ برابر تعداد گروه کلاف‌ها در هر فاز است.

نکته: هنگام سیم‌بندی به گروه‌های کلاف توجه کنید

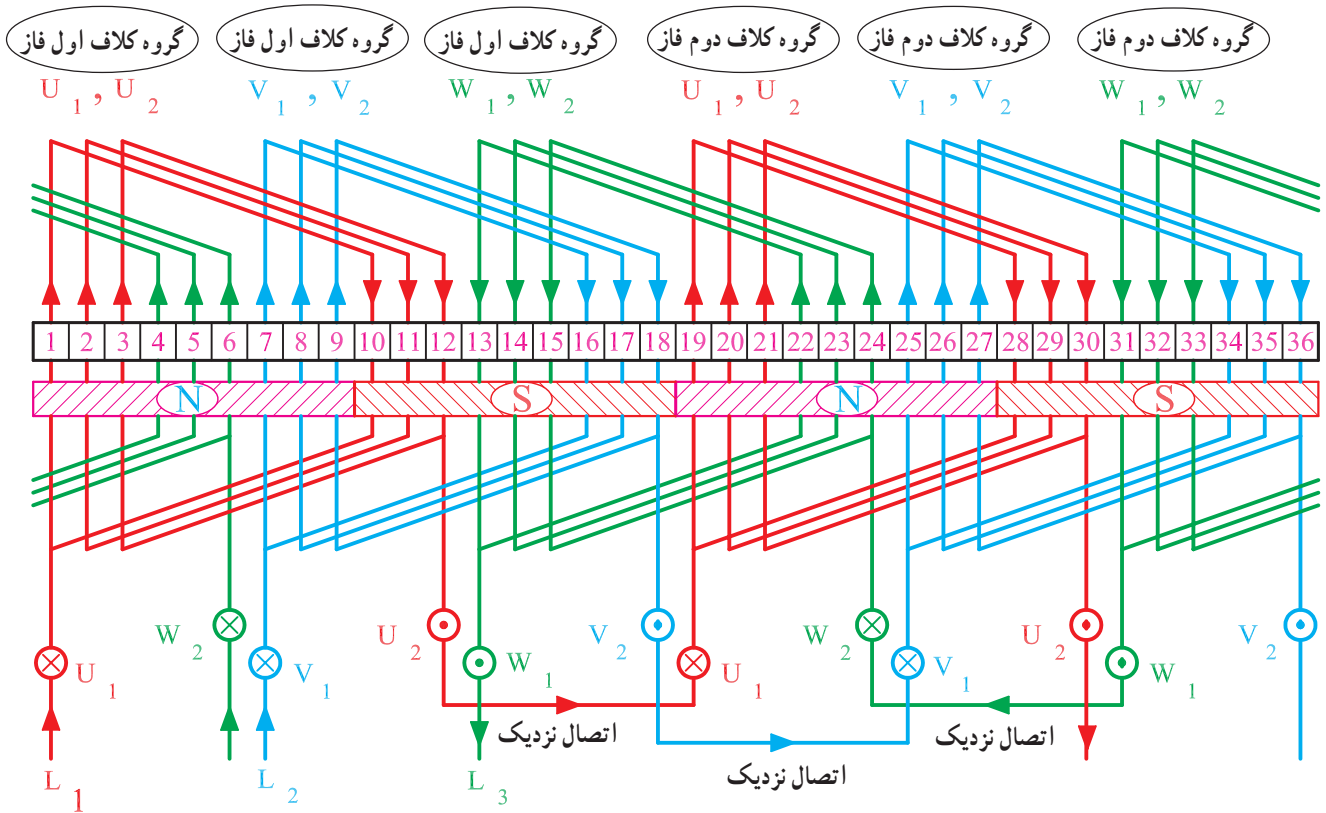

شکل ۱-۳۷- سربندی و قطب‌سازی کامل سه فاز یک موتور ۳۶ شیار ۴ قطب با سیم‌پیچ‌های گام مساوی

شکل ۳۸-۱ سربندی و قطب‌سازی کامل موتور سه‌فاز ۳۶ شیار ۴ قطب با اتصال نزدیک به روش ترسیم ۶ ضلعی را با سیم‌پیچی کلاف متحد‌المركز نشان می‌دهد. در این شکل، بازوهای موجود در شیارهای ۱ تا ۹ قطب N، ۱۰ تا ۱۸ قطب S، ۱۹ تا ۲۷ قطب N و شیارهای ۲۷ تا ۳۶ قطب S را تشکیل می‌دهند. در مجموع، ۴ قطب در سطح استاتور تشکیل می‌شود.

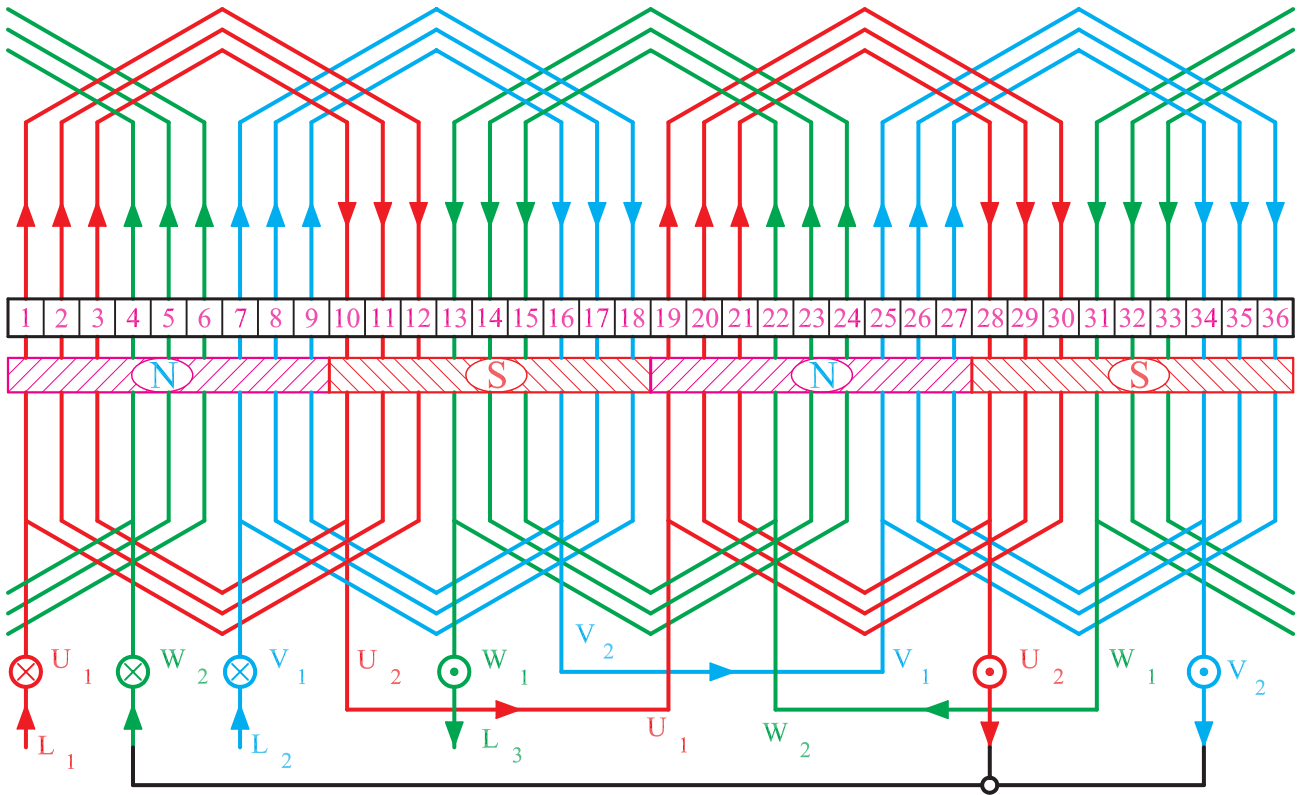

شکل ۳۸-۱- سربندی و قطب‌سازی کامل سه‌فاز یک موتور ۴ قطب ۳۶ شیار با سیم‌پیچ‌های متحد‌المركز (گام نامساوی)

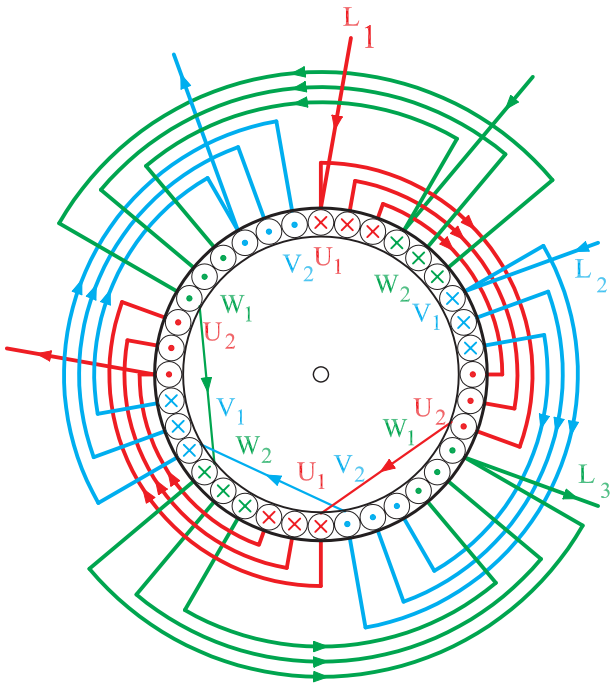

شکل ۱-۳۹

شکل ۱-۳۹ دیاگرام کامل سیم‌بندی موتور سه‌فاز ۳۶ شیار ۴ قطب را با اتصال نزدیک به روش دیاگرام مدور کلاف مساوی نشان می‌دهد. جریان ورودی یا درونسو با علامت \otimes و جریان‌های برونسو با علامت \odot نشان داده شده است.

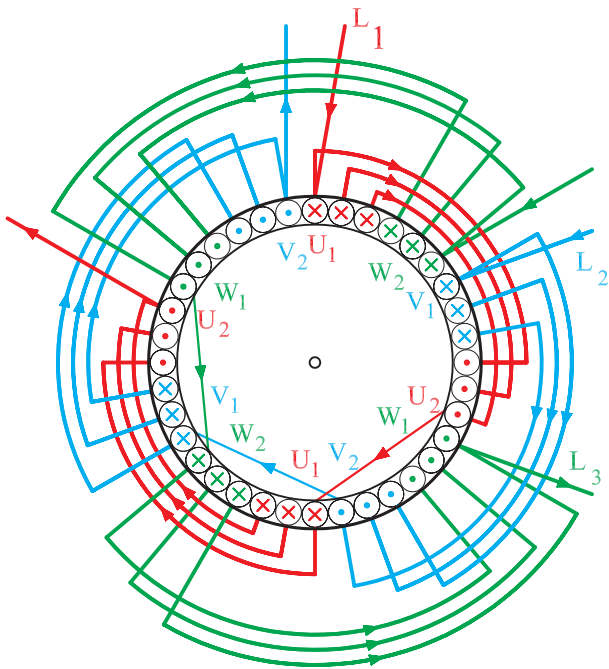

شکل ۱-۴۰

شکل ۱-۴۰ دیاگرام کامل سیم‌بندی موتور سه‌فاز ۳۶ شیار ۴ قطب را با اتصال نزدیک به روش دیاگرام مدور با کلاف متحدالمرکز نشان می‌دهد.

مثال: موتوری سه فاز ۲۴ شیار و ۴ قطب مفروض است. دیاگرام سیم‌بندی این موتور را برای حالت‌های کلاف مساوی ۶ ضلعی و متحد‌المركز مدور رسم کنید.

حل:

محاسبات $Z=24, m=3, 2P=4$

$$Y_P = \frac{Z}{2P} = \frac{24}{4} = 6, \quad q = \frac{Z}{2P \cdot m} = \frac{24}{4 \times 3} = 2$$

$$\alpha_{ez} = \frac{P \times 360}{Z} = \frac{2 \times 360}{24} = 30^\circ$$

شروع فاز $U_1 = 1$

شروع فاز $V_1 = 1 + \frac{120}{30} = 5$

شروع فاز $W_1 = 1 + \frac{240}{30} = 9$

$\frac{2m}{2p}$	U_1	U_2	V_1	V_2	W_1	W_2
	1 ↓	2 ↓	5	6	9	10
	7	8	11	12	15	16
	13 ↓	14 ↓	17	18	21	22
	19	20	23	24	3	4

(الف)

$\frac{2m}{2p}$	U_1	U_2	V_1	V_2	W_1	W_2
	1	2	5 ↓	6 ↓	9	10
	7	8	11	12	15	16
	13	14	17 ↓	18 ↓	21	22
	19	20	23	24	3	4

(ب)

تشکیل جدول

چون $q=2$ است، هر فاز دو ستون خواهد داشت و چون $Y_P=6$ است هر ردیف از ردیف بالایی ۶ شیار فاصله دارد.

جدول الف (شکل ۱-۴۱) ارتباط گروه کلاف‌های فاز U_1 و U_2 و جدول ب شکل ۱-۴۱ ارتباط گروه کلاف‌های فاز V_1 و V_2 و جدول ج شکل ۱-۴۱ ارتباط گروه کلاف‌های فاز W_1 و W_2 را نشان می‌دهد.

$\frac{2m}{2p}$	U_1	U_2	V_1	V_2	W_1	W_2
	1	2	5	6	9 ↓	10 ↓
	7	8	11	12	15	16
	13	14	17	18	21 ↓	22 ↓
	19	20	23	24	3	4

(ج)

شکل ۱-۴۱

رسم دیاگرام سیم پیچی
 دیاگرام فازها، به تنهایی و یکجا در قسمت الف تا د شکل
 ۱-۴۲ نشان داده شده است.

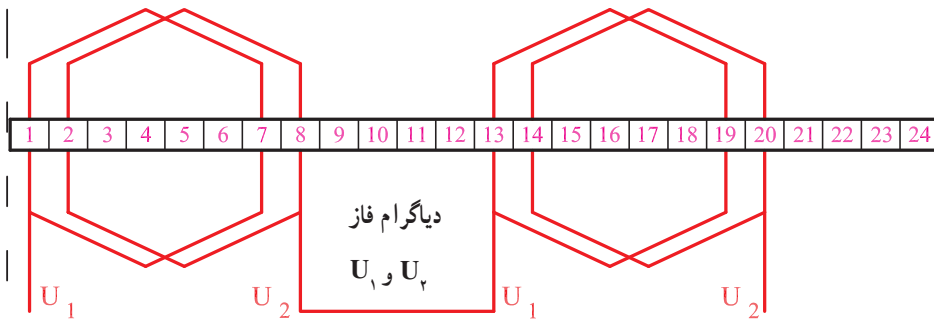

الف- دیاگرام سیم پیچی U_1 و U_2
 (فاز اول)

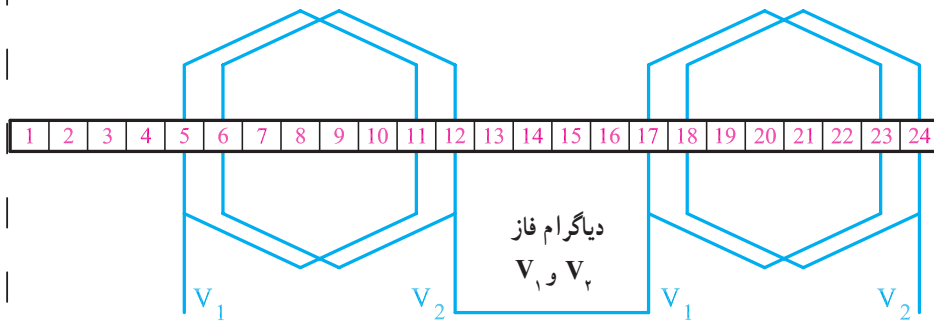

ب- دیاگرام سیم پیچی V_1 و V_2 (فاز دوم)

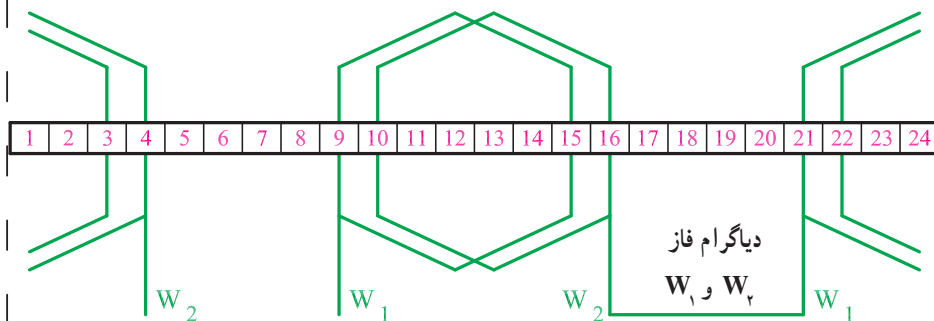

ج- دیاگرام سیم پیچی W_1 و W_2 (فاز سوم)

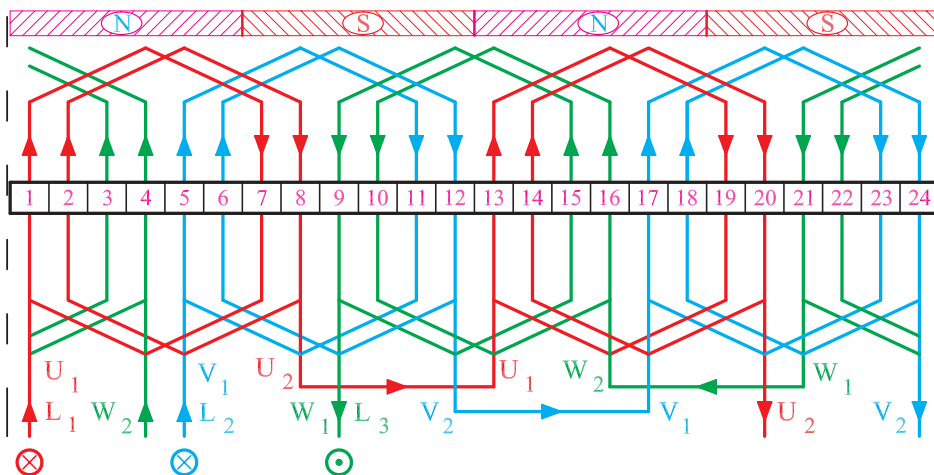

د- دیاگرام کامل موتور سه فاز ۲۴ شیار
 یک طبقه با سیم پیچی کلاف مساوی با
 ترسیم ۶ ضلعی

شکل ۱-۴۲

$\begin{matrix} 2m \\ 2p \end{matrix}$	U_1	U_2	V_1	V_2	W_1	W_2
	1	2	5	6	9	10
	7	8	11	12	15	16
	13	14	17	18	21	22
	19	20	23	24	3	4

رسم دیاگرام مدور متحدالمركز

اگر هدایت بازوی کلاف‌ها را در فاز U_1 و U_2 ، از ۱ به ۸، ۲ به ۷، ۳ به ۶ و ۴ به ۵ و در فازهای بعدی مطابق جدول شکل ۱-۴۳ انجام دهیم، سیم‌بندی به صورت متحدالمركز انجام می‌شود.

شکل ۱-۴۳- جدول سیم‌بندی موتور سه‌فاز ۲۴ شیار ۴ قطب متحدالمركز

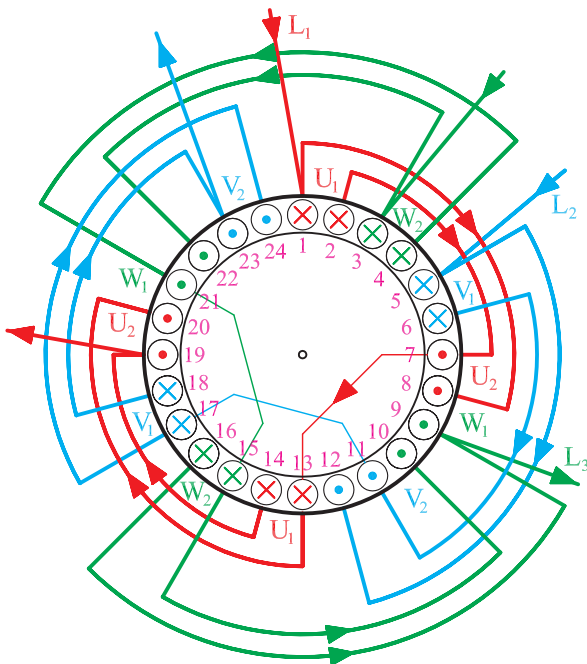

دیاگرام مدور سیم‌بندی متحدالمركز به صورت شکل ۱-۴۴

ترسیم می‌شود.

شکل ۱-۴۴- دیاگرام مدور موتور سه‌فاز ۲۴ شیار ۴ قطب متحدالمركز

۷-۱- سیم بندی یک طبقه با گام کسری (سیم بندی به ازای قطب)

سیم بندی به ازای قطب، تعداد گروه کلافها برابر تعداد قطبهاست. در این نوع سیم بندی، گرچه گام سیم بندی کسری بوده و مقدار کسری گام، به اندازه $\frac{q}{p}$ است، اما هدف اصلی توزیع سیم پیچ مربوط به هر فاز در سطح استاتور است تا بهتر تهویه شود. این نوع سیم بندی، بیشتر مزایای سیم بندی گام کسری را دارد. از این نوع سیم بندی بیشتر در موتورهای ۲ قطب و qهای زوج استفاده می شود. طراحی با qهای فرد، خارج از بحث ماست. به این طریق، گام سیم بندی کوتاه شده و فرم آن شکل تر می شود و از تلفات اهمی بیشتر، جلوگیری می شود. مراحل رسم دیاگرام نظیر مراحل سیم بندی به ازای جفت قطبهاست.

تشکیل جدول:

به تعداد فازها، ستون و به تعداد قطبها، ردیف باز می کنیم.

$\frac{2m}{2P}$	U_1	U_2	V_1	V_2	W_1	W_2

هر ستون را به دو ستون فرعی تقسیم می کنیم.

$\frac{2m}{2P}$	U_1	U_2	V_1	V_2	W_1	W_2

هر ستون فرعی را به $\frac{q}{p}$ ستون کوچک تقسیم می کنیم.

$\frac{2m}{2P}$	U_1	U_2	V_1	V_2	W_1	W_2

$$\frac{q}{2} = 2$$

در ستون فرعی سمت چپ هر فاز، از شروع فازها به

تعداد $\frac{q}{p}$ عدد متوالی می نویسیم.

$\frac{2m}{2P}$	U_1	U_2	V_1	V_2	W_1	W_2
	1 2		9 10		17 18	

مثال: دیاگرام سیم بندی الکتروموتور ۲۴ شیار ۲ قطب سه فاز را به ازای قطب طرح و رسم کنید.

محاسبات:

$$Z = 24, \quad 2P = 2, \quad m = 3$$

$$Y_Z = \frac{Z}{2P} = \frac{24}{2} = 12$$

$$\alpha_{ez} = \frac{P \times 360}{Z} = \frac{1 \times 360}{24} = 15^\circ$$

$$q = \frac{Z}{2P \cdot m} = \frac{24}{2 \times 3} = 4$$

$$U_1 = 1 \text{ شروع فاز}$$

$$V_1 = 1 + \frac{12^\circ}{\alpha_{ez}} = 1 + \frac{12^\circ}{15} = 9 \text{ شروع فاز}$$

$$W_1 = 1 + \frac{24^\circ}{\alpha_{ez}} = 1 + \frac{12^\circ}{15} = 17 \text{ شروع فاز}$$

کسری گام، به اندازه $\frac{q}{p} = \frac{4}{2} = 2$ شیار خواهد بود.

بنابراین، می توان نوشت :

$$Y_Z = Y_P - \frac{q}{p} = 12 - 2 = 10 \quad \text{گام سیم بندی:}$$

$$Y_P = \frac{Z}{2P} = \frac{24}{2} = 12 \quad \text{گام قطبی:}$$

m \ 2P	U ₁	U ₂
	1 2	23 24
	13 14	11 12

الف - هدایت بازوی کلافها در شیارهای مربوط به فاز U₁ و U₂

m \ 2P	V ₁	V ₂
	9 10	7 8
	21 22	19 20

ب - هدایت بازوی کلافها در شیارهای مربوط به فاز V₁ و V₂

m \ 2P	W ₁	W ₂
	17 18	15 16
	5 6	3 4

ج - هدایت بازوی کلافها در شیارهای مربوط به فاز W₁ و W₂

شکل ۱-۴۵

برای تکمیل جدول، ستون فرعی سمت راست هر فاز را به کمک گام سیم بندی و سطرهای فرعی هر فاز را با گام قطبی تکمیل می کنیم. مثلاً، برای فاز U₁ و U₂ می توانیم به ترتیب زیر عمل کنیم :

$$\left. \begin{array}{l} \text{ستون اول } 1+12=13 \\ \text{ستون دوم } 2+12=14 \end{array} \right\} \text{ سطر فرعی سمت چپ}$$

$$\left. \begin{array}{l} \text{ستون اول } 1+10=11 \\ \text{ستون دوم } 2+10=12 \end{array} \right\} \text{ سطر فرعی سمت راست}$$

به همین ترتیب می توان جداول را برای تمام سیم پیچها تکمیل

کرد. محل بازوهای سیم پیچهای U₁، U₂، V₁، V₂، W₁ و W₂ در جداول الف تا ج شکل ۱-۴۵ به طور کامل نشان داده شده است.

رسم دیاگرام سیم‌بندی

در شکل ۱-۴۶ دیاگرام سیم‌بندی کلاف مساوی این موتور، به روش دوزنقه‌ای رسم شده است. در این شکل ابتدا کلاف‌های مربوط به هر فاز به‌طور جداگانه و سپس کلاف‌های هر سه فاز همراه با قطب‌بندی به‌طور کامل رسم شده است.

الف - کلاف‌های فاز اول

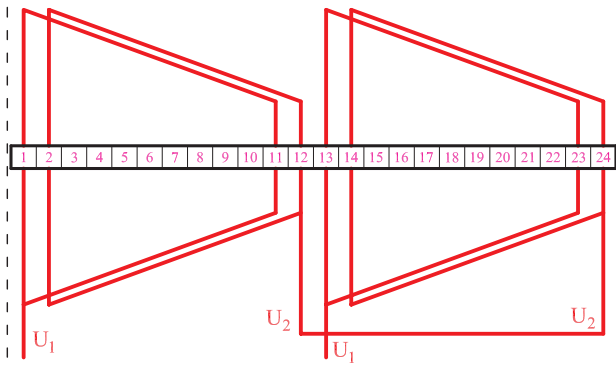

ب - کلاف‌های فاز دوم

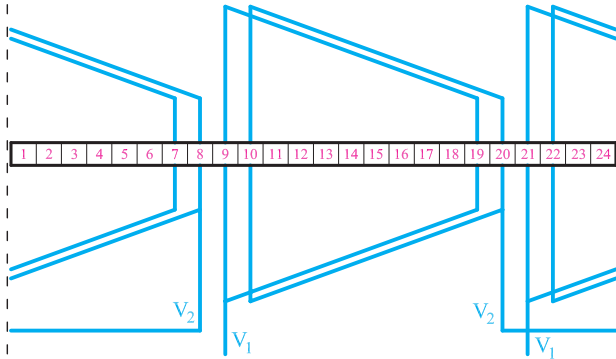

ج - کلاف‌های فاز سوم

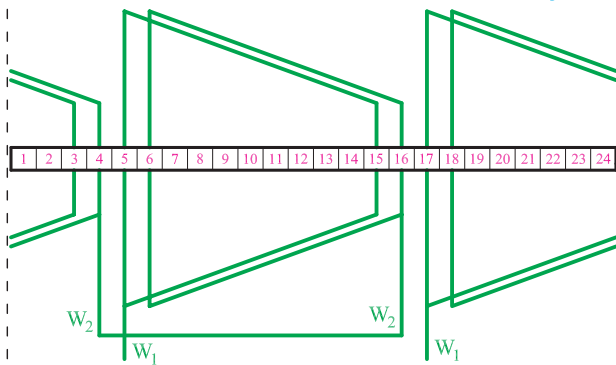

د - سیم‌بندی کامل موتور

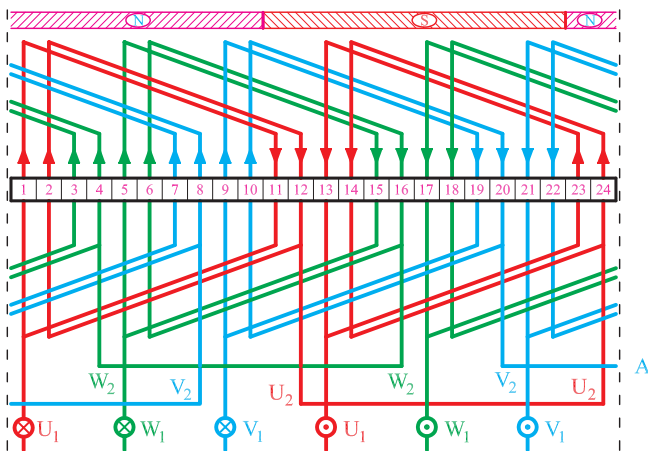

شکل ۱-۴۶- دیاگرام سیم‌بندی موتور سه فاز ۲۴ شیار یک طبقه ۲ قطب به ازای قطب اتصال دور

برای تعیین قطبها، لحظه‌ای در نظر گرفته شده که در آن
 $L_1 > 0$ ، $L_2 > 0$ و $L_3 < 0$ است.

سیم‌بندی موتور ۲۴ شیار ۲ قطب را می‌توان به صورت
 متحدالمرکز نیز انجام داد. شکل ۱-۴۷ دیاگرام سیم‌بندی این
 موتور را به صورت متحدالمرکز نشان می‌دهد. کلاف‌ها به شکل
 ۶ ضلعی رسم شده‌اند. عملکرد این موتور با موتور دارای سیم‌بندی
 کلاف مساوی شکل ۱-۴۷ تفاوتی ندارد.

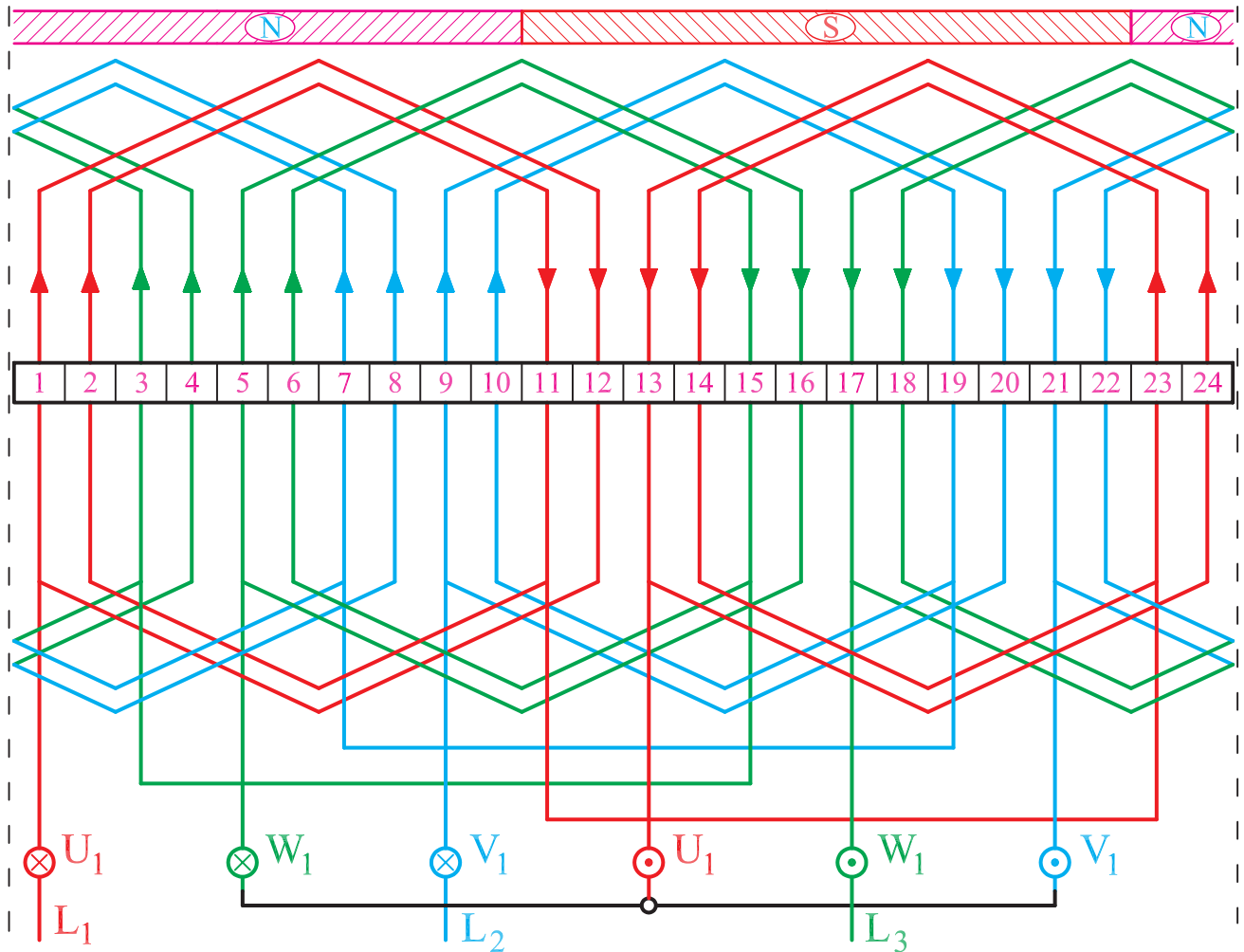

شکل ۱-۴۷- دیاگرام سیم‌بندی موتور ۲۴ شیار ۲ قطب به ازای قطب متحدالمرکز به روش ترسیم ۶ ضلعی

۸-۱- کارهای عملی ۱

۱-۸-۱- کار عملی ۱

زمان: ۱۰ ساعت (زمان اختصاص داده شده برای انجام تمرین‌های اضافی و کسب مهارت بیشتر است)

هدف: محاسبه و ترسیم دیاگرام سیم‌بندی موتور سه‌فاز یک طبقه یک سرعت

نکات ایمنی: روشنایی مناسب را روی میز کار فراهم کنید (شدت روشنایی ۳۰° تا ۵۰° لوکس مناسب است). از میز و صندلی استاندارد نقشه‌کشی استفاده کنید.

وسایل و ابزار مورد نیاز

۱. کاغذ معمولی برای محاسبات و جداول (۲ برگ)
۲. کاغذ A سفید یا شطرنجی (یک برگ)
۳. خط‌کش ۳۰ Cm یک عدد
۴. مداد در چهار رنگ
۵. مدادتراش و پاک‌کن یک عدد
۶. پرگار یک عدد
۷. شابلون دایره و شابلون حروف انگلیسی هر کدام یک عدد

۸. گونیا یک عدد

۹. نقاله یک عدد

۱۰. میز کار یک عدد

دیاگرام سیم‌بندی استاتور موتور سه‌فاز ۲۴ شیار ۸ قطب را به صورت یک طبقه به ازای جفت قطب ($G = P$) محاسبه و رسم کنید.

مراحل کار

۱. مشخصات موتور را از صورت مسئله استخراج کرده و آن‌ها را با روابط مربوطه بنویسید. $Z = 2p = 24, m = 2, G = P = 8$
۲. گام قطبی را به دست آورید.

$$Y_p = \frac{Z}{2p}$$

۳. زاویه الکتریکی را به دست آورید.

$$\alpha_{ez} = \frac{P \times 360}{Z}$$

۴. تعداد شیارهای هر فاز زیر هر قطب را تعیین کنید.

محل رسم کار عملی

$$q = \frac{Z}{2p.m}$$

۵. شیارهای شروع هر فاز را مشخص کنید.

$$U_1 = 1$$

$$V_1 = 1 + \frac{12^\circ}{\alpha_{ez}}$$

$$W_1 = 1 + \frac{24^\circ}{\alpha_{ez}}$$

۶. جدولی تشکیل دهید که سه ستون و ۸ ردیف داشته

باشد.

۷. شماره‌های شروع هر فاز را در جدول بنویسید.

۸. ردیف‌های بعدی را با افزودن یک گام قطبی به مقدار

بالا تر خود کامل کنید.

۹. ۲۴ خانه به ابعاد $7 \times 1 \text{ cm}$ در کنار هم رسم کنید.

۱۰. دیاگرام فاز U_1 و U_2 را رسم کرده و سریندی آن را انجام دهید.

۱۱. دیاگرام فاز V_1 و V_2 را در کنار فاز L_1 و U_1 کامل کنید.

۱۲. دیاگرام فاز W_1 و W_2 را در کنار فازهای U_2 و U_1 و V_1 و V_2 رسم کنید. فازها را در موقعیت $L_3 < 0^\circ$ ، $L_3 > 0^\circ$ و $L_1 > 0^\circ$ قرار دهید. دیاگرام را تکمیل کنید و قطب‌های آن را مشخص کنید.

۲-۸-۱- کار عملی ۲

زمان: ۱۰ ساعت

هدف: محاسبه و ترسیم دیاگرام سیم‌بندی موتور سه‌فاز

یک طبقه یک سرعته

نکات ایمنی: روشنایی مناسب را روی میز کار فراهم

کنید (شدت روشنایی ۳۰۰ تا ۵۰۰ لوکس مناسب است). از میز و صندلی استاندارد نقشه‌کشی استفاده کنید.

وسایل و ابزار مورد نیاز

۱. کاغذ معمولی برای محاسبات و جداول (۲ برگ)

۲. کاغذ A4 سفید یا شطرنجی (یک برگ)

۳. خط‌کش ۳۰ Cm یک عدد

۴. مداد در چهار رنگ

۵. مداد تراش و پاک‌کن یک عدد

۶. پرگار یک عدد

۷. شابلون دایره و شابلون حروف انگلیسی، هر کدام یک

عدد

۸. گونیا یک عدد

۹. نقاله یک عدد

۱۰. میزکار یک عدد

دیاگرام سیم‌بندی استاتور موتور سه‌فاز ۳۶ شیار ۶ قطب

را به صورت یک طبقه به ازای جفت قطب ($G = P$) محاسبه و رسم کنید.

مراحل کار

۱. مشخصات موتور را از صورت مسئله استخراج کرده

و آن‌ها را با روابط مربوطه بنویسید.

۲. گام قطبی را به دست آورید.

۳. زاویه الکتریکی را به دست آورید.

۴. تعداد شیارهای هر فاز زیر هر قطب را تعیین کنید.

۵. شیارهای شروع هر فاز را مشخص کنید.

۶. جدولی تشکیل دهید که سه ستون و ۶ ردیف داشته باشد.

۷. هر ستون را به اندازه $q = 2$ ستون فرعی تقسیم کنید.

۸. با توجه به شروع فازها و گام قطبی، جدول سیم بندی را کامل کنید.

۹. سیم بندی را از نوع کلاف متحدالمرکز با روش ۶ ضلعی در نظر بگیرید. هدایت بازوها را در شیارهای هر فاز مشخص کنید.

۱۰. در طول ورق A4، ۳۶ خانه $7 \times 10 \text{ mm}$ در نظر بگیرید و دو خط برش در انتهای آنها رسم کنید.

۱۱. دیاگرام فاز U_1 و U_2 را رسم کنید. با توجه به موقعیت $L_1 > 0$ ، جهت جریان در بازوهای کلاف‌ها را مشخص کنید.

۱۲. دیاگرام فاز V_1 و V_2 را در کنار فاز U_1 و U_2 رسم کنید و با توجه به موقعیت $L_2 > 0$ ، جهت جریان بازوهای فاز V_1 و V_2 را مشخص کنید.

۱۳. دیاگرام فاز W_1 و W_2 را در کنار ۲ فاز دیگر رسم کنید. مسیر جریان‌های فاز W_1 و W_2 را در موقعیت $L_3 < 0$ تعیین کنید. با توجه به جهت جریان‌های یکسان در بازوهای مجاور قطب‌سازی را انجام دهید.

۳-۸-۱- کار عملی ۳

زمان: ۱۰ ساعت

هدف: محاسبه و ترسیم دیاگرام سیم‌بندی موتور سه‌فاز

یک طبقه یک سرعت

نکات ایمنی: روشنایی مناسب را روی میز کار فراهم

کنید (شدت روشنایی ۳۰۰ تا ۵۰۰ لوکس مناسب است). از میز و صندلی استاندارد نقشه‌کشی استفاده کنید.

وسایل و ابزار مورد نیاز

۱. کاغذ معمولی برای محاسبات و جداول (۲ برگ)

۲. کاغذ A4 سفید یا شطرنجی (یک برگ)

۳. خط‌کش ۳۰ Cm یک عدد

۴. مداد در چهار رنگ

۵. مداد تراش و پاک‌کن یک عدد

۶. پرگار یک عدد

۷. شابلون دایره و شابلون حروف انگلیسی، هر کدام یک عدد

عدد

۸. گونیا یک عدد

۹. نقاله یک عدد

۱۰. میزکار یک عدد

دیاگرام سیم‌بندی استاتور موتور سه‌فاز ۲۴ شیار ۴ قطب

را به صورت یک طبقه به ازای قطب ($G = 2P$) محاسبه و رسم کنید.

مراحل کار

۱. مشخصات موتور را از صورت مسئله استخراج کرده

و آن‌ها را با روابط مربوطه بنویسید.

۲. گام قطبی را به دست آورید.

۳. زاویه الکتریکی را به دست آورید.

۴. تعداد شیارهای زیر هر قطب هر فاز را تعیین کنید.

۵. شیارهای شروع هر فاز را مشخص کنید.

۶. جدولی تشکیل دهید که ۳ ستون و ۴ ردیف داشته باشد.

۷. هر ستون را به $q=2$ ستون فرعی و هر ستون فرعی را به $\frac{q}{2}=1$ ستون کوچک تقسیم کنید.

۸. در هر ردیف، در ستون‌های سمت چپ شیار شروع فاز

در نظر بگیرید و $\frac{q}{p} = 1$ عدد متوالی را در جدول بنویسید.

۹. بقیه ستون‌های سمت چپ هر فاز را با فاصله یک گام

قطبی کامل کنید.

۱۰. ستون‌های سمت راست هر فاز را با گام سیم‌بندی

$Y_z = Y_p - \frac{q}{p} = 6 - 1 = 5$ کامل کنید.

۱۱. در طول کاغذ A4، ۲۴ خانه رسم کنید به طوری که

۷۵ درصد از طول کاغذ را پوشش دهند.

محل رسم کار عملی

۱۲. دیاگرام فاز U_1 و U_2 را رسم کنید. با توجه به موقعیت $\theta > 0$ ، جهت جریان در بازوهای کلاف‌ها را مشخص کنید.

۱۳. دیاگرام فاز V_1 و V_2 را در کنار فاز U_1 و U_2 رسم کنید. با توجه به موقعیت $\theta > 0$ ، جهت جریان بازوهای فاز V_1 و V_2 را مشخص کنید.

۱۴. دیاگرام فاز W_1 و W_2 را در کنار ۲ فاز دیگر رسم کنید. مسیر جریان‌های فاز W_1 و W_2 را در موقعیت $L_3 < 0^\circ$ تعیین کنید. با توجه به جهت جریان‌های یکسان در بازوهای مجاور، قطب‌سازی را انجام دهید.

۱۵. دیاگرام مدور موتور سه فاز ۴ قطب ۲۴ شیار به ازای قطب را رسم کنید. براساس موقعیت $L_2 < 0^\circ$ و $L_1 > 0^\circ$ و $L_3 > 0^\circ$ مسیر جریان‌ها را تعیین کرده و قطب‌های سیم‌بندی را مشخص کنید.

۴-۸-۱- کار عملی ۴

زمان: ۱۰ ساعت

هدف: محاسبه و ترسیم دیاگرام سیم‌بندی موتور سه فاز یک طبقه یک سرعته

نکات ایمنی: روشنایی مناسب را روی میز کار فراهم کنید (شدت روشنایی ۳۰۰ تا ۵۰۰ لوکس مناسب است). از میز و صندلی استاندارد نقشه‌کشی استفاده کنید.

وسایل و ابزار مورد نیاز

۱- کاغذ معمولی برای محاسبات و جداول (۲ برگ)

۲- کاغذ A_4 سفید یا شطرنجی (یک برگ)

۳- خط‌کش ۳۰cm یک عدد

۴- مداد در چهار رنگ

۵- مداد تراش و پاک‌کن یک عدد

۶- پرگار یک عدد

۷- شابلون دایره و شابلون حروف انگلیسی، هر کدام یک عدد

۸- گونیا یک عدد

۹- نقاله یک عدد

۱۰- میز کار یک عدد.

دیاگرام سیم‌بندی استاتور موتور سه فاز ۳۶ شیار ۶ قطب را به صورت یک طبقه به ازای قطب ($G = 2P$) محاسبه و رسم کنید.

مراحل کار

۱- مشخصات موتور را از صورت مسئله استخراج کرده

و آن‌ها را با روابط مربوطه بنویسید.

۲- گام قطبی را به دست آورید.

محل رسم کار عملی

۳- زاویه الکتریکی را به دست آورید.

۴- تعداد شیارهای زیرقطب هر فاز را تعیین کنید.

۵- شیارهای شروع هر فاز را مشخص کنید.

۶- جدولی تشکیل دهید که ۳ ستون و ۶ ردیف داشته باشد.

۷- هر ستون را به $q=2$ ستون فرعی تقسیم کرده و هر ستون فرعی را به $\frac{q}{4}=1$ ستون کوچک تقسیم کنید.

۸- در هر ردیف، در ستون‌های سمت چپ شیار شروع هر فاز در نظر بگیرید و $\frac{q}{4}=1$ عدد متوالی را در جدول بنویسید.

۹- بقیه ستون‌های سمت چپ هر فاز را با فاصله یک گام قطبی کامل کنید.

۱۰- ستون‌های سمت راست هر فاز را با گام سیم‌بندی کامل کنید. $Y_Z = Y_p - \frac{q}{2} = 6 - 1 = 5$

۱۱- در طول کاغذ A_4 ، ۳۶ خانه رسم کنید به طوری که ۷۵ درصد از طول کاغذ را پوشش دهد.

محل رسم کار عملی

۱۲- دیاگرام سیم‌بندی فاز U_1 ، U_2 را رسم کرده و مسیر جریان را براساس $L_1 > 0$ مشخص کنید.

۱۳- دیاگرام سیم‌بندی فاز V_1 ، V_2 را در کنار فاز U_2 ، U_1 رسم کنید. براساس $L_2 > 0$ ، مسیر جریان را در فاز V_2 ، V_1 مشخص کنید.

۱۴- دیاگرام سیم‌بندی فاز W_1 ، W_2 را رسم کرده و قطب بندی موتور را کامل کنید.

محل رسم کار عملی



آزمون پایانی (۱)

- ۱- چگونه می‌توان تعداد طبقات سیم‌بندی استاتور یک الکتروموتور را تشخیص داد؟
- ۲- قاعده «دست راست» در زمینه تعیین جهت خطوط میدان مغناطیسی اطراف یک سیم جریان‌دار را بیان کنید.
- ۳- جریان برق متناوب سه فاز، چگونه در سطح استاتور حوزه دوار مغناطیسی ایجاد می‌کند.
- ۴- ارتباط سرعت حوزه دوار مغناطیسی در سطح استاتور با فرکانس جریان متناوب و تعداد قطب‌های موتور چگونه است؟
- ۵- از چه طریقی می‌توان در استاتور یک موتور سه فاز، میدان‌های ۲ قطبی، ۴ قطبی و ۶ قطبی ایجاد کرد؟
- ۶- سرعت گردش یک موتور ۶ قطب که با فرکانس ۵۰ هرتز و با لغزش ۸ درصد کار می‌کند چند دور در دقیقه است؟
- ۷- اصطلاحات: گام قطبی، محور قطبی، گام سیم‌بندی، زاویه الکتریکی شیارها را تعریف کرده و رابطه آن‌ها را بنویسید.
- ۸- تعداد شیارهای زیر هر قطب هر فاز یک الکتروموتور ۴۸ شیار سه فاز ۴ قطب را به دست آورید.
- ۹- زاویه الکتریکی شیارهای پرسش شماره ۸ را به دست آورید.
- ۱۰- رابطه گام قطبی با گام سیم‌بندی در موتورهای الکتریکی دارای سیم‌بندی گام کامل و گام کسری را بیان کنید.
- ۱۱- شماره شروع فازهای یک موتور سه فاز ۴۸ شیار ۶ قطب را مشخص کنید.
- ۱۲- موارد کاربرد سیم‌بندی کلاف مساوی و کلاف متحد‌المركز را در موتورهای الکتریکی بیان کنید.
- ۱۳- سیم‌بندی به ازای جفت قطب و به ازای قطب را شرح دهید.
- ۱۴- اتصال کلاف‌های هر فاز در سیم‌بندی به ازای قطب و به ازای جفت قطب، چگونه است؟
- ۱۵- مزایا و کمبودهای سیم‌بندی گام کسری را بیان کنید.
- ۱۶- مراحل ترسیم دیاگرام سیم‌بندی استاتور یک موتور الکتریکی را بیان کنید.
- ۱۷- دیاگرام سیم‌بندی استاتور یک موتور ۳۶ شیار ۶ قطب سه فاز را به ازای جفت قطب، طرح و رسم کنید.
- ۱۸- دیاگرام سیم‌بندی استاتور یک موتور ۴۸ شیار ۴ قطب سه فاز را به ازای جفت قطب، طرح و رسم کنید.
- ۱۹- دیاگرام سیم‌بندی استاتور یک موتور ۴۸ شیار ۸ قطب سه فاز را به ازای قطب، طرح و رسم کنید.
- ۲۰- گام قطبی از تقسیم بر به دست می‌آید.
- ۲۱- دور یک موتور ۴ قطب با لغزش ۴ درصد در یک دقیقه کدام است؟
الف) ۱۵۰۰ (ب) ۱۴۶۰ (ج) ۱۱۴۰ (د) ۱۴۴۰



۲۲- زاویه الکتریکی بین شیارهای یک موتور ۶ قطب، 30° درجه است. زاویه مکانیکی بین شیارهای آن چند درجه است؟

الف) 20° ب) 10° ج) 60° د) 90°

۲۳- لغزش در موتورهای آسنکرون، کوچکتر از و در موتورهای سنکرون، برابر با است.

واحدکار دوم

توانایی قراردادن کلاف در شیار استاتور

هدف کلی

قراردادن کلاف‌ها در شیارها و تکمیل سیم‌بندی استاتور موتورهای سه فاز یک طبقه یک سرعته

هدف‌های رفتاری: از فراگیر، انتظار می‌رود با گذراندن این پیمانه، بتواند:

- ۱- کلاف‌ها را مرتب و صاف کند.
- ۲- سرهای خروجی کلاف‌ها را به سوی جعبه اتصال موتور، هدایت کند.
- ۳- از ساییده شدن سیم‌ها به بدنه موتور، جلوگیری کند.
- ۴- بازوهای کلاف‌ها را با توجه به نقشه موتور، در داخل شیارها قرار دهد.
- ۵- روی بازوها را با کاغذ «پریشان» بپوشاند تا سیم‌ها از شیارها بیرون نزنند.
- ۶- سیم‌بندی کلاف مساوی را برای الکتروموتور سه فاز یک طبقه یک سرعته انجام دهد.
- ۷- سیم‌بندی کلاف متحدالمرکز را برای الکتروموتور سه فاز یک طبقه یک سرعته انجام دهد.

ساعات آموزش

جمع	عملی	نظری
۱۷۰	۱۵۰	۲۰

۲-۱- قراردادن کلاف در شیار استاتور

پس از عایق کاری شیارهای استاتور، پیچیدن کلاف‌ها توسط دستگاه کلاف پیچ و آماده‌سازی کلاف‌ها، بازوی‌های آن‌ها را درون شیارهای استاتور قرار می‌دهند.

این مرحله از اجرای سیم‌بندی موتورها حائز اهمیت بوده و عمده‌ترین مرحله سیم‌بندی است. قراردادن سرکلاف‌ها در شیار استاتور ظرافت خاصی دارد و باید با دقت و حوصله زیادی اجرا شود. موتور پیچ‌ها، با تمرین زیاد و رعایت اصول فنی، مهارت سیم‌پیچی را در این مرحله کسب می‌کنند.

دهانه شیارهای استاتور به دلیل مسایل فنی، به مراتب از ضخامت بازوی کلاف‌ها کم‌عرض‌تر است. بنابراین، ممکن نیست بتوان بازوهای کلاف‌ها را یکجا درون شیارها قرار داد. در این مورد، با توجه به عرض دهانه شیارها باید سیم‌های بازوی هر کلاف را به گروه‌های چندتایی تقسیم کرده و آن‌ها را در میان دو انگشت شست و سبابه قرارداد و با حرکت لغزشی انگشتان، سیم‌ها را به درون شیار هدایت کرد.

در هدایت سیم‌ها به داخل شیارها باید سیم‌ها را به‌طور منظم روی هم چید. هیچ‌گونه فضای خالی نباید بین آن‌ها وجود داشته باشد سیم‌ها نباید به صورت مورب یا ضربدری درون شیارها قرار گیرند، زیرا فضای کافی برای هدایت بقیه سیم‌ها باقی نخواهد ماند. در مواقعی که فضای کافی برای سیم‌ها وجود ندارد، معمولاً سیم‌های درون شیار را با کاردک‌های مخصوص فیبری، جابه‌جا کرده و آن‌ها را روی هم فشار می‌دهند تا فضای لازم برای بقیه سیم‌ها فراهم شود.

نمونه‌ای از کاردک‌های مورد استفاده را در شکل ۲-۱ مشاهده می‌کنید. هنگام استفاده از این کاردک‌ها می‌بایستی دقت کرد تا آسیبی به لاک روی سیم‌های مسی وارد نیاید.

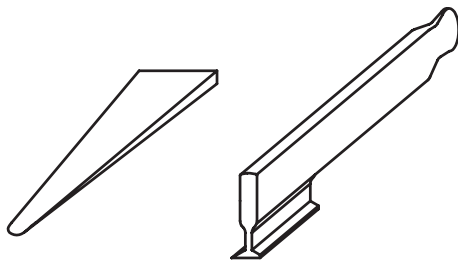

ابزار کاهش فضای بین سیم‌ها

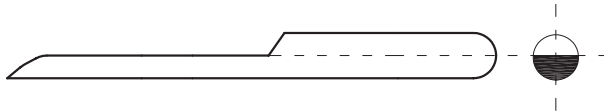

وسیله هدایت سیم‌ها به داخل شیارها



وسیله صاف کردن سیم‌ها در داخل شیار و از بین بردن فضای مرده در شیارها

شکل ۲-۱- نمونه‌هایی از کاردک‌های فیبری کاهش فضای بین سیم‌ها

حالت قرارگرفتن انگشتان دست‌ها و مراحل مختلف استفاده از انگشتان شست و سبابه، در شکل ۲-۲ نشان داده شده است.



شکل ۲-۲- حالت انگشتان شست و سبابه در کلاف‌گذاری

کلاف‌ها، مطابق قسمت الف شکل ۲-۳ بین انگشتان قرار می‌گیرند. سیم‌ها را مطابق قسمت ب شکل ۲-۳ مرتب کرده و آن‌ها را به شیارها هدایت کنید. به این ترتیب، از مورب قرارگرفتن سیم‌ها بر روی هم جلوگیری شده و از فضای داخل شیار، به‌طور کامل استفاده می‌شود.



(الف)



(ب)

شکل ۲-۳



قبل از قراردادن بازوی کلاف‌ها در داخل شیارها، لازم است کلاف‌ها را در سمتی از استاتور قرار دهید که محل مخصوص هدایت سیم‌ها به جعبه اتصالات (تخته کلم) در آن سمت قرار دارد (شکل ۲-۴).

شکل ۲-۴- محل عبور سر سیم‌ها به جعبه اتصالات (تخته کلم)

کلاف‌ها به منظور قراردادن بازوهای کلاف‌ها در داخل شیارهای استاتور، مطابق شکل ۲-۵ در مقابل استاتور قرار می‌گیرند.

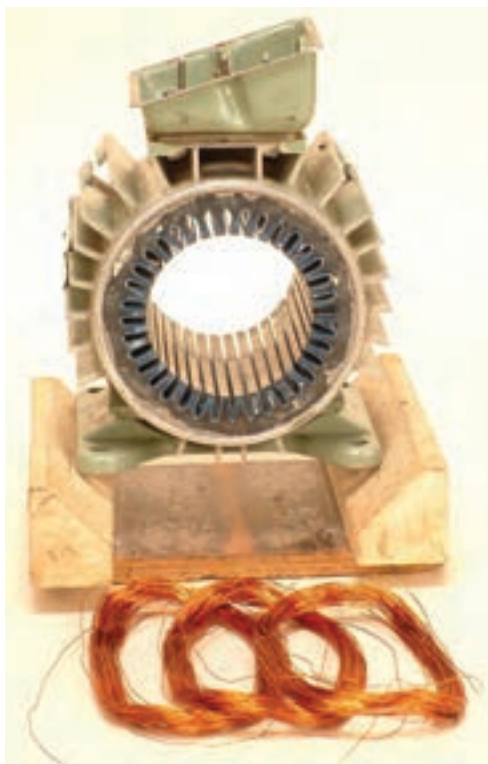

شکل ۲-۵- موقعیت کلاف‌ها در مقابل استاتور، قبل از جاگذاری آن‌ها در داخل استاتور



یکی از پیچک‌های گروه کلاف موردنظر را انتخاب کرده و آن را مطابق شکل ۲-۶ درون شیارهای استاتور قرار می‌دهیم.

شکل ۲-۶- موقعیت انگشتان شست و سبابه در جای‌گذاری کلاف‌ها در داخل شیار استاتور



تمام سیم‌های مربوط به یک بازوی هر پیچک را با حوصله زیاد و به‌طور مرتب در داخل شیار قرار می‌دهیم (شکل ۲-۷).

شکل ۲-۷- قرارگرفتن یک بازو در داخل یک شیار



شکل نادرست کاغذ پرشمان شکل صحیح کاغذ پرشمان

۲-۲- قرار دادن کاغذ پرشمان روی کلاف‌ها

پس از استقرار سیم‌ها در داخل شیارها، لازم است روی آن‌ها را با کاغذ پرسپان (پرشمان) بپوشانید تا از شیار بیرون نیایند. کاغذ پرسپان را ابتدا به صورت ناودانی فرم می‌دهیم و در داخل شیار قرار می‌دهیم (شکل ۲-۸).

شکل ۲-۸- انتخاب شکل صحیح کاغذ پرشمان



کاغذ پرشمان برای جلوگیری از بیرون آمدن سیم‌ها، روی بازوها را در داخل شیار می‌پوشاند (شکل ۲-۹).

شکل ۲-۹- پوشاندن روی بازوها توسط کاغذ پرشمان



طول کاغذ پرشمان را ۵ میلی‌متر بیشتر از اندازه طول شیار در نظر بگیرید تا پس از جاگذاری آن در داخل شیار به منظور روکش بازو، طرفین شیار را حدود ۲ تا ۲/۵ میلی‌متر بیشتر از طول شیار پوشش دهد (شکل ۲-۱۰).

شکل ۲-۱۰- طول کاغذ پرشمان از هر طرف شیار حدود ۲ تا ۲/۵ میلی‌متر بیشتر است.



موقعیت کلاف در داخل شیار، از استقرار کامل آن، در شکل ۲-۱۱ نشان داده شده است.

شکل ۲-۱۱- استقرار کامل یک کلاف در داخل شیارهای استاتور

۲-۳- کارهای عملی ۲

۱-۲-۳- کار عملی ۱

هدف: قراردادن کلاف‌ها در داخل شیارها

زمان: ۲۴ ساعت

نکات ایمنی: محیط کار را از خرده سیم و کاغذ پاک کنید. بدنه استاتور را کاملاً از چربی و گردو خاک پاک کنید. از روشنایی مناسب در روی میز کار استفاده کنید از میز کار و صندلی استاندارد مناسب استفاده کنید تا هیچ گونه فشاری بر کمر و پاهایتان وارد نشود.

وسایل و ابزار مورد نیاز

۱- استاتور نگهدار یک عدد

۲- کاردک چوبی یک عدد

۳- کاردک فیبری یک عدد

۴- استاتور ۳۶ شیار سه فاز عایق کاری شده یک عدد

(شکل ۱۲-۲)

۵- شش گروه کلاف سه تایی آماده با گام‌های مساوی

۱ به ۱۰

۶- قیچی کاغذبر یک عدد

۷- کاغذ پرشمان ۲۰/۰ به حد کافی

مراحل انجام کار

۱- پوسته موتور را روی نگهدارنده استاتور قرار دهید.

۲- یکی از شیارها را به عنوان شیار شروع سیم‌بندی در

نظر بگیرید و آن را با شماره ۱ علامت‌گذاری کنید.

۳- جهت گردش برای جاگذاری کلاف‌ها را به دلخواه

انتخاب کنید (شکل ۱۳-۲).



شکل ۱۲-۲- پوسته موتور سه فاز ۳۶ شیار



شکل ۱۳-۲- انتخاب شیار شروع و مسیر کلاف‌گذاری



۴- یک گروه کلاف سه تایی در طرف استاتور که سر سیم ها از آن طرف به جعبه اتصال هدایت می شوند، قرار دهید (شکل ۲-۱۴).

شکل ۲-۱۴- تعیین محل قرار گرفتن کلاف ها



۵- بازوی اول کلاف شماره یک را در شیار شروع سیم بندی قرار دهید (شکل ۲-۱۵).

شکل ۲-۱۵- قراردادن بازوی شماره یک در شیار شماره ۱



۶- کاغذ پرشمان را به اندازه‌ای مناسب ببرید و روی بازو را با آن بپوشانید (شکل ۲-۱۶).

شکل ۲-۱۶- پوشاندن روی بازو با کاغذ پرشمان



۷- پس از قراردادن بازوی دوم کلاف شماره یک، پیشانی‌های آن را در جهت سیم پیچی خم کنید تا جای کافی برای بازوهای بعدی فراهم شده و براحتی در داخل شیارها قرار بگیرند. این عمل را برای همه کلاف‌ها پس از جازدن آن‌ها اجرا می‌کنیم (شکل‌های ۲-۱۷).

شکل (۲-۱۷- الف) نحوه خم کردن پیشانی کلاف را نشان می‌دهد.

شکل ۲-۱۷- الف



شکل (۲-۱۷- ب) پیشانی کلاف پس از خم شدن.

شکل ۲-۱۷- ب



۸- دوبازوی گروه کلاف اول را مطابق کلاف اول قرار دهید. توجه کنید که ورود و خروج هر کلاف مثل کلاف اول باشد. به این ترتیب انتهای گروه کلاف اول از شیار شماره ۱۲ بیرون خواهد آمد (شکل ۲-۱۸).

شکل ۲-۱۸- قرار گرفتن گروه کلاف شماره یک در داخل شیارها



۹- سه شیار را خالی رها کنید تا محل شروع گروه کلاف دوم مشخص شود. شیار شماره ۷، محل قرار گرفتن گروه کلاف دوم است (شکل ۲-۱۹).

شکل ۲-۱۹- محل شروع گروه کلاف دوم

۱۰- اولین کلاف مربوط به گروه کلاف دوم را در شیار شماره ۷ قرار دهید (شکل ۲-۲۰).



شکل ۲-۲۰- قراردادن اولین کلاف گروه کلاف دوم

۱۱- دو کلاف دیگر گروه کلاف دوم را در داخل شیارها قرار دهید (شکل ۲-۲۱).



شکل ۲-۲۱- قرارگرفتن بازوهای گروه کلاف دوم در داخل شیارها

۱۲- اولین کلاف گروه کلاف سوم را در شیار شماره ۱۳
قرار دهید (شکل ۲-۲۲).



شکل ۲-۲۲- شروع گروه کلاف سوم از شیار شماره ۱۳

۱۳- گروه کلاف سوم را در شیارهای مربوطه قرار دهید
(شکل ۲-۲۳).



شکل ۲-۲۳- قرار گرفتن گروه کلاف سوم

۱۴- گروه کلاف چهارم را از شیار شماره ۱۹ شروع کنید
و سه بازوی آن را به طوری متوالی در شیارهای ۱۹، ۲۰ و ۲۱
قرار دهید (شکل ۲-۲۴).



شکل ۲-۲۴- قرار گرفتن گروه کلاف شماره چهار

۱۵- گروه کلاف پنجم را از شیار شماره ۲۵ شروع کنید
و بازوهای آن را به طور متوالی در شیارهای ۲۵، ۲۶ و ۲۷
قرار دهید (شکل ۲-۲۵).



شکل ۲-۲۵- قرار گرفتن گروه کلاف شماره پنج



شکل ۲-۲۶-الف

۱۶- قبل از قراردادن گروه کلاف شماره ۶، بازوهای موجود در شیارهای ۱، ۲ و ۳ را بیرون آورده و آنها را به طرف بالا خم کنید (شکل ۲-۲۶).

شکل ۲-۲۶-الف موقعیت بازوهای موجود در شیارهای ۱ و ۲ را نشان می‌دهد.



شکل ۲-۲۶-ب

در شکل ۲-۲۶-ب بازوهائی که از شیارهای ۱ و ۲ بیرون آورده شده‌اند را نشان می‌دهد.

۱۷- گروه کلاف ششم را از شیار ۳۱ شروع کنید و بازوهای آن را به طور متوالی در شیارهای ۳۱، ۳۲ و ۳۳ قرار دهید و بازوهای ۱، ۲ و ۳ را به جای خود برگردانید (شکل ۲۷-۲).



شکل ۲۷-۲- جازدن گروه کلاف ششم

تمرین

کلاف‌های گذاشته شده در کار عملی شماره ۱ در قسمت ۱-۸-۱ مربوط به سیم‌پیچی موتور سه فاز ۳۶ شیار ۴ قطب به ازای جفت قطب است. ابتدا شیارهای استاتور را شماره‌گذاری کنید و کلاف‌های مربوط به هر فاز را که در داخل شیارها قرار گرفته است، با شماره‌های موجود در شکل ۲-۲۸ مقایسه کنید. اگر تفاوت‌هایی با شیارهای استاتور مشاهده کردید، علت تفاوت‌ها را بیان کنید.

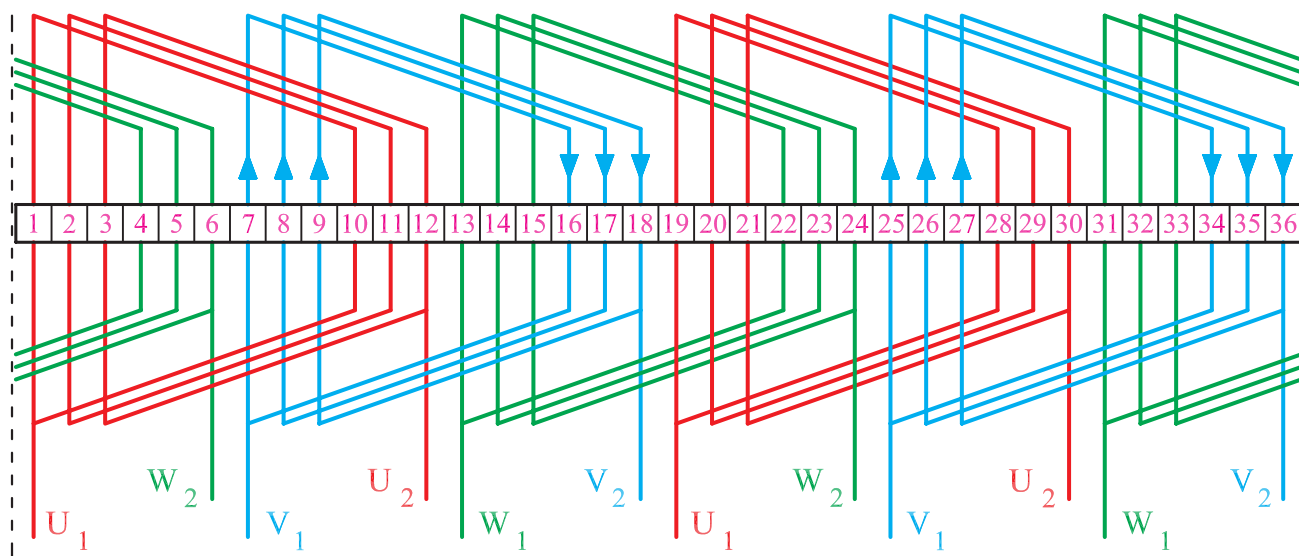

شکل ۲-۲۸- سیم‌بندی یک طبقه استاتور ۳۶ شیار

۲-۳-۲- کار عملی ۲

هدف: قراردادن کلاف‌ها در داخل شیارها

زمان: ۲۴ ساعت

نکات ایمنی: محیط کار را از خرده سیم و کاغذ پاک کنید. بدنه استاتور را کاملاً از چربی و گرد و خاک پاک کنید. از روشنایی مناسب در روی میز کار استفاده کنید. از میز کار و صندلی استاندارد مناسب استفاده کنید تا هیچ‌گونه فشار بر کمر و پاها وارد نشود.

وسایل و ابزار مورد نیاز

۱- استاتور نگهدار یک عدد

۲- کاردک چوبی یک عدد

- ۳- کاردک فیبری یک عدد
 ۴- استاتور ۳۶ شیار سه فاز عایق کاری شده یک عدد
 ۵- ۱۸ کلاف‌های آماده با گام‌های سیم‌بندی ۱ به ۶
 ۶- قیچی کاغذبر یک عدد
 ۷- کاغذ پرشمان 20° به حد کافی
 موضوع: قراردادن کلاف‌ها در داخل شیارهای یک
 موتور ۳۶ شیار ۶ قطب در سیم‌بندی به ازای قطب.
 مراحل انجام کار
 ۱- ۱۸ کلاف براساس قسمت ۲۹-۲ الف در نظر بگیرید.

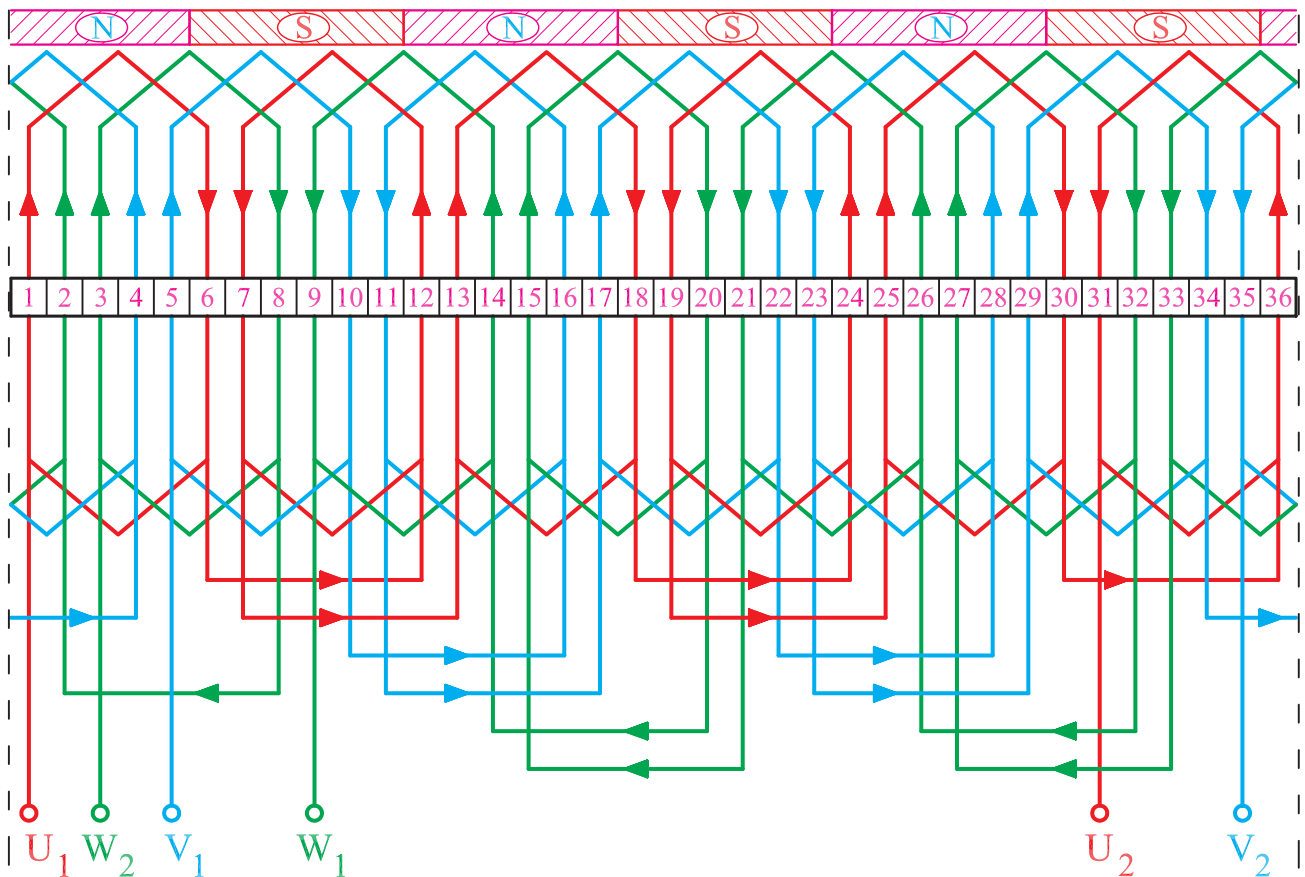

شکل ۲۹-۲ الف - دیاگرام سیم‌بندی موتور سه فاز ۳۶ شیار ۶ قطب یک طبقه به ازای قطب ($G = 2P$)



- ۲- استاتور موتور را روی نگهدارنده استاتور قرار دهید.
- ۳- یکی از شیارها را به عنوان شیار شماره ۱ در نظر بگیرید.
- ۴- جهت گردش برای جاگذاری کلافها را انتخاب کنید (شکل ۲۹-۲-ب).

شکل ۲۹-۲-ب - انتخاب شیار شروع سیم بندی



- ۵- بازوی اول کلاف شماره یک را در داخل شیار شماره ۱ قرار دهید. و روی آن را با کاغذ پریشان ببوشانید.
- ۶- بازوی دوم آن را با توجه به گام سیم بندی ۱ به ۶ در شیار شماره ۶ قرار دهید. روی آن را با کاغذ پریشان ببوشانید (شکل ۲۹-۲-ج).

شکل ۲۹-۲-ج - قراردادن کلاف شماره ۱



۷- کلاف شماره یک را فرم دهید تا برای بازوهای بقیه کلاف‌ها جا باز شود (شکل ۲-۳۰).

شکل ۲-۳۰



۸- کلاف‌های دوم را با فاصله یک شیار، در شیارهای ۳ و ۸ قرار دهید (شکل ۲-۳۱).

شکل ۲-۳۱- موقعیت کلاف دوم

۹- کلاف شماره ۳ را به فاصله یک شیار از کلاف دوم،
در شیارهای ۵ و ۱۰ قرار دهید (شکل ۲-۳۲).



شکل ۲-۳۲- موقعیت کلاف سوم

۱۰- کلاف شماره ۴ را به فاصله یک شیار از کلاف شماره
۳، در شیارهای ۷ و ۱۲ قرار دهید (شکل ۲-۳۳).



شکل ۲-۳۳- موقعیت کلاف شماره ۴



۱۱- بقیه کلاف‌ها را به ترتیب و به فاصله یک شیار از
ماقبل خود تا کلاف شماره ۱۶ در شیارهای مربوطه قرار دهید
(شکل ۲-۳۴).

شکل ۲-۳۴- موقعیت کلاف‌ها از کلاف شماره ۱ تا کلاف شماره ۱۶



۱۲- قبل از قراردادن کلاف شماره ۱۷، هر دو بازوی
موجود در شیار ۱ و ۳ را از شیارهای مربوطه خارج کرده و به
سمت بالا خم کنید (شکل ۲-۳۵).

(الف)



(ب)

شکل ۲-۳۵- بیرون آوردن بازوهای ۱ و ۳ از شیارهای مربوطه

۱۳- کلاف شماره ۱۷ را در شیارهای مربوطه قرار دهید
(شکل ۲-۳۶).



شکل ۲-۳۶- موقعیت کلاف شماره ۱۷

۱۴- کلاف شماره ۱۸ را در شیارهای مربوطه قرارد دهید
(شکل ۲-۳۷).



شکل ۲-۳۷- موقعیت کلاف شماره ۱۸

۱۵- بازوی شماره ۱ را به شیار شماره ۱ برگردانید (شکل ۲-۳۸).



(الف)

شکل (۲-۳۸-الف) بازوی شماره ۱
قبل از برگردانیدن آن به شیار شماره ۱



(ب)

شکل (۲-۳۸-ب) بازوی شماره ۱ پس از برگردانیدن آن
به داخل شیار شماره ۱

شکل ۲-۳۸-هدایت بازوی شیار شماره ۱ به مکان اولیه

۱۶- بازوی شماره ۳ را به شیار شماره ۳ برگردانید. به این ترتیب، تمام کلاف‌ها در شیارهای مربوطه مستقر می‌شوند (شکل ۲-۳۹).



(الف)

شکل (۲-۳۹-الف) بازوی شماره ۳ را قبل از برگرداندن آن به شیار ۳ نشان می‌دهد.



(ب)

شکل (۲-۳۹-ب) بازوی شماره ۳ را پس از قرار گرفتن آن در شیار شماره ۳ نشان می‌دهد.

شکل ۲-۳۹- برگرداندن بازوی شماره ۳ به شیار شماره ۳ و گذاشتن کامل کلاف‌ها در داخل شیارها

با توجه به دستورهای ارائه شده در کارهای عملی شماره ۱ و ۲، کارهای عملی شماره ۳ تا ۶ را انجام دهید. توصیه می‌شود ابتدا اطلاعات کلی سیم‌بندی را در هر مورد به دست آورید. سپس اقدام به کلاف‌گذاری در داخل شیارها کنید. مثلاً:

محاسبات لازم را انجام دهید.

– نقشه موتور را تهیه کنید.

– با توجه به گام کلاف، قالب مناسب تهیه کنید.

– پس از تأیید اطلاعات توسط مربی کارگاه، تعداد

کلاف‌های مورد نیاز را آماده کنید.

– شیارهای استاتور را از نظر عایق‌بندی کنترل کنید و در

صورت تشخیص عایق نامناسب، آن را با عایق خوب تعویض کنید.

– با حوصله‌ی زیاد کلاف‌ها را در داخل شیارها قرار

دهید.

۳-۲-۳ کار عملی شماره ۳

زمان: ۲۴ ساعت

موضوع: سیم‌بندی موتور ۳۶ شیار سه فاز ۴ قطب با

سیم‌بندی کلاف متحدالمرکز به‌ازای جفت قطب.

مراحل انجام کار

۱- شکل ۲-۴۰ را در نظر بگیرید. ۶ گروه کلاف سه‌تایی

متحدالمرکز تهیه کنید و با توجه به شکل ۲-۴۱ کلاف‌ها را مطابق

شکل‌های داده شده، ابتدا کلاف کوچک و بعد کلاف متوسط و

سپس کلاف بزرگ را در شیارها قرار دهید (شکل ۲-۴۱).

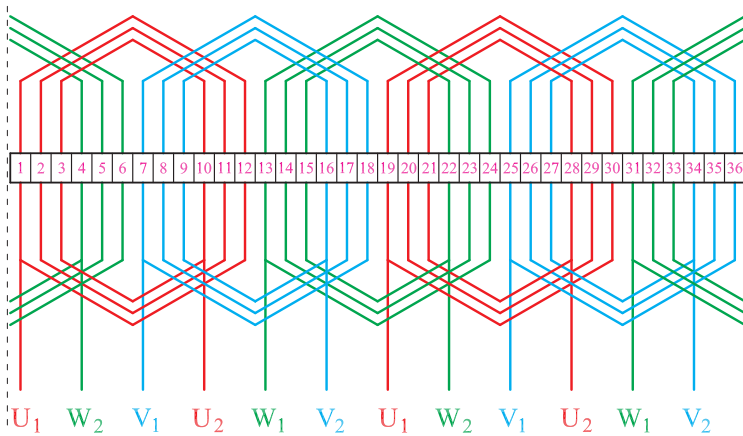

شکل ۲-۴۰

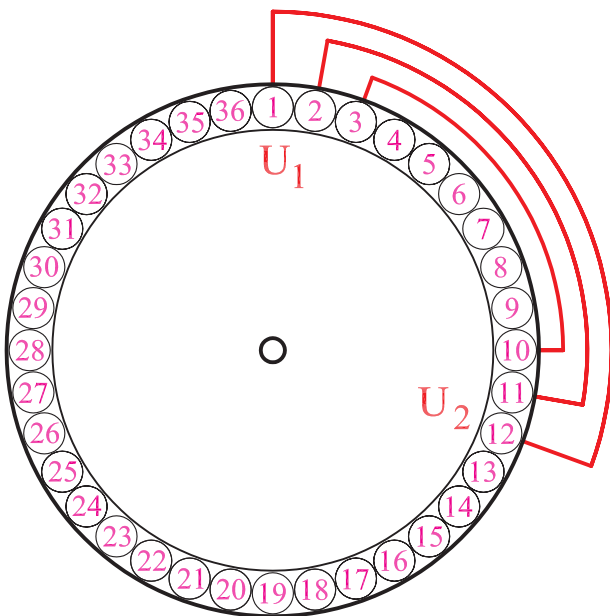

شکل ۲-۴۱- قرار دادن کلاف‌های گروه کلاف شماره ۱ در شیارهای استاتور موتور سه فاز ۳۶ شیار با سیم‌بندی متحدالمرکز

۲- سه شیار خالی را رها کنید و گروه کلاف دوم را در داخل شیارها قرار دهید و گروه کلاف دوم را در شیارهای ۹-۱۶، ۸-۱۷ و ۷-۱۸ قرار دهید (شکل ۲-۴۲).

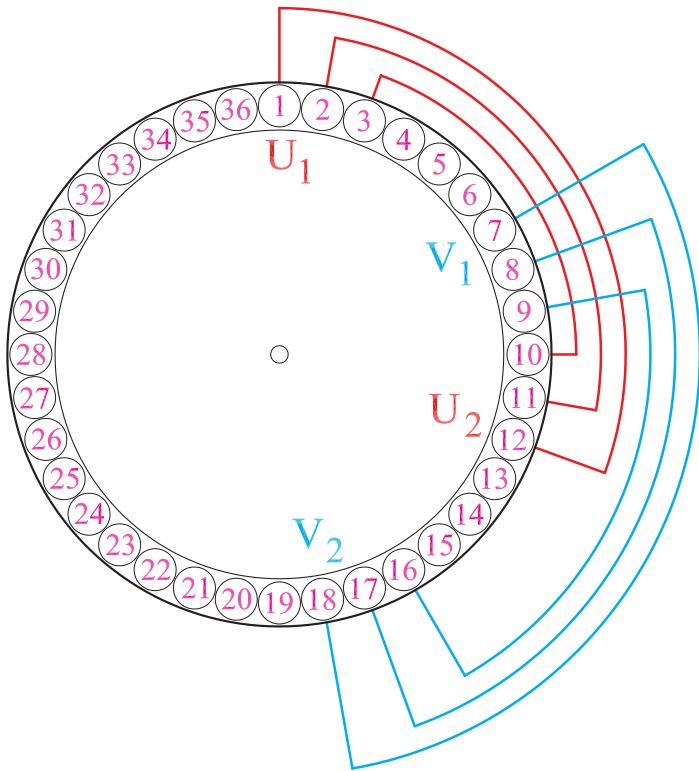

شکل ۲-۴۲- قرار دادن کلاف‌های گروه کلاف شماره ۲ در شیارهای استاتور موتور سه فاز ۳۶ شیار با سیم‌بندی متحد‌المركز

۳- گروه کلاف شماره ۳ را در شیارهای ۱۴-۲۳، ۱۵-۲۲ و ۱۳-۲۴ قرار دهید (شکل ۲-۴۳).

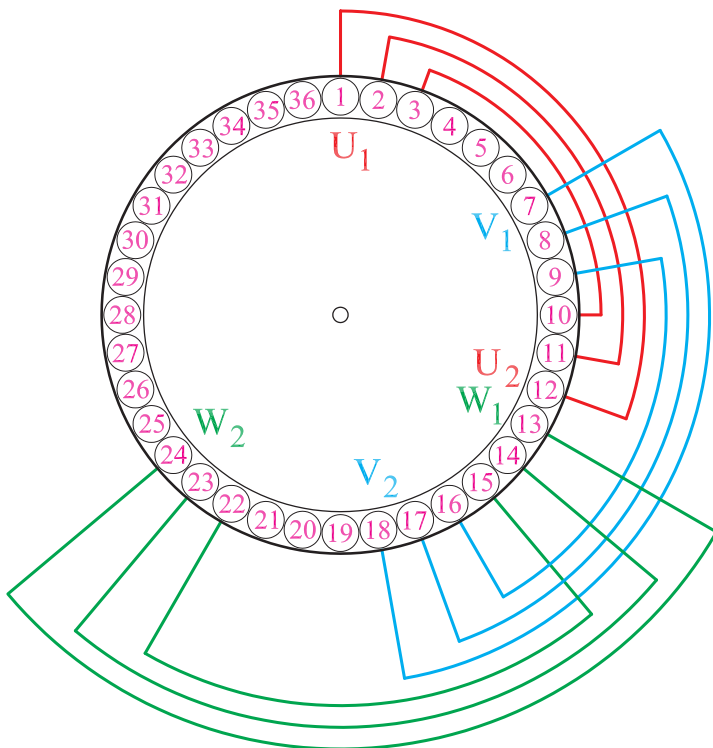

شکل ۲-۴۳- قرار دادن کلاف‌های گروه کلاف شماره ۳ در شیارهای استاتور موتور سه فاز ۳۶ شیار با سیم‌بندی متحد‌المركز

۴- گروه کلاف شماره ۴ را در شیارهای ۲۱-۲۸، ۲۰-۲۹ و ۱۹-۳۰ قرار دهید (شکل ۲-۴۴).

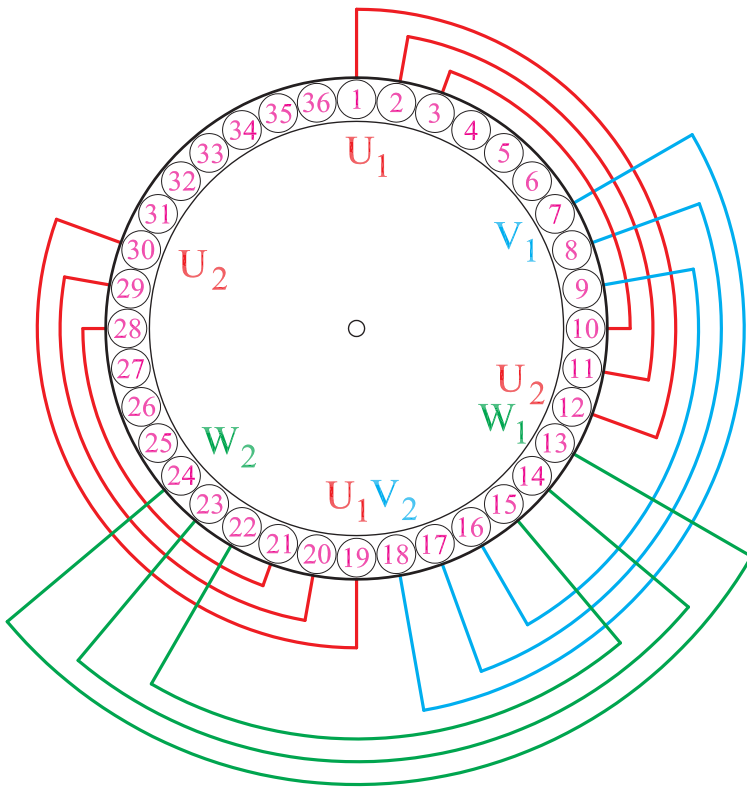

شکل ۲-۴۴- قرار دادن کلاف‌های گروه کلاف شماره ۴ در شیارهای استاتور موتور سه فاز ۳۶ شیار با سیم‌بندی متحد‌المركز

۵- گروه کلاف شماره ۵ را در شیارهای ۲۷-۳۴، ۲۵-۳۶ و ۲۶-۳۵ قرار دهید (شکل ۲-۴۵).

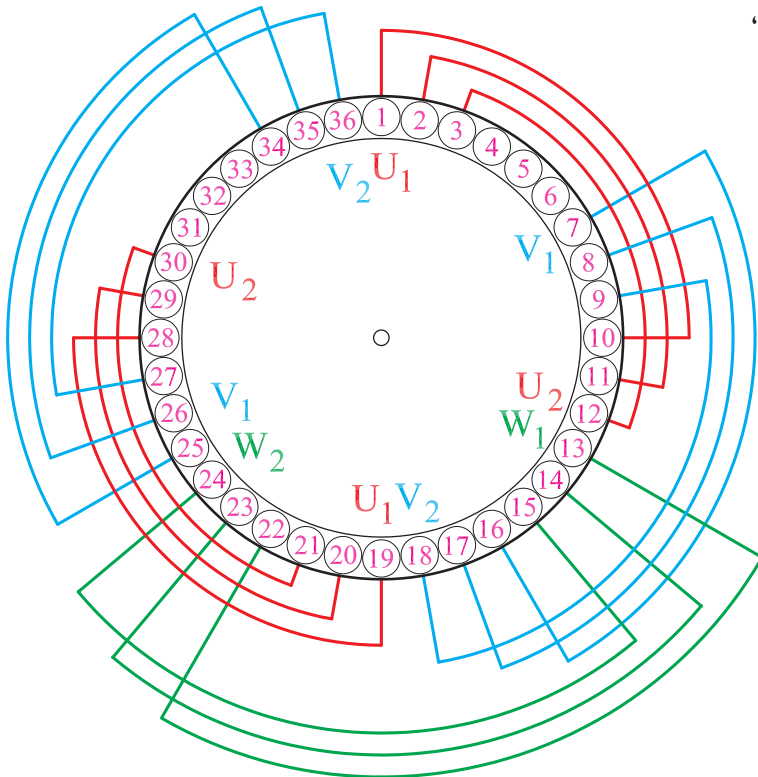

شکل ۲-۴۵- قرار دادن کلاف‌های گروه کلاف شماره ۵ در شیارهای استاتور موتور سه فاز ۳۶ شیار با سیم‌بندی متحد‌المركز

۶- بازوهای ۱، ۲ و ۳ از گروه کلاف شماره ۱ را از شیارهای ۳، ۲ و ۱ خارج کنید تا بازوهای زیرین گروه کلاف شماره ۶ در شیارها ۴، ۵ و ۶ قرار گیرند (شکل ۲-۴۶).

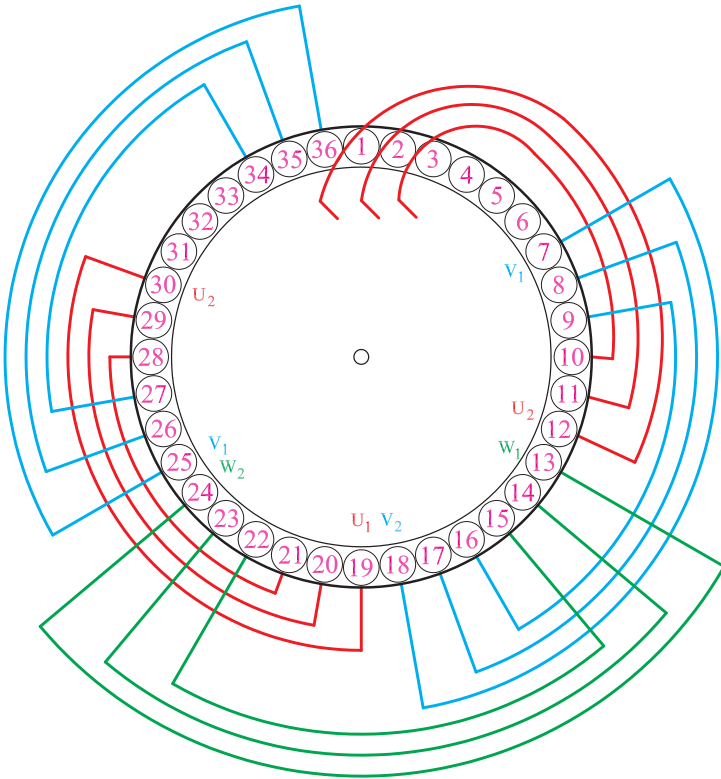

شکل ۲-۴۶- خارج کردن بازوهای گروه کلاف شماره ۱ از شیارهای مربوطه به منظور قرار دادن گروه کلاف شماره ۶

۷- گروه کلاف شماره ۶ را در شیارها ۴-۳۳، ۵-۳۲ و ۶-۳۱ قرار دهید (شکل ۲-۴۷).

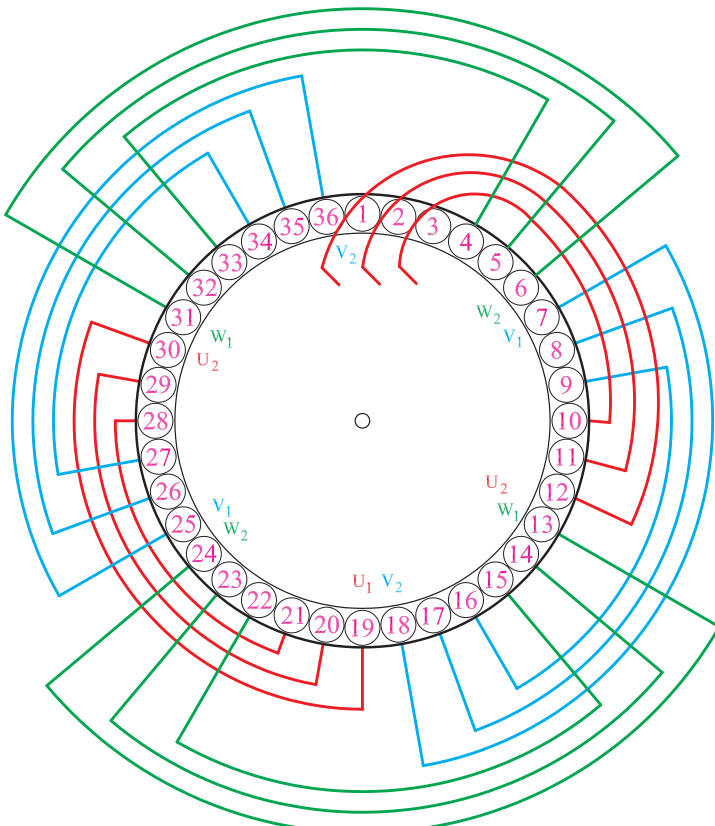

شکل ۲-۴۷- قرار دادن کلاف‌های گروه کلاف شماره ۶ در شیارهای استاتور موتور سه فاز ۳۶ شیار با سیم‌بندی متحد‌المركز

۸- بازوهای ۱، ۲ و ۳ مربوط به گروه کلاف شماره ۱ را
 به شیارهای ۱، ۲ و ۳ برگردانید (شکل ۲-۴۸).

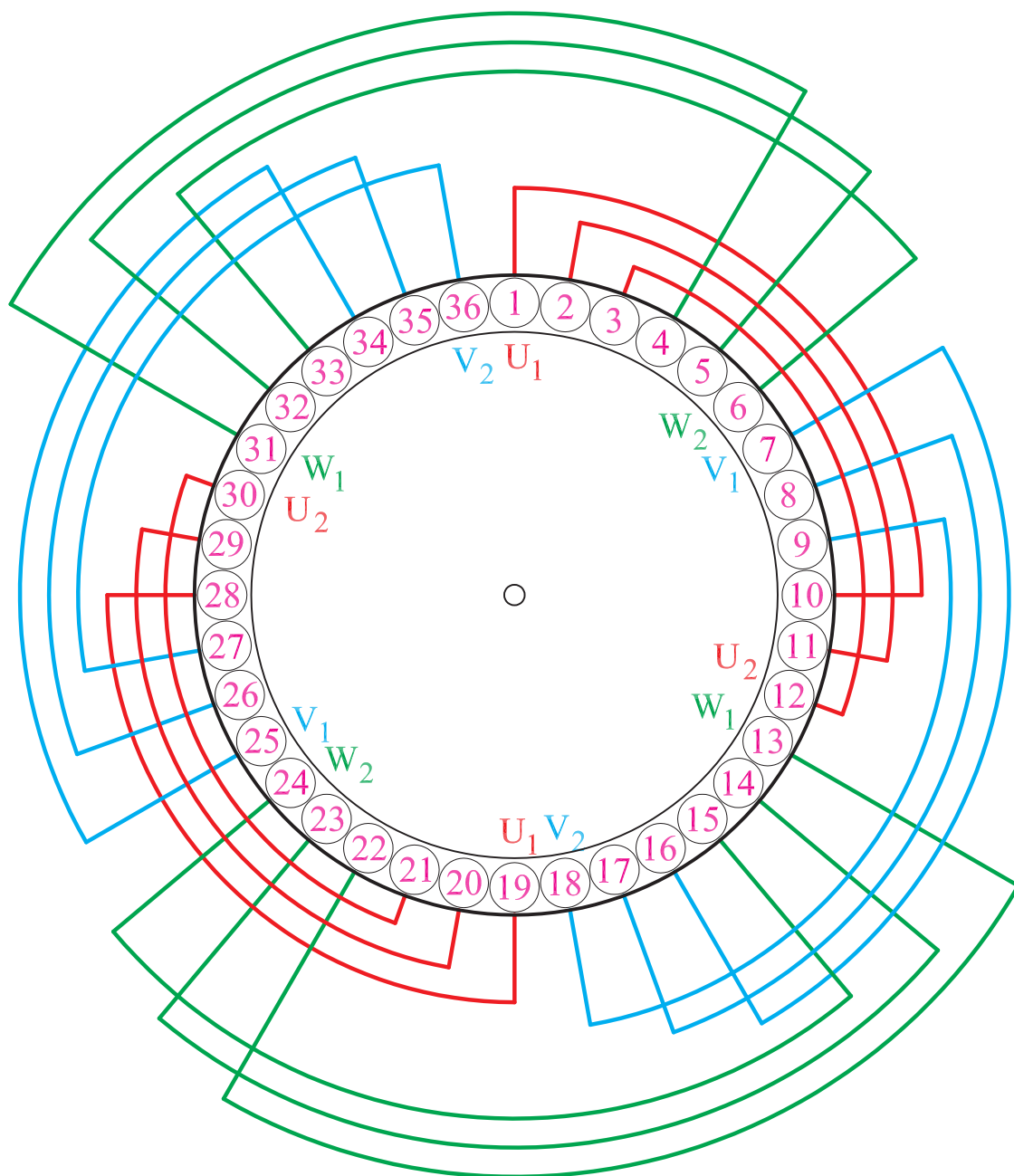

شکل ۲-۴۸- قرار دادن بازوهای ۱، ۲ و ۳ در شیارهای مربوطه و تکمیل سیم‌بندی

۴-۳-۲- کار عملی ۴

زمان: ۲۴ ساعت

موضوع: سیم‌بندی موتور ۲۴ شیار سه فاز ۴ قطب با

سیم‌بندی به‌ازای قطب.

مراحل انجام کار

۱- شکل ۲-۴۹ را در نظر بگیرید و ۱۲ کلاف با گام ۱ به

۶ تهیه کنید.

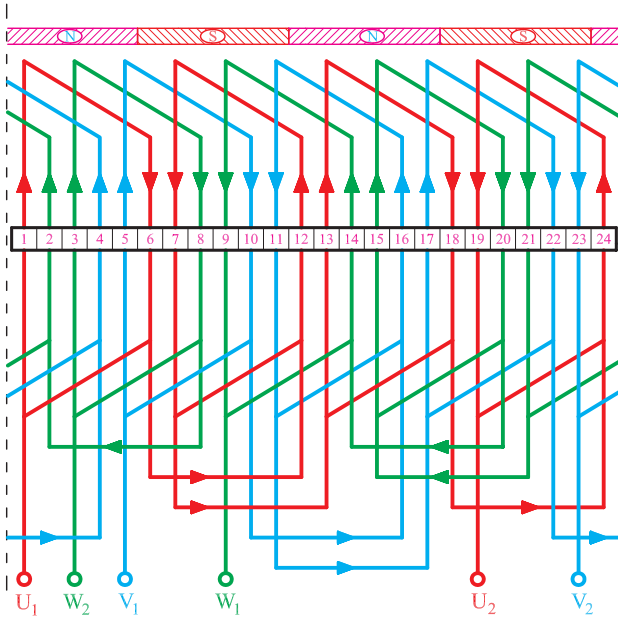

شکل ۲-۴۹

۲- یک شیار به‌عنوان شیار آغاز سیم‌بندی در نظر بگیرید.

۳- جهت گردش برای سیم‌بندی را در نظر بگیرید.

۴- کلاف شماره ۱ را جاگذاری کنید (شکل ۲-۵۰).

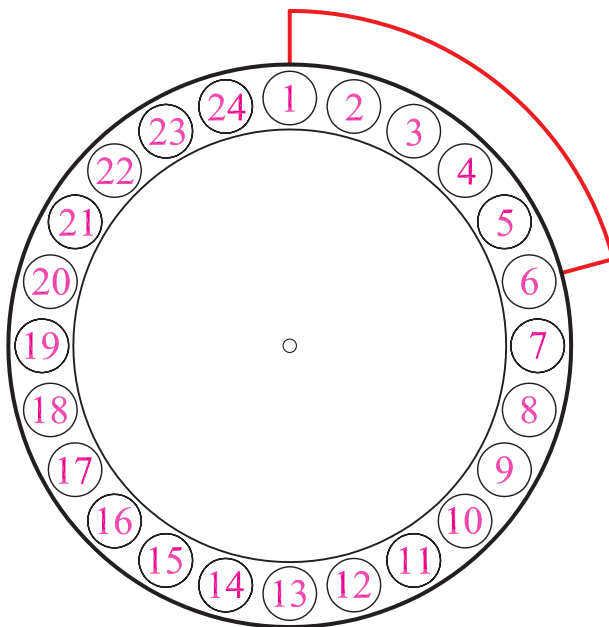

شکل ۲-۵۰- محل قرار گرفتن کلاف شماره یک در شیارهای استاتور

موتور ۲۴ شیار ۴ قطب در سیم‌بندی به‌ازای قطب

۵- شیار شماره ۲ را رها کنید و کلاف دوم را در شیارهای ۳ و ۸ قرار دهید (شکل ۲-۵۱).

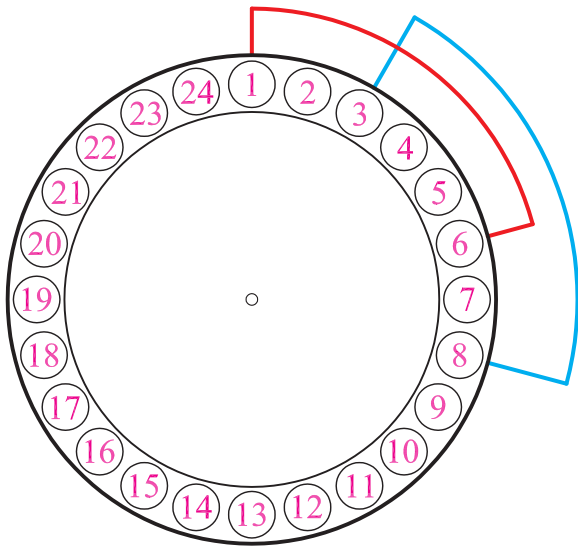

شکل ۲-۵۱- محل قرار گرفتن سومین کلاف، در شیارهای استاتور موتور
۲۴ شیار ۴ قطب در سیم بندی به ازای قطب

۶- شیار شماره ۴ را رها کنید و کلاف سوم را در شیارهای ۵ و ۱۰ قرار دهید (شکل ۲-۵۲).

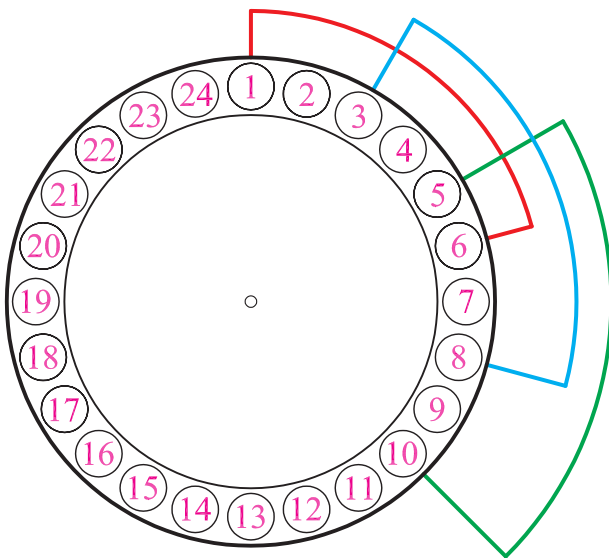

شکل ۲-۵۲- محل قرار گرفتن دومین کلاف، در شیارهای استاتور موتور
۲۴ شیار ۴ قطب در سیم بندی به ازای قطب

۷- به همین ترتیب، کلاف‌های چهار تا نهم را در شیارهای
 ۱۲-۷، ۱۴-۹، ۱۶-۱۱، ۱۸-۱۳، ۲۰-۱۵ و ۲۲-۱۷ قرار
 دهید (شکل‌های ۵۳ و ۲-۵۴).

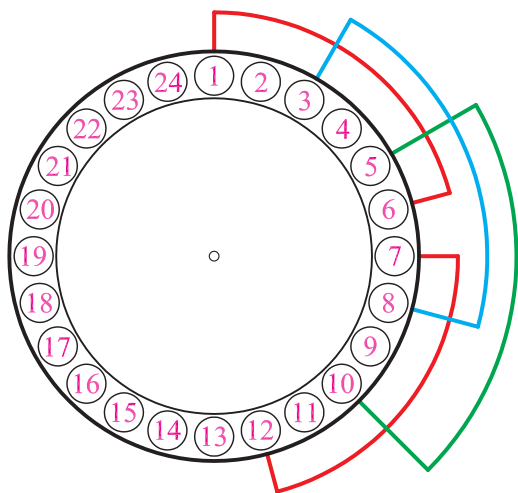

شکل ۲-۵۳- محل قرار گرفتن چهارمین کلاف، در شیارهای استاتور
 موتور ۲۴ شیار ۴ قطب در سیم‌بندی به‌ازای قطب

۸- کلاف دهم را مطابق شکل ۲-۵۴ در شیارهای
 ۲۴-۱۹ قرار دهید.

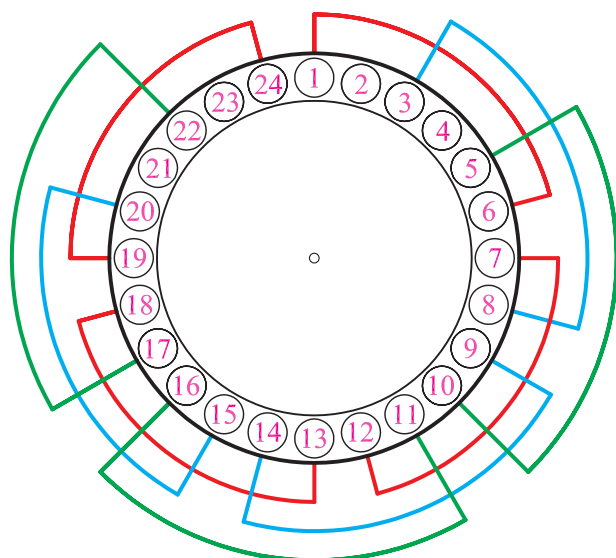

شکل ۲-۵۴- محل قرار گرفتن دهمین کلاف، در شیارهای استاتور موتور
 ۲۴ شیار ۴ قطب در سیم‌بندی به‌ازای قطب

۹- بازوهای موجود در شیارهای ۱ و ۳ را از شیارهای مربوطه خارج کنید. کلاف‌های ۱۱ و ۱۲ را در جای خود قرار دهید و بازوهای خارج شده از شیارهای ۱ و ۳ را به جایگاه خود برگردانید (شکل ۲-۵۵).

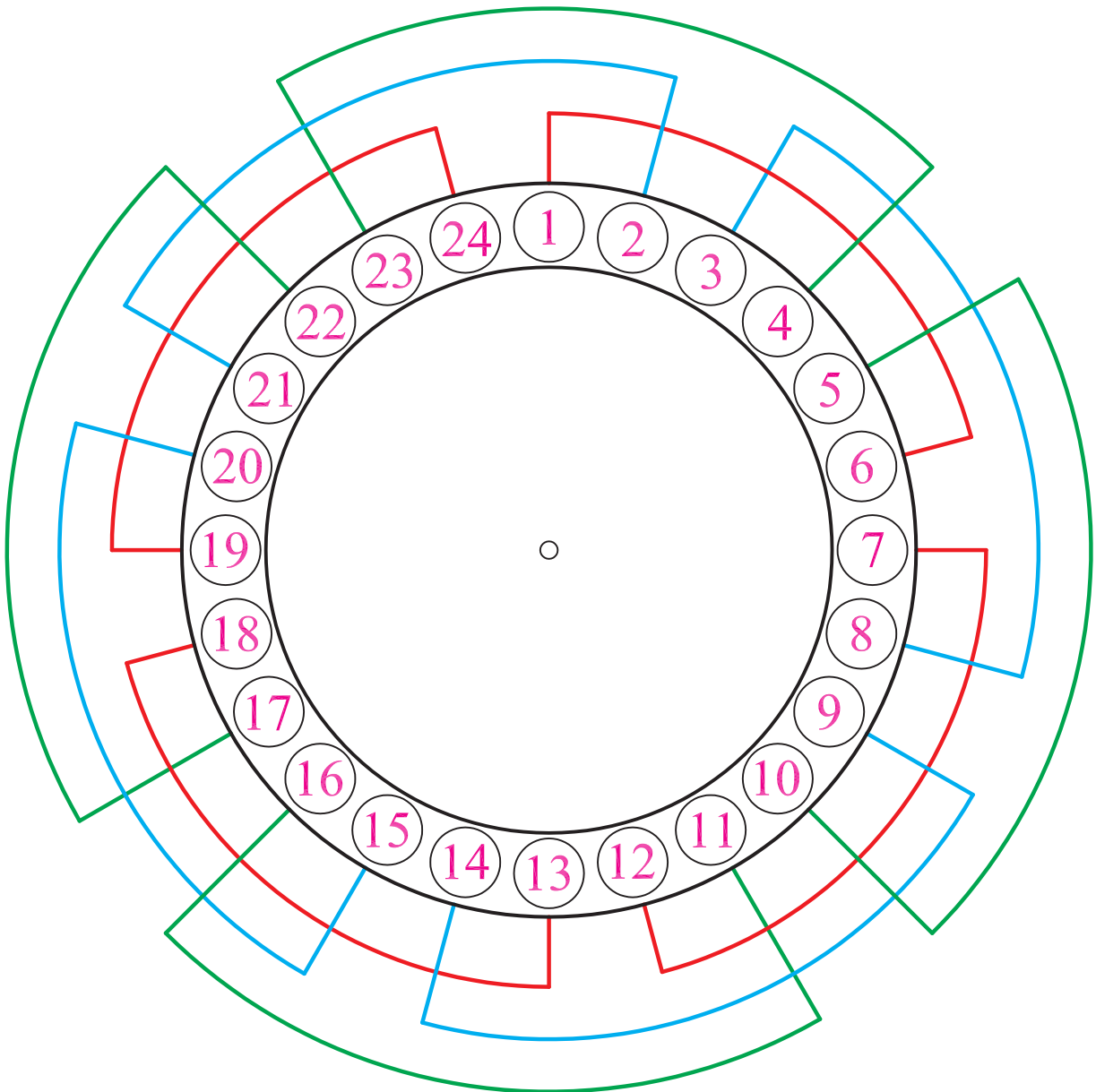

شکل ۲-۵۵- بازوهای ۱ و ۳ را به جای اصلی برگردانده و کلاف‌گذاری در داخل شیارها کامل می‌شود.

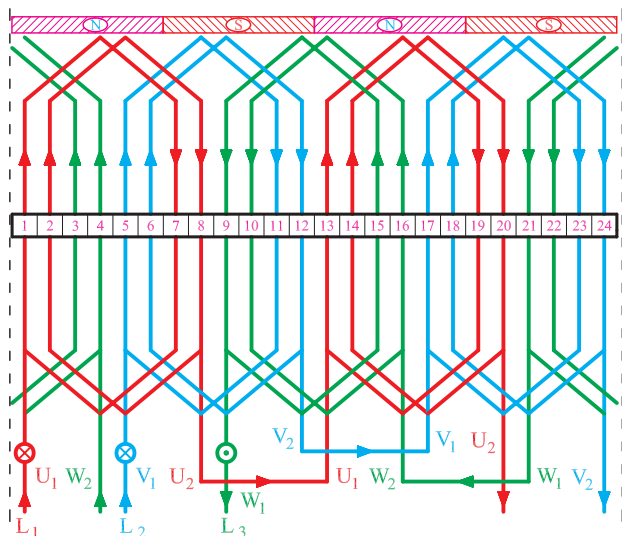

شکل ۲-۵۶

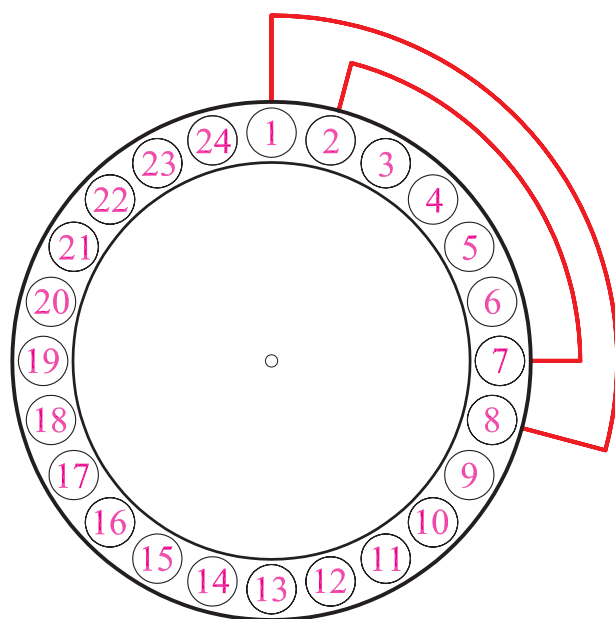

شکل ۲-۵۷- محل قرار گرفتن گروه کلاف اول در شیارهای استاتور ۲۴ شیار ۴ قطب با سیم‌بندی متحدالمرکز به ازای جفت قطب

۵-۳-۲- کار عملی ۵

زمان: ۲۴ ساعت

موضوع: سیم‌بندی موتور ۲۴ شیار سه فاز ۴ قطب با سیم‌بندی کلاف متحدالمرکز به ازای جفت قطب.

مراحل انجام کار

۱- شکل ۲-۵۶ را در نظر بگیرید و ۶ گروه کلاف با گام‌های

۱ به ۸ و ۲ به ۷ تهیه کنید.

۲- شیار ۱ را به عنوان شیار آغاز سیم‌بندی در نظر بگیرید.

۳- جهت گردش برای سیم‌بندی را در نظر بگیرید.

۴- گروه کلاف شماره ۱ را جاگذاری کنید. ابتدا کلاف ۲

به ۷ سپس کلاف ۱ به ۸ را در شیارهای استاتور قرار دهید

(شکل ۲-۵۷).

۵- شیارهای ۳ و ۴ را رها کنید و گروه کلاف شماره ۲ را در شیارهای ۵-۶ و ۱۱-۱۲ قرار دهید (شکل ۲-۵۸).

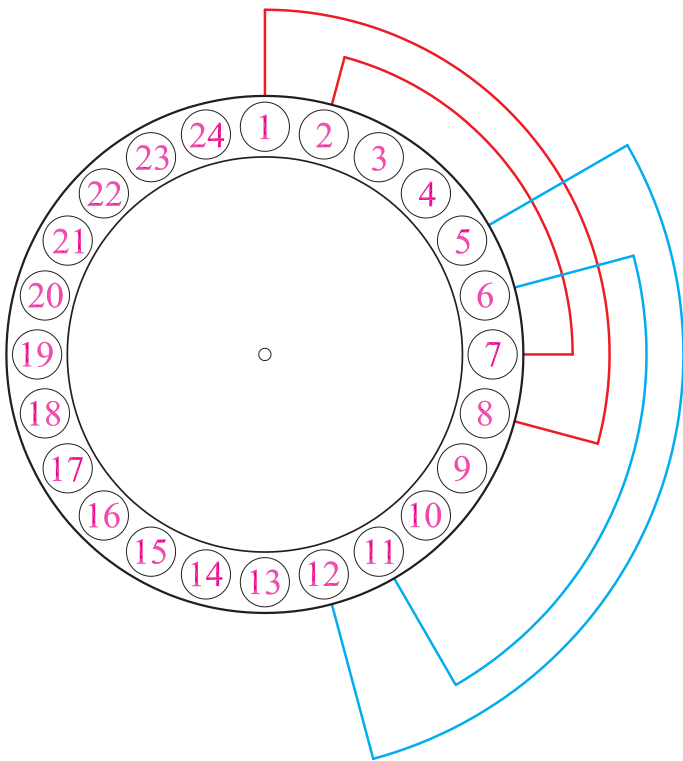

شکل ۲-۵۸- محل قرار گرفتن گروه کلاف دوم در شیارهای استاتور ۲۴ شیار ۴ قطب با سیم‌بندی متحد‌المركز به ازای جفت قطب

۶- گروه کلاف شماره ۳ را در شیارهای ۹-۱۰ و ۱۵-۱۶ قرار دهید (شکل ۲-۵۹).

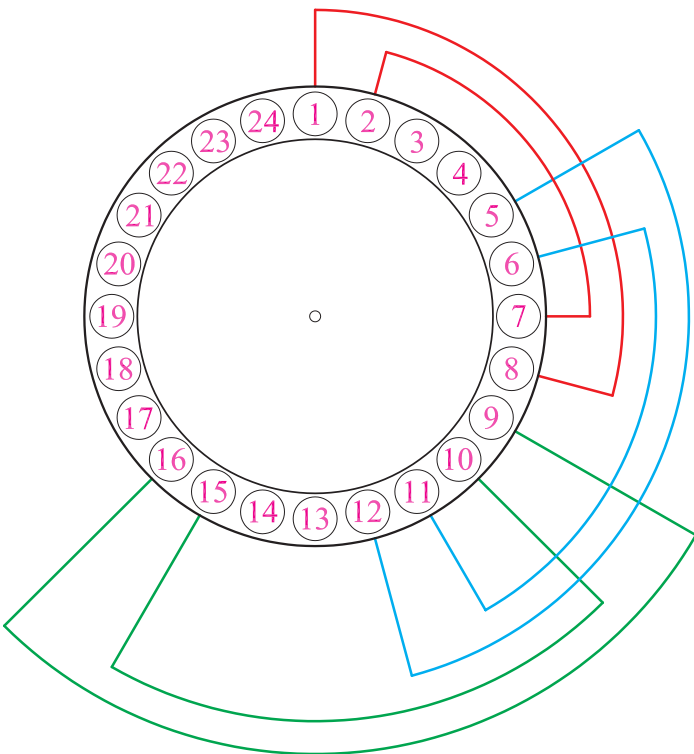

شکل ۲-۵۹- محل قرار گرفتن گروه کلاف سوم در شیارهای استاتور ۲۴ شیار ۴ قطب با سیم‌بندی متحد‌المركز به ازای جفت قطب

۷- گروه کلاف شماره ۴ را در شیارهای ۱۳-۱۴ و
 ۱۹-۲۰ و گروه کلاف شماره ۵ را در شیارهای ۱۷-۱۸ و ۲۳-۲۴
 قرار دهید (شکل ۲-۶۰).

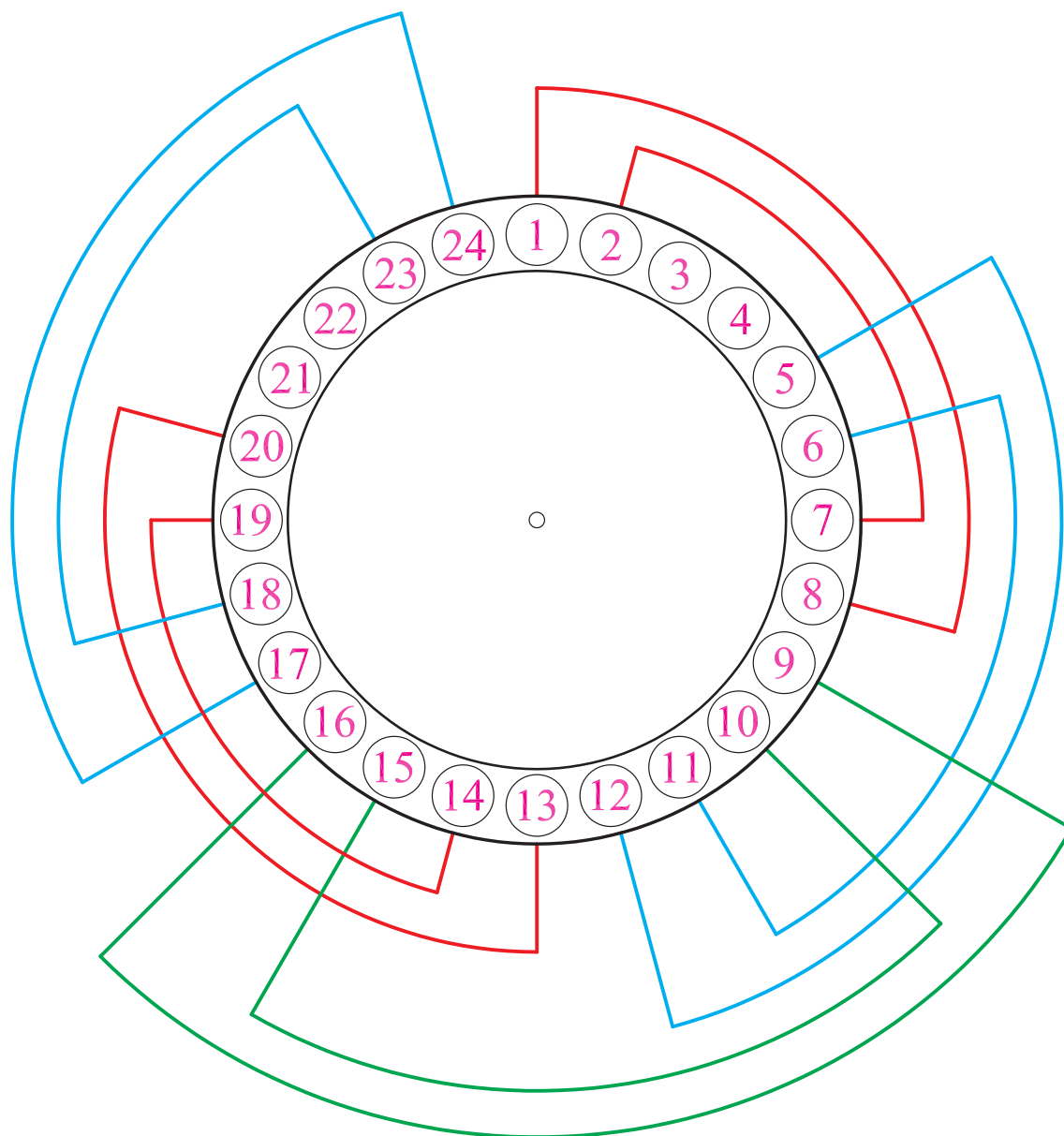

شکل ۲-۶۰- محل قرار گرفتن گروه کلاف پنجم در شیارهای استاتور ۲۴ شیار ۴ قطب با سیم بندی متحدالمرکز به ازای جفت قطب

۸- بازوهای ۱ و ۲ از گروه کلاف شماره ۱ را از شیارهای ۱ و ۲ خارج کنید. تا بتوانید بازوهای برگشتی گروه کلاف ششم را که زیر بازوی شروع اول قرار می‌گیرند، جاگذاری کنید (شکل ۶۱-۲).

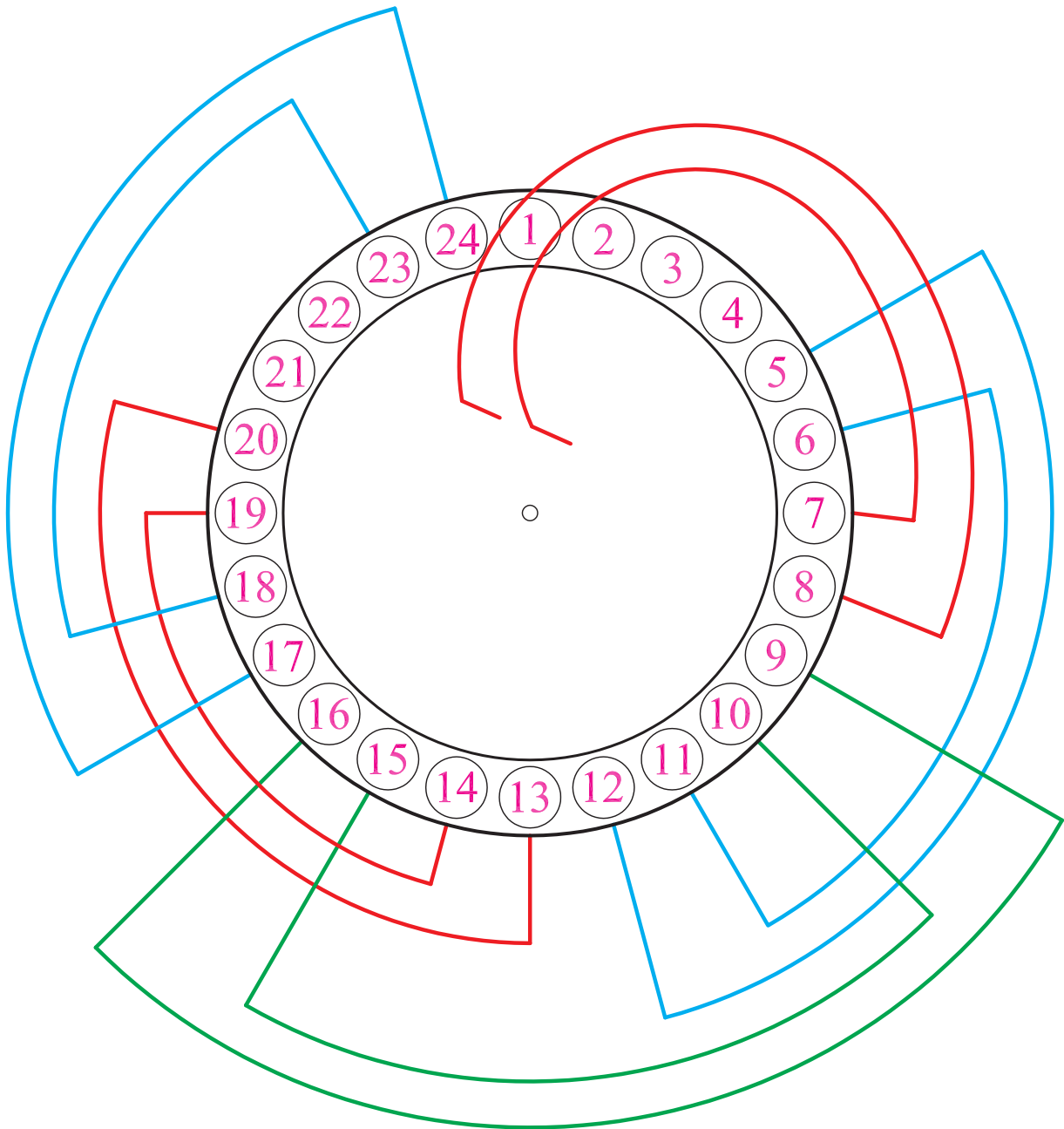

شکل ۶۱-۲- خارج کردن بازوهای ۱ و ۲ از شیارهای ۱ و ۲ به منظور قرار دادن بازوهای گروه کلاف شماره ۶

۹- گروه کلاف شماره ۶ را در شیارهای ۲۱-۲۲ و ۳-۴ قرار دهید (شکل ۶۲-۲).

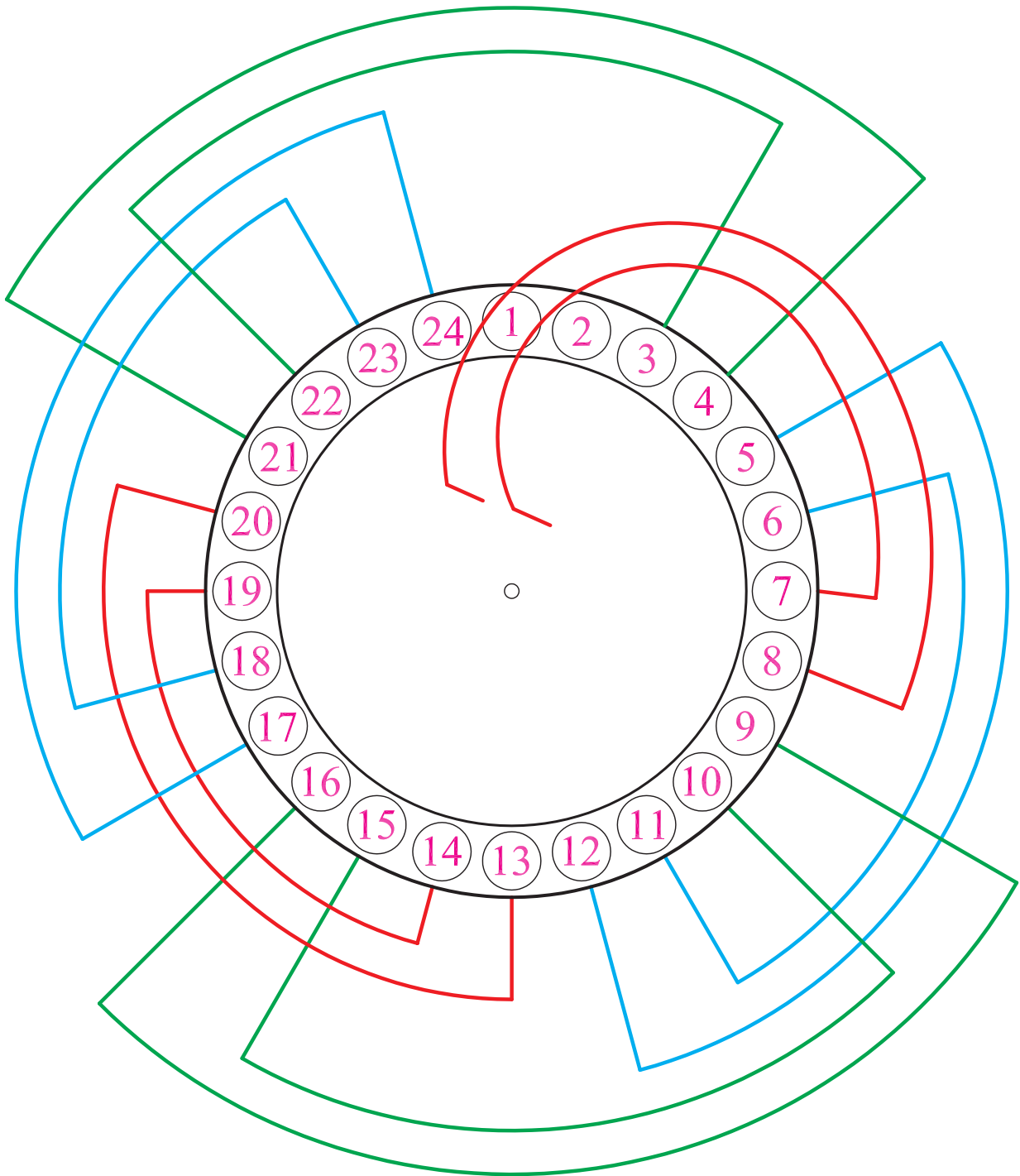

شکل ۶۲-۲- محل قرار گرفتن گروه کلاف ششم در شیارهای استاتور ۲۴ شیار ۴ قطب با سیم بندی متحدالمرکز به ازای جفت قطب

۱۰- بازوهای ۱ و ۲ گروه کلاف شماره ۱ را به جای اصلی برگردانید (شکل ۶۳-۲).

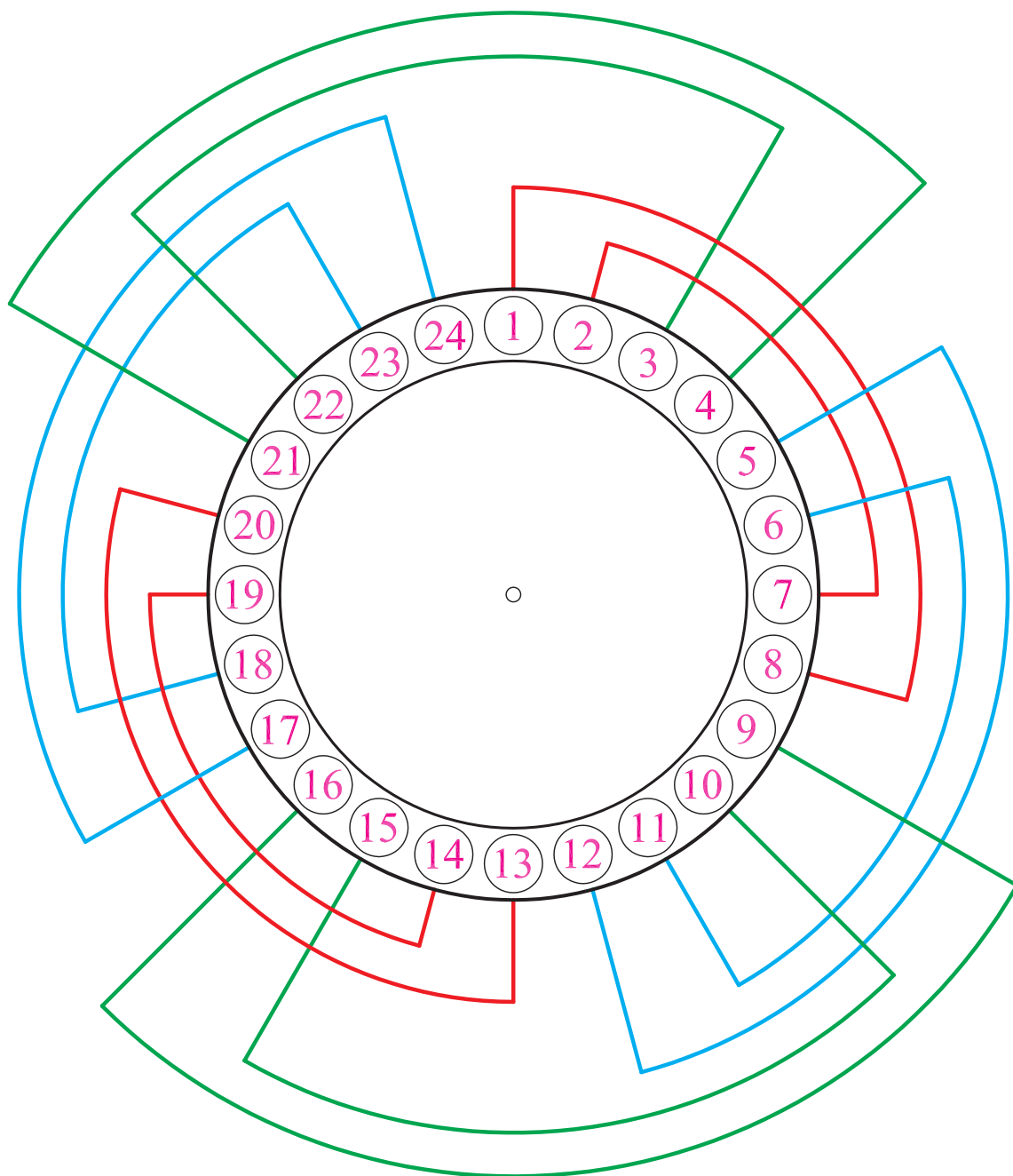

شکل ۶۳-۲- برگردانیدن بازوهای ۱ و ۲ به شیارهای مربوطه و تکمیل کلاف گذاری در شیارهای استاتور

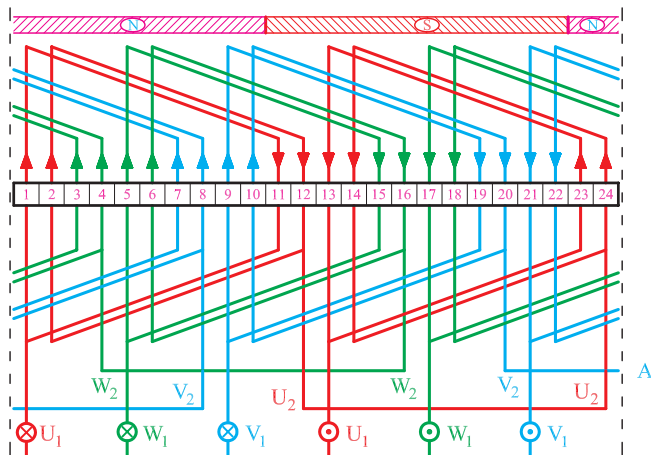

شکل ۲-۶۴

۶-۳-۲- کار عملی ۶

زمان: ۲۴ ساعت

موضوع: سیم‌بندی موتور ۲۴ شیار سه فاز ۲ قطب با

سیم‌بندی به‌ازای قطب.

مراحل انجام کار

۱- شکل ۲-۶۴ را در نظر بگیرید و ۶ گروه کلاف با گام

مساوی ۱ به ۱۱ تهیه کنید.

۲- شیار ۱ را به‌عنوان شیار آغاز سیم‌بندی در نظر بگیرید.

۳- جهت گردش برای سیم‌بندی را در نظر بگیرید.

۴- بازوهای گروه کلاف شماره ۱-۲ و ۱۱-۱۲ را

جاگذاری کنید (شکل ۲-۶۵).

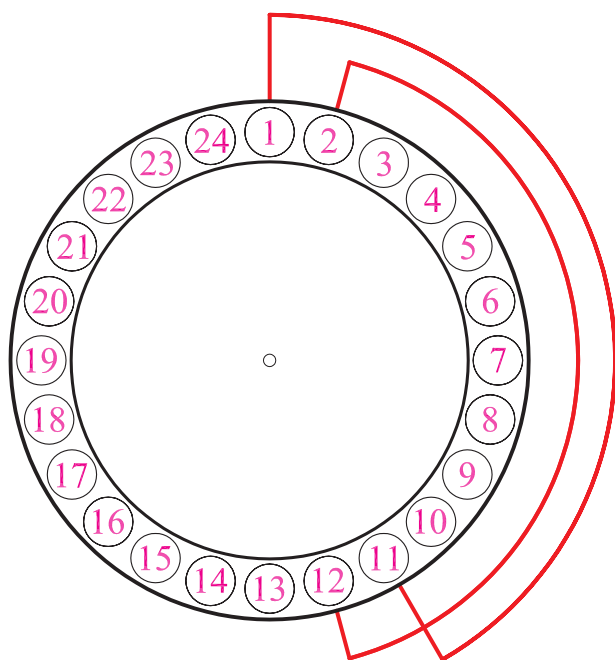

شکل ۲-۶۵- محل قرار دادن گروه کلاف شماره یک در سیم‌بندی موتور

سه فاز ۲ قطب ۲۴ شیار با سیم‌بندی به‌ازای قطب

۵- شیارهای ۳ و ۴ را رها کنید و گروه کلاف دوم را در شیارهای ۵-۶ و ۱۵-۱۶ قرار دهید. به همین ترتیب، شیارهای ۷ و ۸ را رها کنید و گروه کلاف سوم را در شیارهای ۹-۱۰ و ۱۹-۲۰ قرار دهید. سپس گروه کلاف چهارم را در شیارهای ۱۳-۱۴ و ۲۳-۲۴ قرار دهید (شکل ۲-۶۶).

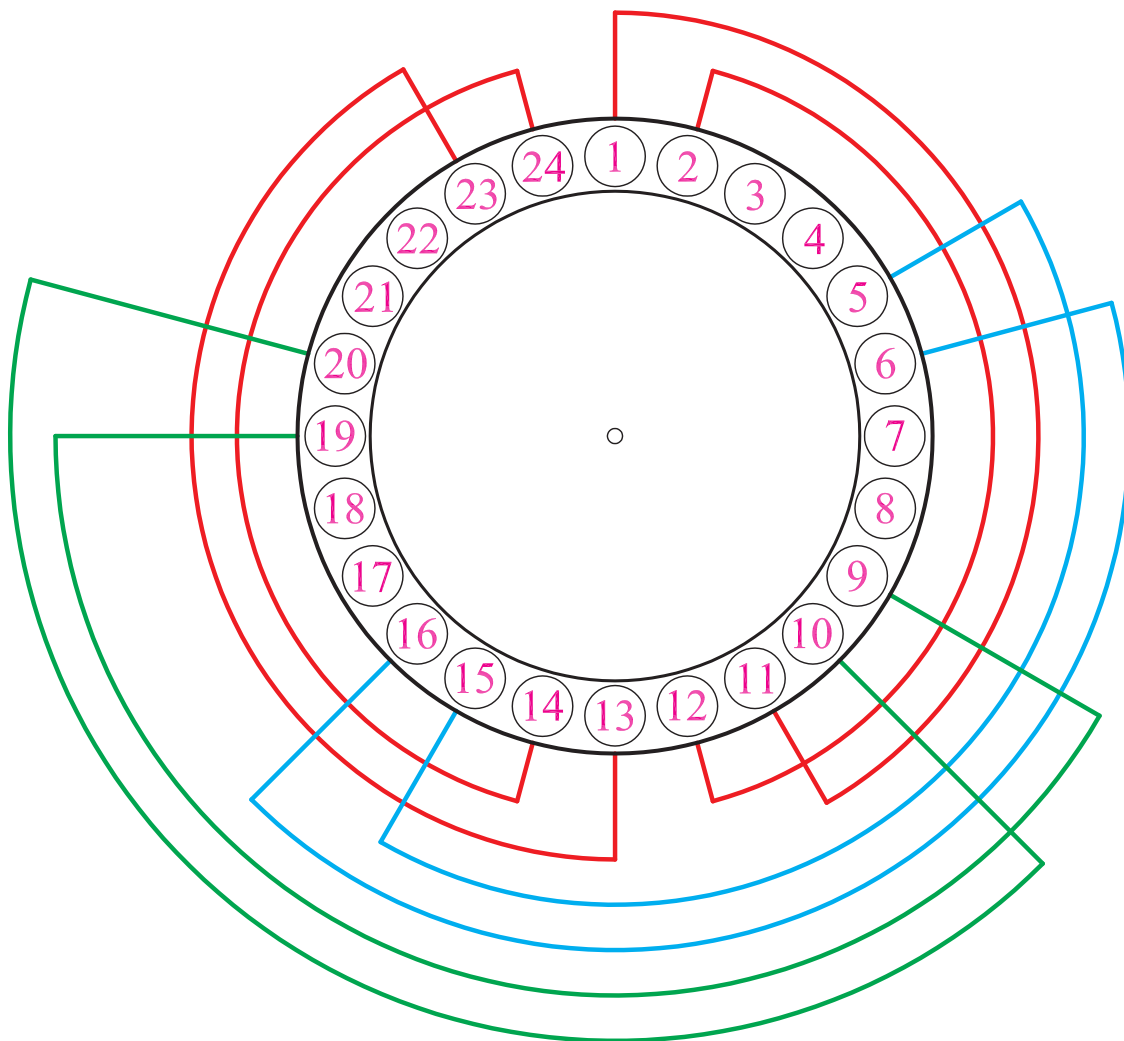

شکل ۲-۶۶- محل قرار دادن گروه کلاف شماره چهار در سیم بندی موتور سه فاز ۲ قطب ۲۴ شیار با سیم بندی به ازای قطب

۶- بازوهای ۱ و ۲ و ۵ و ۶ را خارج کنید تا بتوانید بازوهای برگشتی گروه کلاف‌های شماره ۵ و ۶ را در شیارهای مربوطه قرار دهید (شکل ۶۷-۲).

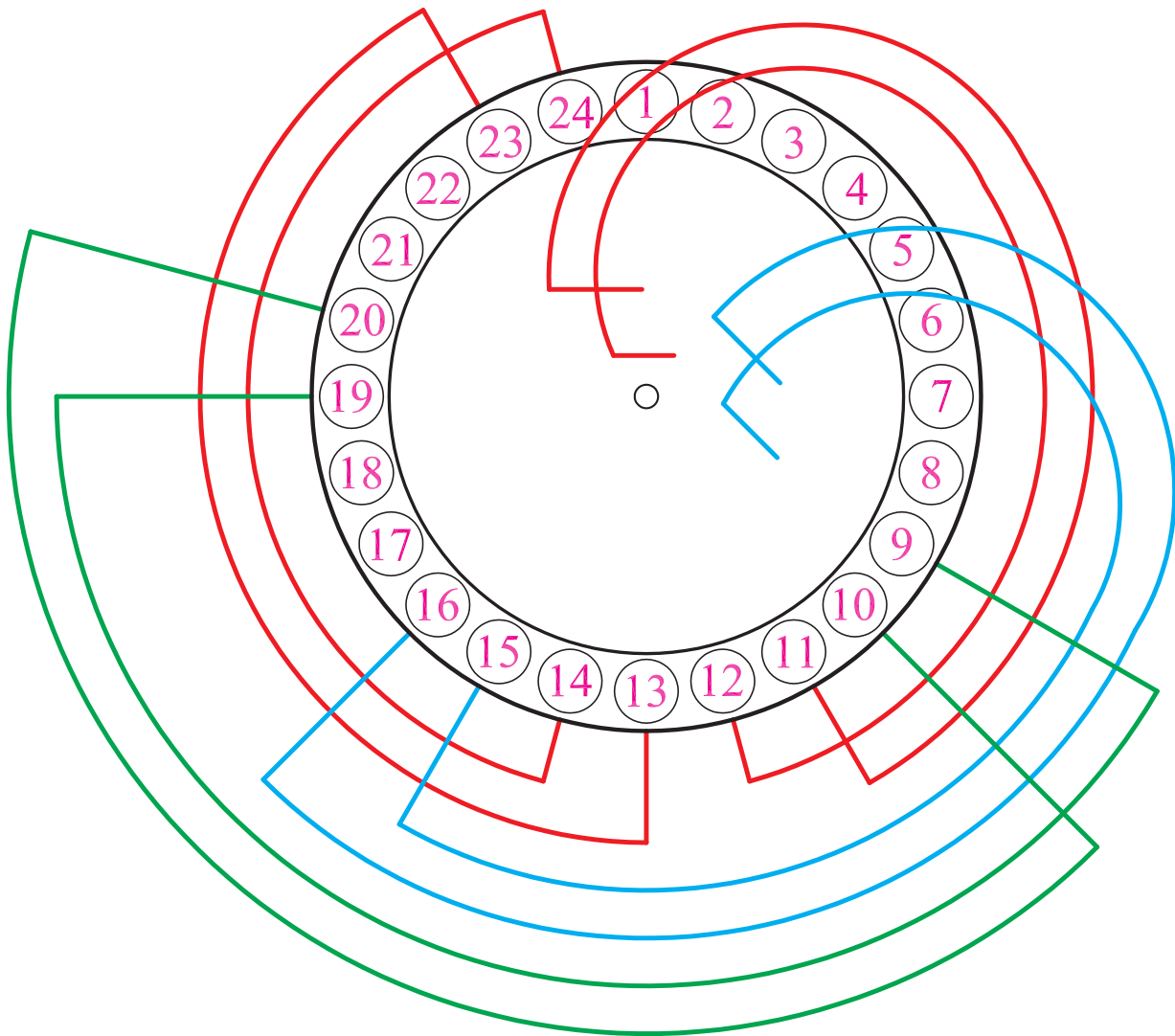

شکل ۶۷-۲- خارج کردن بازوهای ۱ و ۲ و ۵ و ۶ از شیارهای مربوطه به منظور قرار دادن گروه کلاف شماره ۵ و ۶

۷- گروه کلاف شماره ۵ را در شیارهای ۱۷-۱۸ و ۲-۴ قرار دهید. گروه کلاف شماره ۶ را در شیارهای ۲۱-۲۲ و ۸-۷ قرار دهید (شکل ۶۸-۲).

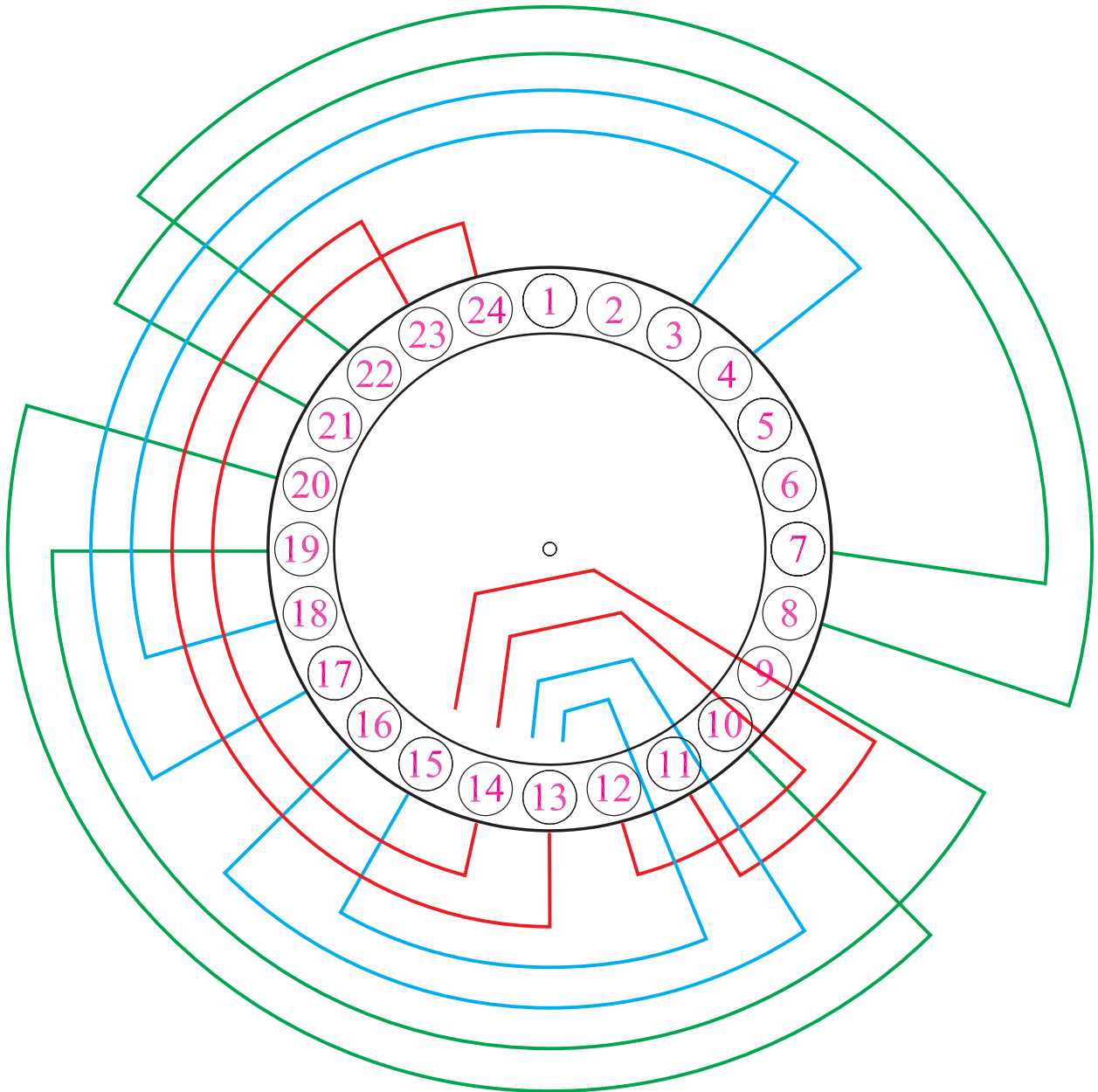

شکل ۶۸-۲- قرار دادن گروه کلاف شماره ۶

۸- بازوهای ۲ و ۱ گروه کلاف شماره ۱ و بازوهای ۵ و ۶ گروه کلاف شماره ۲ را به جای خود برگردانید. به این ترتیب سیم‌بندی کامل می‌شود (شکل ۲-۶۹).

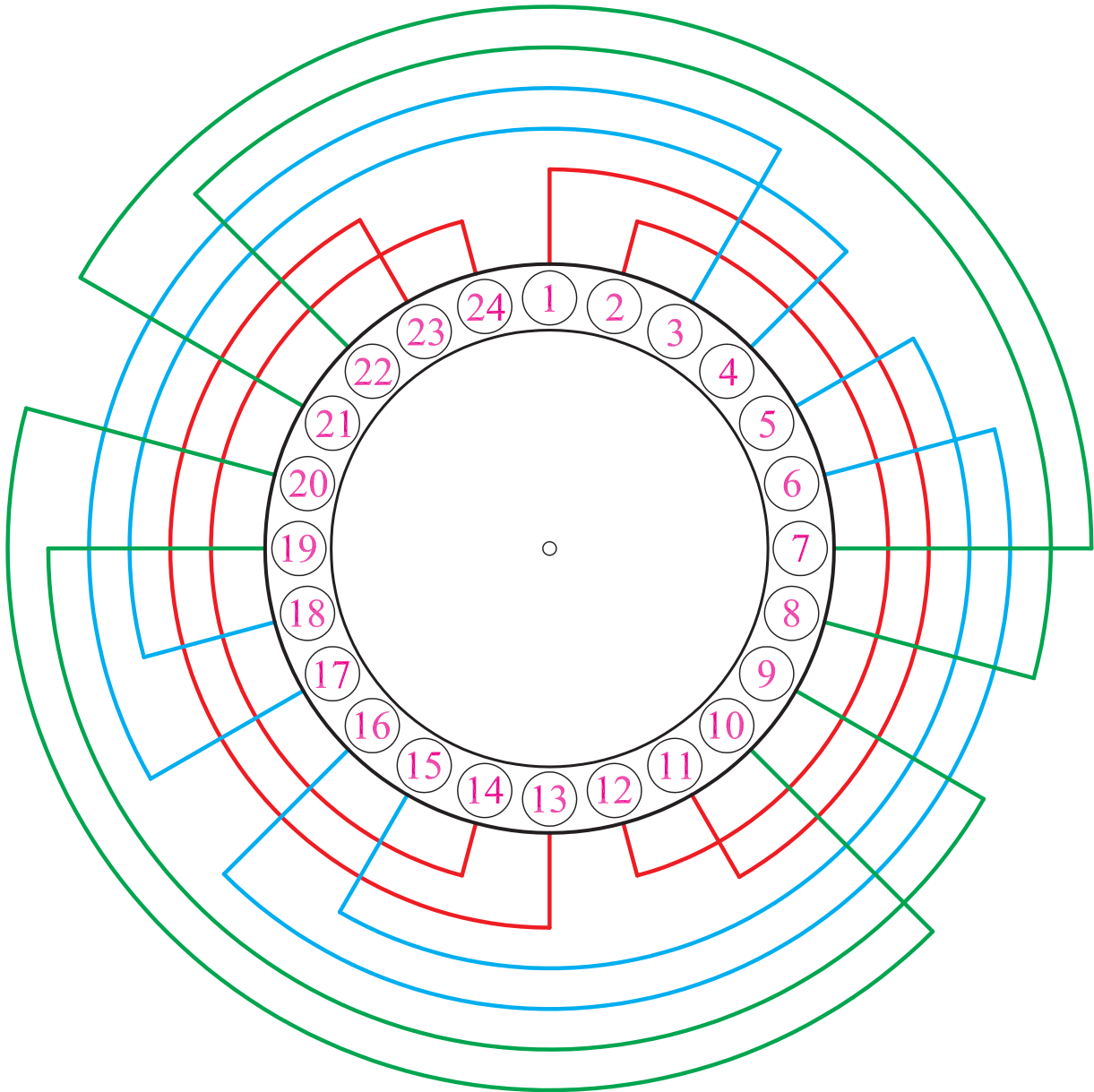

شکل ۲-۶۹- برگردانیدن بازوهای گروه کلاف‌های شماره ۱ و ۲ به جای اولیه و تکمیل کلاف‌گذاری در داخل شیارهای موتور ۲۴ شیار ۲ قطب با سیم‌بندی به‌ازای قطب

آزمون پایانی (۲)

- ۱- به چه دلیل، قبل از جاگذاری کلاف در داخل شیار لازم است کلاف‌ها را مرتب و صاف کرد؟
- ۲- اقدامات لازم برای جلوگیری از ساییده شدن سیم‌ها به بدنه استاتور و اتصال آن‌ها به بدنه، را بیان کنید.
- ۳- اگر روی بازوها پس از جاگذاری آن‌ها در داخل شیارها با کاغذ پرسیپان پوشانده نشود، چه عواقبی در پی خواهد داشت؟
- ۴- نکات ایمنی در هنگام کلاف‌گذاری در داخل شیارها را بیان کنید.
- ۵- ابزار لازم برای کلاف‌گذاری در داخل شیارها را نام ببرید.
- ۶- مراحل کلاف‌گذاری در داخل شیارها را نام ببرید.
- ۷- کار عملی: یک الکتروموتور سه فاز ۳۶ شیار را در اختیار بگیرید و مراحل مختلف کلاف‌گذاری این موتور را برای سیم‌بندی ۲ قطب به ازای سیم‌بندی $G = 2P$ انجام داده و کلاف‌ها را در داخل شیارها قرار دهید.

واحد کار سوم

سربندی سیم پیچی الکتروموتورهای سه فاز

هدف کلی

اتصال گروه کلاف‌ها در هر فاز

هدف‌های رفتاری: از فراگیر، انتظار می‌رود با گذراندن این پیمانه، بتواند:

- ۱- با اهم‌تر، سرگروه کلاف‌ها را پیدا کند.
- ۲- با استفاده از نقشه موتورها، اتصال گروه کلاف‌ها را در هر فاز الکتروموتورهای سه فاز یک سرعتی انجام دهد.

۳- ابتدا و انتهای فازها را با U_1, U_2 و V_1, V_2 و W_1, W_2 برچسب بزند.

۴- سرهای هر فاز را به سیم‌افشان اتصال دهد و با برچسب مربوطه به تخته کلم هدایت کند.

۵- سرهای مربوط به هر فاز را در تخته کلم، به ترمینال‌های مربوطه هدایت کرده و اتصال دهد.

۶- دو سر هر فاز را با اهم‌تر آزمایش کند و از اتصال تمامی گروه کلاف‌ها در هر فاز، اطمینان حاصل کند.

ساعات آموزش

نظری	عملی	جمع
۴	۱۶	۲۰

۱-۳- اصول سربندی کلاف‌ها در داخل استاتور

پس از قرار دادن کلاف‌ها در داخل شیارها، لازم است گروه کلاف‌های مربوط به هر فاز موتور، ارتباط الکتریکی داشته باشند. ارتباط گروه کلاف‌ها باید به گونه‌ای باشد که میدان‌های حاصل از جریان کلاف‌های مجاور، هم‌جهت بوده و در سطح استاتور ۲P قطب تشکیل دهند. بنابراین، در سربندی کلاف‌ها لازم است دقت بیشتری شود زیرا یک اتصال غلط موجب می‌شود حوزه دوار به‌طور صحیح در سطح استاتور تشکیل نشود. در این‌گونه مواقع، یا رتور قفل کرده و به گردش در نمی‌آید و یا در صورت چرخش رتور، جریان زیادی از شبکه توسط موتور الکتریکی دریافت می‌شود که امکان دارد در زمان کوتاه، سیم‌های استاتور را از بین ببرد.

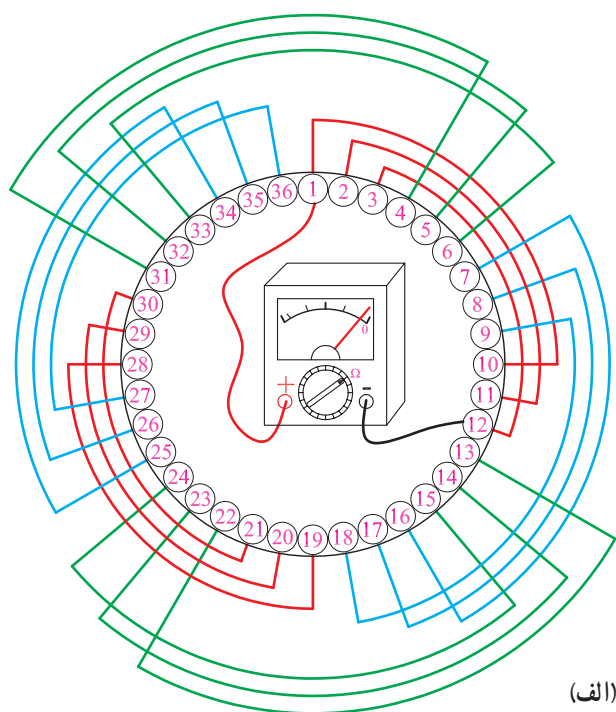

در سربندی کلاف‌ها با توجه به نقشه موتور، یکی از کلاف‌ها را به‌عنوان شیار شماره یک در نظر می‌گیریم و آن را با U_1 برچسب می‌زنیم و انتهای گروه کلاف مربوطه را از طریق نقشه پیدا می‌کنیم و لاک سرسیم آن را برمی‌داریم و برای اطمینان، دو سر آن را با اهم‌تر آزمایش می‌کنیم. برای این منظور، سر لاک برداری شده U_1 را با انتهای کلاف انتخاب شده به ترمینال‌های اهم‌تر هدایت می‌کنیم. اگر اهم‌تر مقاومت ناچیزی نشان دهد انتخاب سر و ته گروه کلاف صحیح است. در صورت نمایش مقاومت زیاد توسط اهم‌تر، باید ته کلاف را با سیم‌های مجاور تعویض کرده و آزمایش‌های لازم را انجام داد تا ته کلاف مشخص شود. به این ترتیب، سر و ته گروه کلاف‌های مربوط به هر فاز را از طریق نقشه و اهم‌تر مشخص کرده و طبق نقشه سربندی می‌کنیم (شکل ۱-۳).



شکل ۱-۳- سر و ته یک گروه کلاف مقاومت ناچیزی نشان می‌دهد.

در سربندی کلاف‌ها اگر $G = P$ باشد، اتصال گروه کلاف‌ها اتصال نزدیک است، یعنی ته هر گروه کلاف به سر گروه کلاف بعدی در آن فاز متصل می‌شود.

در سربندی کلاف‌ها اگر $G = 2P$ باشد، اتصال گروه کلاف‌ها اتصال دور است، یعنی ته هر گروه کلاف به ته گروه کلاف بعدی و سر تمام گروه کلاف‌ها به هم متصل می‌شوند.

برای سربندی گروه کلاف‌ها، ابتدا نقشه گسترده یا دیاگرام مدور موتور را در نظر بگیرید و براساس شماره‌های نقشه، شیارهای استاتور را شماره‌بندی کنید. سرسیم‌های گروه کلاف‌ها را در سیم‌پیچ‌ها، مطابق نقشه پیدا کنید. پس از اطمینان از ابتدا و انتهای گروه کلاف‌ها، به اندازه مناسب از سرسیم‌ها جدا کرده و از سر آن‌ها به اندازه $1/5$ سانتی‌متر لاک‌برداری کنید. مطابق نقشه، از سرسیم‌هایی که باید به هم متصل شوند، «وارنیش» بگذرانید. از هر سیم با اندازه یک سانتی‌متر بر روی سیم دیگر، به‌طور مرتب بیچید. پس از لحیم‌کاری و آزمایش اتصال دو سر دو گروه کلاف، اتصال گروه کلاف‌های بعدی را ادامه دهید. مثلاً اتصال گروه کلاف‌های مربوط به فاز U_1 و U_2 در موتور ۳۶ شیار سه فاز ۴ قطب با سیم‌بندی به‌ازای قطب، در مراحل زیر انجام می‌شود:

۱- نقشه دیاگرام گسترده یا مدور سیم‌پیچی مربوط به فاز U_1 و U_2 را تهیه کنید (شکل ۳-۲).

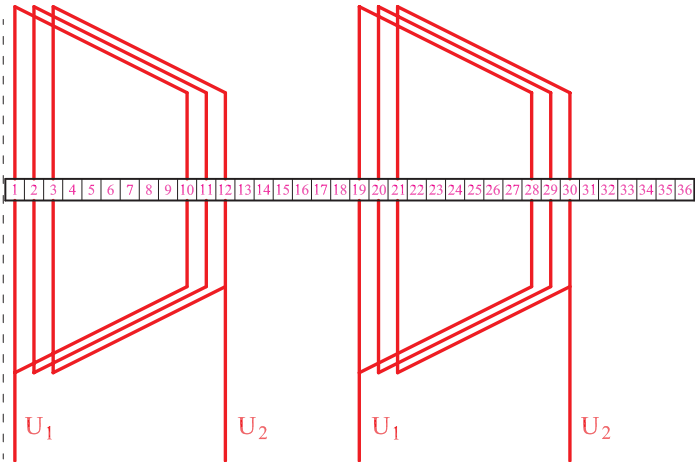

شکل ۳-۲- نقشه فاز ۱ موتور سه فاز ۳۶ شیار با سیم‌بندی به‌ازای قطب



۲- شیارهای استاتور را شماره‌گذاری کنید (شکل ۳-۳).

شکل ۳-۳- شماره‌گذاری استاتور کلاف‌گذاری شده



۳- ابتدا و انتهای گروه کلاف شماره ۱ فاز U_1 و U_2 را که سرهای آن از شیار ۱ و ۱۲ خارج شده‌اند، با اهم‌تر آزمایش کنید.

۴- سرسیم‌هایی را که از شیارهای ۱۹ و ۳۰ خارج می‌شوند، با اهم‌تر آزمایش کنید. این سیم‌ها باید به هم ارتباط داشته باشند (شکل ۳-۴).

شکل ۳-۴- آزمایش ارتباط کلاف‌های گروه کلاف شماره ۱



۵- سرهای خروجی از شیارهای ۱۲ و ۱۹ را به اندازه کافی و به گونه‌ای ببرید که پس از اتصال به هم، سیم اضافی در سطح استاتور وجود نداشته باشد.

۶- سرسیم‌ها را از وارنیش‌های مورد نیاز عبور دهید (شکل ۳-۵).

شکل (۵-۳-الف) - قرار دادن وارنیش با قطر کم روی

سیم

الف



شکل (۵-۳-ب) - عبور دادن وارنیش با قطر بیشتر

روی وارنیش قطر کمتر

ب

شکل ۳-۵- عبور دادن سیم‌ها از داخل وارنیش



۷- سرسیم‌های خروجی از شیارهای ۱۲ و ۱۹ را پس از کوتاه کردن، به اندازه ۱/۵ تا ۲ سانتی‌متر لاک‌برداری کنید (شکل ۳-۶).

شکل ۳-۶- سرسیم‌ها را به اندازه ۱/۵ تا ۲ سانتی‌متر لاک‌برداری کنید.



۸- سرسیم‌های خروجی از شیارهای ۱۲ و ۱۹ را روی هم قرار داده و هرکدام را به اندازه یک سانتی‌متر روی دیگری بتابانید (شکل ۳-۷).

شکل ۳-۷- سیم‌ها را به هم گره زده و به اندازه یک سانتی‌متر روی هم بتابانید.

محل اتصال را لحیم کنید (شکل ۳-۸).

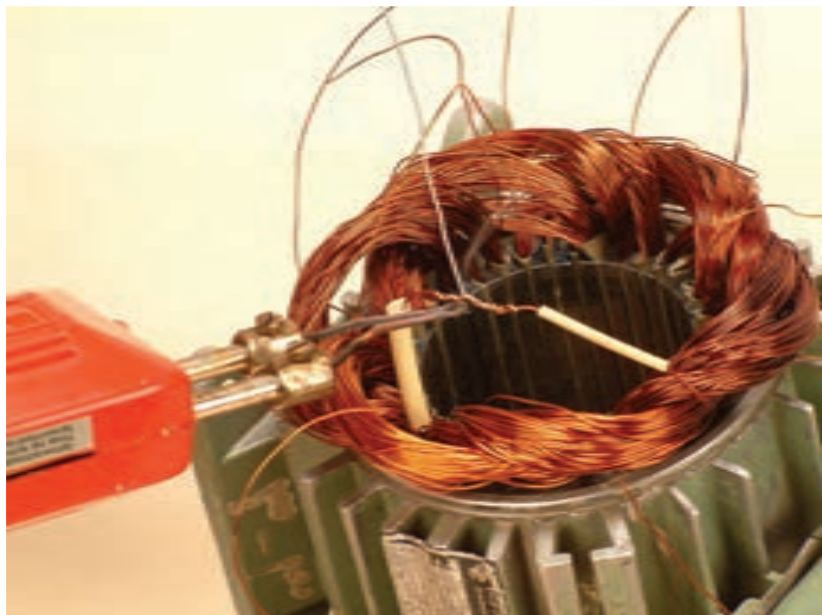

شکل ۳-۸- محل اتصال دو سیم را لحیم کنید.

۹- وارنیش‌های با قطر کمتر را از طریق هر دو سیم به محل لحیم شده انتقال دهید تا کاملاً آن را پوشش دهد (شکل ۳-۹).



شکل ۳-۹- هدایت وارنیش‌ها به محل لحیم شده

۱۰- وارنیش با مقطع زیاد را روی دو وارنیش با قطر کمتر بکشید (شکل ۱۰-۳).



شکل ۱۰-۳



۱۱- پس از سربندی، به منظور اطمینان از اتصال بین دو گروه کلاف، سرسیم‌هایی را که از شیارهای ۱ و ۳ خارج شده‌اند، لاک برداری کرده و ارتباط آن‌ها را با اهم‌متر آزمایش کنید.

۱۲- سرسیمی را که از شیار شماره ۱ بیرون آمده است، به اندازه کافی کوتاه کرده و پس از لاک برداری، آن را به سیم افشان اتصال دهید و محل اتصال را لحیم کاری کرده و با وارنیش مناسب بپوشانید. به سیم افشان برجسب U_1 بزنید (شکل ۱۱-۳).

شکل ۱۱-۳- اتصال سیم افشان به ابتدا و انتهای فاز و برجسب زدن آن

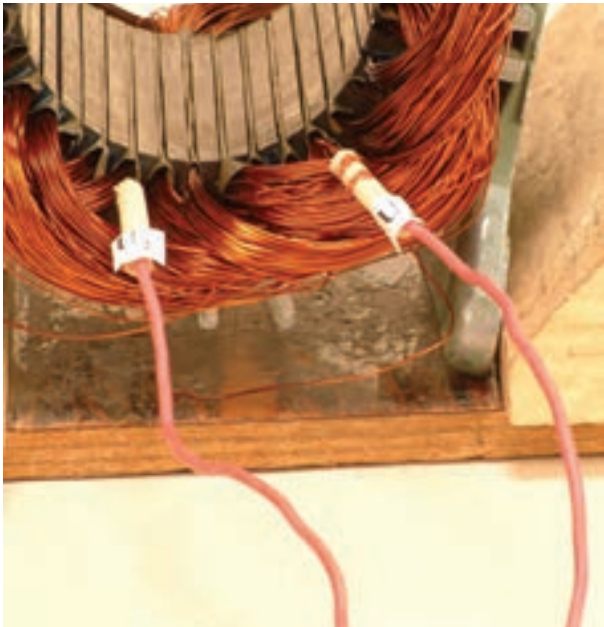

شکل ۱۲-۳

۱۳- سیم خروجی از شیار شماره ۳۰ را با سیم افشان اتصال داده و پس از لحیم کاری و گذاشتن وارنیش، برچسب U_p بزنید (شکل ۱۲-۳).

۲-۳- کارهای عملی ۳

کار عملی ۱

هدف: سربندی سیم پیچی الکتروموتورها
نکات ایمنی: از روشنایی مناسب در روی میز کار استفاده کنید. از میز کار و صندلی استاندارد مناسب استفاده کنید تا هیچ گونه فشاری بر کمر و پاهای تان وارد نشود.

وسایل و ابزار مورد نیاز

- ۱- نگهدارنده استاتور یک عدد
 - ۲- استاتور ۳۶ شیار کلاف گذاری شده در کار عملی شماره ۲ واحد کار دوم (شکل ۳۹-۲) یک عدد
 - ۳- اهم متر یک عدد
 - ۴- وارنیش مناسب مقطع سیم
 - ۵- هویه برقی یک عدد
 - ۶- روغن و سیم لحیم به حد کافی
 - ۷- سیم افشان مناسب در سه رنگ به حد کافی
- موضوع: سربندی سیم پیچی الکتروموتور سه فاز سه قطب ۳۶ شیار به ازای قطب

مراحل انجام کار

- ۱- استاتور را روی نگهدارنده استاتور قرار داده و شیارها را شماره گذاری کنید (شکل ۱۳-۳).



شکل ۱۳-۳- شماره گذاری شیارها

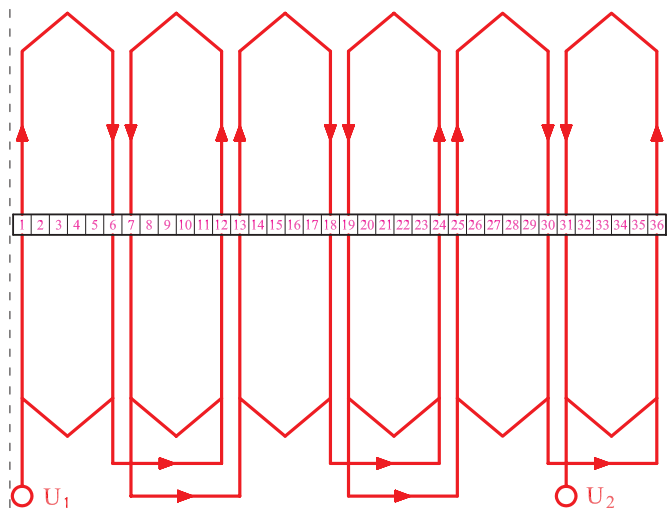

۲- نقشه گسترده اتصالی فاز U_1 و U_2 را آماده کنید (شکل ۳-۱۴).

شکل ۳-۱۴- نقشه اتصالی فاز U_1 و U_2 موتور ۳۶ شیار ۴ قطب با سیم بندی به ازای قطب



شکل ۳-۱۵- سربندی فاز U_1 و U_2 موتور ۳۶ شیار ۴ قطب

۳- براساس اتصالات موجود در نقشه ۳-۱۴ ابتدا سیم های خروجی از شیارها ۱-۶، ۷-۱۲، ۱۳-۱۸، ۱۹-۲۴، ۲۵-۳۰ و ۳۱-۳۶ را با اهم متر آزمایش کنید. در صورتی که در همه موارد عقربه اهم متر مقداری ناچیز را نشان داد، سیم خروجی را به ترتیب شماره ۶ به ۱۲، ۷ به ۱۳، ۱۸ به ۲۴، ۱۹ به ۲۵ و ۳۰ به ۳۶ به هم ارتباط داده و روی اتصالی ها را با وارنیش بپوشانید.

۴- سیم های خروجی از شیار ۱ و ۳۱ سیم افشان را لحیم کرده و روی آن ها را وارنیش بکشید.

۵- به سیم افشان شماره ۱، برچسب U_1 و شماره ۳۱ را برچسب U_2 بزنید (شکل ۳-۱۵).

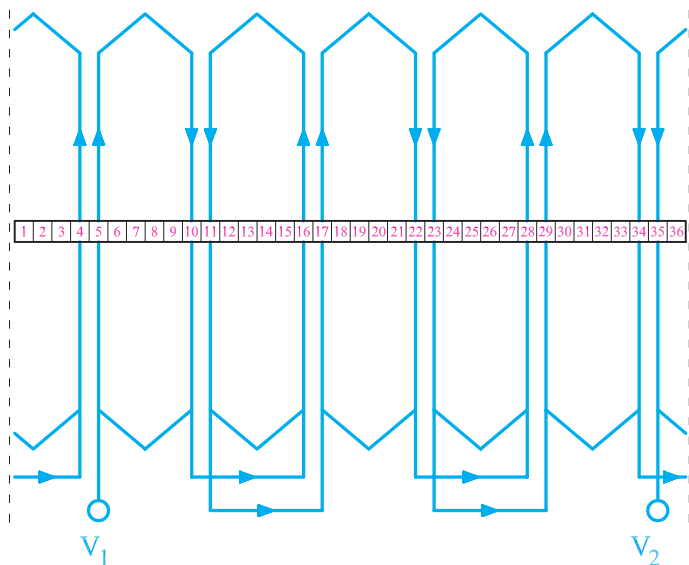

شکل ۱۶-۳-الف

۶- براساس نقشه اتصال گروه کلاف‌های فاز V_1 و V_2 ، سیم‌های خروجی از شیارهای ۵-۱۰، ۱۶-۱۱، ۲۲-۱۷، ۲۸-۲۳، ۳۴-۲۹ و ۳۵-۴ را با اهم‌تر آزمایش کنید و از اتصال آن‌ها به یک‌دیگر خاطر جمع شوید. سپس سرسیم‌های خروجی از شیارهای ۱۰ را به ۱۶، ۱۱ را به ۱۷، ۲۲ را به ۲۸، ۲۳ را به ۲۹ و ۳۴ را به ۴ اتصال دهید.

به سیم خروجی از شیار شماره ۵ سیم‌افشان اتصال داده و برجسب V_1 بزنید. سیم خروجی از شیار ۳۵ را به سیم‌افشان اتصال داده و برجسب V_2 بزنید (شکل ۱۶-۳).
شکل (۱۶-۳-الف) نقشه اتصال سرسیم‌ها به یک‌دیگر را نشان می‌دهد.

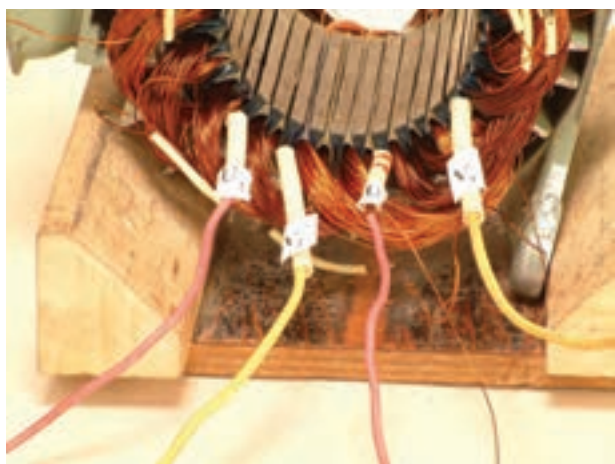

شکل ۱۶-۳-ب

شکل ۱۶-۳- نقشه اتصالی فاز V_1 و V_2 موتور ۳۶ شیار ۴ قطب با سیم‌بندی به‌ازای قطب

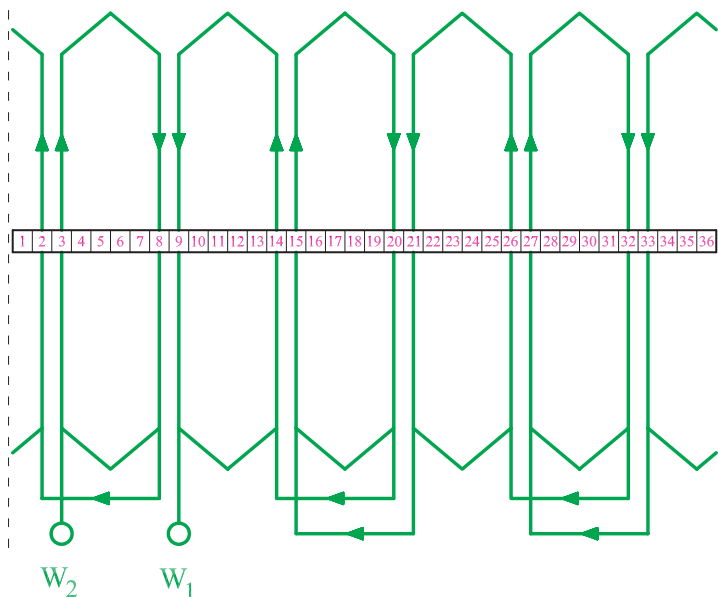

شکل ۱۷-۳ الف - نقشه اتصال سرسیم پا

۷- براساس نقشه اتصال گروه کلاف‌های فاز W_1 و W_2 سیم‌های خروجی از شیارهای ۹-۱۴، ۲۰-۱۵، ۲۶-۲۱، ۲۷-۳۲، ۳۳-۲ و ۳-۸ را با اهم‌تر آزمایش کنید و از اتصال آن‌ها به یکدیگر خاطر جمع شوید. سپس سرسیم‌های خروجی از شیارهای ۱۴ را به ۲۰، ۲۰ را به ۱۵، ۱۵ را به ۲۱، ۲۱ را به ۲۶، ۲۶ را به ۳۲، ۳۲ را به ۲۷، ۲۷ را به ۳۳ و ۲ را به ۸ اتصال دهید.
سیم خروجی از شیار شماره ۹ را با سیم‌افشان اتصال داده و برچسب W_1 بزنید. سیم خروجی از شیار ۳ را به سیم‌افشان اتصال داده و برچسب W_2 بزنید (شکل ۱۷-۳).



شکل ۱۷-۳ ب

شکل ۱۷-۳ - نقشه اتصالی فاز W_1 و W_2 موتور ۳۶ شیار ۴ قطب با سیم‌بندی به‌ازای قطب

۸- سیم‌های لحیم شده را مرتب کرده و روی کلاف‌ها
بخوابانید. سپس سیم‌های افشان را از کوتاه‌ترین مسیر به جعبه
اتصال موتور هدایت کنید (شکل ۱۸-۳).

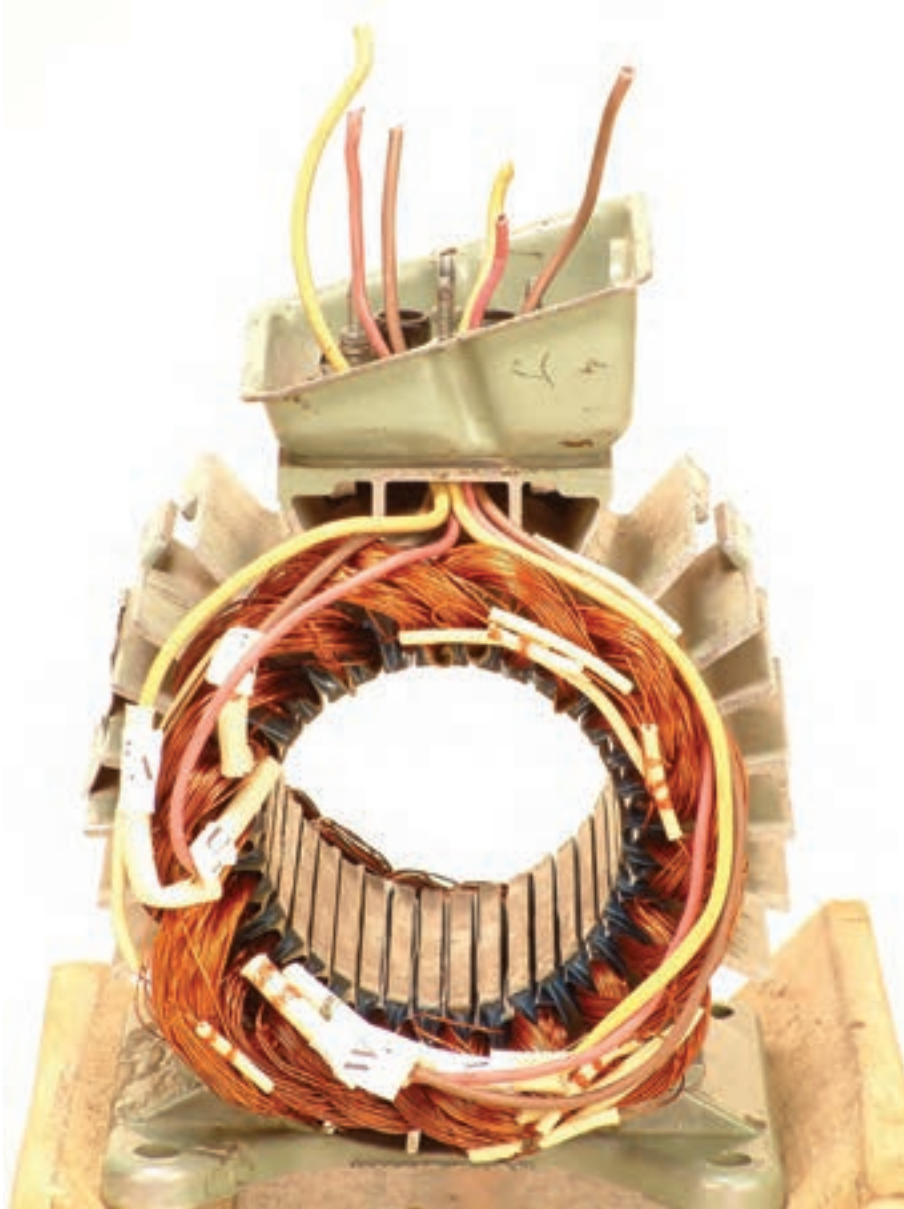

شکل ۱۸-۳- هدایت سیم‌های افشان به جعبه اتصال موتور

آزمون پایانی (۳)

- ۱- چه لزومی دارد سرسیم گروه کلاف‌ها را قبل از سیم‌بندی با اهم‌متر آزمایش کنیم؟
- ۲- اگر براساس نقشه، وقتی که سرسیم‌ها را با اهم‌متر آزمایش می‌کنیم، سیم‌ها به هم راه ندهند، اشکال کار در کجا است؟ اقدام بعدی برای یافتن سرسیم‌های گروه کلاف را بیان کنید.
- ۳- برای چه منظور در سربندی گروه کلاف‌های یک فاز از نقشه اتصالی هر فاز موتور استفاده می‌کنند؟ آیا امکان دارد که بدون دسترسی به نقشه سربندی، گروه کلاف‌های هر فاز را به یکدیگر اتصال داد؟
- ۴- به چه مناسبت، شیارهای داخل استاتور را در هنگام قرار دادن کلاف‌ها در داخل شیارها، شماره‌گذاری می‌کنند؟
- ۵- چرا محل اتصال گروه کلاف‌ها را لحیم‌کاری کرده و محل لحیم‌کاری را با وارنیش می‌پوشانند؟
- ۶- علت استفاده از وارنیش با مقطع زیاد بر روی وارنیش‌های با مقطع کم را بیان کنید.
- ۷- چرا در انتهای سربندی هر فاز، ابتدا و انتهای سیم‌ها را برچسب می‌زنند؟
- ۸- استفاده از سیم‌های افشان در ابتدا و انتهای هر فاز چه محاسنی دارد؟
- ۹- آیا پس از سربندی گروه کلاف، آزمایش سرهای ابتدا و انتهای هر فاز با اهم‌متر ضرورت دارد؟ دلیل خود را بیان کنید.

- ۱۰- کار عملی: یک موتور ۳۶ شیار ۲ قطب با سیم‌بندی یک طبقه $G = 2P$ را در اختیار بگیرید. پس از شماره‌گذاری و آزمایش سر گروه کلاف‌ها، آن را سربندی کنید. سر فازها را به سیم افشان اتصال دهید و سرسیم‌های هر فاز را برچسب زده و از کوتاه‌ترین مسیر به جعبه اتصال هدایت کنید.
- ۱۱- کار عملی: استاتور کلاف‌گذاری شده شکل ۴۸-۲ را در اختیار بگیرید و سربندی آن را کامل کنید.
- ۱۲- در سربندی گروه کلاف‌ها سعی می‌شود اتصال گروه کلاف‌ها به گونه‌ای باشد تا بازوهای..... در قطب‌سازی پلاریته..... داشته باشند.
- ۱۳- در سربندی با سیم‌پیچی به‌ازای قطب اتصال گروه کلاف‌ها هر فاز، اتصال..... و در سیم‌پیچی به‌ازای جفت قطب، اتصال گروه کلاف‌ها اتصال..... است.

پاسخ پیش‌آزمون

پاسخ واحد کار اول	
شماره تست	گزینه صحیح
۱	۱
۲	۳
۳	۱
۴	۴
۵	۳
۶	۲
۷	۴
۸	۳

منابع و مأخذ

- ۱- «محاسبه و سیم پیچی موتورهای القایی سه فاز»، مؤلفین: علی عراقی - محمد حیدری، زنده یاد مرحوم علی رحیمیان پرور - احمد معیری، انتشارات سیم لاک، فارس.
- ۲- «محاسبه و سیم پیچی موتورهای الکتریکی (تئوری و عملی)»، مؤلف: دکتر حسین رحمتی زاده، انتشارات نیلوفر.
- ۳- مجموعه جزوات آموزشی موتورپیچی دانشگاه شهید رجایی تهران، مؤلفین: علی عراقی و علی رحیمیان پرور، انتشارات دانشگاه شهید رجایی.

فهرست رشته های مهارتی که می توانند از کتاب سیم پیچی موتورهای سه فاز استفاده نمایند.

کد استاندارد مهارتی متولی	نام استاندارد مهارتی مبنا	کد رایانه ای رشته ای مهارتی	شماره ای رشته ای مهارتی	نام رشته ای مهارتی	ردیف
۷۵ و ۸ - ۵۳/۴۸	تعمیر ماشین های الکتریکی درجه (۲)	۹۳۷۶	۱-۱۰-۱۰۱-۳۰۶	ماشین های الکتریکی	۱
		۹۳۷۵	۱-۱۰-۱۰۱-۳۰۵	ماشین های الکتریکی درجه (۱)	۲
			۱-۱۰-		۳
			۱-۱۰-		۴
			۱-۱۰-		۵

