

انواع یقه و پیش بند و کلاه

هدف‌های رفتاری: فراگیر در پایان این فصل باید بتواند:

- ۱- روش ترسیم یقه ب ب بدون پایه را توضیح دهد.
- ۲- الگوی یقه ب ب را رسم کند.
- ۳- روش ترسیم الگوی یقه ب ب پایه‌دار را توضیح دهد.
- ۴- یقه ب ب پایه‌دار را رسم کند.
- ۵- الگوهای یقه ب ب یه‌ن را رسم کند.
- ۶- الگوی یقه ملوانی را توضیح دهد.
- ۷- الگوی یقه ملوانی را رسم کند.
- ۸- یکی از انواع نمونه‌های یقه‌های ب ب و ملوانی را انتخاب کرده و بدوزد.
- ۹- انواع مدل‌های پیش‌بند را رسم کند.
- ۱۰- از انواع مدل پیش‌بند یکی را انتخاب کرده و بدوزد.
- ۱۱- الگوی پیراهن ساحلی (پیش‌بند باغبانی) را رسم کند.
- ۱۲- الگوی دو کلاه را رسم کند.
- ۱۳- یک نمونه کلاه بدوزد.





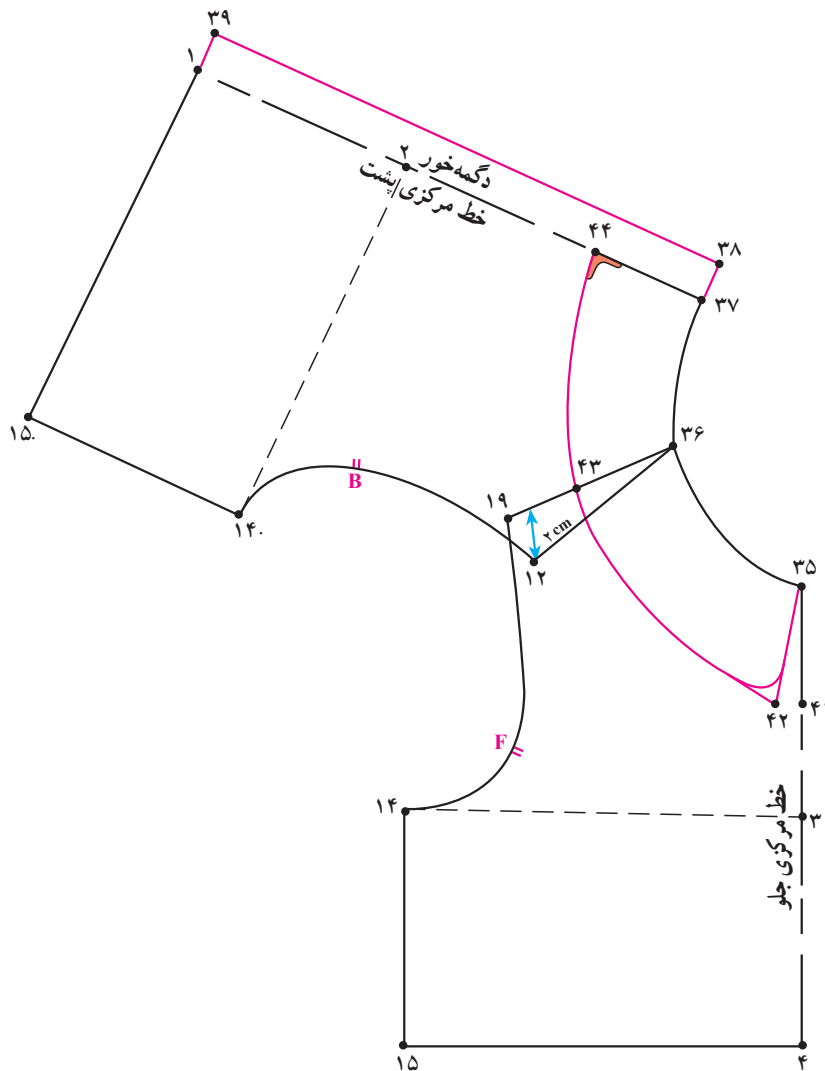

شکل ۷-۱

- خط گردن بالاتنه جلو و پشت را با توجه به مدل یقه گشاد کنید.
- سرشانه‌ی پشت بالاتنه را بر روی سرشانه‌ی جلو قرار داده به طوری که از «نقطه‌ی ۳۶» با هم مماس و از «نقطه‌ی ۱۹» به اندازه‌ی دلخواه در این مدل «۲ سانتی‌متر» بر روی بالاتنه جلو قرار گیرد.
- خطوط بالاتنه پشت را کپی کنید.
- از «نقطه‌ی ۳۵» به اندازه‌ی دلخواه در این مدل «۴/۵-۶/۵ سانتی‌متر» روی خط مرکزی جلو علامت‌زده «نقطه‌ی ۴۱» به دست می‌آید.
- از «نقطه‌ی ۴۱» به اندازه‌ی دلخواه، در این مدل «۱ سانتی‌متر» داخل شده «نقطه‌ی ۴۲» به دست می‌آید.
- از «نقطه‌ی ۳۶» به اندازه‌ی «۴/۵-۶/۵ سانتی‌متر» روی خط سرشانه جلو علامت‌زده «نقطه‌ی ۴۳» به دست می‌آید.
- از «نقطه‌ی ۳۷» به اندازه‌ی «۵-۷ سانتی‌متر» علامت‌زده تا «نقطه‌ی ۴۴» به دست آید.
- خط لبه‌ی یقه را از «نقطه‌ی ۴۴» به اندازه‌ی «۱ سانتی‌متر» گونیا کرده سپس «نقاط ۳۵ و ۴۲ و ۴۳ و ۴۴» را مانند تصویر الگو به هم وصل کنید (شکل ۷-۱).

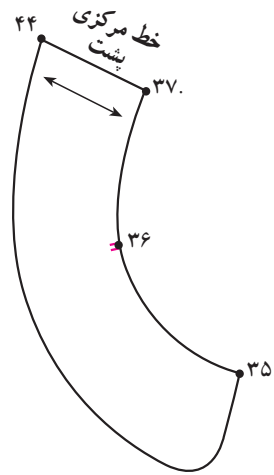

شکل ۷-۲

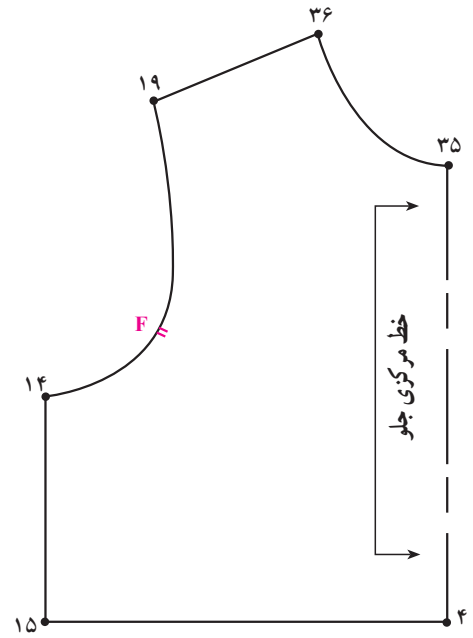
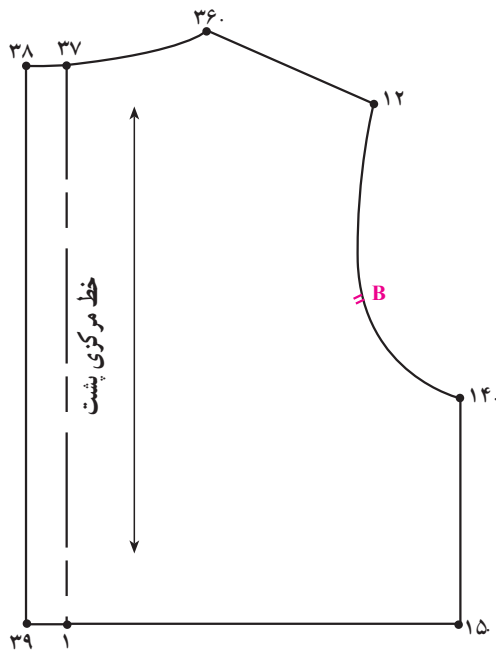

شکل ۷-۳

- شکل لبه خارجی یقه را در «نقطه‌ی ۴۲» طراحی کنید.
- الگوی یقه را از نقاط «۴۲. ۴۳. ۴۴. ۳۵. ۳۶. ۳۷.» رولت کنید.
- الگوی یقه جلو و پشت بالاتنه را از یکدیگر جدا کنید و علامت راستای پارچه را روی آنان مشخص کنید (شکل ۷-۳).
- روی الگوی یقه‌ی ب ب «علامت موازنه» سرشانه و خط راستای پارچه را مشخص کنید (شکل ۷-۲).

توجه کنید: سجاف این نوع یقه با نوار اریبی که به وسیله‌ی اتو فرم هلال (حلقه گردن) داده شده دوخته

می‌شود.

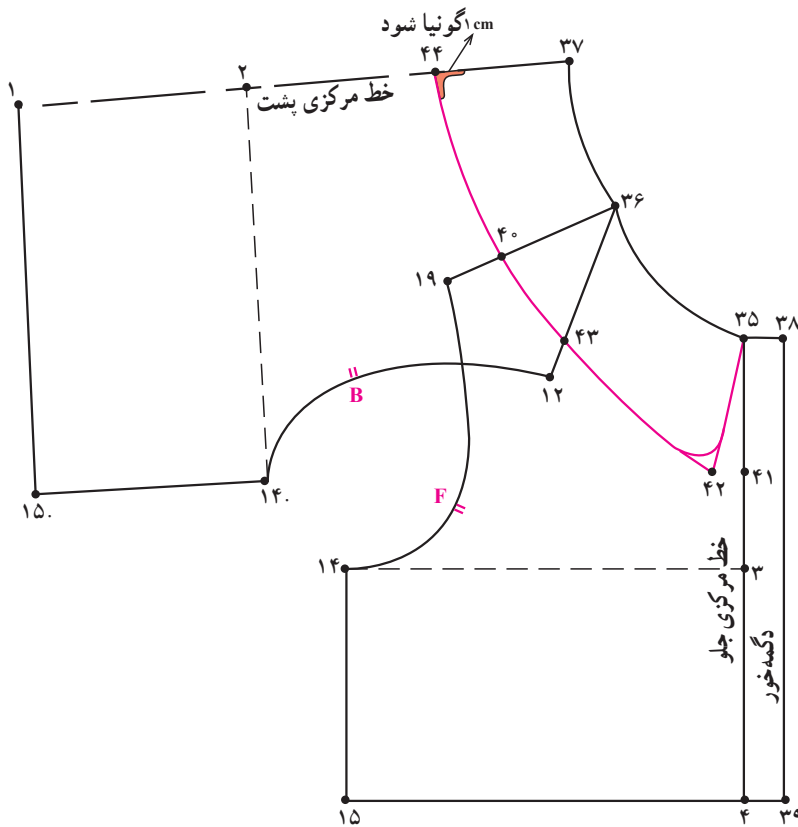

شکل ۷-۵

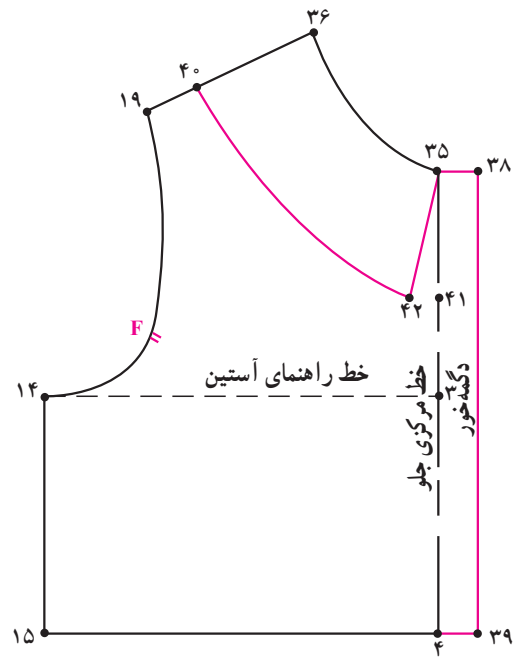

شکل ۷-۴

- «نقاط ۳۵، ۴۲، ۴۰» را مطابق شکل به هم وصل کنید (شکل ۷-۴).
- از «نقطه ی ۴» سرشانه جلو به اندازه ی «۴ سانتی متر» روی خط لبه ی یقه علامت زده تا «نقطه ی ۴۳» به دست آید.
- خط «۴۳. ۳۶» را با خط کش رسم کنید.
- سرشانه الگوی پشت بالاتنه را از «نقطه ی ۳۶» مماس با «خط ۴۳. ۳۶» قرار دهید.
- از «نقطه ی ۳۷» به اندازه ی «۷-۵ سانتی متر» روی خط مرکزی پشت علامت زده تا «نقطه ی ۴۴» به دست آید.
- خط یقه از «نقطه ی ۴۴» به اندازه ی «۱ سانتی متر» گونیا شده تا «نقطه ی ۴۰» امتداد دهید (شکل ۷-۵).

- خط گردن بالاتنه جلو و پشت را با توجه به مدل یقه مورد نظر گشاد کنید.
- در جلوی بالاتنه از «نقطه ی ۳۵» به اندازه ی دلخواه، در این مدل «۷-۵ سانتی متر» روی خط مرکزی جلو علامت زده نقطه ی ۴۱ به دست می آید.
- در این مدل ۷-۵ سانتی متر ۴۱. ۳۵.
- از «نقطه ی ۴۱» به اندازه ی دلخواه، در این مدل «۱ سانتی متر» داخل شده «نقطه ی ۴۲» به دست می آید.
- در این مدل، ۱ سانتی متر ۴۲. ۴۱.
- از «نقطه ی ۳۶» به اندازه ی دلخواه در این مدل «۷-۵ سانتی متر» روی خط سرشانه علامت زده «نقطه ی ۴۰» به دست می آید.
- در این مدل، ۷-۵ سانتی متر ۴۰. ۳۶.

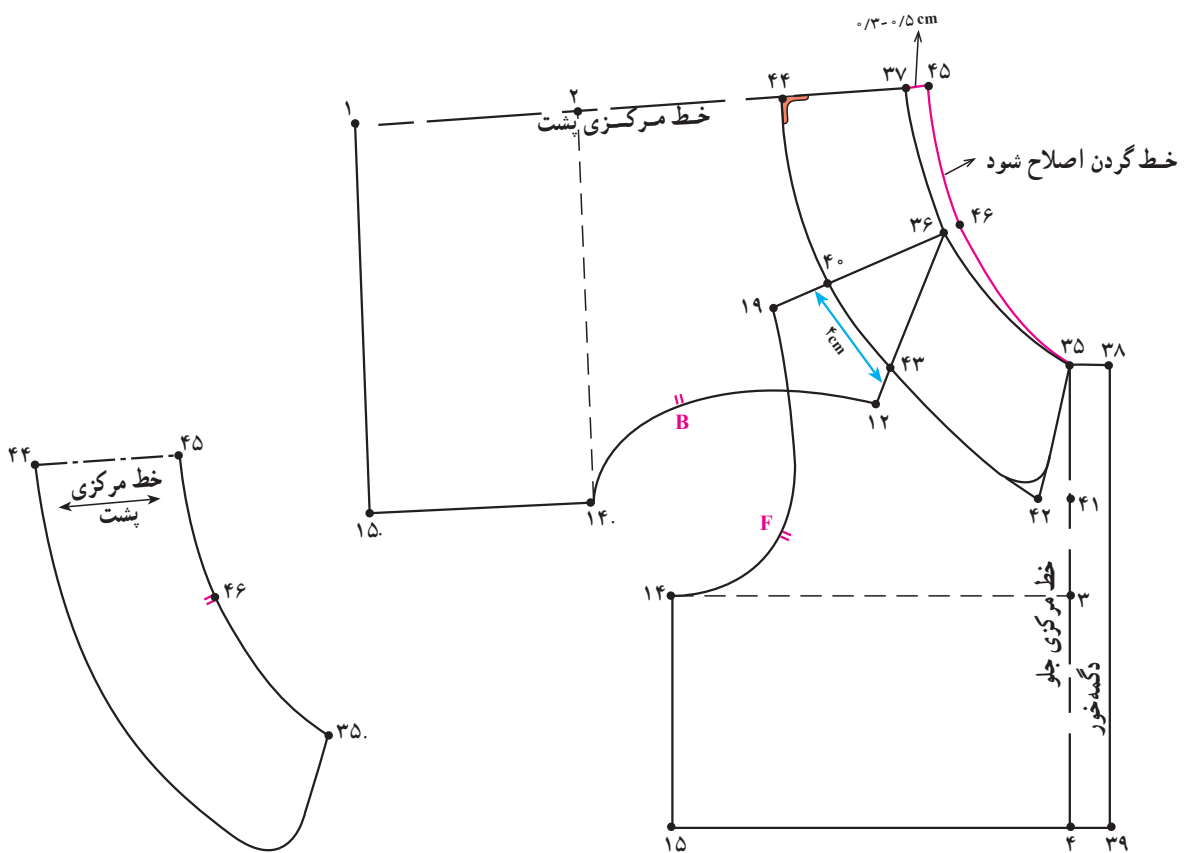

شکل ۷-۷

شکل ۷-۶

- الگوی یقه را از «خط گردن ۳۵. ۴۶. ۴۵» همراه با خطوط لبه یقه رولت کنید.
- علامت راستای پارچه و نقطه‌ی موازنه سرشانه بر الگوی یقه رسم کنید (شکل ۷-۷).

- از «نقطه‌ی ۳۷» به اندازه‌ی « $0.3-0.5$ سانتی‌متر» از خط مرکزی پشت به طرف بالا رفته «نقطه‌ی ۴۵» به دست می‌آید.
- از «نقطه‌ی ۳۶» به اندازه‌ی « 0.3 سانتی‌متر» به طرف بیرون سرشانه رفته «نقطه‌ی ۴۶» به دست می‌آید.
- نقاط «۳۵ و ۴۶ و ۴۵» را با حفظ فرم هلال یقه به یکدیگر وصل کنید (شکل ۷-۶).

۱- خط گردن الگوی بالاتنه لباس به شکل اولیه خود باقی می‌ماند. اضافات جهت پایه یقه در نظر گرفته شده است.

● فاصله‌ی «۳۵. ۳۶» یقه را با خط گردن بالاتنه

«۳۶ و ۳۵» کنترل کنید (شکل ۷-۸).

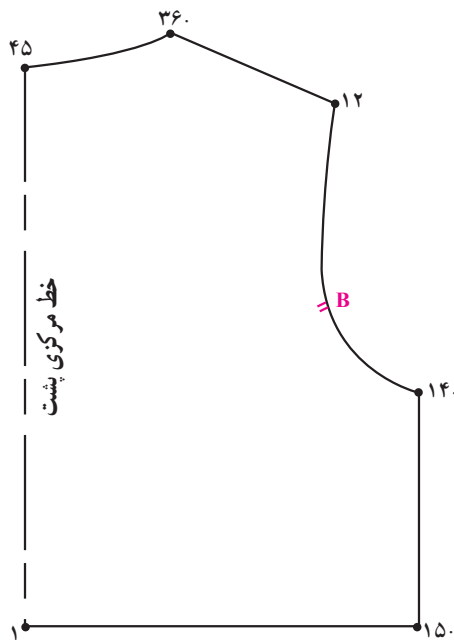
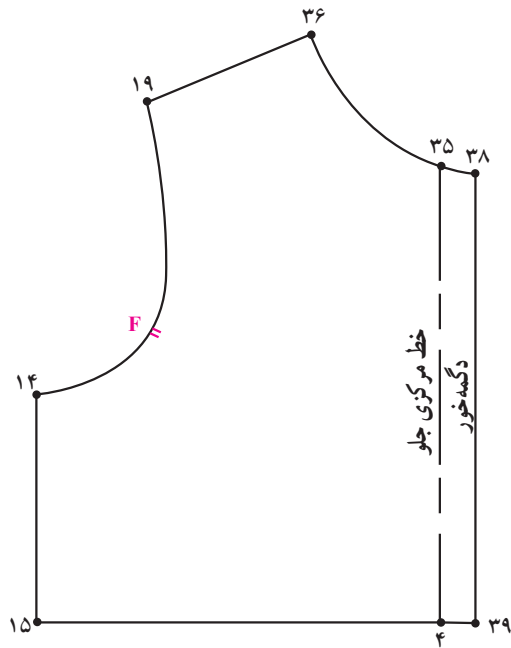

شکل ۷-۸



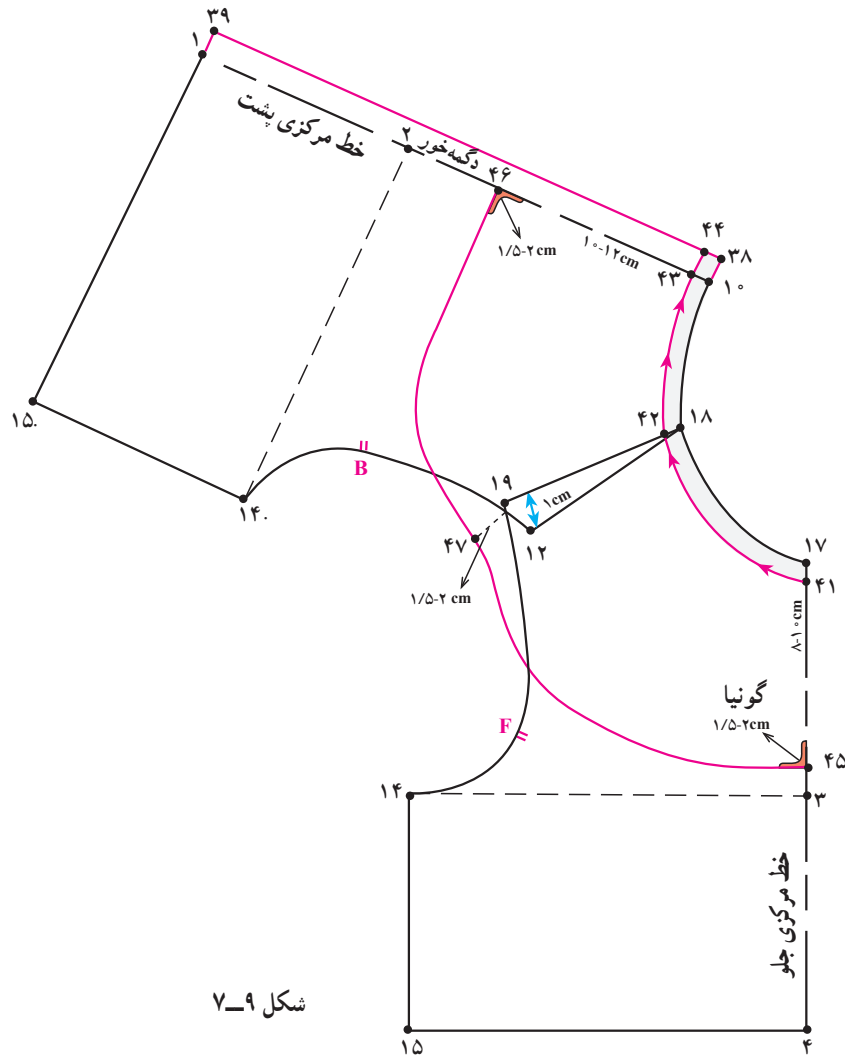

شکل ۹-۷

● سرشانه پشت بالاتنه را بر روی سرشانه بالاتنه جلو قرار داده تا از «نقطه ی ۱۸» با هم مماس و از «نقطه ی ۱۹» به اندازه ی دلخواه در این مدل «۱ سانتی متر» بر روی سرشانه جلو قرار گیرد.

● از «نقطه ی ۱۷ و ۱۸» به اندازه ی دلخواه در این مدل «۱ سانتی متر» داخل شده تا نقاط «۴۱ و ۴۲» به دست آید.

● از «نقطه ی ۳۸» به اندازه ی دلخواه (در این مدل «۵/۱ سانتی متر» پایین آمده «نقطه ی ۴۴» به دست می آید.

● با وصل نقاط «۴۱ و ۴۲ و ۴۴» خط جدید گردن بالاتنه و یقه لباس را رسم کنید.

● از «نقطه ی ۴۳» به اندازه ی دلخواه (در این مدل «۱۲-۱ سانتی متر» روی خط مرکزی پشت علامت زده «نقطه ی ۴۶» به دست می آید.

● از نقطه ی «۱۹ سرشانه» به اندازه ی دلخواه (در این مدل «۱/۵-۲ سانتی متر» خارج شده «نقطه ی ۴۷» به دست می آید.

● خط لبه یقه ی را از نقاط ۴۶ و ۴۵ به اندازه ی «۲-۱/۵ سانتی متر» با گونیا رسم کنید.

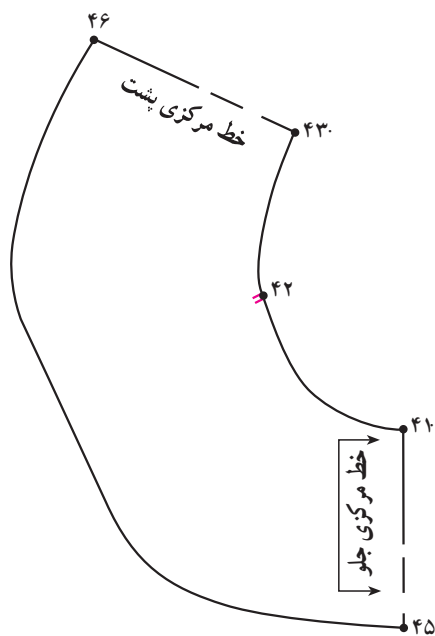

شکل ۷-۱۰

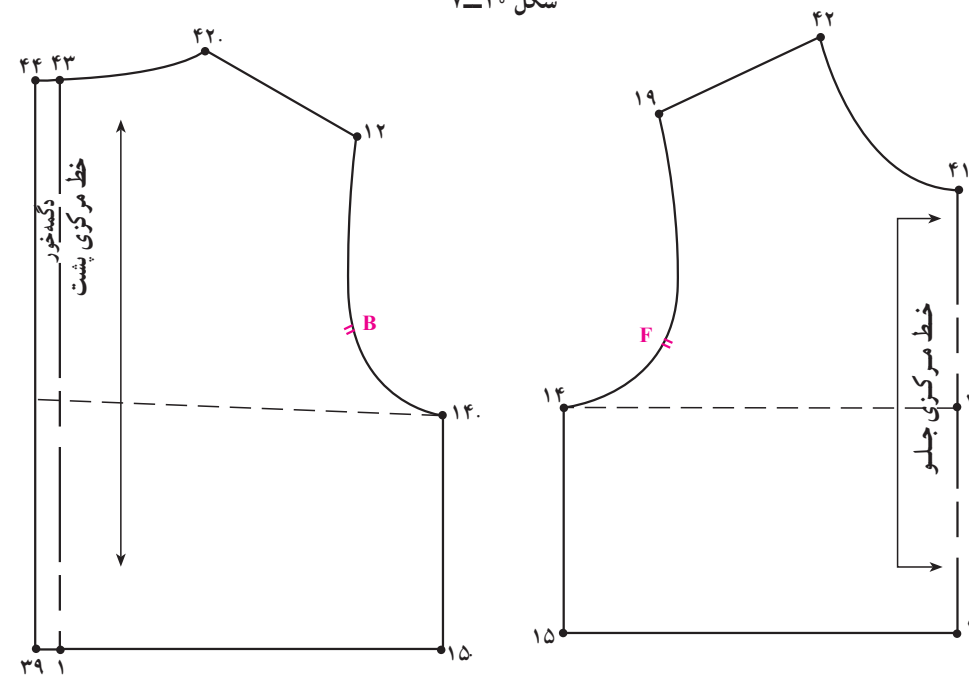

شکل ۷-۱۱

- الگوی یقه «۴۵. ۴۶. ۴۳. ۴۲. ۴۱» را الگوی یقه مشخص کنید (شکل ۷-۱۰).
- رولت کنید.
- روی الگوی بالاتنه جلو و پشت، براساس مدل علامت
- علامت راستای پارچه و نقطه موازنه سرشانه را روی راستای پارچه و مدل‌سازی را انجام دهید (شکل ۷-۱۱).

۱- لباس‌هایی که در قسمت بالاتنه دارای برش می‌باشند. بهتر است محل خط برش در قسمت بالاتر از خط لب یقه قرار گیرد به طوری که یقه لباس روی برش

را ببوشاند.

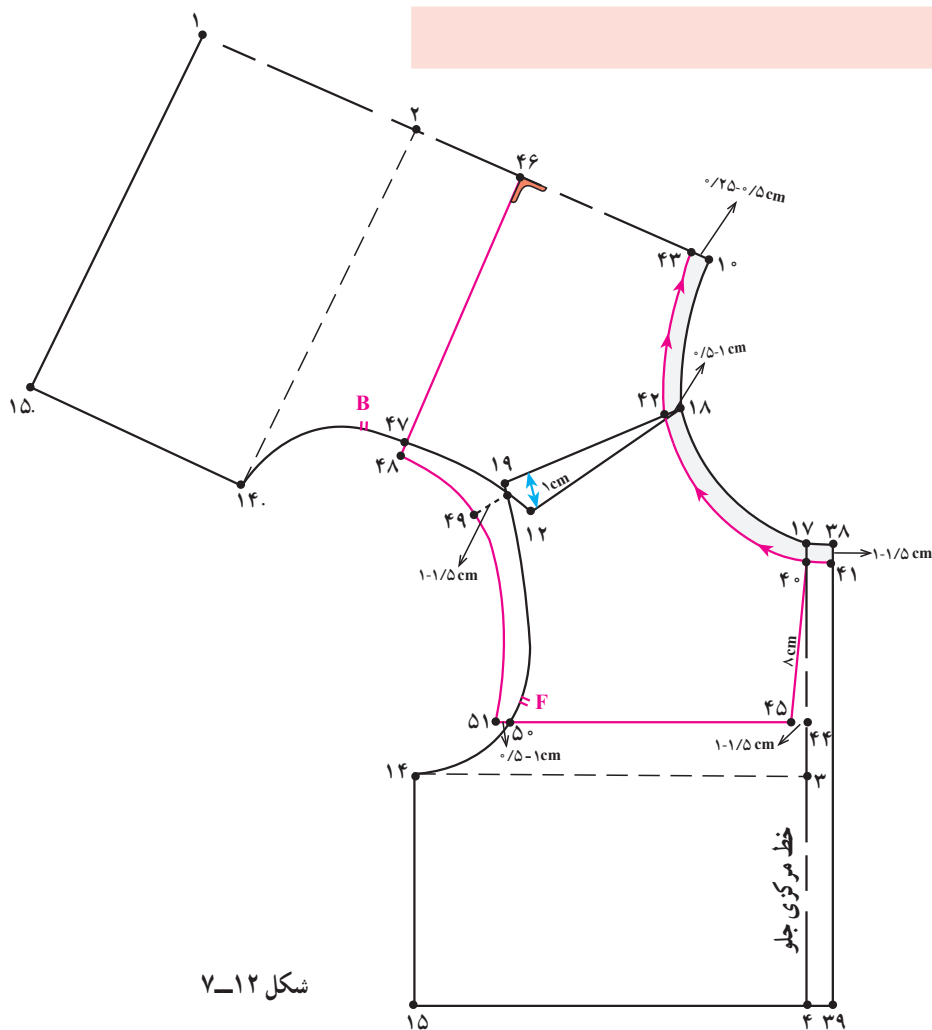

شکل ۱۲-۷

- «۱-۵/ سانتی متر» امتداد داده تا «نقطه ی ۵۱» به دست آید.
- از «نقطه ی ۴۳» به اندازه ی «۱۰ سانتی متر» روی خط مرکزی پشت علامت زده «نقطه ی ۴۶» به دست می آید.
- از «نقطه ی ۴۶» خطی با گونیا رسم کرده تا خط حلقه بالاتنه در «نقطه ی ۴۷» قطع کند خط را به اندازه ی «۱-۵/ سانتی متر» امتداد داده تا «نقطه ی ۴۸» به دست آید.
- از «نقطه ی ۱۹» خط سرشانه را به اندازه ی «۱-۵/ سانتی متر» امتداد دهید تا «نقطه ی ۴۹» به دست آید.
- نقاط «۵۱ و ۴۹ و ۴۸» را مطابق تصویر الگو به هم وصل کنید.
- از «نقطه ی ۴۴» به اندازه ی «۱-۵/ سانتی متر» روی خط لبه یقه علامت زده «نقطه ی ۴۵» به دست آمده «خط ۴۰-۴۵» را رسم کنید (شکل ۱۲-۷).

- سرشانه پشت بالاتنه را بر روی سرشانه جلو بالاتنه قرار داده به طوری که از «نقطه ی ۱۸» با هم مماس و از «نقطه ی ۱۹» به اندازه ی دلخواه در این مدل «۱ سانتی متر» روی سرشانه جلو قرار گیرد.
- از نقطه ی ۱۰ به اندازه ی «۲۵-۵/ سانتی متر» و از «نقطه ی ۱۸» به اندازه ی «۱-۵/ سانتی متر» و از «نقطه ی ۱۷» به اندازه ی «۱-۵/ سانتی متر» داخل شده تا به ترتیب «نقاط ۴۰-۴۲-۴۳» به دست آید.
- نقاط «۴۲ و ۴۳ و ۴۰ و ۴۱» را به هم وصل کرده تا خط جدید گردن به دست آید.
- از «نقطه ی ۴۰» به اندازه ی «۸ سانتی متر» علامت زده «نقطه ی ۴۴» به دست آید.
- از «نقطه ی ۴۴» خطی با گونیا رسم کرده تا خط حلقه بالاتنه را در «نقطه ی ۵» قطع کند خط را به اندازه ی

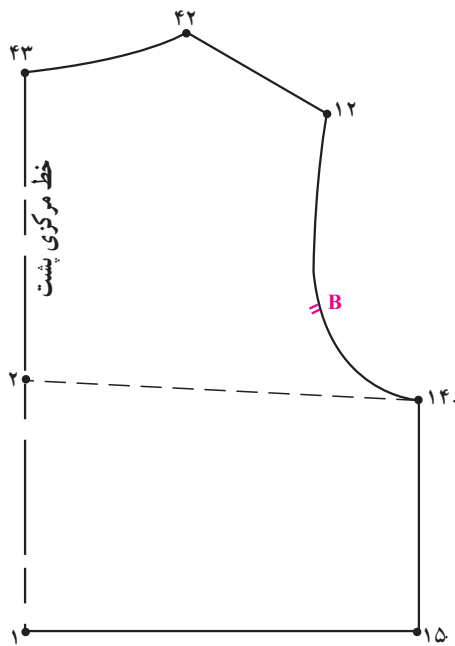

شکل ۷-۱۴

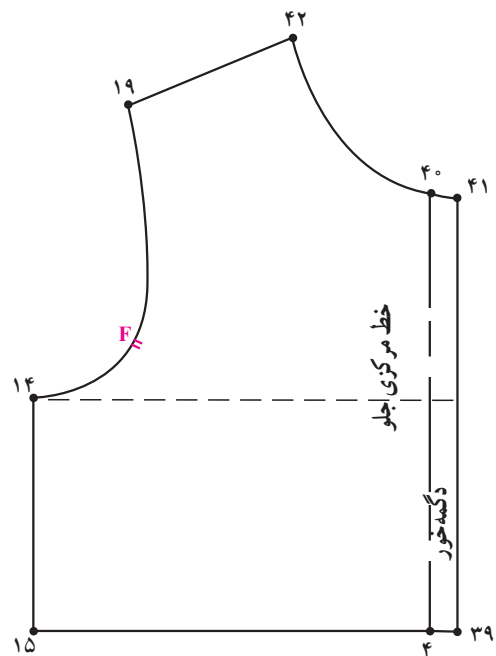

شکل ۷-۱۳

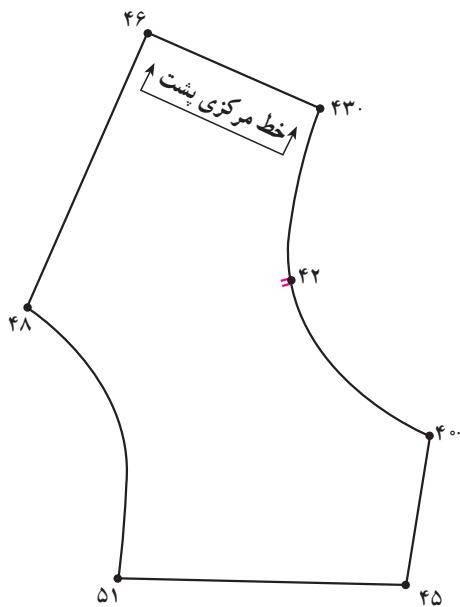

شکل ۷-۱۵

- الگوی جلو و پشت بالاتنه را از یکدیگر جدا کنید.
- روی الگوی جلو و پشت بالاتنه مدل سازی لباس را انجام دهید (شکل ۷-۱۳ و ۷-۱۴).
- الگوی یقه «۴۵. ۵۱. ۴۸. ۴۶. ۴۳. ۴۰» می باشد (شکل ۷-۱۵).

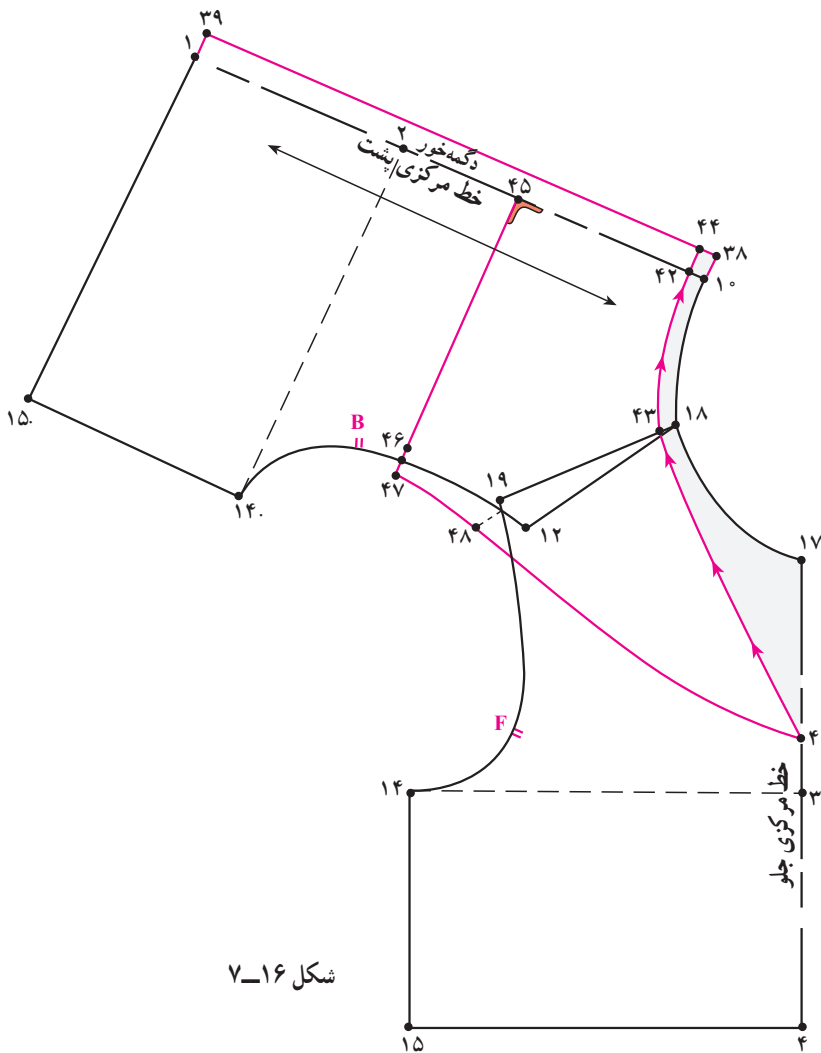

شکل ۷-۱۶

● سرشانه پشت بالاتنه «خط ۱۲، ۱۱» را به گونه‌ای بر «خط ۱۸-۱۹» سرشانه بالاتنه جلو قرار داده که در «نقطه‌ی ۱۸» با هم مماس و از «نقطه‌ی ۱۹» به اندازه‌ی دلخواه در این مدل «۱ سانتی‌متر» بر روی سرشانه جلو قرار گیرد.

سانتی‌متر ۱۲، ۱۹

● از «نقطه‌ی ۱۷» به اندازه‌ی دلخواه در این مدل «۹-۷ سانتی‌متر» پایین آمده «نقطه‌ی ۴۱» به دست می‌آید.

سانتی‌متر ۹، ۷، ۴۱، ۱۷

● از «نقاط ۳۸ و ۱۰ و ۱۸» به اندازه‌ی دلخواه در این مدل «۵/۰ سانتی‌متر» داخل شده بر روی الگو علامت زده تا «نقاط ۴۲-۴۳» به دست آید.

● نقاط «۴۳، ۴۲، ۴۴» با حفظ فرم هلال حلقه‌ی گردن و نقاط «۴۳، ۴۱» را به صورت هفت (۷) به یکدیگر وصل کنید.

● از «نقطه‌ی ۴۲» به اندازه‌ی دلخواه، در این مدل «۱۰-۸ سانتی‌متر» روی خط مرکزی پشت علامت زده «نقطه‌ی ۴۵» به دست می‌آید.

● از «نقطه‌ی ۱۹» سرشانه جلو به اندازه‌ی «۲-۱ سانتی‌متر» به سمت خارج الگو علامت زده «نقطه‌ی ۴۸» به دست می‌آید.

● از «نقطه‌ی ۴۵» تا خط حلقه‌ی بالاتنه خطی با گونیا رسم کرده تا «نقطه‌ی ۴۶» به دست آمده خط را به اندازه‌ی «۱-۵/۰ سانتی‌متر» به سمت خارج الگو امتداد داده تا «نقطه‌ی ۴۷» به دست آید.

● نقاط «۴۷ و ۴۸ و ۴۱» را مطابق شکل یقه به هم وصل کنید.

● خط راستای یقه را به موازات خط مرکزی پشت رسم کنید.

● الگوی یقه را با علامت موازنه سرشانه و خط راستای پارچه رولت کنید (شکل ۷-۱۶).

۱- این مدل یقه مناسب لباس‌های جلو بسته می‌باشد.

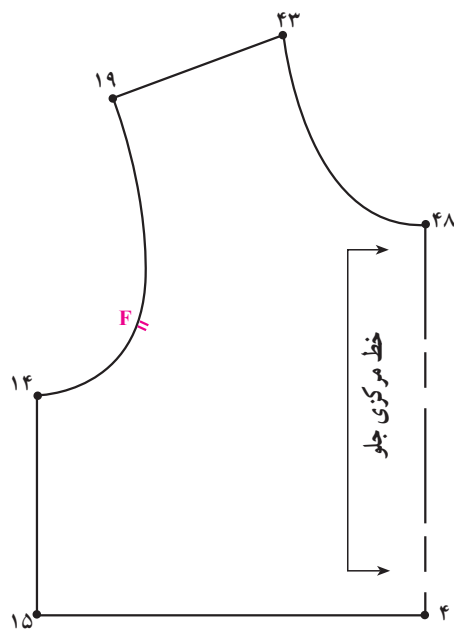

شکل ۱۸-۷

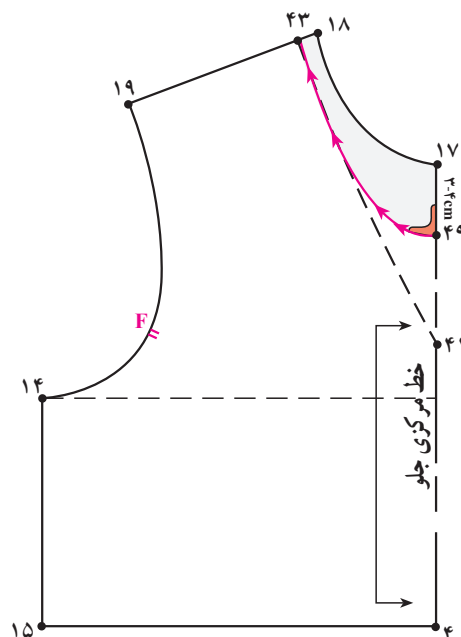

شکل ۱۷-۷

- خط گردن از «نقطه ی ۴۹» به اندازه ی «۱ سانتی متر» گونیا شده تا «نقطه ی ۴۳» امتداد دهید (شکل ۱۷-۷).
- خط «۴۳. ۴۸» خط جدید حلقه ی گردن جلو می باشد از این خط قیچی کنید (شکل ۱۸-۷).

- الگوی جلو و پشت بالاتنه را از یکدیگر جدا کنید.
- روی الگوی جلوی بالاتنه فرم هفت (۷) یقه ملوانی را با خط چین مشخص کنید.
- از «نقطه ی ۱۷» به اندازه ی دلخواه در این مدل «۳-۴ سانتی متر» روی خط مرکزی جلو علامت زده تا «نقطه ی ۴۹» به دست آید.

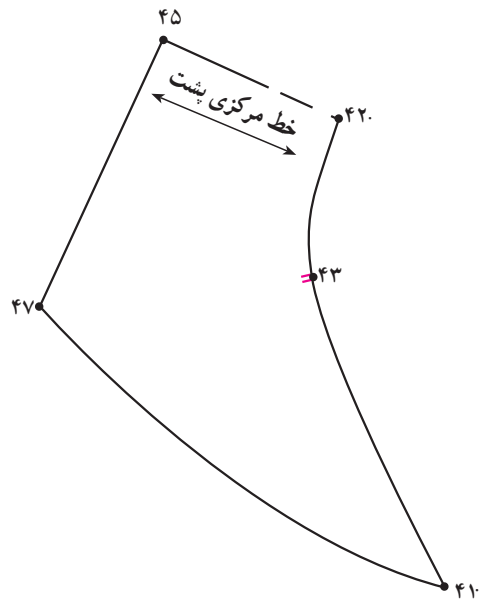

شکل ۷-۱۹

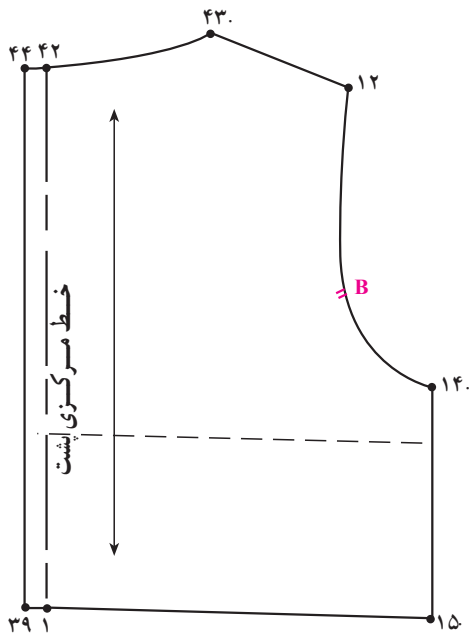

شکل ۷-۲۱

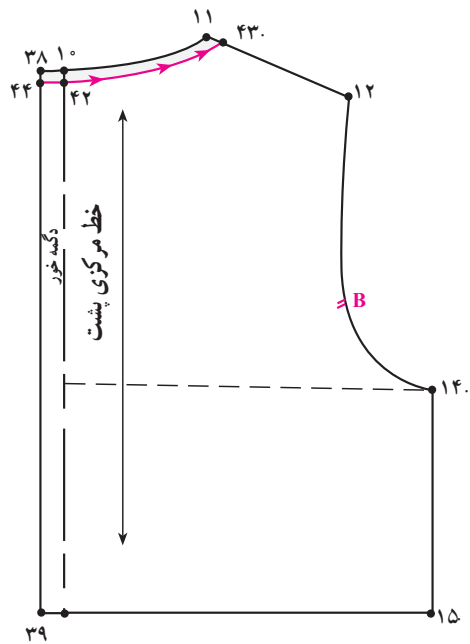

شکل ۷-۲۰

● الگوی یقه ملوانی «۴۳. ۴۱. ۴۷. ۴۵. ۴۲.» می باشد (شکل ۷-۱۹).

● خط «۴۴. ۴۲. ۴۳.» خط جدید حلقه‌ی گردن پشت می باشد، از این خط قیچی کنید (شکل ۷-۲۰ و ۷-۲۱).



طرح الف

- الگوی پشت و جلو بالاتنه را در قسمت سرشانه از حلقه‌ی گردن با یکدیگر مماس کنید.
- از نقاط «۱۷ و ۱۸ و ۱۰» به اندازه‌ی دلخواه (در این مدل) «۱/۵ سانتی‌متر» داخل شده تا به ترتیب نقاط «۴۰ و ۴۱ و ۴۲» به دست آید.
- نقاط «۴۰ و ۴۱ و ۴۲» را با خط منحنی به یکدیگر متصل کرده تا خط جدید حلقه‌ی گردن به دست آید.

خط جدید حلقه‌ی گردن

۴۰. ۴۱. ۴۲.

- از «نقطه‌ی ۴۰» خط مرکزی جلو به اندازه‌ی دلخواه (در این مدل) «۲۷-۲۳ سانتی‌متر» پایین آمده علامت زده تا «نقطه‌ی ۴۳» به دست آید.
- اندازه‌ی دلخواه (بلندی پیش‌بند) ۴۰. ۴۳.
- از «نقطه‌ی ۴۳» به اندازه‌ی دلخواه (در این مدل) «۱۰ سانتی‌متر»، با گونیا رسم کرده تا «نقطه‌ی ۴۴» به دست آید.
- در این مدل، ۱۰ سانتی‌متر ۴۳. ۴۴.
- از «نقطه‌ی ۴۴» خطی به موازات خط مرکزی جلو رسم کرده تا خط سرشانه را در «نقطه‌ی ۴۵» قطع نماید.
- از «نقطه‌ی ۴۲» روی خط مرکزی پشت به اندازه‌ی دلخواه (در این مدل) «۲/۵ سانتی‌متر» پایین آمده «نقطه‌ی ۴۶» به دست می‌آید.

- از $\frac{1}{4}$ «فاصله ۴۶. ۴۲» روی خط مرکزی پشت به اندازه‌ی دلخواه در این مدل «۲ سانتی‌متر» بیرون آمده «نقطه‌ی ۴۷» به دست می‌آید. فرم منحنی را رسم کنید.
- محل دگمه خور ۴۶. ۴۷. ۴۲.
- از «نقطه‌ی ۴۴» به اندازه‌ی دلخواه (بستگی به مدل

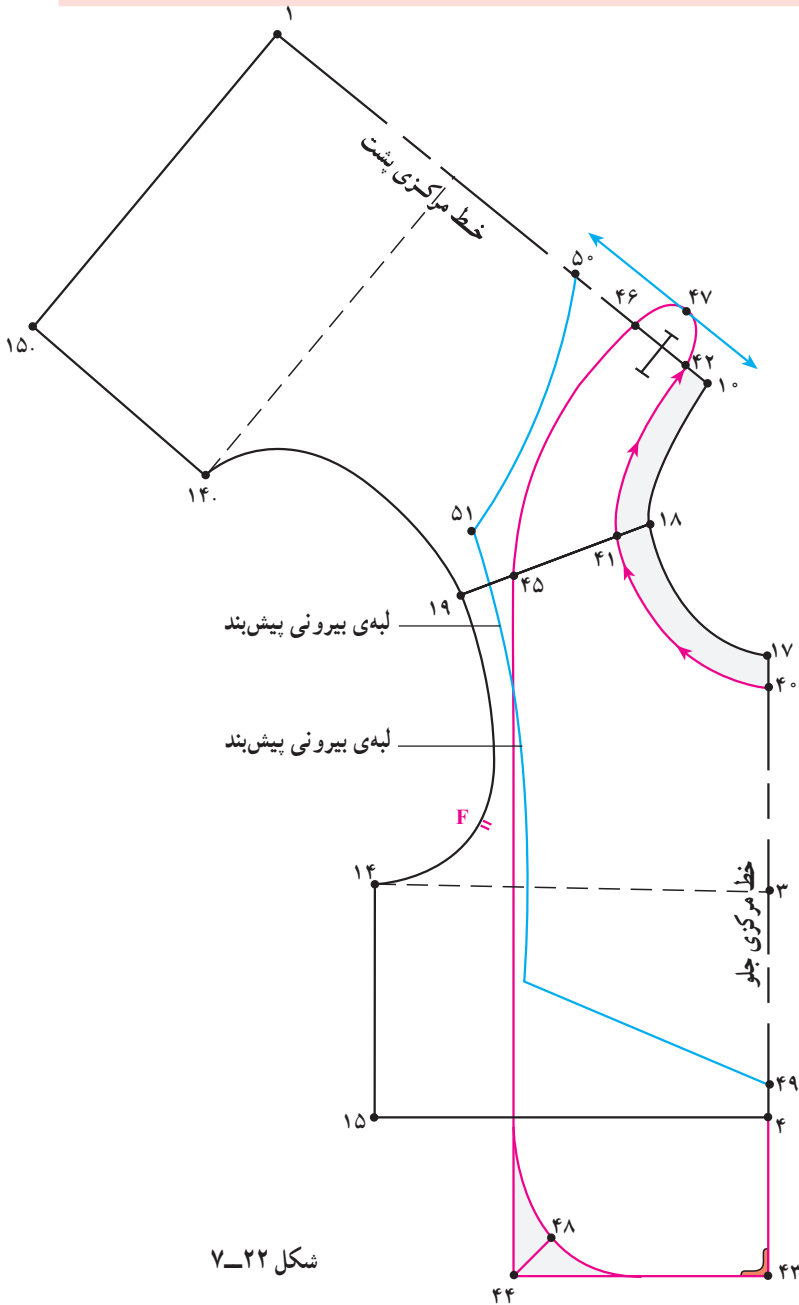

شکل ۲۲-۷

- دارد) داخل شده «نقطه‌ی ۴۸» به دست آمده فرم منحنی لبه‌ی بیرونی پیش‌بند را رسم کنید.
- لبه‌ی بیرونی پیش‌بند ۴۶. ۴۵. ۴۸. ۴۳.
- قسمت پشت گردن این پیش‌بند توسط دگمه مناسب و جادگمه بسته می‌شود (شکل‌های ۲۲-۷ و ۲۳-۷).

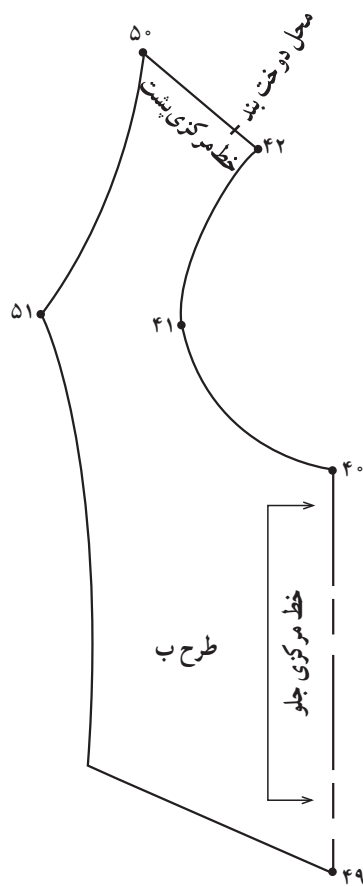

شکل ۷-۲۴

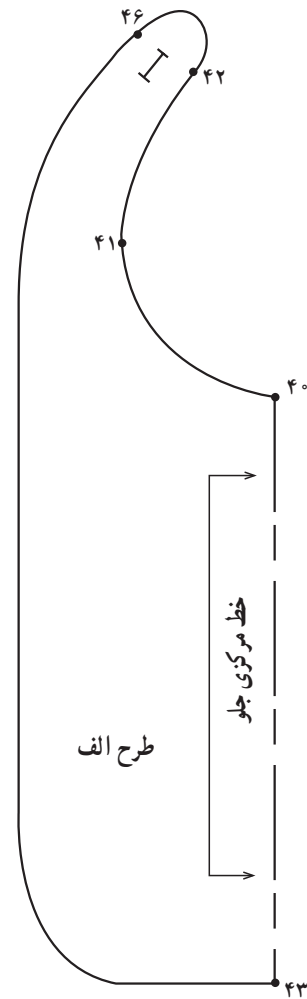

شکل ۷-۲۳

* طرح ب

بر اساس الگوی اولیه این نوع پیش‌بند می‌توانید انواع پیش‌بندهای متنوع و زیبا را رسم کنید.
 در این مدل با توجه به خط لبه‌ی خارجی پیش‌بند و مدل را روی بالاتنه پشت و جلو ترسیم کنید.
 • اندازه‌ی پیش‌بند (در جلو)، فرم لبه‌ی خارجی پیش‌بند، طریقه بستن آن (در پشت) به وسیله نوار اریب در طرح ب متفاوت با طرح الف آورده شده است (شکل‌های ۷-۲۳ و ۷-۲۴).

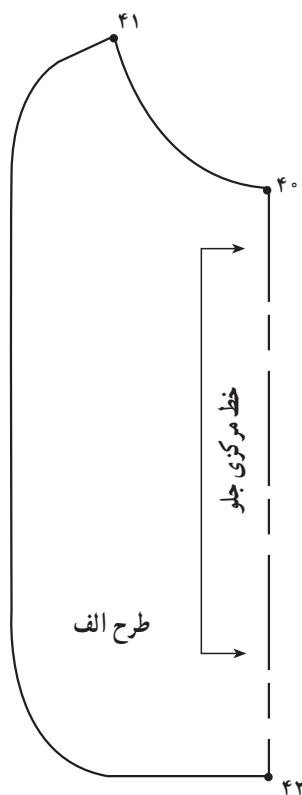

شکل ۷-۲۶

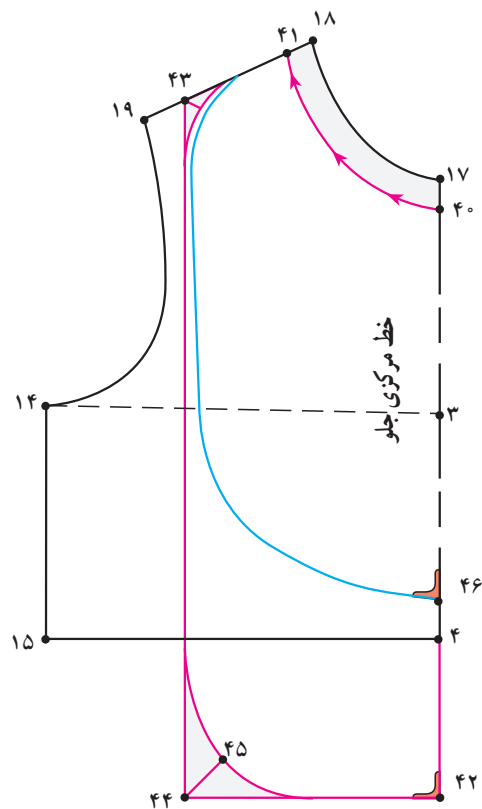

شکل ۷-۲۵ - طرح پیش‌بند

* طرح الف

- به دست آید.
- از «نقطه‌ی ۴۳» خطی به موازات خط مرکزی جلو رسم نموده تا خط گونیا شده از «نقطه‌ی ۴۲» را قطع کرده «نقطه ۴۴» به دست آید.
- خط لبه‌ی خارجی پیش‌بند را با توجه به مدل می‌توانید فرم هلال بدهید، در این صورت از «نقطه‌ی ۴۴» نیمساز می‌باشد با شکل الگو رسم کرده تا «نقطه ۴۵» به دست آید (شکل ۷-۲۵).
- خط لبه‌ی خارجی پیش‌بند ۴۳. ۴۵. ۴۲.
- نقاط طرح الف «۴۰. ۴۱. ۴۲» می‌باشد (شکل ۷-۲۶).

- از نقاط «۱۷ و ۱۸» حلقه گردن بالاته‌ی جلو به اندازه‌ی دلخواه، در این مدل «۱/۵ سانتی‌متر» علامت زده تا نقاط «۴۰» و «۴۱» به دست آید.
- در این مدل ۱/۵ سانتی‌متر ۴۰. ۱۷. ۴۱. ۱۸.
- از «نقطه‌ی ۴» به اندازه‌ی دلخواه، در این مدل «۷ سانتی‌متر» در امتداد خط مرکزی جلو علامت زده «نقطه‌ی ۴۲» می‌باشد از این نقطه خطی با گونیا رسم کنید.
- در این مدل ۷ سانتی‌متر ۴۲. ۴.
- از «نقطه‌ی ۴۱» به اندازه‌ی دلخواه، در این مدل «۴/۵ سانتی‌متر» روی خط سرشانه علامت زده تا «نقطه‌ی ۴۳»

۱- در این مدل پیش‌بند به علت دوختن نوار اریب ۵/۰ - ۷۵/۰ سانتی‌متر گشادی یقه در دوخت گرفته می‌شود.

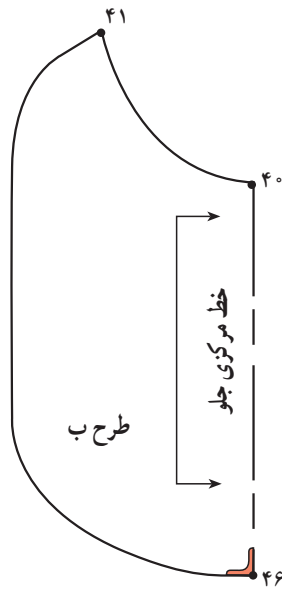

شکل ۲۷-۷

* طرح ب

- از «نقطه ی ۴۰» به اندازه ی دلخواه، در این مدل «۱۵ سانتی متر» علامت زده تا «نقطه ی ۴۶» به دست آید.
- خط لبه ی خارجی پیش بند را از «نقطه ی ۴۶» «۱ سانتی متر» گونیا کرده سپس مطابق شکل الگو رسم کنید (شکل ۲۵-۷).

- نقاط طرح ب «۴۰. ۴۶. ۴۱» می باشد (شکل ۲۷-۷).

طریقه ی دوخت

- فاصله ی «۴۱. ۴۵» را به وسیله ی نوار اریب (حدوداً ۵/۷۵° سانتی متر) نواردوزی کنید.
- حال نوار اریب برابر است با ۲ برابر «اندازه ی ۴۱. ۴۰» به اضافه دور گردن پشت الگو با احتساب حداقل «۱۲ سانتی متر» (بند جهت زدن آماده شود).



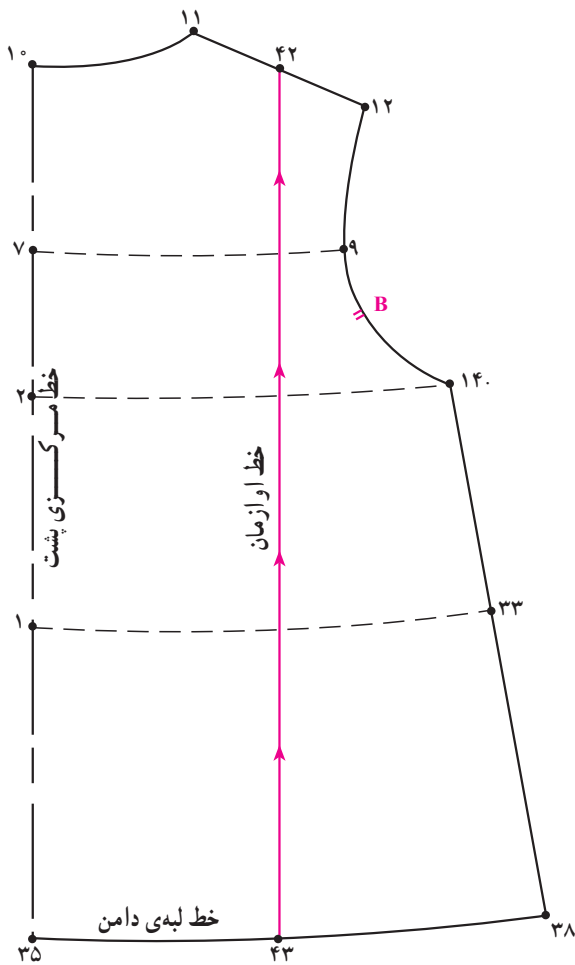

شکل ۷-۲۹

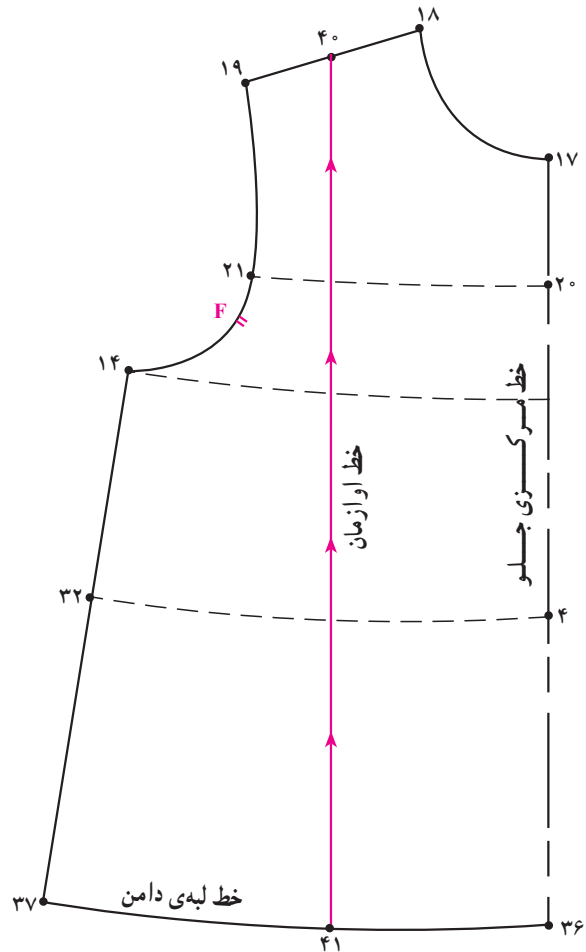

شکل ۷-۲۸

● در پشت هم مانند الگوی جلو عمل کنید (شکل

۷-۲۹).

خط اوزمان جلو ۴۱. ۴۰.

۳۶. ۱۷. موازی ۴۱. ۴۰.

$\frac{1}{4}$ فاصله «۱۱. ۱۲» ۴۲.

خط اوزمان پشت ۴۳. ۴۲.

۳۵. ۱۰. موازی ۴۳. ۴۲.

● از اساس پیراهن راسته با توجه به قد لباس و میزان

اوزمان موردنیاز رولت کنید.

● در الگوی جلو بالاتنه $\frac{1}{4}$ فاصله «۱۸. ۱۹» را علامت

زده تا «نقطه ی ۴۰» به دست آمده سپس از این نقطه خطی به موازات

خط مرکزی جلو رسم کرده تا خط لبه دامن را «نقطه ی ۴۱»

به دست آید (شکل ۷-۲۸).

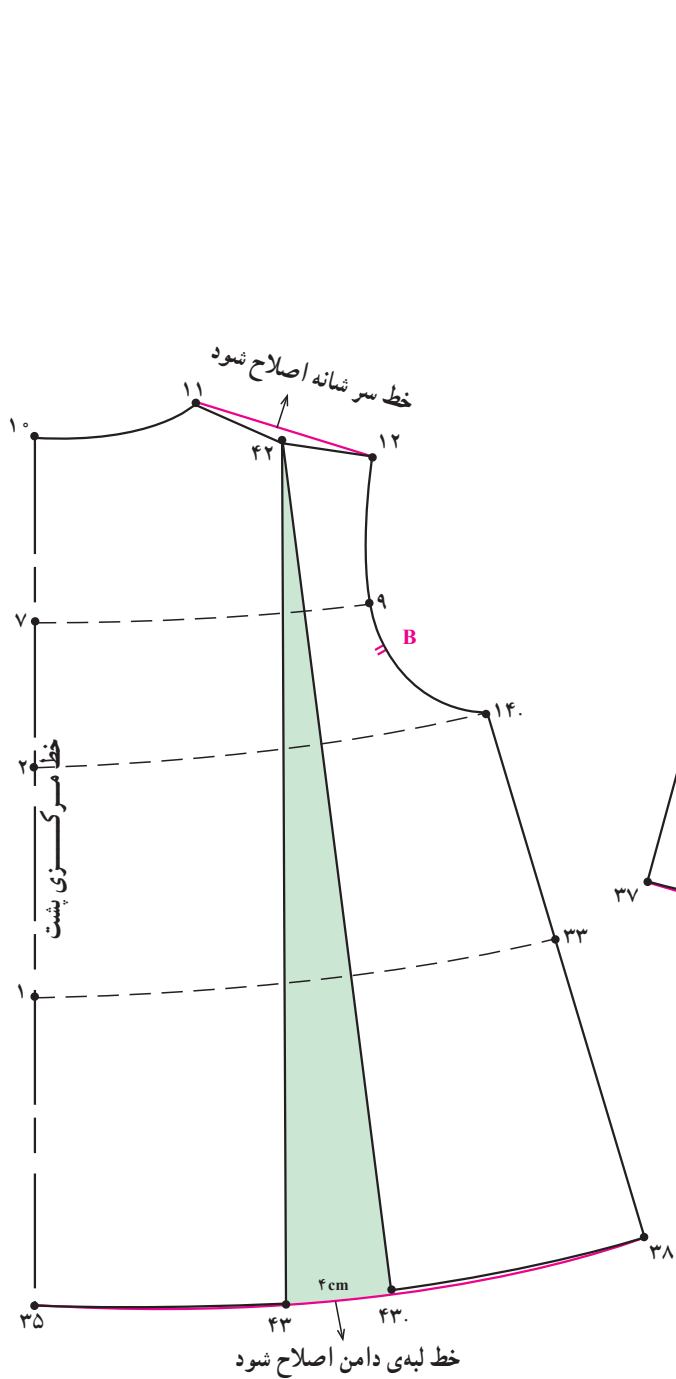

شکل ۳۱-۷

● در الگوی پشت مانند الگو جلو عمل شود
(شکل ۳۱-۷).

در این مدل، ۴ سانتی متر ۴۳. ۴۳.

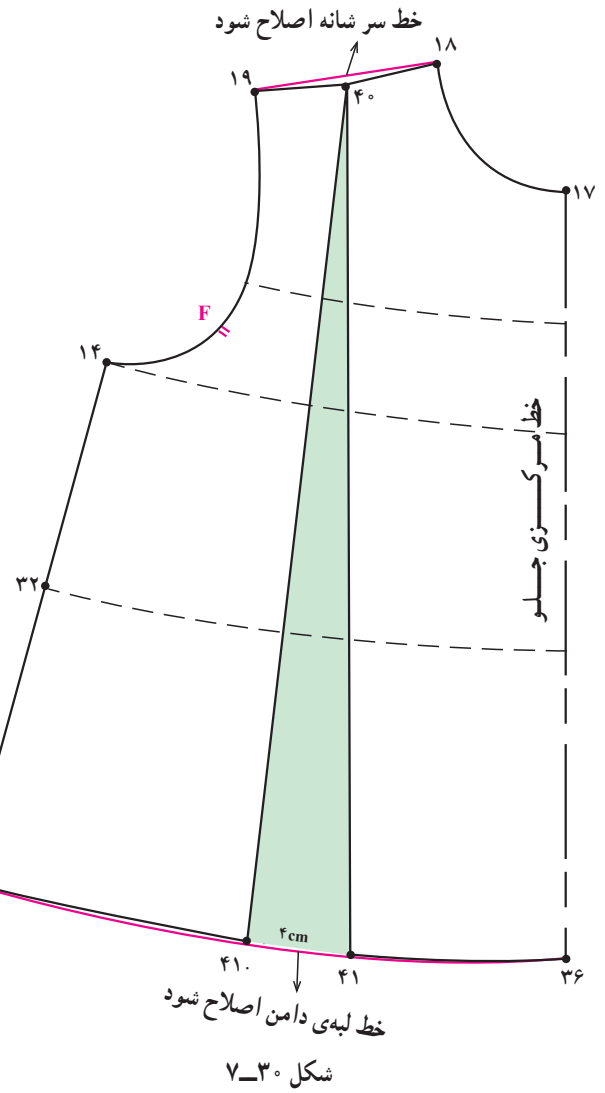

شکل ۳۰-۷

● خط اوزمان را از لبه‌ی دامن چیده شده و به اندازه‌ی دلخواه «۴ سانتی متر» اوزمان داده شود.

در این مدل، ۴ سانتی متر ۴۱. ۴۱.

● خطوط سرشانه و لبه‌ی دامن را اصلاح نموده و دوباره رسم کنید (شکل ۳۰-۷).

- الگوی پشت را از خط مرکزی پشت کامل باز نموده، کپی شود. خطوط پهلو الگوی جلو و پشت را با هم مماس کنید.
- از «نقطه ی ۱۷» خط گردن جلو به اندازه ی دلخواه «۴ سانتی متر» بر روی خط مرکزی جلو علامت زده تا «نقطه ی ۴۳» به دست آید.
- از «نقطه ی ۱۸» روی سرشانه به اندازه ی دلخواه «۳ سانتی متر» علامت زده تا «نقطه ی ۴۴» به دست آید.
- از «نقطه ی ۴۳» به اندازه ی «۱ سانتی متر» گونیا شده سپس به وسیله ی خط هلالی شکل به «نقطه ی ۴۴» وصل کنید.
- از «نقطه ی ۴۴» به اندازه ی دلخواه «۳ سانتی متر» روی خط سرشانه به سمت چپ علامت زده «نقطه ی ۴۵» به دست می آید.
- از «نقطه ی ۱۴» خط پهلو به اندازه ی دلخواه «۳-۴ سانتی متر» پایین آمده علامت زده تا «نقطه ی ۴۶» به دست آید.
- از نقاط «۴۵ و ۴۴» به اندازه ی «۲ سانتی متر» پایین آمده علامت زده تا «نقاط ۴۸ و ۴۷» به دست آید.
- از «نقاط ۴۵ و ۴۴» را علامت زده «نقطه ی ۴۹» به دست می آید.
- از «نقطه ی ۳۷» خط پهلو به اندازه ی «۱ سانتی متر» بالا رفته علامت زده «نقطه ی ۵۰» به دست می آید.
- از «نقطه ی ۱» خط مرکزی پشت به اندازه ی دلخواه «۱۰ سانتی متر» پایین آمده «نقطه ی ۵۱» به دست می آید.
- از «نقطه ی ۳۵» به اندازه ی «۱۰ سانتی متر» بالا رفته علامت زده تا «نقطه ی ۵۲» به دست آید.
- از الگوی قسمت چپ بالاتنه ی جلو رولت نموده و مطابق شکل در سمت چپ سرشانه الگوی پشت قرار دهید. (جهت ترسیم دگمه خور)
- از «نقطه ی ۱۱» سرشانه به اندازه ی «۳ سانتی متر» علامت زده تا نقطه ی ۵۳ به دست آمده از این نقطه به اندازه ی «۳ سانتی متر» به طرف حلقه آستین رفته تا «نقطه ی ۵۴» به دست آید.
- $\frac{1}{4}$ فاصله «۵۴ و ۵۳» را علامت زده تا «نقطه ی ۵۵» به دست آید از این نقطه به «اندازه ی ۳ سانتی متر» بر روی الگوی جلو علامت زده «نقطه ی ۵۶» به دست می آید.
- به ترتیب «نقاط ۵۴ و ۵۶ و ۵۳ و ۵۱ و ۴۶ و ۴۸ و ۴۵» مطابق تصویر الگو به هم وصل کرده تا خط لبه پیش بند به دست آید.
- «نقاط ۳۶ و ۵۰ و ۵۲ و ۵۴» را مطابق شکل به هم وصل کرده تا خط لبه خارجی پیش بند به دست آید (شکل ۳۲-۷).
- لباس ساحلی معمولاً سجاف دوپل شده و از دو طرف آن استفاده می شود (شکل ۳۳-۷).

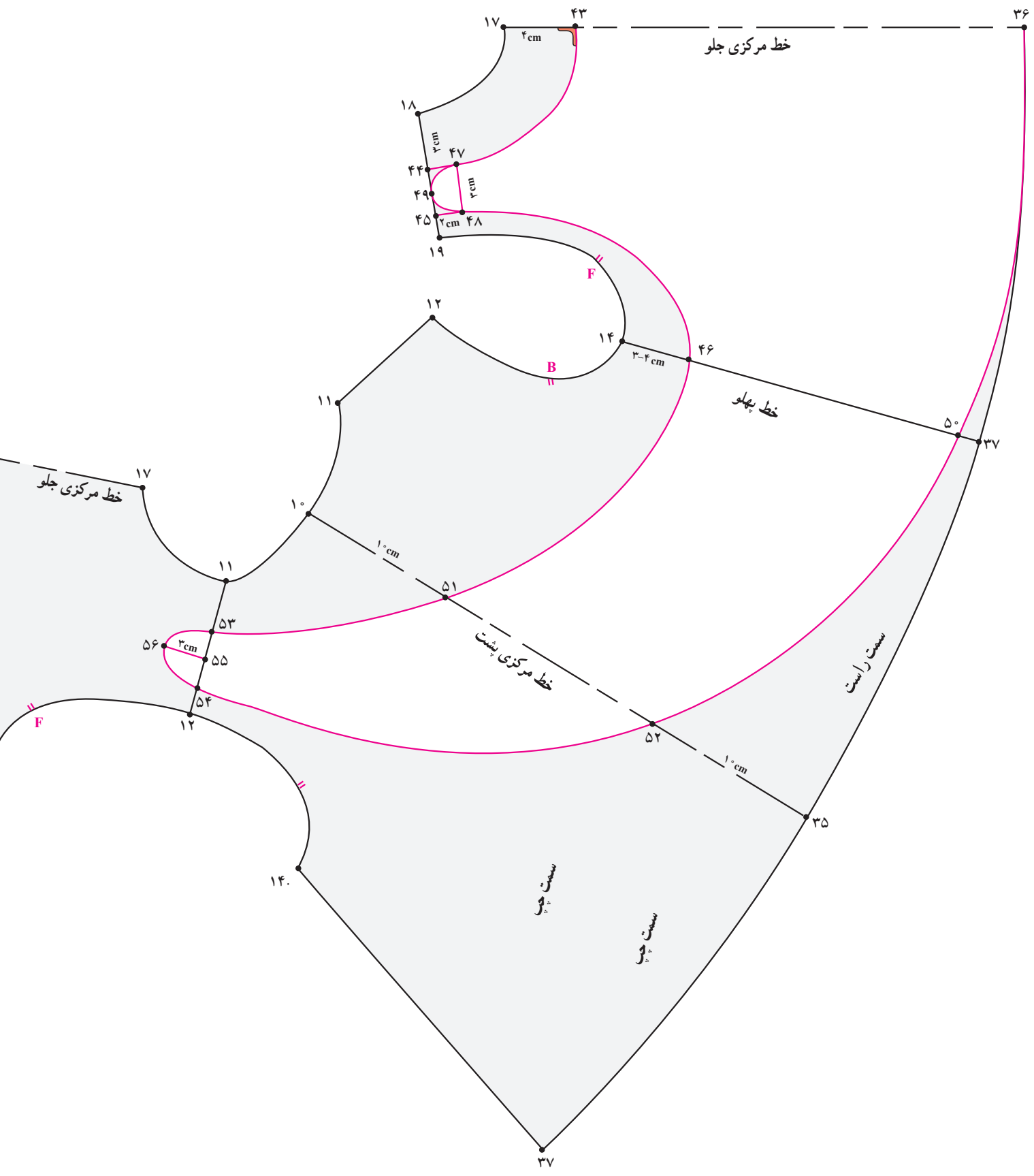

شکل ۳۲-۷

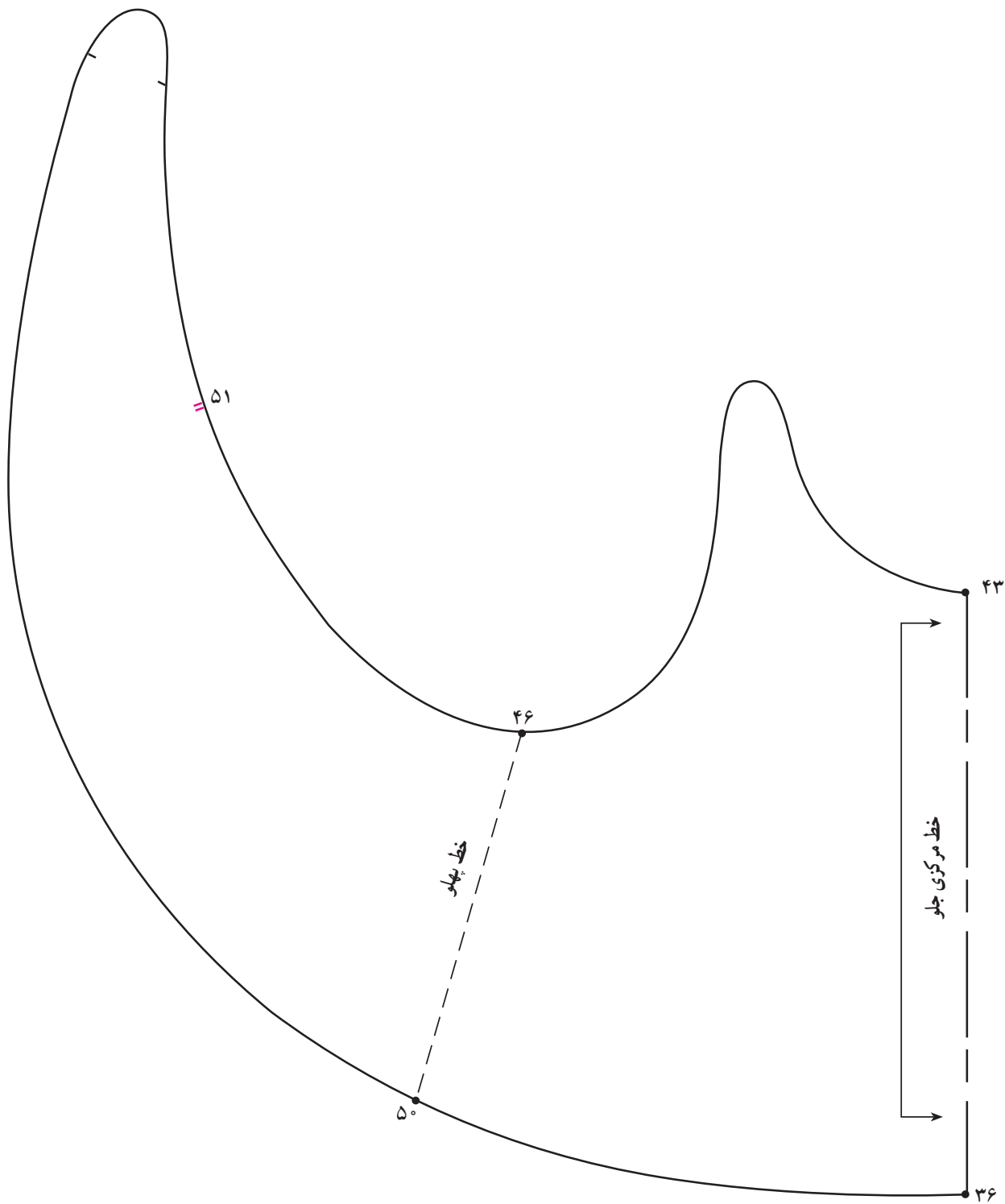

شکل ۳۳-۷



جدول میانگین اندازه‌ی دور سر از ۳ ماهگی تا ۲۴ ماهگی

سن تقریبی	۲۴ ماهگی	۱۸ ماهگی	۱۲ ماهگی	۹ ماهگی	۶ ماهگی	۳ ماهگی
تمام قد (سانتی‌متر)	۹۰-۹۲	۸۳-۸۶	۸۰-۸۳	۷۴-۷۸	۶۷-۶۹	۵۹-۶۰
دور سر	۵۰	۴۸	۴۶	۴۴/۵	۴۳	۴۰
بلندی سر*						

* بلندی سر کودک اندازه‌گیری شود.



شکل ۳۴-۷- اندازه‌گیری دور سر

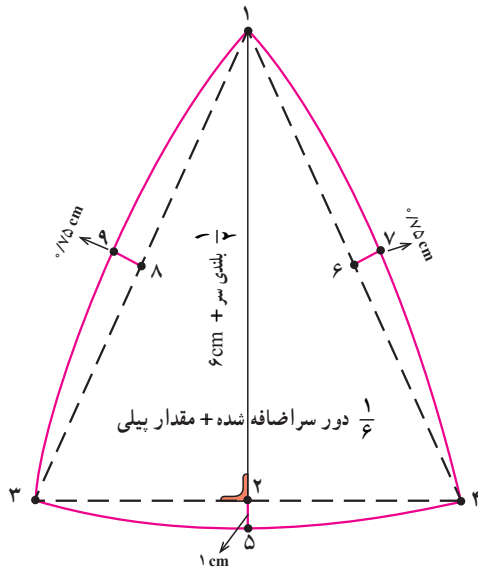

شکل ۳۵-۷

- اندازه‌های مورد نیاز
- ۱- دور سر : ۴۶ سانتی متر
 - ۲- بلندی : ۲۴ سانتی متر
 - ۳- تعداد ترک‌ها : ۶ عدد
 - ۴- اندازه‌ی پیلی : ۸ سانتی متر

● روی کاغذ خط عمودی به اندازه‌ی « $\frac{1}{6}$ » بلندی سر به اضافه ۶ «سانتی متر» اندازه‌ی آن بستگی به مدل دارد مشخص کرده فاصله‌ی «۲. ۱.» به دست آید.

$$۱. ۲. ۶ + \frac{1}{6} \text{ بلندی سر} + ۶ \text{ سانتی متر} . ۲۴ \text{ cm} . ۲ . ۱۲ \text{ cm} + ۶ \text{ cm} . ۱۸ \text{ cm}$$

● از طرفین «نقطه‌ی ۲» به اندازه‌ی « $\frac{1}{6}$ » دور سر اضافه

شده به اضافه اندازه‌ی پیلی‌ها با خط‌کش گونیا کرده «نقاط ۳ و ۴» به دست آید.

$$\frac{1}{6} \text{ دور سر اضافه شده تقسیم بر اندازه‌ی پیلی‌ها} . (۲. ۴) + (۲. ۳)$$

$$\text{دور سر اضافه شده} ۴۷ \text{ cm} . ۱ \text{ cm} + ۴۶ \text{ cm}$$

$$\text{دور سر اضافه شده تقسیم بر تعداد ترک‌ها} (۷/۸ \text{ cm}) . \text{تعداد ترک‌ها} (۶) . ۴۷ \text{ cm}$$

$$\left(\frac{1}{6} \text{ دور سر اضافه شده به اضافه‌ی اندازه‌ی پیلی‌ها} \right) \text{سانتی متر} ۱۵/۸ . (اندازه‌ی پیلی‌ها) ۷/۸ \text{ cm} + ۸ \text{ cm}$$

$$۳. ۴. ۱۵/۸ \text{ cm}$$

$$\text{سانتی متر} ۱۵/۸ . (۲. ۴) + (۲. ۳)$$

● نقاط ۱، ۳ و ۴ را با خط‌کش به هم وصل کنید.

● « $\frac{1}{6}$ » فاصله ۳ و ۴ و ۱ را مشخص کرده از این

نقاط به اندازه‌ی « $۷۵^\circ/۵^\circ$ سانتی متر» به سمت خارج الگو علامت زده تا نقاط «۷ و ۹» به دست آید (شکل ۳۵-۷).

۱- مقدار آزادی در نظر گرفته شده جهت افت کلاه بر روی پایه آن می‌باشد.

۲- دور سر اضافه شده تقسیم بر تعداد ترک‌ها می‌شود، در این جا ۶ ترک وجود دارد.

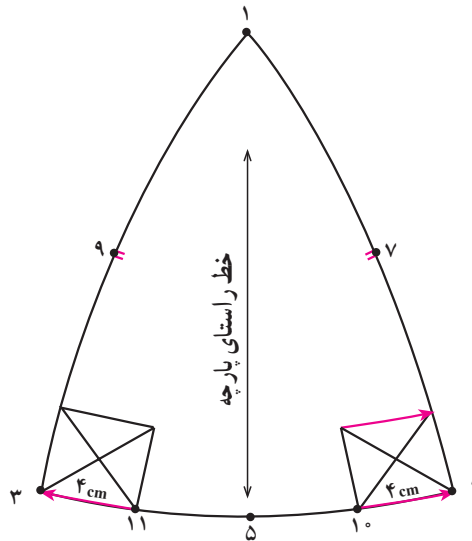

شکل ۷-۳۶

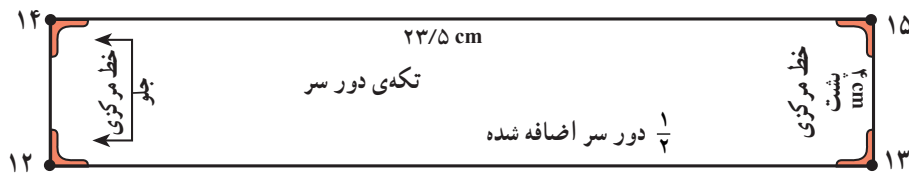

شکل ۷-۳۷

دلبخواه در این مدل به اندازه‌ی «۴ سانتی‌متر» رسم کنید (شکل ۷-۳۷).

$\frac{1}{4}$ دور سر اضافه شده . ۱۴ . ۱۵ . ۱۲ . ۱۳

طول، سانتی‌متر . ۲ . $\frac{23}{5}$. ۴۷ cm .

عرض، سانتی‌متر ۴ . ۱۴ . ۱۲ . ۱۵ . ۱۳

● الگوی تکه‌ی دور سر از دولای پارچه و ۲ بار بریده

می‌شود.

● الگوی ترک‌های بالای کلاه ۳ بار از دولای پارچه

بریده می‌شود.

● خطوط منحنی ۴ . ۷ . ۱ . ۳ و ۱ . ۹ . ۱۰ را رسم

کنید.

● از «نقطه‌ی ۲» به اندازه‌ی «۱ سانتی‌متر» به سمت بیرون

الگو علامت زده خط منحنی «۴ . ۵ . ۳» را رسم کنید.

● از نقاط «۳ و ۴» به اندازه عرض و طول پیلی در این

مدل «۴ سانتی‌متر» علامت زده تا نقاط «۱۱ و ۱۰» به دست آید.

پیلی کلاه . سانتی‌متر ۴ . ۴ . ۱۰ . ۱۱ . ۳

● خطوط پیلی را رسم کنید (شکل ۷-۳۶).

تکه‌ی دور سر

● مستطیلی به «طول $\frac{1}{4}$ دور سر اضافه شده» و عرض

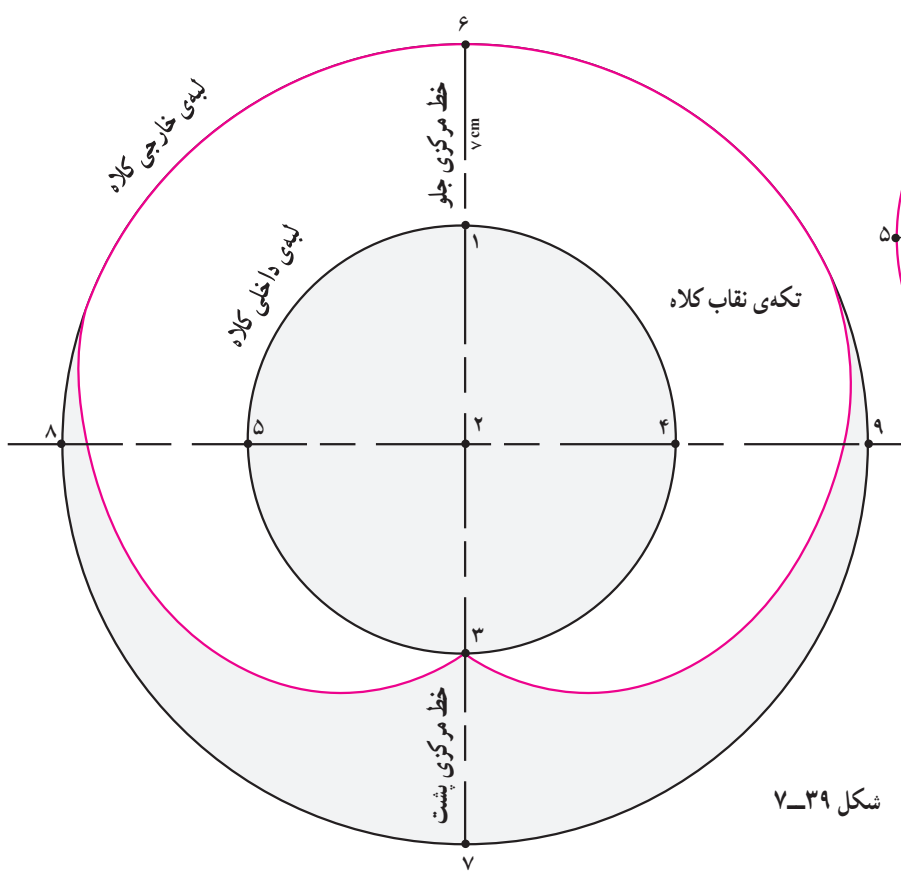

شکل ۷-۳۹

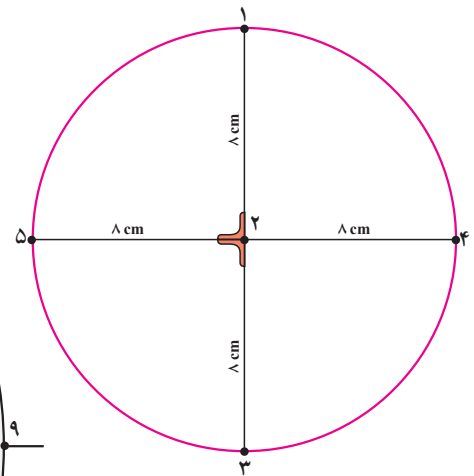

شکل ۷-۳۸

اندازه مورد نیاز:

- ۱- دور سر: ۴۶ سانتی متر
- ۲- بلندی سر: ۲۳ سانتی متر

* سایبان کلاه

● دایره‌ای رسم کنید که محیط آن به اندازه‌ی «دور سر» اضافه شده^۱ باشد (شکل ۷-۳۸).

دور سر اضافه شده ۵۰ سانتی متر . ۴cm . ۴۶cm

قطر ۳/۱۴ . محیط دایره

x . ۵۰cm . ۳/۱۴

قطر ۱۵/۹۲cm . ۳/۱۴ . ۵۰ . x

۸ سانتی متر . ۲ . ۷/۹۶cm . ۱۵/۹۲cm

● دایره‌ای به شعاع «۸ سانتی متر» رسم کرده دو قطر عمود

بر هم را مشخص کنید.

● پهنا‌ی سایبان کلاه در این مدل ۷ سانتی متر^۲ می‌باشد.

● از «نقطه‌ی ۲» دایره‌ای به اندازه‌ی شعاع دایره‌ی قبلی به اضافه اندازه‌ی پهنا‌ی سایبان کلاه به وسیله سانتی متر رسم کرده تا نقاط «۶ . ۷ . ۸ . ۹» به دست آید.

شعاع قبلی به اضافه پهنا‌ی سایبان کلاه . نقاط ۶، ۷، ۸، ۹ و

۷cm . ۸cm . ۶ . ۲ . ۷ . ۲ . ۸ . ۲ . ۹ . ۲ .

۱۵cm .

● نقاط ۶، ۷، ۸ و ۹ را به وسیله‌ی سانتی متر به یکدیگر

وصل کنید.

● نقاط «۶ . ۱» خط مرکزی جلو و «۷ . ۳» خط

مرکزی پشت کلاه می‌باشد.

● از «نقطه‌ی ۳» در خط مرکزی پشت فرم لبه‌ی خارجی

سایبان کلاه کم شود (این فرم بستگی به مدل دارد.) (شکل ۷-۳۹).

۱- ۴ سانتی متر مقدار گشادی کلاه می‌باشد که بستگی به مدل آن دارد.

۲- اندازه‌ی شعاع دایره دوم بستگی به پهنا‌ی سایبان کلاه دارد.

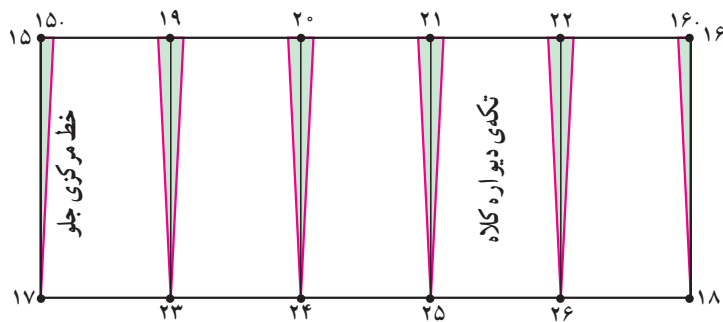

شکل ۷-۴۱

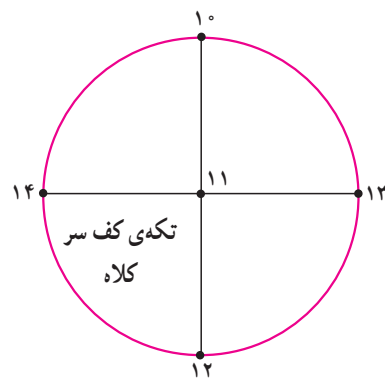

شکل ۷-۴۰

فاصله «۱۴. ۱۰. ۱۳» $\frac{1}{4}$ محیط دایره 20 cm .

طول مستطیل ۱۵. ۱۶. ۲۵cm

مقدار پنس ۲۵cm. ۲۰. ۵cm

● در این سایز مقدار پنس ۵ سانتی متر می باشد.

● عرض مستطیل را به ۵ قسمت مساوی تقسیم کرده تا

نقاط «۱۹، ۲۰، ۲۱، ۲۲، ۲۳، ۲۴، ۲۵ و ۲۶» به دست می آید.

● هر کدام از نقاط «۲۲ و ۲۶»، «۲۱ و ۲۵»، «۲۴ و ۲۰»

و «۲۳ و ۲۹» را به وسیله خط کش به یکدیگر وصل کنید.

● مقدار پنس (۵ سانتی متر) را بر تعداد خطوط پنس (۵ عدد)

تقسیم کنید.

● از نقاط «۱۵ و ۱۶» به اندازه‌ی « $\frac{5}{5}$ سانتی متر» داخل

شده نقاط «۱۵ و ۱۶» به دست می آید.

● از طرفین خطوط فوق به اندازه‌ی « $\frac{5}{5}$ سانتی متر»

خطوط پنس را ترسیم کنید.

پهنای هر پنس ۱cm. ۵. ۵.

● از کنار نقاط «۱۵ و ۱۶» به اندازه‌ی « $\frac{5}{5}$ سانتی متر داخل شده

«نقاط ۱۵ و ۱۶» به دست می آید (شکل ۷-۴۱).

* کف سر کلاه

● جهت ترسیم الگوی کف سر، دایره‌ای به شعاع

« $\frac{6}{25}$ سانتی متر» در این سایز رسم کنید (شکل ۷-۴۰).

● دو قطر عمود بر هم دایره را رسم کرده تا «نقاط ۱۰،

۱۳، ۱۲ و ۱۴» به دست آید.

* دیواره کلاه

● جهت رسم دیواره کلاه مستطیلی با طول به اندازه‌ی

« $\frac{1}{4}$ دور سر اضافه شده و عرض دلخواه در این مدل»

« 10 سانتی متر» رسم کنید تا نقاط «۱۷. ۱۸. ۱۶. ۱۵»

به دست آید.

$\frac{1}{4}$ دور سر اضافه شده ۱۵. ۱۶. ۱۷. ۱۸

طول مستطیل (۲۵cm. ۲. ۵۰cm. ۴. ۴۶cm).

عرض مستطیل . 10 سانتی متر ۱۵. ۱۷. ۱۶. ۱۸

● $\frac{1}{4}$ محیط دایره کف سر فاصله «۱۳. ۱۴. ۱۰» را

اندازه گرفته از طول مستطیل فاصله «۱۵. ۱۶» کم کرده تفاوت

این دو اندازه مقدار پنس دیواره کلاه می باشد.

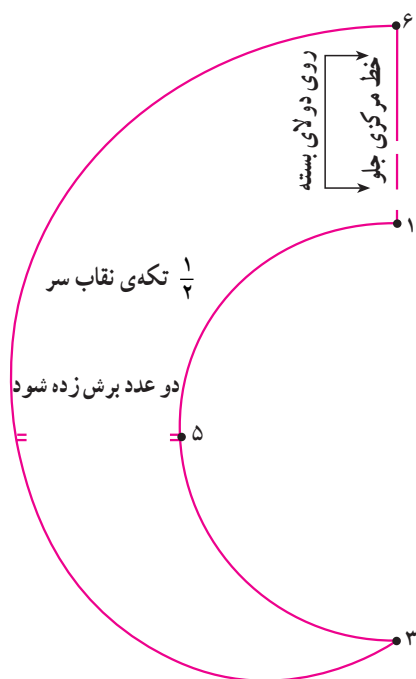

شکل ۷-۴۳

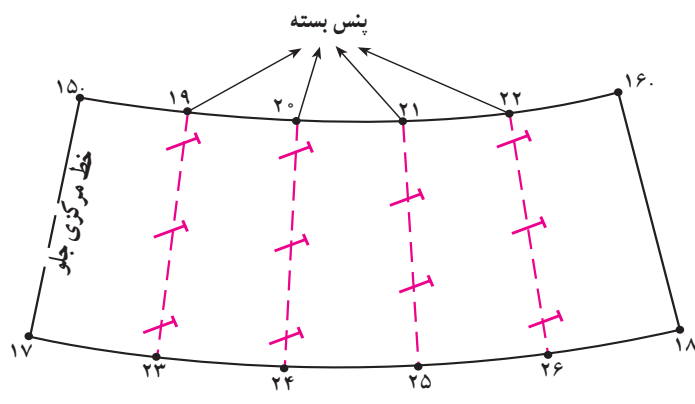

شکل ۷-۴۲

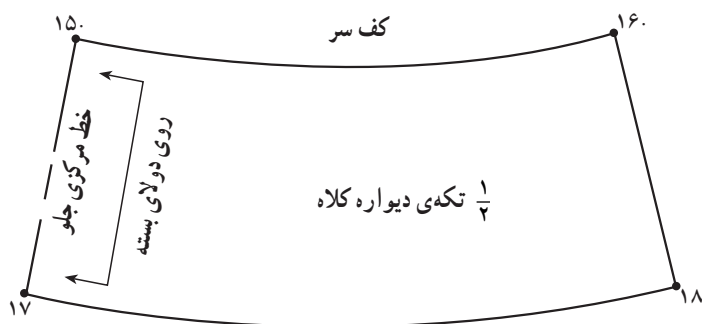

شکل ۷-۴۵ پایه کلاه وصل به سایبان

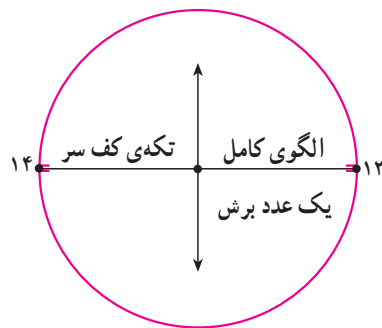

شکل ۷-۴۴

کلاه (سایبان کلاه) از خطوط «۶. ۱» نصف می‌شود و الگو روی دولای بسته قرار می‌گیرد (شکل ۷-۴۳).

● نقاط «۱۶. ۱۵» (لبه‌ی بالای دیواره کلاه) به نقاط «۱۳. ۱۴» (تکه‌ی کف سر) وصل می‌شود (شکل ۷-۴۴).

● نقاط «۱۸. ۱۷» (لبه‌ی پایین دیواره کلاه) به

نقاط «۳. ۱» (تکه نقاب کلاه) متصل می‌شود (شکل ۷-۴۵).

● پنس‌ها «۲۶. ۲۲» و «۲۵. ۲۱» و «۲۴. ۲۰» و

«۲۳. ۱۹» بسته می‌شود.

● خطوط «۱۸. ۱۶» و «۱۷. ۱۵» چیده می‌شود

(شکل ۷-۴۲).

● فاصله‌ی ۱۶. ۱۵ به دایره کف سر و فاصله‌ی

«۱۸. ۱۷» به سایبان کلاه وصل می‌شود.

● جهت سهولت در برش پارچه‌ی الگوی تکه‌ی نقاب



- ۱- هنرجویان عزیز با راهنمای هنرآموز محترم کلاس الگوی طرح‌های بالا را ترسیم کنید.
- ۲- یک نمونه از انواع یقه‌های ب ب و ملوانی را بدوزید.

خودآزمایی نظری

با توجه به شکل الگوها به سوالات پاسخ دهید:

- ۱- در یقه ب پایه دار ابتدا طرح یقه را روی بالاتنه..... رسم می کنیم. (طرح الف)
- ۲- فاصله نقاط ۴۳ تا ۴۰ چند سانتی متر است؟ (طرح ب)
- ۳- فاصله نقطه ۴۱ تا ۴۲ ثابت است؟ بلی خیر
- ۴- طول خط (۳۷- ۴۴) همیشه..... تراز خط (۴۰- ۱۸) می باشد.

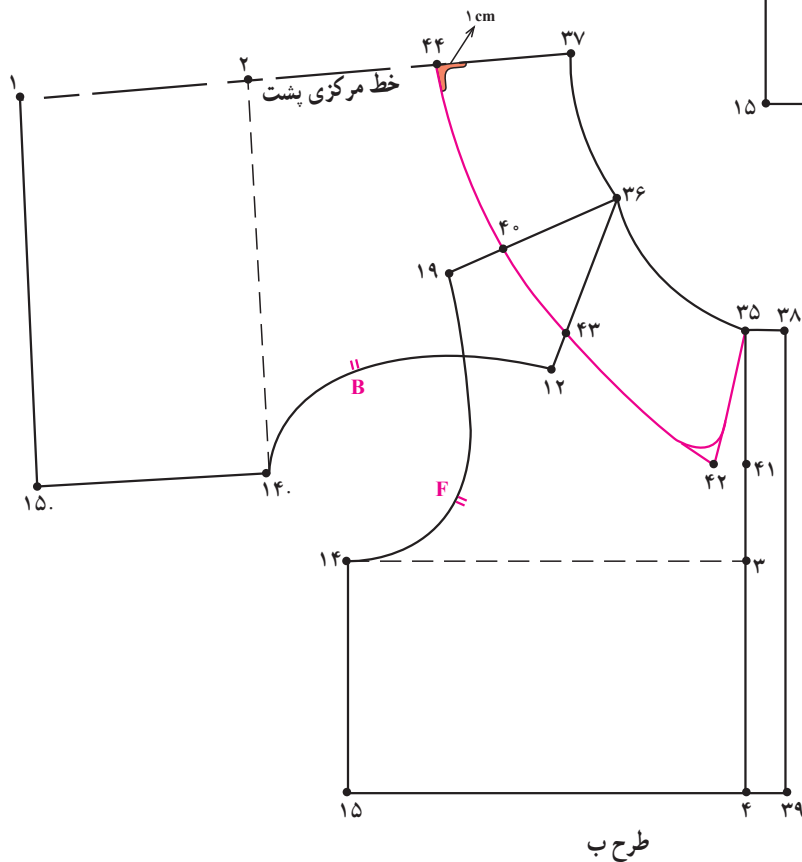
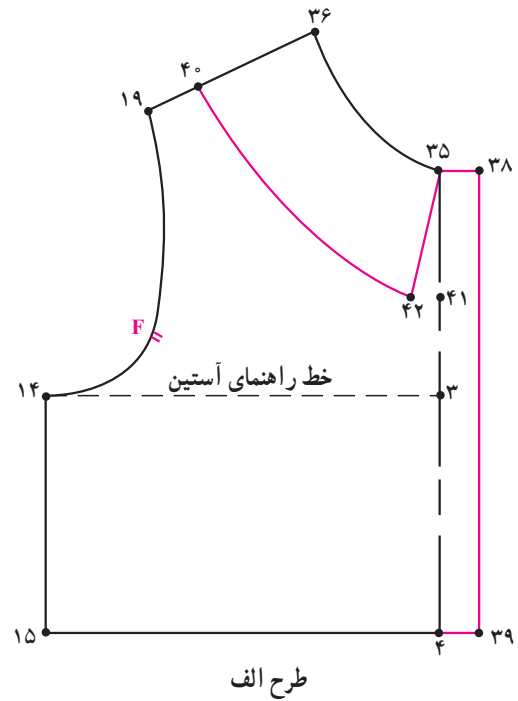

خودآزمایی نظری

با توجه به شکل الگو به سوالات پاسخ دهید:

- ۱- یقه ملوانی از انواع یقه..... می باشد.
- ۲- سرشانه جلو و پشت..... تا سانتی متر بر روی هم قرار می گیرد.
- ۳- اندازه ی (۴۱ . ۱۷) در تمام یقه های ملوانی ثابت است؟ بلی خیر
- ۴- نقطه ی ۴۵ به چه اندازه گونیا می شود؟
 الف - یک سانتی متر ب - ۵ سانتی متر
 ج - ۱۰ سانتی متر د - به اندازه ۴۶ . ۴۵

