

بِسْمِ اللَّهِ الرَّحْمَنِ الرَّحِيمِ

اَللّٰهُمَّ صَلِّ عَلٰى مُحَمَّدٍ وَّ اٰلِ مُحَمَّدٍ وَّ عَجِّلْ فَرَجَهُمْ



# نازک دوزی زنانه — دوخت

(ویژه دختران)

پایه دهم

دوره دوم متوسطه

شاخه: کار دانش

زمینه: هنر

گروه تحصیلی: هنر

رشته‌های مهارتی: خیاطی لباس زنانه، خیاطی لباس شب و عروس، دوخت لباس‌های محلی

نام استاندارد مهارتی مبنا: نازک دوزی زنانه

کد استاندارد متولی: ۷۵۳۱۲۰۵۱۰۰۱۰۰۰۱

نازک دوزی زنانه — دوخت (ویژه دختران): شاخه کار دانش، زمینه هنر، گروه هنر، رشته‌های خیاطی زنانه و... / مؤلفان: فاطمه صنعتی...  
[و دیگران]. - تهران: شرکت چاپ و نشر کتاب‌های درسی ایران.  
۱۶۴ ص. : مصور (رنگی). شاخه کار دانش.  
فهرست نویسی بر اساس اطلاعات فیبا.  
۱. خیاطی - (لباس زنانه) - راهنمای آموزشی. ۲. خیاطی - الگوها. ۳. پوشاک - الگوها. الف. ایران. وزارت آموزش و پرورش. دفتر  
تألیف کتاب‌های درسی فنی و حرفه‌ای و کار دانش. ب. عنوان.  
۹۲ ص / ۵۰۸ TT ۶۴۶/۴۰۴





وزارت آموزش و پرورش  
سازمان پژوهش و برنامه‌ریزی آموزشی



نام کتاب: نازک دوزی زنانه - دواخت (وبژه دختران) - ۳۱۰۱۱۲

پدیدآورنده:

سازمان پژوهش و برنامه‌ریزی آموزشی

مدیریت برنامه‌ریزی درسی و تألیف:

دفتر تألیف کتاب‌های درسی فنی و حرفه‌ای و کاردانش

شناسه افزوده برنامه‌ریزی و تألیف:

بشری گل‌بخش، اکرم محمدحسینی اکبری، فرشته بختیاری، منیر امیری‌فرد، اکرم جعفری کیان، راضیه آرمیون، پرستو آریانزاد، فاطمه خمایی عین‌شیر و محسن شهرستانی (اعضای شورای برنامه‌ریزی) سکینه برزگر بفرویی، صدیقه حسن جعفری، فرزانه رضایی، فاطمه کلماتیان و فاطمه صنعتی (اعضای گروه تألیف)

مدیریت آماده‌سازی هنری:

اداره کل نظارت بر نشر و توزیع مواد آموزشی

شناسه افزوده آماده‌سازی:

جواد صفری (مدیر هنری) - رضوان جهانی (صفحه‌آرا)

نشانی سازمان:

تهران: خیابان ایرانشهر شمالی - ساختمان شماره ۴ آموزش و پرورش (شهید موسوی)

تلفن: ۸۸۸۳۱۱۶۱-۹، دورنگار: ۸۸۳۰۹۲۶۶، کد پستی: ۱۵۸۴۷۴۷۳۵۹

وبسایت: [www.irtextbook.ir](http://www.irtextbook.ir) و [www.chap.sch.ir](http://www.chap.sch.ir)

ناشر:

شرکت چاپ و نشر کتاب‌های درسی ایران: تهران-کیلومتر ۱۷ جاده مخصوص کرج- خیابان ۶۱ (داروپخش)

تلفن: ۵ - ۴۴۹۸۵۱۶۱، دورنگار: ۴۴۹۸۵۱۶۰، صندوق پستی: ۳۷۵۱۵ - ۱۳۹

چاپخانه:

شرکت چاپ و نشر کتاب‌های درسی ایران «سهامی خاص»

سال انتشار و نوبت چاپ:

چاپ پنجم ۱۴۰۳

کلیه حقوق مادی و معنوی این کتاب متعلق به سازمان پژوهش و برنامه‌ریزی آموزشی وزارت آموزش و پرورش است و هرگونه استفاده از کتاب و اجزای آن به صورت چاپی و الکترونیکی و ارائه در پایگاه‌های مجازی، نمایش، اقتباس، تلخیص، تبدیل، ترجمه، عکس برداری، نقاشی، تهیه فیلم و تکثیر به هر شکل و نوع بدون کسب مجوز از این سازمان ممنوع است و متخلفان تحت پیگرد قانونی قرار می‌گیرند.



اگر یک ملتی نخواهد آسیب ببیند باید این ملت اولاً با هم متحد باشد، و ثانیاً در هر کاری که اشتغال دارد آن را خوب انجام بدهد. امروز کشور محتاج به کار است. باید کار کنیم تا خودکفا باشیم. بلکه ان شاءالله صادرات هم داشته باشیم. شما برادرها الان عبادتتان این است که کار بکنید. این عبادت است.  
امام خمینی «قُدَسَ سِرُّهُ»

شایستگی ۱: کار با انواع ماشین دوخت ..... ۱

شایستگی ۲: کار با انواع اتو ..... ۲۵

شایستگی ۳: انتقال الگو روی پارچه ..... ۳۷

شایستگی ۴: دوخت‌های اولیه ..... ۶۳

شایستگی ۵: دوخت انواع لباس زنانه ..... ۸۱

منابع و مآخذ ..... ۱۶۴



## مقدمه

کلمه لباس در فارسی، واژه‌های پوشش، تن پوش و پوشاک را تداعی می‌کند. لباس برای پوشاندن شکل اصلی بدن و تغییر شکل آن به نحوی زیبا به کار می‌رود؛ یعنی لباس برای پوشاندن تن و نمایاندن آن برای هر طبقه‌ای قابل فهم است. منشأ اصلی پیدایش لباس، محفوظ ماندن (از سرما، گرما، عوامل طبیعی)، عفت، پرهیزکاری، زیبایی و وقار است. به عبارت دیگر «لباس هر انسان نشانه شخصیت وجودی اوست». انسان تا زمانی که به ارزش‌ها و بینش‌ها معتقد و دلبسته باشد، لباسی متناسب با آنها به تن خواهد کرد. قبل از گسترش فرهنگ غرب، صرف نظر از اختلافات ظاهری و لباس‌های اقوام مختلف بشر، وجه مشترک همه لباس‌ها خاصیت پوشیدگی آنها بود. در جامعه‌ای که ارزش‌های والای معنوی و انسانی، بی اعتبار باشد و شخصیت و عالم درون انسان قهرماً شخصیت انسانی به کلی بر پایه توجه و اظهار نظر دیگران شکل بگیرد، افراد سعی می‌کنند با هر وسیله‌ای از جمله لباس برای خود تشخص و تعیین ایجاد کنند.

هدف اصلی تألیف این کتاب، ارائه روش صحیح و تطبیق‌پذیر برای آموزش نازک‌دوزی لباس زنانه و ارتقای سطح کیفی دانش علاقه‌مندان و فراگیران رشته خیاطی شده است. در تألیف این کتاب سعی بر آن بوده که با اتکا بر تجارب و امکانات آموزشی چندساله، روش کار بر پایه ساده‌ای قرار گیرد و مطالب با کمک الگوهای روشن، گویا و شیوه‌های عملی و کاربردی دوخت ارائه شده است.

این کتاب براساس استاندارد نازک‌دوزی زنانه (درجه ۲) وزارت کار و امور اجتماعی تدوین شده و شامل آموزش انجام دوخت‌های اولیه لباس، برش لباس، دوخت لباس و اتوکاری لباس می‌باشد. هنرجویان محترم در این قسمت توصیه می‌شود اگر قصد یادگیری این فن را دارید مدل‌ها، برش‌ها، انتقال پنس‌ها و ... را روی پارچه‌های ارزان قیمت (به اصطلاح پاترون) بدوزید تا به تمام نکات کوچک و ریز آن آگاه شوید، زیرا هر اثر هنری وقتی با ارزش تلقی می‌شود که نکات کوچک در آن رعایت گردد. هنرآموزان محترم، با توجه به اینکه ارائه مطالب تئوری در زمینه الگو و دوخت (که بنیادی عملی دارد)، پیش طرح مسئله غیرضروری است، باید قبل از طرح مباحث، با تجربه عملی مناسب، ذهن هنرجویان را با موضوع مورد نظر درگیر کنید، سپس مطالب مورد نیاز و روش‌های مناسب را ارائه دهید. برای تمرینات عملی می‌توانید از طرح‌ها و مدل‌های مورد نیاز با علایق و متناسب با توان عملی هنرجویان، تمرینات بیشتر یا پیشرفته‌تری را ارائه کنید.

هنرآموزان عزیز، در هنگام تدریس مراحل عملی را تکرار کنید. پیش از اینکه هر مرحله کار را انجام دهید کلیت آن را برای هنرجویان معلوم کنید. از روش‌های غلط استفاده نکنید، برای انتقال مطالب لازم است مثلاً در گفتار، تلفظ واژه‌ها و اصطلاحات روشن باشد.

برای اینکه روی مطالب مهم‌تر تأکید شود، با استفاده از رنگ‌ها و بزرگ‌نویسی و برجسته کردن کلمات ... و در گفتار با تأکید بر روی برخی کلمات این کار را انجام دهید. بدیهی است برای حصول نتیجه‌ای بهتر باید از راهنمایی‌های صحیح و شیوه‌های درست کمک گرفت، آنگاه با پیگیری و کسب تجربیات شخصی بر میدان پیشبرد کار افزود.

مؤلفان

## سخنی با هنرآموزان گرامی

خیاطی هنری است که در تولید ناخالص ملی هر کشور نقش دارد و همانند رشته‌های دیگر در حال تکامل است. نیاز بشر و جامعه ایجاب می‌کند تعداد زیادی از نیروهای فعال، وقت و توان خویش را در فراگیری صحیح و گسترش این حوزه‌های تخصصی و تکنیکی صرف کنند. مجموعه حاضر برای برطرف کردن احتیاج جامعه، احیای هنر خیاطی و خودکفایی اقتصادی ارائه شده است. این مجموعه با توجه به اهداف و ویژگی‌های آموزش در شاخه کار و دانش و بر اساس برنامه ریزی درسی تدوین شده است.

لازم است قبل از شروع آموزش، هنرآموزان محترم به نکات ذیل دقت کنید: این کتاب براساس استاندارد مهارتی «نازک‌دوزی زنانه درجه ۲» تهیه شده است و باید در یک سال تحصیلی استفاده شود.

مربیان محترم، با توجه به اینکه ارائه مطالب تئوری در زمینه الگو و دوخت (که بنیادی عملی دارد)، پیش طرح مسئله‌ای غیرضروری است، باید قبل از طرح مباحث، با تجربه عملی مناسب، ذهن هنرجویان را با موضوع موردنظر درگیر کنید، سپس مطالب مورد نیاز و روش‌های مناسب را ارائه دهید. برای تمرینات عملی بیشتر یا پیشرفته‌تر می‌توانید از طرح‌ها و مدل‌های متناسب با علائق و توان عملی هنرجویان استفاده کنید.

مربیان عزیز، در هنگام تدریس مراحل عملی را تکرار کنید و پیش از اینکه هر مرحله کار را انجام دهید کلیت آن را برای هنرجویان معلوم کنید. برای انتقال مطالب لازم است مثلاً در گفتار، تلفظ واژه‌ها و اصطلاحات روشن باشد و الگوهای ترسیم شده به وسیله خط‌کش‌های مخصوص و با اندازه‌های سانتی متری کشیده شوند. استفاده از اشل‌ها در ترسیم الگو و دوخت آنها غیرقانونی است.

برای اینکه روی مطالب مهم‌تر تأکید شود، با استفاده از رنگ‌ها و بزرگ‌نویسی و برجسته کردن کلمات و ... در گفتار با تأکید بر برخی کلمات این کار را انجام دهید. بدیهی است برای حصول نتیجه‌ای بهتر باید از راهنمایی‌های صحیح و شیوه‌های درست کمک بگیرید، آنگاه با پیگیری و کسب تجربیات شخصی بر میدان پیشبرد کار بیفزایید.

دفتر تألیف کتاب‌های درسی و حرفه‌ای و کاردانش

## سخنی با هنرجویان عزیز

در تهیه و ارائه بسیاری از نمودهای هنری نیاز به ابزار کار محسوس است، حال آنکه در مورد هنر ظریف خیاطی، انگشتان دست هنرمند ایفاگر نقش‌هایی پرثمر است.

برای نیل به هدف غایی، هیچ معلم و استادی توان‌تر از تجربه شخصی نیست. از دوختن و بریدن و دوباره دوختن و بریدن نهراسید و به تصور بروز اشتباه از مستقل کار کردن بیم نداشته باشید؛ به شرط آنکه هر سهو و اشتباه را همواره به خاطر بسپارید و بار دیگر، آن را تکرار نکنید.

به خاطر داشته باشید که کسب مهارت در تهیه الگو و دوخت لباس تنها با «پر» کاری میسر است. به هر لباسی که دوخته می‌شود، با چشمانی باز و نگاهی موشکافانه بنگرید، زیرا الگو و دوخت لباس‌ها از یکدیگر مجزا نیستند، در هر سطح از دوخت از زاویه کنجکاوی به پوشاک نگاه کنید، زیرا بسیاری از مطالب را انسان با نگاه دقیق نیز می‌تواند فراگیرد و بالاخره، سعی کنید هر روز نکته‌ای تازه از تکنیک مورد علاقه خود بیاموزید، باشد که روزی خود، «آموزگار» دیگران شوید.

به هنرجویان عزیز توصیه می‌شود اگر قصد یادگیری این مهارت را دارند، مدل‌ها، برش‌ها، دوخت‌ها و ... را روی پارچه‌های ارزان قیمت (به اصطلاح پارچه‌های مخصوص تهیه پاترون) بدوزند تا به تمام نکات کوچک و ریز آن آگاه شوند، زیرا اثر هنری وقتی با ارزش تلقی می‌شود که نکات کوچک در آن رعایت شده باشد. برای رسیدن به مهارت حرفه‌ای باید تمرینات و طرح‌های شروع هر درس را براساس مطالب آموزش داده شده انجام دهند.

مطالب و مراحل اجرای هر درس را با دقت و هوشیاری کامل مطالعه فرمایید؛ چنانچه در یادگیری مطالب با مشکلی مواجه شدید، بار دیگر و با حوصله بیشتر، مطالب را مطالعه کنید و به پرسش‌های نمونه هر درس یا واحد کار پاسخ گوید.

دفتر تألیف کتاب‌های درسی و حرفه‌ای و کاردانش





# شایستگی ۱

کار با انواع ماشین دوخت



## استاندارد عملکرد شایستگی

راه اندازی و کار با ماشین همه کاره خانگی در مدت زمان ۱۰ دقیقه به نحوی که انواع دوخت انجام گیرد و تمیزکاری و روغن کاری ماشین دوخت در مدت زمان ۳۰ دقیقه به نحوی که ماشین دوخت بدون صدا و به خوبی کار کند.

## کارگاه خیاطی

برای عرضه یک «مصنوع خوب» مسلماً به وسایل مخصوص، زمانی کافی، مهارت و در نهایت، استفاده از روش صحیح نیاز است.

زمانی که به ارزش هریک از نکات ذکر شده پی بردید و در آن تکنیک (فن)، متخصص شدید، می توانید از هنر خود بهره بگیرید و از آن برای کسب درآمد بیشتر استفاده کنید؛ بنابراین خیاطی فنی است که علاوه بر داشتن جنبه هنری، از نظر اقتصادی نیز حائز اهمیت است.

### چنانچه نیاز به یک کارگاه کوچک خیاطی دارید باید به نکات زیر دقت کنید:

محل کار باید در مرحله اول تمیز باشد، بهتر است کف اتاق کار با کفپوش های قابل شست و شو مانند موزاییک پوشانده شود تا شست و شوی کف و جمع آوری سنجاق و سوزن از روی آن آسان باشد. (سوزن و سنجاق معمولاً روی فرش و قالی عمود می ایستد؛ از این رو، ممکن است به پا فرو رود).  
اتاق کار باید از نور کافی برخوردار باشد. از نورهای خیره کننده بپرهیزید و حتماً از شیوه نور غیرمستقیم استفاده کنید.

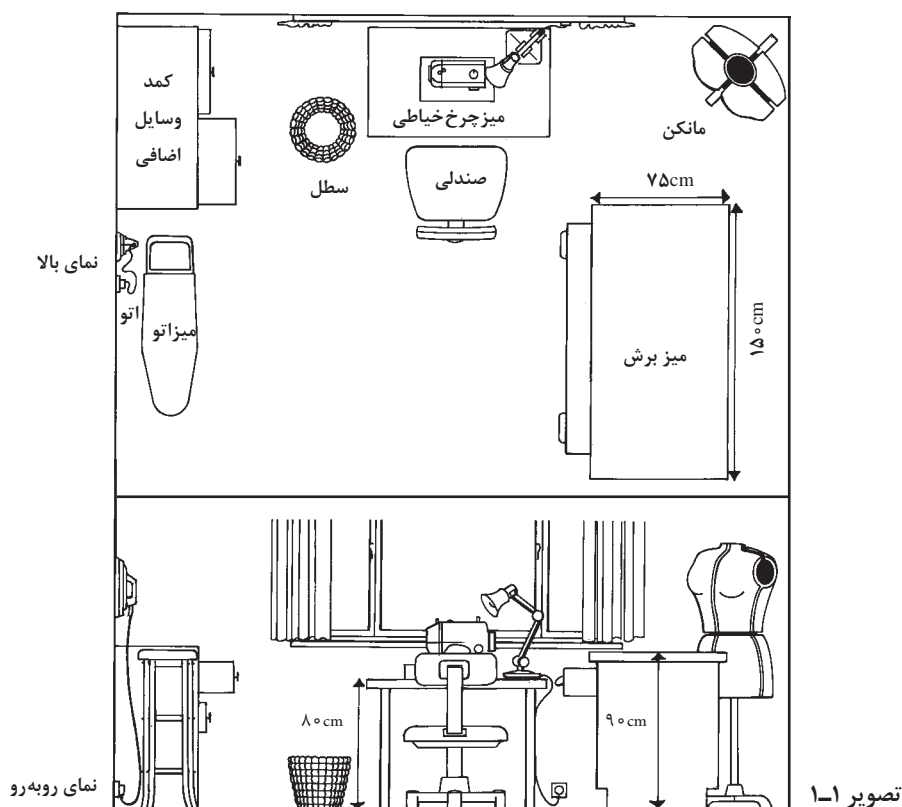

ماشین‌های دوخت همه‌کاره غالباً دارای چراغ مخصوصی هستند که صفحه کار را به خوبی روشن می‌سازند، ولی بهتر است از چراغ‌های کوچک رومیزی یا دیواری «متحرک» استفاده کنید. چنانچه میز اتو را از نوع پایه‌دار تهیه کردید، بلندی آن را با قد خود متناسب سازید. در سمت راست میز اتو، میز کوچک فلزی‌ای قرار دارد که برای گذاشتن اتوست. چنانچه این میز کوچک فلزی به میز اتو وصل نبود، می‌توانید از یک کاشی سیمانی تمیز استفاده کنید. سعی کنید از صندلی‌های نسبتاً بلند متحرک استفاده کنید تا کاملاً مسلط به کار باشید. روی صندلی، به‌طور مستقیم بنشینید و برای برش پارچه از میزی استفاده کنید که از جنس چوب باشد، روکش‌های لغزنده و شیشه‌ای نداشته باشد و محکم و ثابت باشد. برای این کار، از میزهای کشودار نیز می‌توانید استفاده کنید. برای رولت کردن و علامت‌گذاری روی الگوها جهت جلوگیری از خراشیدن سطح صیقلی آن، از یک ورقه ضخیم مقوا استفاده کنید (تصویر ۱-۱).

## سوزن



تصویر ۱-۲

سوزن خیاطی انواع مختلفی دارد که هر یک برای پارچه‌ای مخصوص، به کار می‌رود. در واقع، هر سوزن برای دوخت خاصی ساخته شده و دارای شماره مخصوصی است. به‌طور کلی سوزن نباید قابل انعطاف باشد. انواع سوزن‌های دستی و به‌خصوص ماشین دوخت عبارت‌اند از:

### الف) سوزن دستی

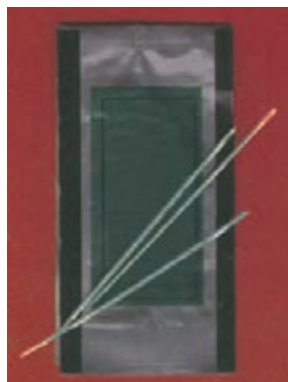

تصویر ۱-۳

◀ **سوزن شارپ<sup>۱</sup> (Sharp):** این نوع سوزن دارای نوک بسیار تیز است. برای قرقره ابریشمی، سوزن شماره ۷ شارپ، برای پارچه‌های لطیف مانند حریر شماره ۹ یا ۱۱ و برای پارچه‌های ضخیم، سوزن‌های شماره ۱، ۳ و ۶ توصیه می‌شود. به‌طور کلی انواع سوزن‌های شارپ دارای طولی متوسط است (تصویر ۱-۲).

◀ **سوزن منجوق‌دوزی:** این سوزن دارای طول زیاد بوده و خیلی ظریف است. برای پارچه‌های خیلی لطیف و ظریف می‌توان از این سوزن استفاده کرد (شکل ۱-۳).



تصویر ۱-۴

◀ **سوزن بیتوین (Between):** این سوزن دارای طول متوسط است و برای دوخت پارچه‌هایی با ضخامت زیاد و ضخامت متوسط به کار می‌رود. برای پارچه‌های نسبتاً ضخیم از سوزن شماره ۸ و برای پارچه‌های کلفت‌تر از شماره‌های ۱، ۴ و ۶ استفاده می‌شود (تصویر ۱-۴).

۱- شارپ به معنای تیز و برنده است.

### ب) سوزن‌های مخصوص ماشین دوخت



تصویر ۱-۵

◀ **سوزن سرسوخته یا سرسیاه (استرچ):** این سوزن مخصوص پارچه‌هایی است که از طول یا عرض کش می‌آیند؛ مانند پارچه کشباف که در ایران به نام استرچ معروف است. همچنین از این سوزن برای پارچه‌هایی که در زیر دست حالت نرم و لطیف دارند (مانند کرپ، حریر و...) استفاده می‌شود. سر این سوزن به رنگ تیره است؛ به همین علت به نام سوزن «سرسوخته یا سرسیاه» معروف است (تصاویر ۱-۵ و ۱-۶).



تصویر ۱-۶

◀ **سوزن دوقلو:** با سوزن دوقلو می‌توان دو ردیف دوخت را به‌طور هم‌زمان انجام داد. معمولاً قسمت پشت پارچه به‌صورت زیگزاگ است. قبل از دوخت، تویی ماشین دوخت را بچرخانید و مطمئن شوید که سوزن با صفحه برخورد نمی‌کند. در این صورت، از شکسته شدن سوزن جلوگیری می‌شود (تصویر ۱-۷).

◀ **سوزن ژوردوزی:** نوک این سوزن انحنای گرد دارد و مخصوص پارچه‌های لطیف کتان‌ی و ارگانزا است. از این سوزن برای زیگزاگ و طرح‌دوزی نیز استفاده می‌شود.

◀ **سوزن سه‌گوش:** مخصوص پارچه‌های چرم و جیر است و به‌علت شکل نوک آن، اصطلاحاً به «نوک تیغه‌ای» معروف است. این سوزن به راحتی در پارچه‌های ضخیم فرو می‌رود.



تصویر ۱-۷



## نخ دوخت

الیاف نخ مانند پارچه در جنس، ضخامت و رنگ تنوع فراوانی دارد. موقع انتخاب و خرید نخ رنگ آن را قدری پررنگ‌تر از رنگ پارچه انتخاب کنید؛ زیرا رنگ نخ پس از بازشدن کم رنگ‌تر از آنچه که روی قرقره پیچیده شده است به نظر خواهد آمد. نخ باید با جنسیت و ضخامت پارچه هماهنگ باشد. انواع مختلف الیاف دوختنی عبارت‌اند از: قرقرهٔ نخی مرسریزه، قرقرهٔ ابریشمی، قرقرهٔ نایلونی، قرقرهٔ پلی استری، کش قیطانی، عمامهٔ نخی، ابریشم تاییده و نخ کوک.

### قرقرهٔ نخی مرسریزه

این نوع قرقره دارای الیافی تاب‌دار است و بیشترین مصرف را در دوخت دارد (تصویر ۱-۸).



تصویر ۱-۸

### قرقرهٔ نایلونی

از قرقرهٔ نایلونی برای دوخت پارچه‌هایی که الیاف آن مصنوعی است مانند پوشاک «بشور و بپوش» استفاده می‌شود؛ زیرا این نوع پارچه نیاز به اتو ندارد و الیاف نایلونی نیز جهت صاف کردن احتیاجی به اتو نخواهند داشت. هرگز الیاف پشمی و نخی را با الیاف نایلونی ندوزید؛ زیرا آنان به اتوی داغ احتیاج دارند و الیاف نایلونی در اثر تماس با اتوی داغ ذوب می‌شوند.

### قرقرهٔ ابریشمی

برای دوختن انواع پارچه ابریشمی از این قرقره استفاده می‌شود؛ زیرا به خوبی روی پارچه می‌خوابد، گره نمی‌افتد و به علت ظرافت زیاد، اثر آن روی پارچه باقی نمی‌ماند. از این رو، می‌توان روی پیلای‌های پارچه‌های لطیف را توسط این قرقره کوک زد، اتو کرد و سپس کوک را شکافت بدون آنکه اثر آن روی پارچه باقی بماند (تصویر ۱-۹).



تصویر ۱-۹

### کش قیطانی باریک

کش قیطانی که در ضخامت بسیار نازک و گاه معادل با ضخامت الیاف قرقرهٔ نخی بافته می‌شود، برای چین کش کردن پارچه به کار می‌رود. دارای خاصیت ارتجاعی زیاد است. پس از دوخت، الیاف کش قیطانی در سمت زیر پارچه دوخته می‌شود (تصویر ۱-۱۰).



تصویر ۱-۱۰

### نخ کوک

نخی که برای کوک زدن به کار می‌رود باید آهار نداشته باشد. در موقع خرید توجه کنید که نخ دارای گره نبوده و ضخامت آن کم یا زیاد نباشد (تصویر ۱-۱۱).



تصویر ۱-۱۱



تصویر ۱-۱۲

### ابریشم تابیده

◀ از ابریشم تابیده برای دوخت جادکمه استفاده می‌کنند. رنگ آن ثابت بوده و گاه به صورت کلاف‌های کوچک شش‌لا در بازار موجود است (تصویر ۱-۱۲).



تصویر ۱-۱۳

### عمامه نخ‌ی

◀ از عمامه نخ‌ی جهت شلال دوزی روی درزها استفاده می‌کنند. کافی است سوزن ماشین دوخت را در اندازه درشت تهیه کنید و سپس نخ عمامه را روی ماشین دوخت بیندازید و نخ قرقره هم‌رنگ آن را به ماسوره بپیچید. سپس میزان دوخت بخیه ماشین دوخت را درشت کنید (تصویر ۱-۱۳).

## شناخت انواع ماشین دوخت

کار کردن با ماشین‌های دوخت به علت وجود انواع و نمونه‌های مختلف، نیاز به دقت و مطالعه زیاد دارد. ماشین‌های دوخت تنوع زیادی دارند، ولی به‌طور کلی می‌توان آنها را به دو دسته ماشین‌های دوخت خانگی و صنعتی تقسیم کرد.

### الف) ماشین‌های دوخت خانگی



تصویر ۱-۱۴

◀ ماشین‌های دوخت دستی: ماشین‌های دوخت دستی قدیمی‌ترین نمونه مدل ماشین دوخت است. دوختن با ماشین دوخت دستی سرعت عمل را کمتر<sup>۱</sup> و نحوه اجرای دوخت را مشکل‌تر می‌کند؛ زیرا دست راست دسته ماشین دوخت را می‌گرداند و تنها با دست چپ می‌توان کار کرد.

◀ ماشین‌های دوخت همه‌کاره خانگی: این نوع ماشین‌های دوخت توانایی انجام چندین کار را دارند. با این ماشین‌های دوخت می‌توان کارهایی چون گل‌دوزی، پاک‌دوزی، جادکمه، دوخت‌های تزئینی و... را انجام داد (تصویر ۱-۱۴).

۱- امروزه با دینام برقی سرعت عمل بالاتر و اجرای دوخت راحت‌تر شده است.

### ب) ماشین‌های دوخت صنعتی

▼ **چرخ راسته‌دوز (صنعتی):** این نوع ماشین‌های دوخت راسته‌دوزند (معمولاً یک نوع کار را انجام می‌دهند) و دارای سرعت بسیار بالایی (گاه تا ۵۰۰۰ بخیه در یک دقیقه) هستند. این نوع ماشین دوخت معمولاً دوخت را سرقائمی می‌زند، نخ «رو و زیر» را قیچی می‌کند و سوزن را در حالت بالا به ایست وامی‌دارد. لگن زیر این نوع ماشین‌های دوخت باید همیشه پر از روغن ماشین‌های دوخت باشد. نوع کامپیوتری آن حتی تعداد بخیه‌ها و درجات را نیز تنظیم می‌کند (تصویر ۱-۱۵).



تصویر ۱-۱۵

▼ **ماشین دوخت سردوزی یا پاک‌دوزی (اورلوک):** این ماشین‌های دوخت را در فارسی اصطلاحاً **زیگزاگ‌دوز** و به لاتین **اورلوک** می‌نامند. این ماشین مخصوص پاک‌دوزی‌های لبه کار است. این ماشین دوخت امروزه در انواع مختلف در بازار موجود است. یک نوع آن مخصوص تولید انبوه و به نام اورلوک‌های صنعتی معروف است. اورلوک‌های تریکودوزی و اورلوک خانگی نیز کاربرد زیادی دارد. این نوع ماشین‌های دوخت همراه پاک‌دوزی، لبه اضافه پارچه را نیز می‌چینند. معمولاً با تعداد ۳ نخ به‌بالا کار می‌کنند. بعضی از آنها همراه پاک‌دوزی، دوخت ساده (بخیه‌دوزی) را نیز انجام می‌دهند (تصویر ۱-۱۶).



تصویر ۱-۱۶

## راه اندازی ماشین دوخت

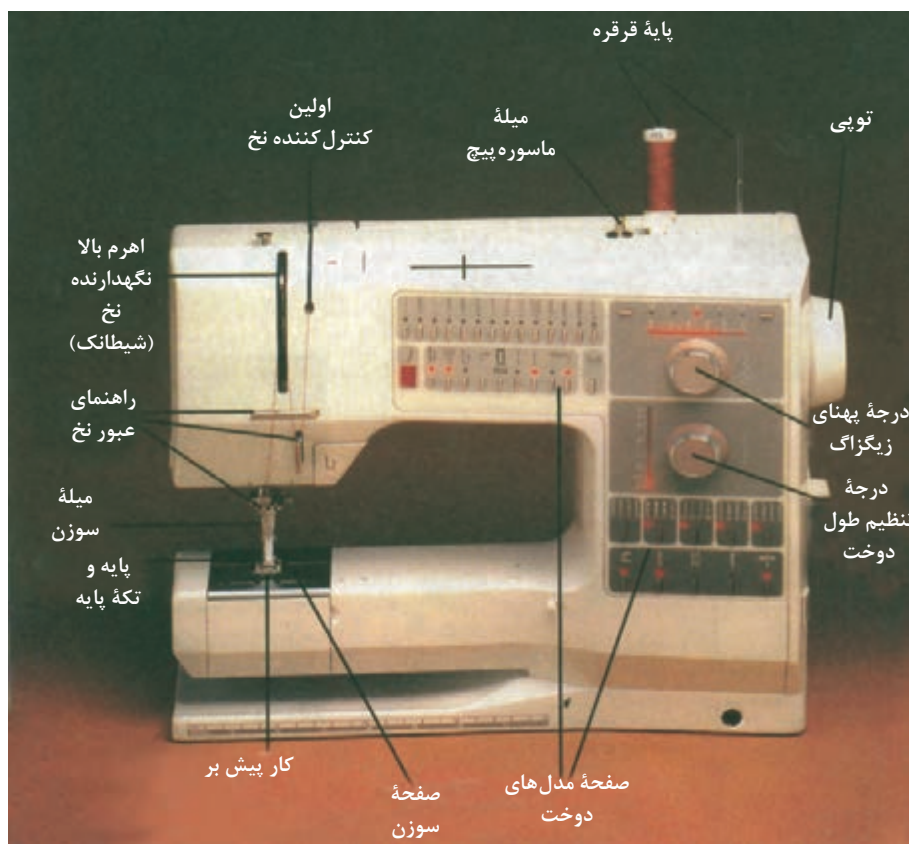

تصویر ۱۷-۱



تصویر ۱۸-۱ انواع ماسوره‌های ماشین دوخت خانگی ساده، همه‌کاره و صنعتی



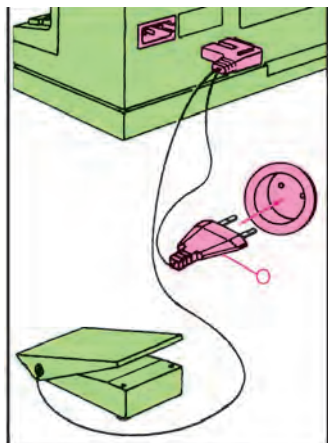

تصویر ۱-۱۹

◀ پدال پایی را روی زمین قرار دهید، دو شاخه N را در سمت پشت ماشین دوخت متصل کنید و دو شاخه O را در داخل پریز برق قرار دهید (تصویر ۱-۱۹).

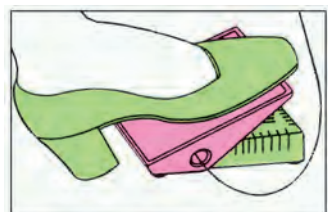

تصویر ۱-۲۰

◀ بعضی از ماشین‌های دوخت کلید اصلی روشن شدن ماشین دوخت دارند؛ در این صورت ابتدا کلید اصلی را فشار دهید. سرعت ماشین دوخت بستگی به میزان فشار روی پدال دارد. هرچه بیشتر پدال را به طرف پایین فشار دهید، سرعت ماشین دوخت بیشتر می‌شود (تصویر ۱-۲۰).

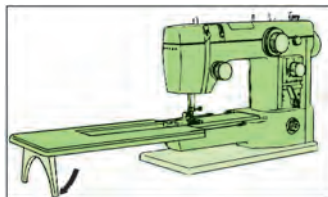

تصویر ۱-۲۱

◀ بعضی از ماشین‌های دوخت دارای بازوی آزاد (میز اضافی) هستند. میز اضافی را به طرف ماشین دوخت فشار دهید تا زمانی که خارها جا بیفتند (تصویر ۱-۲۱).

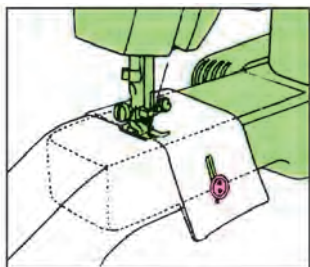

تصویر ۱-۲۲

◀ بازوی آزاد (میز اضافی) شما را قادر می‌سازد تا اجزای لوله‌ای مانند لباس را به سهولت بدوزید؛ مانند آستین یا پای شلوار (تصویر ۱-۲۲).

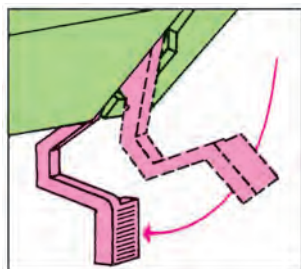

تصویر ۱-۲۳

◀ با قرار دادن اهرم پایه بالابر، در تحتانی‌ترین نقطه، ماشین دوخت را آماده دوخت کنید (تصویر ۱-۲۳).

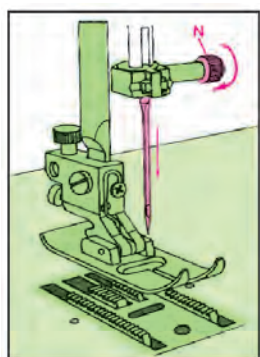

ب

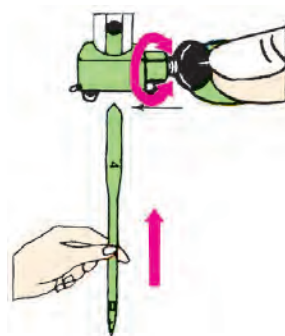

الف

تصویر ۱-۲۴

با گرداندن ماشین دوخت بالانس سوزن را به بالاترین نقطه ممکن ببرید، پیچ سوزن را شل کنید و سوزن را خارج کنید. هنگام نصب سوزن جدید، قسمت نیم‌دایره‌ای انتهای آن را به طرف خود قرار دهید، سپس سوزن را تا جایی که می‌توانید به بالا فشار دهید (تصویر ۱-۲۴-الف و ب).

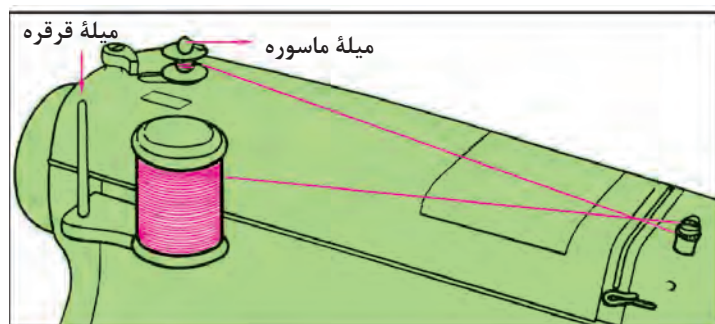

تصویر ۱-۲۵

### نخ کردن ماسوره

نخ را از قسمت خارج قرقره به میلۀ ماسوره وصل کنید (تصویر ۱-۲۵).

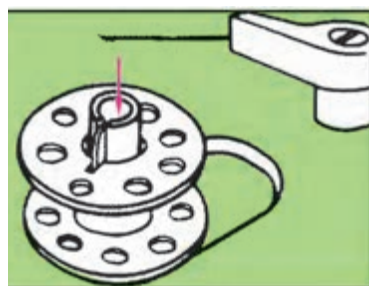

تصویر ۱-۲۸

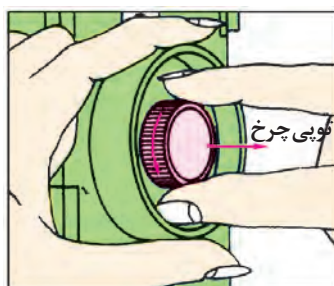

تصویر ۱-۲۷

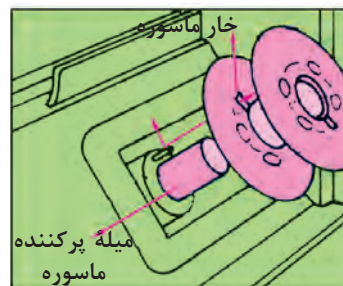

تصویر ۱-۲۶

خار ماسوره باید داخل میلۀ پرکننده ماسوره قرار گیرد (تصویر ۱-۲۸).

در بعضی از ماشین‌های دوخت برای پرکردن ماسوره باید تویی ماشین دوخت را خلاص (شل) کنید تا پایه ماشین دوخت حرکت نکند (تصویر ۱-۲۷).

ماسوره را روی میلۀ پرکننده ماسوره قرار دهید (تصویر ۱-۲۶).



تصویر ۱-۳۱



تصویر ۱-۳۰

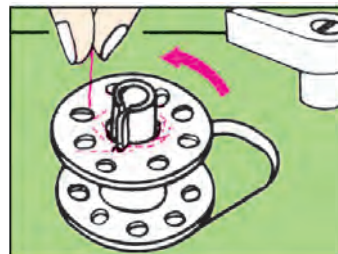

تصویر ۱-۲۹

▲ ماسوره را داخل جلد قرار دهید. دقت کنید باز شدن نخ در جهت فلش باشد (تصویر ۱-۳۱).

▲ میله پرکننده ماسوره را به طرف بازوی فشاردهنده، فشار دهید (تصویر ۱-۳۰).

▲ نخ را از یکی از سوراخ‌های ماسوره رد کنید (تصویر ۱-۲۹).



تصویر ۱-۳۴

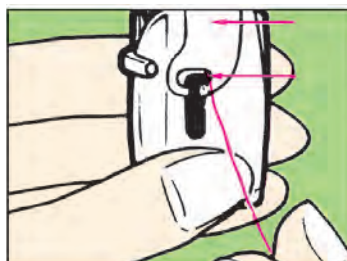

تصویر ۱-۳۳

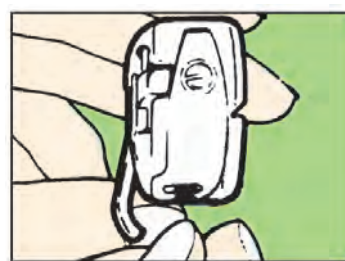

تصویر ۱-۳۲

▲ تازمانی که دریچه فنری باز است، ماسوره خارج نمی‌شود (تصویر ۱-۳۴).

▲ نخ را از زیر فنر عبور دهید و از سوراخ بیرون بکشید (تصویر ۱-۳۳).

▲ نخ را از داخل شکاف عبور دهید (تصویر ۱-۳۲).

### تنظیم کشش نخ

کشش نخ را تنظیم نمایید. کشش دلخواه نخ به نوع پارچه و تعداد لایه‌های پارچه‌ای که می‌دوزید بستگی دارد. قبل از آنکه لباسی را بدوزید، بهتر است کیفیت دوخت را روی یک تکه پارچه امتحان کنید.

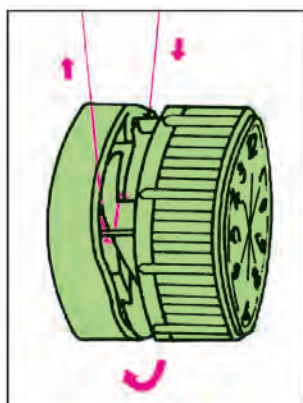

تصویر ۱-۳۷

▲ درجه تنظیم کشش نخ را می‌توانید با چرخاندن آن کم یا زیاد کنید. معمولاً کشش نخ توسط درجه کشش نخ تنظیم می‌شود (تصویر ۱-۳۷).

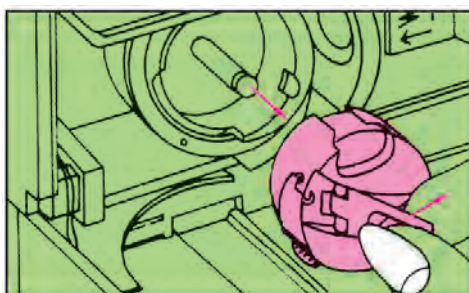

تصویر ۱-۳۶

▲ درجه فتری ماکو را باز کنید و ماکو را داخل برآمدگی قرار دهید (تصویر ۱-۳۶).

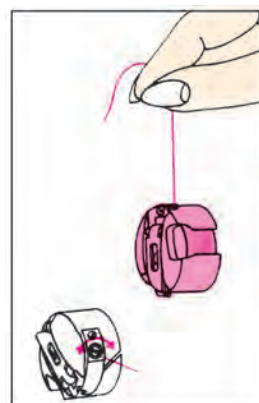

تصویر ۱-۳۵

▲ با حرکت سریع و کوتاه دست، ماسوره باید به آرامی به سمت پایین رانده شود. در این حالت نباید کشش نخ زیاد یا کم باشد (تصویر ۱-۳۵).

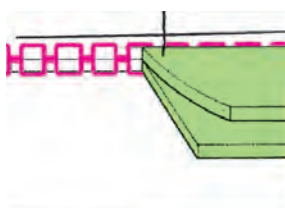

تصویر ۱-۳۸

◀ نحوه کشش صحیح برای دوخت مستقیم به صورت شکل ۱-۳۸ می‌باشد.

◀ درجه کشش نخ سوزن خیلی محکم است؛ در این حالت نخ ماسوره روی سطح بالایی پارچه دیده می‌شود درجه تنظیم کشش نخ را کم کنید (تصویر ۱-۳۹).

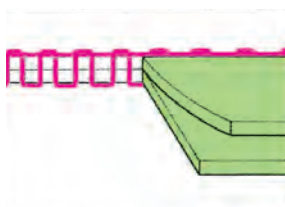

تصویر ۱-۳۹

▼ درجه کشش نخ سوزن خیلی شل است؛ در این حالت نخ سوزن از زیر پارچه دیده می‌شود. درجه تنظیم کشش نخ را زیاد کنید (تصویر ۱-۴۰).

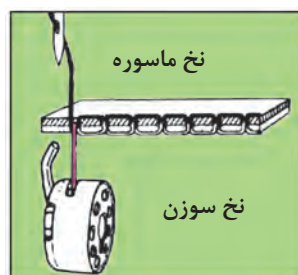

تصویر ۱-۴۱

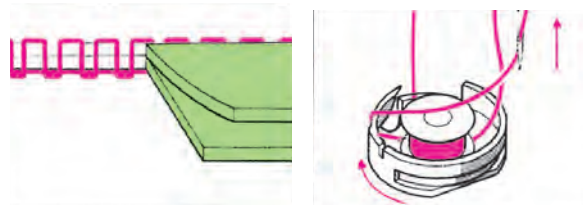

تصویر ۱-۴۰



### چگونه کشش نخ ماسوره را تنظیم کنید؟

زمانی از تنظیم کشش نخ ماسوره استفاده می‌کنیم که نتوانیم کشش موردنظر را به وسیله درجه تنظیم کشش نخ، تنظیم نماییم.

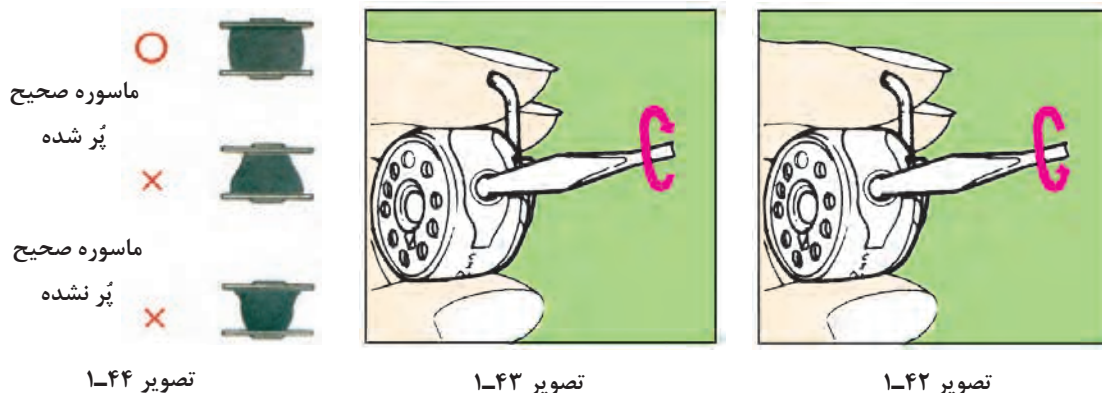

تصویر ۱-۴۴

تصویر ۱-۴۳

تصویر ۱-۴۲

▲ برای کم کردن کشش نخ ماسوره، پیچ را در جهت عکس حرکت عقربه ساعت و به اندازه یک دهم دور بچرخانید (تصویر ۱-۴۲).  
 ▲ برای زیاد کردن کشش نخ ماسوره، پیچ را در جهت حرکت عقربه ساعت و به اندازه یک دهم دور بچرخانید (تصویر ۱-۴۳).

ارتباط درجه تنظیم دوخت و درجه پهنای زیگزاگ: ماشین‌های دوخت همه‌کاره دارای درجه تنظیم دوخت و زیگزاگ هستند. درجه تنظیم دوخت، طول بخیه یا زیگزاگ و درجه زیگزاگ، پهنای زیگزاگ را مشخص می‌نماید.

▲ تصویر ۱-۴۵ طول بخیه را در  $2/5$  سانتی‌متر نشان می‌دهد؛ برای مثال: در صورتی که درجه تنظیم دوخت روی درجه بیشتر باشد، تعداد بخیه‌ها در  $2/5$  سانتی‌متر ۶ عدد بوده و اگر روی درجه کمتر باشد تعداد بخیه‌ها در  $2/5$  سانتی‌متر ۱۲ عدد است.

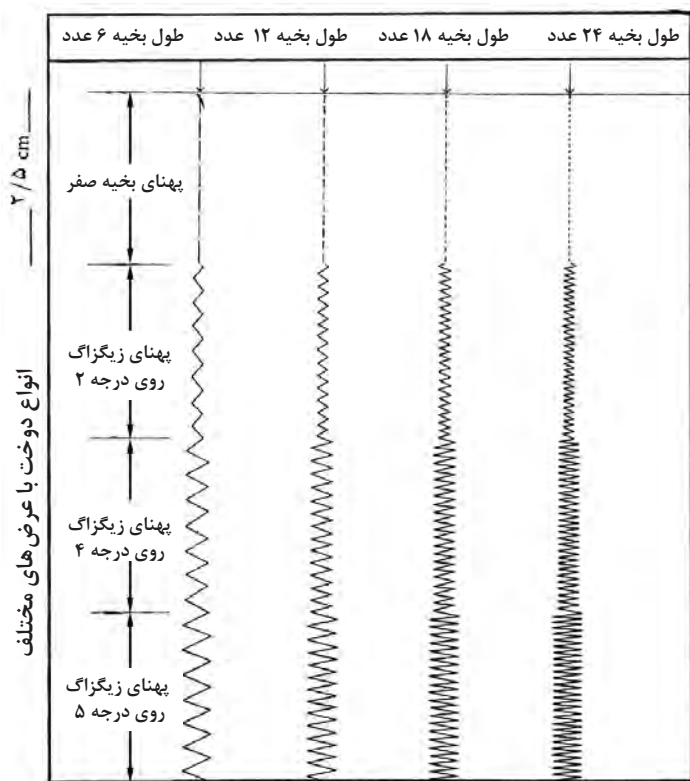

۱-۴۵- انواع دوخت با طول‌های مختلف

۱- هر  $2/5$  سانتی‌متر برابر با یک اینچ است.

## نخ کردن ماشین دوخت

مسیر نخ کشی تمام ماشین‌های دوخت تقریباً شبیه به یکدیگر است. سوزن را در بالاترین نقطه خود قرار دهید.

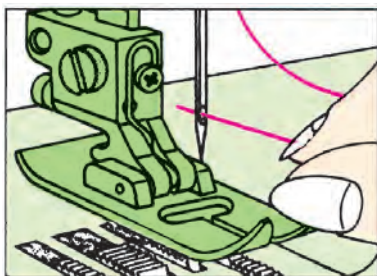

تصویر ۱-۴۸

▲ نخ را از سوراخ سوزن عبور دهید (تصویر ۱-۴۸).

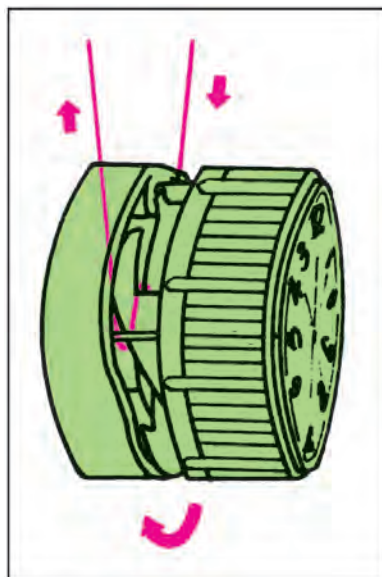

تصویر ۱-۴۷

▲ نخ را در جهت عقربه‌ها از قسمت کشش نخ عبور دهید (تصویر ۱-۴۷).

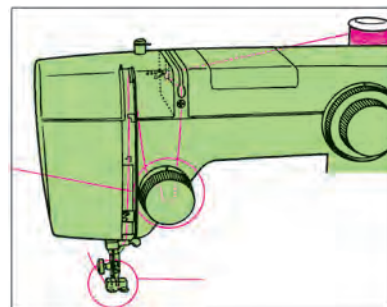

تصویر ۱-۴۶

▲ مطابق شکل ماشین دوخت را نخ کنید (تصویر ۱-۴۶).

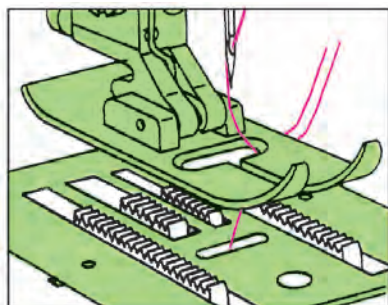

تصویر ۱-۵۱

▲ هر دوسر نخ را پشت پایه قرار دهید (تصویر ۱-۵۱).

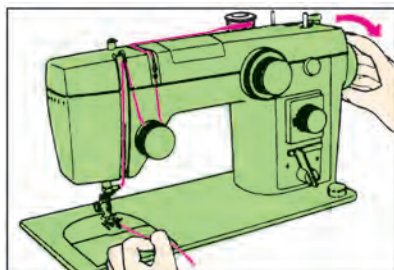

تصویر ۱-۵۰

▲ تویی را به طرف خود بچرخانید و دو نخ زیر و رو را کمی بکشید تا رها شود (تصویر ۱-۵۰).

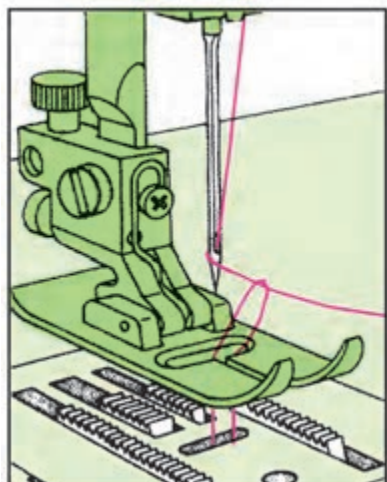

تصویر ۱-۴۹

▲ نخ سوزن را با دست چپ نگهدارید. تویی ماشین دوخت را به طرف خود بچرخانید تا نخ ماسوره بیرون بیاید (تصویر ۱-۴۹).

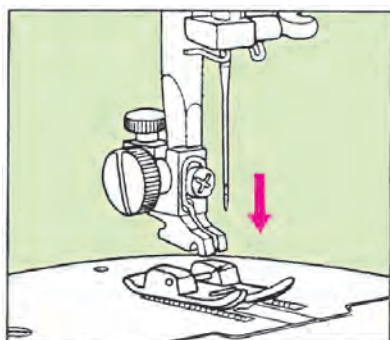

تصویر ۱-۵۲

### تعویض پایه

سوزن را به بالاترین نقطه ممکن ببرید. میله پایه را به طرف بالا فشار دهید تا پایه بالا رود (تصویر ۱-۵۲).

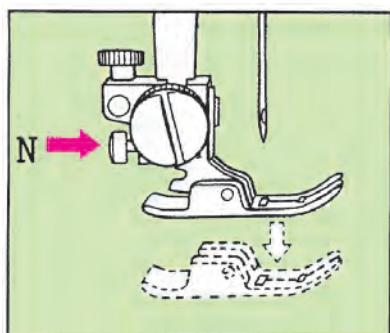

تصویر ۱-۵۳

دکمه قرمز را در پشت پایه فشار دهید تا پایه آزاد شود (تصویر ۱-۵۳).

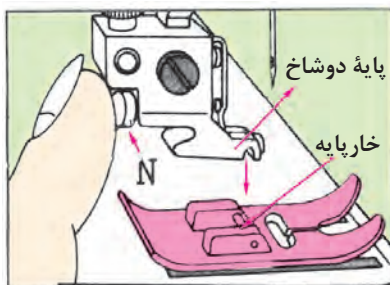

تصویر ۱-۵۴

دکمه قرمز را فشار دهید. خار پایه دو شاخ را زیر شکاف پایه قرار دهید (تصویر ۱-۵۴).

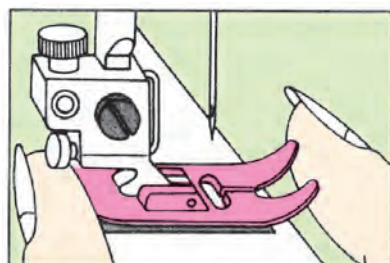

تصویر ۱-۵۵

پایه دوشاخ را توسط بازوی بالابرنده آهسته پایین بیاورید. خار داخل پایه چفت می شود (تصویر ۱-۵۵).

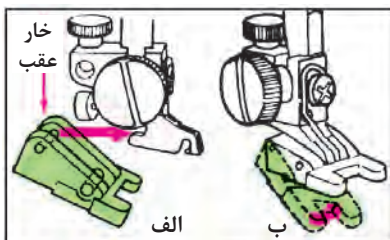

تصویر ۱-۵۶

پایه را کج کنید و خار عقب را در جای خود قرار دهید (تصویر ۱-۵۶ الف).

قسمت جلوی پایه را به طرف بالا فشار دهید تا پایه محکم شود (تصویر ۱-۵۶ ب).

## انواع پایه ماشین‌های دوخت

### اتصال بازوی پنبه‌دوزی (دوخت مستقیم)

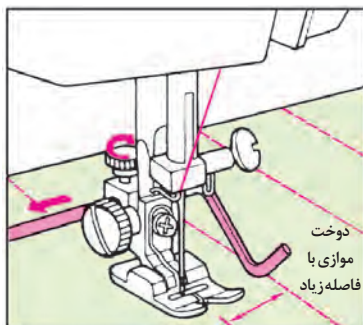

تصویر ۱-۵۸

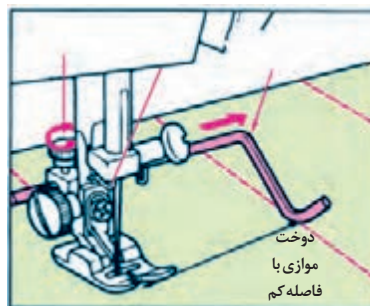

تصویر ۱-۵۷

▲ بهتر است در موقع دوخت زیگزاگ‌های موازی نیز از بازوی پنبه‌دوزی استفاده کنید (تصویر ۱-۵۸).

▲ پیچ تنظیم پنبه‌دوزی را شل کنید. بازوی پنبه‌دوزی (دوخت مستقیم) را در جای خود قرار دهید و تنظیم کنید. پیچ را محکم نمایید و شروع به دوخت کنید. بازوی پنبه‌دوزی از روی دوخت قبلی عبور می‌کند (تصویر ۱-۵۷).

### دوخت زیپ

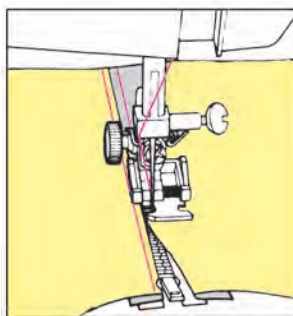

تصویر ۱-۶۰

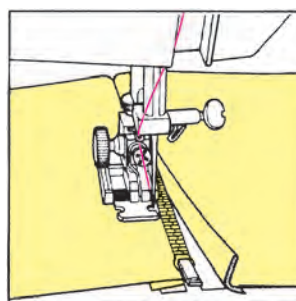

تصویر ۱-۵۹

▲ برای دوخت سمت راست زیپ، پایه دوخت باید سمت راست سوزن قرار گیرد (تصویر ۱-۶۰).

▲ پایه مخصوص دوخت زیپ را وصل کنید. برای دوختن سمت چپ زیپ، پایه دوخت باید سمت چپ سوزن قرار گیرد. توجه کنید که سوزن به دندانه‌های زیپ برخورد نکند؛ زیرا ممکن است سوزن کند شود یا بشکند (تصویر ۱-۵۹).

### دوخت دکمه

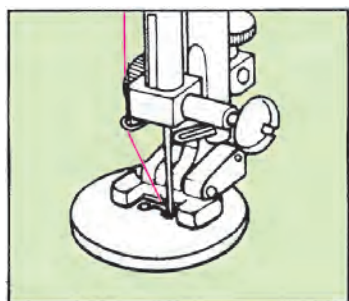

تصویر ۱-۶۱

▲ پایه مخصوص دکمه‌دوزی را وصل کنید. درجه زیگزاگ را تنظیم نمایید. دکمه را روی پارچه قرار دهید به طوری که سوراخ چپ زیر سوزن قرار گیرد. سپس پایه را پایین بیاورید، تویی ماشین دوخت را با کمک دست مختصری حرکت دهید و اطمینان حاصل کنید که سوزن به طور دقیق از مرکز سوراخ دکمه عبور نماید. سپس با ملایمت روی پدال پای فشار آورید. انتهای هردو نخ را از پشت نگهدارید و آن را در حدود ۶ تا ۸ بخیه بدوزید (تصویر ۱-۶۱).



## لبه دوزی (بیچ زُل)

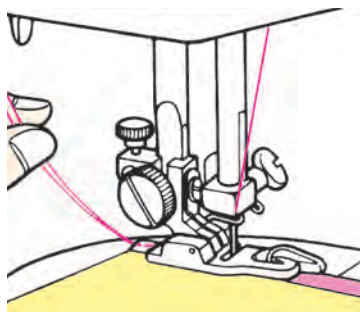

تصویر ۱-۶۲-ب

▲ قسمت تاخورده را از داخل شکاف پایه عبور دهید و پایه را پایین بیاورید. یک بخیه بدوزید. سپس نخ ماسوره و سوزن را به طرف عقب بکشید و به دوختن ادامه دهید (تصویر ۱-۶۲-ب).

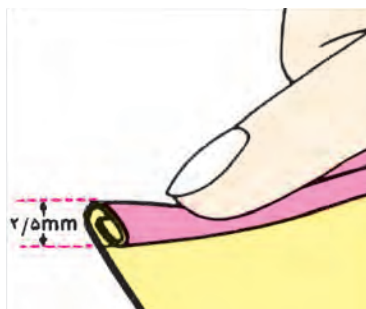

تصویر ۱-۶۲-الف

▲ پارچه را در حدود ۲/۵ میلی‌متر و به طول ۶ سانتی‌متر «تا» کنید (تصویر ۱-۶۲-الف).

## پس دوزی (دوخت نامرئی)

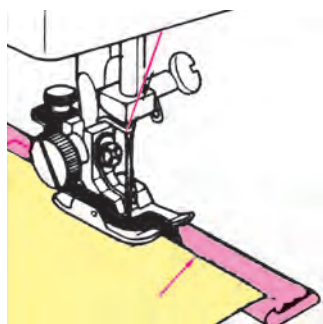

تصویر ۱-۶۳-ب

▲ پارچه را مطابق شکل «تا» نمایید، پارچه را زیر پایه قرار دهید و لبه پارچه «تا» شده را برای لبه‌دادن، در سمت چپ راهنمای پارچه قرار دهید (تصویر ۱-۶۳-ب).



تصویر ۱-۶۳-الف

▲ پایه پس دوزی را روی ماشین دوخت نصب کنید (تصویر ۱-۶۳-الف).

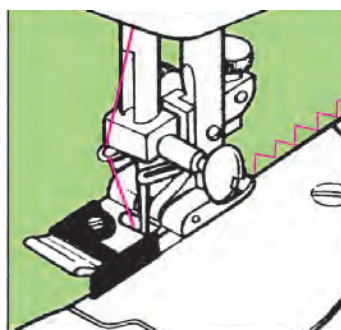

تصویر ۱-۶۴-ب

▲ پارچه را آهسته در موقع دوخت از زیر پایه عبور دهید (تصویر ۱-۶۴-ب).

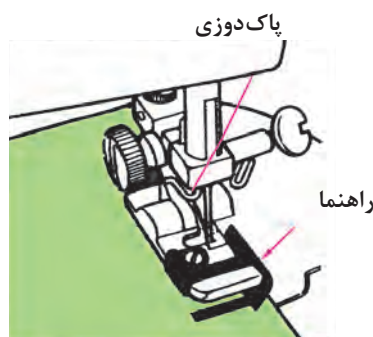

تصویر ۱-۶۴-الف

▲ نخ سوزن و ماسوره را به سمت عقب پایه ببرید. لبه پارچه را نزدیک راهنمای پایه قرار دهید و بدوزید (تصویر ۱-۶۴-الف).

## پایه‌های مختلف چرخ همه کاره

■ پایه‌های مختلف چرخ برای سهولت دوخت‌های گوناگون به کار می‌رود و هر کدام کاربرد خاصی دارند که با توجه به نیاز می‌توان از آنها استفاده کرد.



تصویر ۱-۶۷- جادکمه



تصویر ۱-۶۶- پیچ رُل



تصویر ۱-۶۵- ساده



تصویر ۱-۷۰- دکمه



تصویر ۱-۶۹- سردوز



تصویر ۱-۶۸- زیپ



تصویر ۱-۷۳- پس دوز



تصویر ۱-۷۲- دوخت تزئینی



تصویر ۱-۷۱- زیپ مخفی



## روغن کاری ماشین دوخت

نقاطی که باید روغن زده شود

احتیاط:

دوشاخه اصلی را از پریز برق بیرون بکشید.

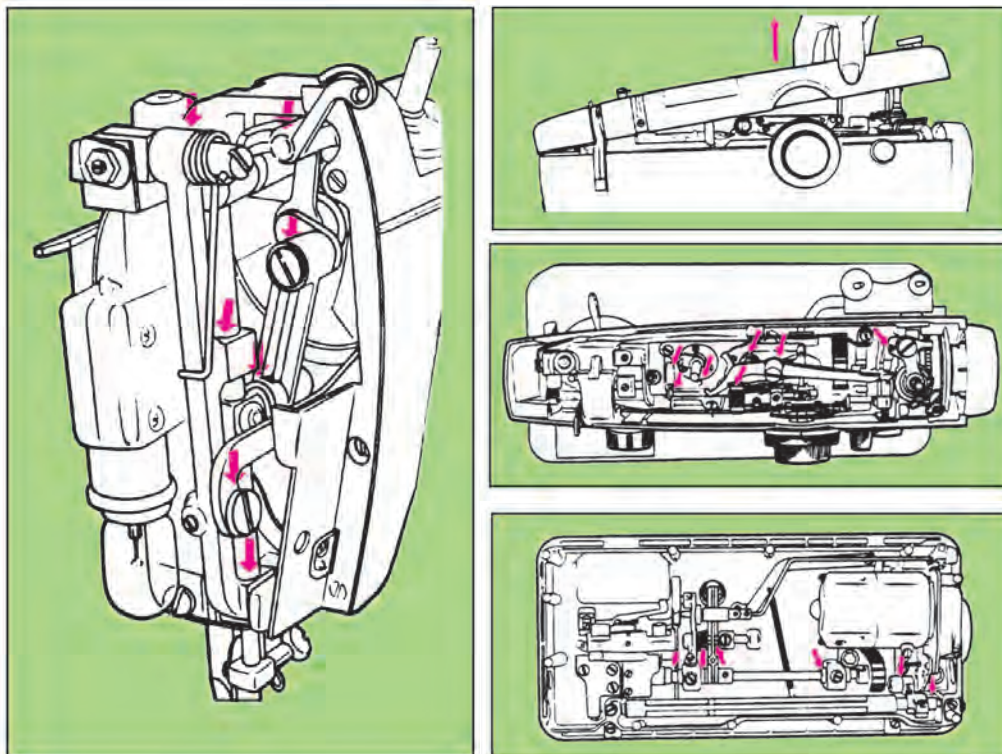

تصویر ۱-۷۴

▲ نقاط زیر ماشین دوخت که باید روغن زده شود (شکل ۱-۷۴).

### پیاده و سوار کردن دستگاه ماسوره

▼ پایه را بالا بیاورید. تویی را به طرف خود بچرخانید تا این که میله سوزن در بالاترین وضعیت خود قرار گیرد. اهرم‌ها را از روی قاب ماکو به عقب ببرید (تصویر ۱-۷۵).

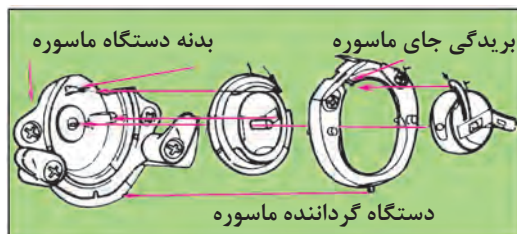
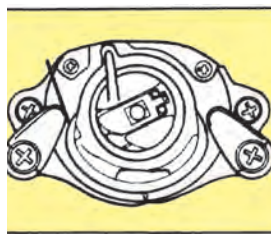
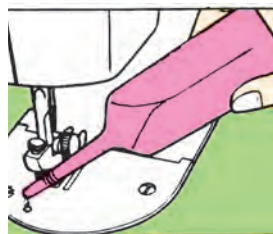

تصویر ۱-۷۶

تصویر ۱-۷۵

احتیاط:

دوشاخه اصلی را از پریز برق بیرون بکشید.

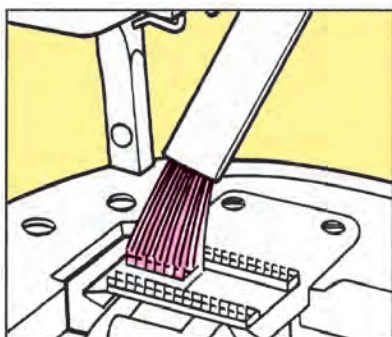

تصویر ۱-۷۷-ب

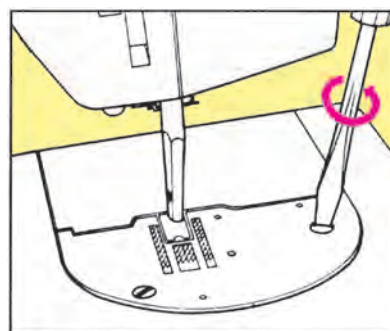

تصویر ۱-۷۷-الف

▲ پرزهای انباشته شده روی دندانه کار پیش‌بر را با یک برس تمیز کنید. صفحه سوزن را دوباره در جای خود نصب کنید (تصویر ۱-۷۷-ب).

▲ برای اینکه دوختی نرم و مطمئن داشته باشید لازم است که همیشه دندانه‌های کار پیش‌بر تمیز باشد. سوزن و پایه را بیرون بیاورید. برای پیاده کردن صفحه سوزن، پیچ‌های آن را با پیچ‌گوشتی باز کنید (تصویر ۱-۷۷-الف).

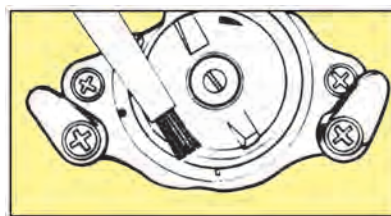
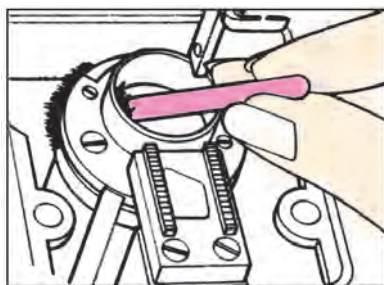

تصویر ۱-۷۸- دو مدل مختلف از بدنه دستگاه ماسوره

▼ پس از هر ۱۵ تا ۲۰ ساعت کار با ماشین‌های دوخت، قطره‌ای روغن در محل گردش قلاب بریزید (تصویر ۱-۷۹).

▲ پس از بیرون آوردن حلقه نگهدارنده و قاب ماکو، با یک برس کوچک طرف داخل کار پیش‌بر را پاک کنید. سپس نخ و پرزهای روی تمام قسمت‌های قاب ماکو را با یک کهنه آغشته به روغن، به آرامی تمیز کنید (تصویر ۱-۷۸).

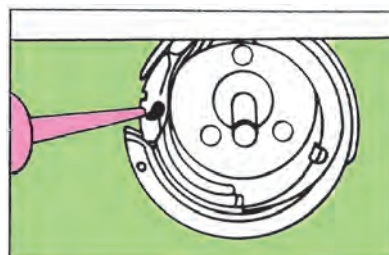
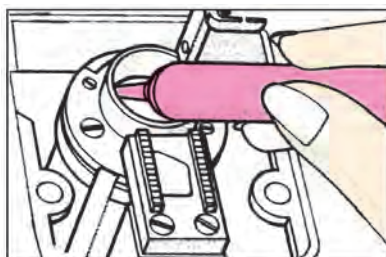

تصویر ۱-۷۹- دو مدل مختلف از بدنه دستگاه ماسوره

جدول ۱-۱- عیوب ماشین دوخت و علل آن

عیوب	علت	رفع عیب
نخ سوزن پاره می‌شود.	سوزن به درستی نخ نمی‌شود. کشش نخ فوقانی خیلی سفت است. سوزن اشکال دارد، خم یا کند شده است. نخ برای سوزن مناسب نیست. فنر درجه کشش نخ شکسته است. سوزن به درستی جا نیفتاده است. صفحه سوزن یا قاب ماکو یا پایه صدمه دیده است.	از نخ مناسب استفاده کنید. کشش نخ را تنظیم کنید. سوزن را تعویض کنید. نخ را عوض کنید. فنر را تعویض کنید. سوزن را به درستی جا بیندازید. تعویض کنید.
نخ ماسوره پاره می‌شود.	نخ ماسوره به دلیل بدپیچیده شدن گیر می‌کند. نخ ماسوره از زیر فنر ماکو عبور نکرده است.	ماسوره را درست بپیچید. آن را درست عبور دهید.
دوخت بیرون می‌ماند.	سوزن به درستی در میل سوزن ثابت نشده است. سوزن خم یا کند شده است. سوزن کهنه شده است.	سوزن را به درستی ثابت کنید. تعویض کنید. عوض کنید.
سوزن می‌شکند.	سوزن خم شده است. سوزن دقیقاً در جای خود نیست. پارچه خیلی ضخیم یا سفت است. پارچه را می‌کشید.	تعویض کنید. سوزن را دقیقاً ثابت کنید. از سوزن متناسب استفاده کنید. پارچه را نکشید.
نخ حلقه‌ای می‌شود.	کشش نخ به درستی تنظیم نیست. سوزن با ماسوره به دقت نخ نشده است. سوزن یا نخ برای پارچه مناسب نیست. فنر درجه کشش نخ به درستی کار نمی‌کند.	طریقه تنظیم کشش نخ سوزن و نخ ماسوره را در کتاب راهنما مطالعه کنید. سوزن را به‌طور کامل نخ کنید یا ماسوره را به درستی بپیچید. فنر را تعویض کنید.
بخیه جمع یا چروک می‌شود.	کشش نخ خیلی سفت است. فشار پایه خیلی زیاد است.	طریقه تنظیم کشش نخ سوزن و نخ ماسوره را در این کتاب بخوانید. طریقه تنظیم فشار پایه را در این کتاب بخوانید.
دوخت‌های بی‌قاعده	نخ سوزن و ماسوره کیفیتی پایین دارد. ماسوره ناهموار پیچیده شده است.	از نخ‌های عالی استفاده کنید. نخ ماسوره را برگردانید.
ماشین‌های دوخت راحت و بدون صدا کار نمی‌کند.	ماشین‌های دوخت به روغن کاری نیاز دارند. گرد و غبار و نخ در قاب ماکو گیر کرده است. روغن نامناسب به کار رفته یا ماشین‌های دوخت کند شده است. کشش تسمه خیلی سفت است.	نحوه روغن کاری را در این کتاب بخوانید. نحوه تمیز کردن ماکو و قاب ماکو را در این کتاب بخوانید. ماشین دوخت را تمیز کنید و مجدداً با روغن اعلا روغن کاری کنید. کشش تسمه را شل کنید.



- هنگام استفاده از ماشین‌های دوخت برقی، لازم است به مراقبت‌های مهم ایمنی زیر توجه کنید:
- وقتی ماشین دوخت در حال استفاده نیست، نباید دوشاخه آن در پریز برق باشد. حتماً پس از اتمام کار دوشاخه را از پریز خارج کنید.
- هنگام بالا و پایین رفتن سوزن، کاملاً مواظب باشید؛ به طوری که هنگام دوخت به ماشین دوخت توجه کنید.
- هیچ شیء سنگینی روی پدال ماشین دوخت قرار ندهید؛ زیرا چرخ به طور غیرارادی به کار می‌افتد و ممکن است پدال یا موتور بسوزد.
- وقتی برای اولین بار از ماشین دوخت استفاده می‌کنید. یک تکه پارچه باطله، زیر پایه دوخت آن قرار دهید و ماشین دوخت را بدون نخ، چند دقیقه به کار اندازید. چنانچه روغنی از آن نشت کرد، آن را پاک کنید.
- اگر سیم یا دوشاخه ماشین دوخت خراب است، از آن استفاده نکنید. اگر ماشین دوخت خوب کار نمی‌کند، اگر زمین خورده یا صدمه دیده یا در آب افتاده است، هرگز از آن استفاده نکنید و برای آزمایش، تعمیر یا رفع اشکالات مکانیکی یا فنی به نزدیک‌ترین نمایندگی مجاز یا مرکز سرویس مراجعه نمایید.
- زمانی که جریان هوا به راحتی داخل ماشین دوخت نمی‌شود، هرگز از ماشین دوخت استفاده نکنید. مجاری ورود هوا به داخل ماشین دوخت و پدال را از تجمع پرز، گرد و غبار و تکه‌های پارچه، باز و پاکیزه نگاه دارید.
- هیچ‌گونه مایع یا شیئی را درون روزنه‌ها قرار ندهید.
- برای بیرون آوردن دوشاخه از پریز، سیم را نکشید؛ دوشاخه را با انگشت بگیرید و بیرون بیاورید.
- انگشتان را از تمام قطعات متحرک دور نگهدارید، به خصوص مواظب انگشتان خود در اطراف سوزن باشید.
- از سوزن خم شده استفاده نکنید.
- هنگام دوخت، پارچه را فشار ندهید یا نکشید.
- هنگام نخ کردن سوزن، تعویض سوزن، نخ کردن یا تعویض ماسوره، تعویض پایه یا کارهای دیگر، ابتدا کلید اصلی ماشین دوخت را خاموش کنید.
- قبل از تعویض لامپ، دوشاخه را از برق بیرون بیاورید و لامپ ۱۵ وات دیگری جایگزین آن کنید.

## فکر کنید و پاسخ دهید

- ۱ برای رولت کردن و علامت گذاری روی الگوها و جهت جلوگیری از خراشیدن سطح میز از چه وسیله‌ای باید استفاده نمود؟
- ۲ نام دیگر سوزن سرسوخته چیست؟
- ۳ نام دیگر سوزن سه گوش ..... است.
- ۴ برای قرقره ابریشمی سوزن شماره ..... شارپ مناسب است.
- ۵ کش قیطانی باریک برای ..... پارچه به کار می‌رود.
- ۶ قرقره نایلونی برای دوخت پارچه‌هایی که الیاف آن ..... است، استفاده می‌شود.
- ۷ ابریشم تابیده برای دوخت ..... استفاده می‌شود.
- ۸ نام دیگر ماشین دوخت پاک‌دوزی چیست؟
- ۹ ماشین‌های دوخت همه‌کاره خانگی چه توانایی‌هایی دارند؟
- ۱۰ کار درجه تنظیم طول دوخت چیست؟
- الف) طول بخیه (ب) پهنای بخیه (پ) طول بخیه یا زیگزاگ (ت) پهنای بخیه و زیگزاگ
- ۱۱ معمولاً کشش نخ توسط ..... تنظیم می‌شود.
- الف) کشش نخ ماسوره (ب) درجه کشش نخ (پ) درجه تنظیم دوخت (ت) توپی

## فعالیت عملی

- ۱ مراحل راه‌اندازی ماشین دوخت (همه‌کاره خانگی و راسته‌دوز) را انجام دهید.
- ۲ چند نمونه دوخت مستقیم، زیگزاگ و شکسته را با فواصل مختلف روی کاغذ بدون استفاده از نخ انجام دهید. سپس همین عمل را روی پارچه با نخ کردن ماشین دوخت انجام دهید.
- ۳ روی پارچه  $15 \times 15$  سانتی‌متر در هر  $2/5$  سانتی‌متر با تنظیم درجه طول دوخت و درجه پهنای زیگزاگ، دوخت ساده و زیگزاگ را انجام دهید.
- ۴ پایه‌های مختلف ماشین دوخت را عوض کنید و با هر کدام کار نمایید.
- ۵ ماشین دوخت همه‌کاره خانگی و ساده را روغن کاری کنید.

## برگه استاندارد ارزشیابی عملکرد واحد شایستگی حرفه‌ای

واحد شایستگی حرفه‌ای: توانایی کار با انواع ماشین دوخت		استاندارد عملکرد: راه‌اندازی و کار با ماشین همه‌کاره خانگی در مدت زمان ۱۰ دقیقه به نحوی که انواع دوخت انجام گیرد و تمیزکاری و روغن‌کاری ماشین دوخت در مدت زمان ۳۰ دقیقه به نحوی که ماشین دوخت بدون صدا و به خوبی کار کند.
شایستگی فنی	دانش:	ابزارهای ارزشیابی شواهد قضاوت در مورد شایستگی
	شناخت:	سؤال شفاهی از نحوه چیدمان کارگاه خیاطی سؤال کتبی و تشریحی از نحوه کارکرد انواع ماشین دوخت و تفاوت انواع سوزن و پایه ماشین دوخت با تغییر نوع پارچه سؤال شفاهی و تشریحی از نحوه راه‌اندازی، سرویس و نگهداری انواع ماشین دوخت خانگی و تفاوت‌های آنها
	مهارت:	نوع عملکرد شایستگی
شایستگی غیرفنی	نگرش:	مشاهده و تکمیل چک‌لیست از : انجام فرآیند راه‌اندازی ماشین دوخت انتخاب سوزن و نخ و پایه متناسب با ماشین دوخت و پارچه تمیزکاری و روغن‌کاری ماشین دوخت همه‌کاره خانگی
	ایمنی فردی:	رعایت اخلاق حرفه‌ای: استفاده از چرخ‌های تولید داخل عدم استفاده از ماشین‌های دوخت در ساعات اوج مصرف برق صرفه‌جویی در مصرف نخ
	توجهات زیست‌محیطی:	رعایت نکات ایمنی هنگام استفاده از ماشین دوخت خاموش کردن ماشین دوخت در صورت کار نکردن با دستگاه و حضور نداشتن در محیط کار جمع‌آوری نخ‌های اضافی در ظروف مخصوص جهت بازیافت جلوگیری از ریختن روغن ماشین دوخت در محیط کار

**پیشنهاد:** هنرآموز می‌تواند جهت ارزشیابی هنرجو، یک ماشین دوخت در اختیار هنرجو قرار دهد و نحوه راه‌اندازی و نگهداری ماشین را مورد ارزیابی قرار دهد.

**نتیجه:** براساس عملکرد هنرجو و شواهد ناشی از کاربرد ابزارها در مورد شایستگی حرفه‌ای قضاوت در یکی از حالات زیر انجام می‌شود:

شایسته نیست

شایسته است



## شایستگی ۲

کار با انواع اتو



## استاندارد عملکرد شایستگی

اتوکاری یک لباس آماده با انتخاب اتو و ملزومات مناسب با توجه به نوع لباس و جنس پارچه در مدت ۲۰ دقیقه

## انواع اتو و وسایل آن

تخصص در اتوکردن برای جلوه بخشیدن به لباس، به اندازه تخصص در دوخت مهم است. مهم‌ترین لوازم اتوکشی جهت حرفه خیاطی عبارت‌اند از: اتو، میز اتو، بالشک‌های مخصوص، ژانت، پارچه مخصوص اتوکشی، اسفنج و... انواع مختلف اتو عبارت‌اند از: اتوی ساده، اتو بخار، اتو بخار با فرم منحنی، اتو پرس خانگی.

### اتوی ساده



تصویر ۲-۱

این مدل از اتو، معمول‌ترین نوع آن به شمار می‌رود. حتماً قبل از شروع به کار، حرارت اتو را امتحان کنید. این کار را روی تکه پارچه‌ای بی‌مصرف از همان جنس مورد نظر انجام دهید. این نوع اتوها فاقد مخزن بخار هستند (تصویر ۲-۱).

### اتو بخار



تصویر ۲-۲

در اتوهای بخار، مخزن میانی<sup>۱</sup> جهت ریختن آب وجود دارد. اتوی بخار چروک‌ها را به آسانی برطرف می‌کند. پس از اتمام کار، آب اتو را خالی کنید (تصویر ۲-۲).

### اتوی پرس



تصویر ۲-۳

این نوع اتوها که شبیه اتوپرس خشکشویی است در منزل و کارگاه‌های دوخت مورد استفاده قرار می‌گیرند و قابل حمل و نقل هستند. برای اتوکردن پوشاکی مانند مانتو، پیراهن یا ملافه‌های منزل یا پرس لایی بیشترین کاربرد را دارند (تصویر ۲-۳).

۱- مدل‌های جدیدی از اتو بخار با مخزن جداگانه به بازار آمده که بخار را با فشار زیادی از اتو خارج می‌کنند.



تصویر ۲-۴

### میز اتو

برای اتو کردن می‌توانید از میز اتوی قابل حمل و نقل و پایه‌دار استفاده کنید یا سطح میز معمولی‌ای را با دولا پتوی ضخیم بپوشانید و به عنوان میز اتو استفاده نمایید. قرار گرفتن پایه میز در هر شیار، ارتفاع میز از زمین را تغییر می‌دهد. روی میز اتو تکه‌ای پارچه سفید نخی پهن کنید و هر دفعه پس از چند بار استفاده، روکش را بشویید (تصویر ۲-۴).



تصویر ۲-۵

### بالشتک‌های مخصوص اتو

بالشتک‌های اتو انواع مختلفی دارند که عبارت‌اند از:

#### بالشتک بیضی

این نوع بالشتک برای اتوی درزهای منحنی، پنس‌های بالاتنه و همچنین فرم‌دادن به قسمت‌هایی از لباس به کار می‌رود. سطح بالشتک را توسط پارچه سفید نخی روکش کنید تا هر بار بتوانید آن را باز نمایید، بشویید و دوباره در جای خود بدوزید (تصویر ۲-۵).

#### بالشتک دستی

در بازار از این بالشتک دو نوع وجود دارد؛ در یک مدل آن، قسمت بیرونی بالشتک باز است و داخل ژانت می‌شود (مطابق شکل روبه‌رو) و در مدل دیگر آن، سمت داخل بالشتک به یک نوار کشی متصل است. مواقعی که بخواهید قسمتی از لباس را روی دست اتو کنید کافی است انگشتان را از زیر نوار کش بگذرانید. آن‌گاه پارچه را روی آن قرار دهید و به ملایمت اتو بزنید. با در دسترس داشتن این وسیله، اتوی کاپ آستین آسان‌تر خواهد شد (تصویر ۲-۶).



تصویر ۲-۶

## ژانت

◀ از ژانت جهت اتوکشی قسمت‌هایی از لباس که به فرم لوله‌ای هستند (مانند آستین) استفاده می‌شود. قسمت عریض‌تر آن برای اتوی بالای آستین و قسمت باریک‌تر آن برای اتو کردن مچ آستین به کار می‌رود. با این وسیله، اتوی درز آستین از مچ و حلقه آستین آسان‌تر خواهد بود (تصویر ۲-۷).

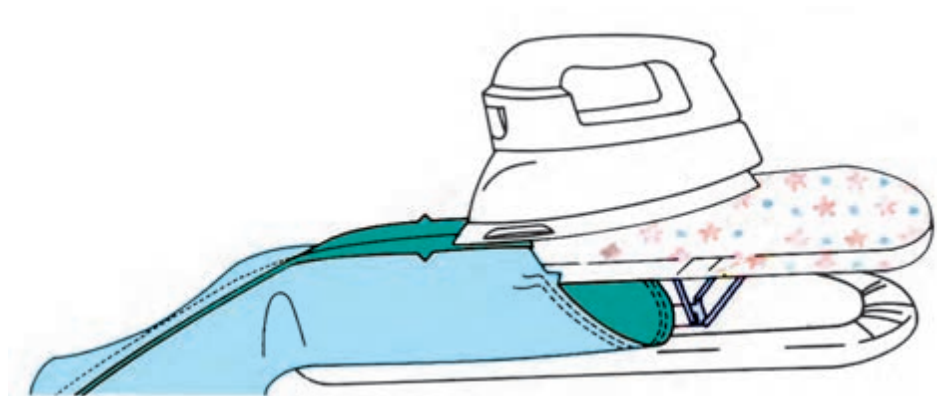

تصویر ۲-۷

## پارچه مخصوص اتوکشی

◀ پارچه «رواتویی» باید نخی، لطیف و فاقد پرز باشد. هرگز بدون این وسیله پوشاک را اتو نکنید؛ زیرا، سطح پارچه برق می‌افتد (تصویر ۲-۸).



تصویر ۲-۸

## اتوی سرد (خشک)

◀ از این اتو برای پرس کردن و ثابت ماندن اتوی درز لباس، بعد از اتوی گرم استفاده می‌شود. از اتوی معمولی سنگین‌تر است و نیازی به برق ندارد. اگر این اتو در دسترس نباشد از سنگ مرمر می‌توان به جای آن استفاده کرد (تصویر ۲-۹).



تصویر ۲-۹



- هنگام استفاده از اتو به مراقبت‌های مهم ایمنی زیر دقت کنید:
- پس از پایان کار، اتو را از پریز برق بیرون بکشید تا کاملاً سرد شود. سپس، آن را جمع کنید و در جای محفوظ قرار دهید.
  - هرگز کف اتو را با اشیای تیز مانند کارد، قیچی و... تمیز نکنید؛ زیرا سطح صیقلی آن ناصاف می‌شود.
  - روی قزن قفلی، دکمه فشاری و انواع دکمه را هرگز اتو نزنید؛ زیرا، باعث خرابی کف اتو می‌گردد.
  - هرگز اتو را روی پارچه محکم نکوبید؛ زیرا در این صورت به سرعت خراب می‌شود.
  - در فاصله کار، اتو را روی پایه مخصوص بگذارید و هرگز آن را عمودی قرار ندهید؛ زیرا به مجرد کوچک‌ترین تکان، خواهد افتاد.
  - اتوهای اتوماتیک را هیچ‌گاه نباید در فواصل کار روی یک درجه ثابت باقی گذارد؛ زیرا، خاصیت تنظیم حرارت را از دست می‌دهد.
  - قبل از وصل کردن اتو به جریان برق از سلامت سیم و پریز مطمئن شوید.
  - تماس دست مرطوب با سیم و پریز برق باعث برق‌گرفتگی می‌گردد.
  - عمل اتوزدن، حتماً باید در روز و در اتاق کاملاً روشن انجام شود؛ زیرا در شب، علاوه بر آنکه فشار زیادی به شبکه برق کشور تحمیل می‌گردد، باعث می‌شود لکه‌های برق افتادگی پارچه و همچنین چروک‌های ریز آن، از چشم پنهان بماند.

## چگونگی اتو کردن لباس

- نحوه اتوکشی، کاملاً در دوخت لباس مؤثر است. اتوکردن خوب و دقت در آن، لباس را خوش دوخت نشان می‌دهد. در غیر این صورت، لباس کم ارزش و بدفرم به نظر می‌آید.
- اتو و میز اتو را نزدیک چرخ خیاطی قرار دهید تا پس از دوختن هر درز، بتوانید بلافاصله آن را اتو کنید. چنانچه هر تکه را بلافاصله پس از چرخ کردن و قبل از اتصال به تکه دیگر اتو نکنید، هرگز لباس مورد نظرتان جلوه‌ای نخواهد داشت.
- قبل از برش لباس، پارچه و نیز الگو را به خوبی اتو کنید. برای اتوی الگوهای کاغذی حرارت باید کم باشد. برای این کار هرگز از بخار یا اتوی بخار استفاده نکنید. برای اتوکردن روی لباس حتماً از پارچه رواتویی استفاده نمایید.





تصویر ۲-۱۰

### حرارت لازم

◀ هنگام اتوزدن باید به دقت حرارت مورد نیاز هر نوع پارچه را رعایت کنید. لازم است بعد از گرم شدن اتو، با سر انگشت یک قطره آب به کف آن بچکانید. اگر آب بدون بخار شدن بر سطح فلز پخش گردد، دمای اتو پایین تر از «۱۵۰ درجه» است و باید قدری صبر کنید تا گرم تر شود، ولی اگر آب بلافاصله تبخیر گردد، نشانه آن است که حرارت اتو به حدود «۱۸۰ تا ۲۰۰ درجه» رسیده است و بالاخره، اگر قطره آب به صورت گلوله‌های کوچک درآید و سپس بخار شود، مشخص می‌گردد که اتو حدود «۲۵۰ درجه» حرارت دارد (تصویر ۲-۱۰).



تصویر ۲-۱۱

### لباس بد اتو

◀ برخی از انواع پارچه به قول معروف بد اتو هستند و به راحتی اتو نمی‌شوند، ولی اگر یک ورقه فویل آلومینیومی در زیر پوشش میز اتو یا زیر پتو یا پارچه زیراتویی قرار گیرد، حتی برای بد اتوترین پارچه‌ها، عمل اتو کردن با سهولت بیشتری انجام می‌گیرد (تصویر ۲-۱۱).

### رطوبت لازم

انواع پارچه در صورتی که میزان معینی رطوبت داشته باشند، راحت تر اتو می‌شوند.

باید توجه داشته باشید که آب پاشیدن بر روی پارچه هنگام اتوکاری، چند اشکال به وجود می‌آورد؛ از جمله، قسمت مرطوب بهتر اتو می‌شود و حتی مقداری کش می‌آید یا ممکن است نقاط خیس به صورت براق درآید و پارچه اتو شده لکه‌دار شود.

◀ همیشه به موازات راسته پارچه، اتو را روی پارچه بکشید، در غیر این صورت پارچه کش خواهد آمد. هرگز پارچه را در جهت اریب و بی‌راه اتو نزنید؛ زیرا لباس ترکیب خود را از دست می‌دهد. برای وصل کردن لایی چسب نیز همین روش را مطابق شکل انجام دهید (تصویر ۲-۱۲).

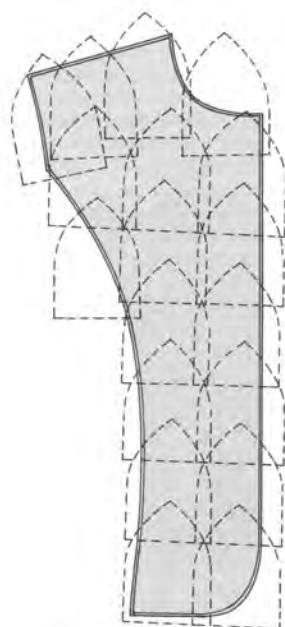

تصویر ۲-۱۲



## اتو کردن درزها و پنس‌ها

### اتوی درزهای صاف

پس از چرخ کردن و قبل از آنکه ضخامت جادرز را به طرفین باز کنید، روی خط دوخته شده اتو بزنید (تصویر ۲-۱۳).

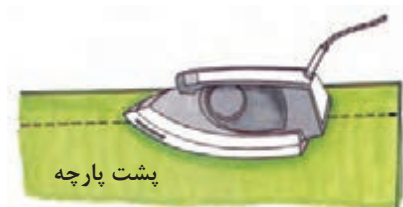

تصویر ۲-۱۳

درزها را از سمت پشت اتو نمایید. جادرزها را توسط انگشتان دست چپ کاملاً باز کنید و سپس به وسیله نوک اتو (به طوری که سطح کف اتو مماس با پارچه نشود) خط درز را اتو نمایید (تصویر ۲-۱۴).

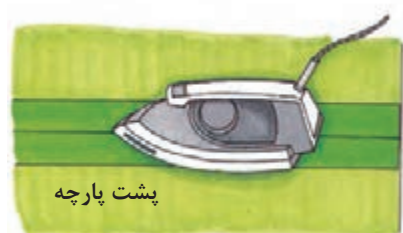

تصویر ۲-۱۴

هرگز ضخامت اضافی درزها را روی پارچه اتو نکنید؛ زیرا رد درزها، روی بعضی پارچه‌ها (مانند ساتن ابریشمی) منعکس می‌شود و در این صورت، برطرف کردن آن غیر ممکن خواهد بود. دو باریکه از کاغذ برش بچینید و زیر ضخامت جادرز قرار دهید. سپس با ملایمت آن را اتو کنید (تصویر ۲-۱۵).

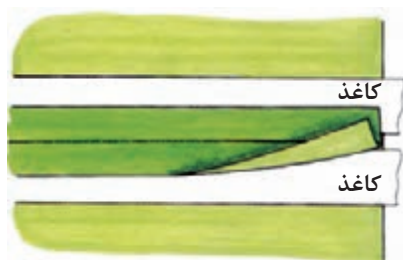

تصویر ۲-۱۵

پس از اتو کردن جادرزها، جادرز را بلند نمایید و زیر آنها را اتو کنید (تصویر ۲-۱۶).



تصویر ۲-۱۶

### اتوی درزهای منحنی

درزهای خمیده و منحنی را روی بالشک بیضی شکل قرار دهید. درزها را چرت بزنید، جادرزها را باز کنید و هر بار در حدود ۴ تا ۵ سانتی‌متر از طول درز را اتو کنید تا درز، کش نیاید (تصویر ۲-۱۷).

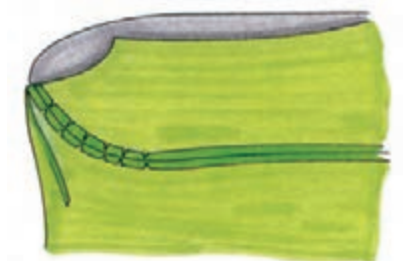

تصویر ۲-۱۷

### اتوی پنس‌ها

◀ پس از دوختن پنس، ابتدا دو طرف آن را روی خطوط دوخته شده اتو بزنید. سپس آن را روی بالش‌تک بیضی شکل قرار داده و به یک سمت بخوابانید. زیر پنس را تکه‌ای کاغذ (مانند شکل روبه‌رو) بگذارید. همیشه از قسمت عریض پنس به طرف نوک آن اتو بکشید (تصویر ۲-۱۸).

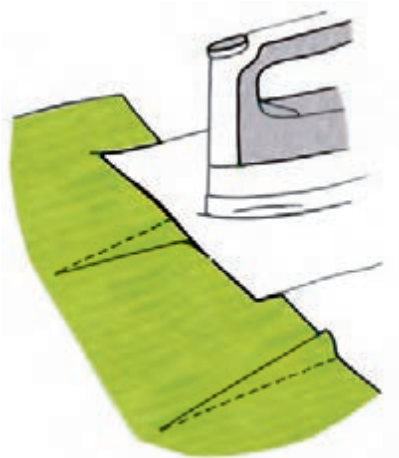

تصویر ۲-۱۸

◀ اگر پارچه ضخیم است، میان پنس را بچینید. سپس درز آن را باز کنید، زیر پنس را تکه‌ای کاغذ برش بگذارید، نوک اتو را در جهت رأس پنس حرکت دهید و با دقت اتو کنید (تصویر ۲-۱۹).



تصویر ۲-۱۹

\* پنس‌های دامن در جهت درز پهلو و پنس‌های آستین در جهت پایین اتو می‌شود.

### اتوی سجاف‌ها

◀ درز سجاف را قدری به طرف داخل پارچه بغلتانید و آن را کوک بزنید. سپس روی آن را با پارچه رواتویی بپوشانید و اتو بزنید (تصویر ۲-۲۰).



تصویر ۲-۲۰

### اتوی چین‌ها

◀ اگر قسمتی از لباس را چین کش کرده‌اید، هرگز روی ضخامت چین‌ها را اتو نزنید، بلکه نوک اتو را در داخل چین‌ها فرو ببرید و خارج سازید تا بدون آنکه روی چین‌ها «تا» بخورد، پارچه صاف شود (تصویر ۲-۲۱).

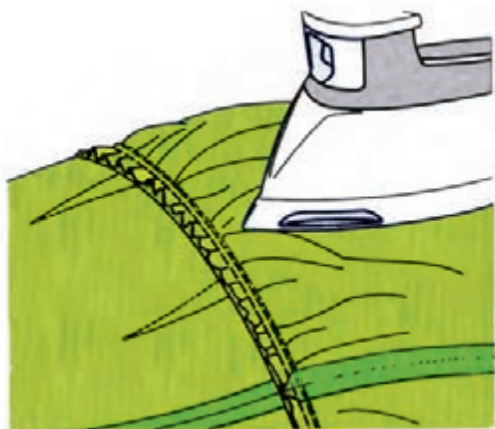

تصویر ۲-۲۱

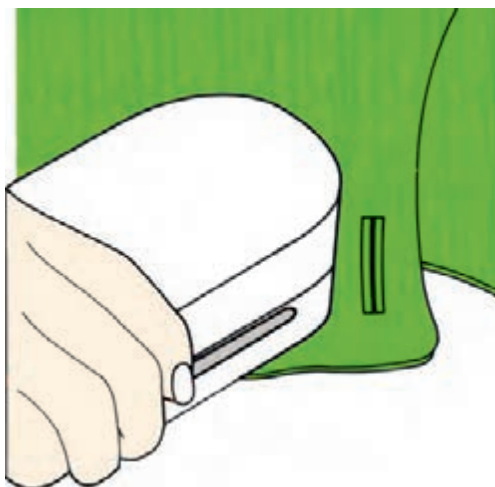

تصویر ۲-۲۲

◀ تکه‌ای سنگ مرمر (یا چوب) در ابعاد  $۱۷ \times ۶$  سانتی‌متر و با قطر ۴ سانتی‌متر تهیه کنید. پس از گذاشتن اتوی داغ روی درز یا سجاف اتو را بردارید و بلافاصله سنگ مرمر (یا چوب) سرد را جای اتو بگذارید تا محل‌های اتوکشی شده صاف شود (تصویر ۲-۲۲).

## روش اتو کردن یک لباس آماده



تصویر ۲-۲۵

▲ سپس لباس را مچاله کنید و مدتی در کیسه نایلونی قرار دهید (تصویر ۲-۲۵).



تصویر ۲-۲۴

▲ اگر ناچارید لباس کاملاً خشکی را فوراً اتو بزنید، با آب پاش، سطح لباس را مرطوب کنید (تصویر ۲-۲۴).



تصویر ۲-۲۳

▲ پارچه‌ها و پوشاک شسته شده را قبل از خشک شدن کامل، جمع‌آوری کنید (تصویر ۲-۲۳).



تصویر ۲-۲۸

▲ درز زیر دست آستین را بکشید و اتو کنید. به طوری که خط روی آستین به خوبی اتو شود (تصویر ۲-۲۸).



تصویر ۲-۲۷

▲ مچ را از سمت رو اتو کنید (تصویر ۲-۲۷).



تصویر ۲-۲۶

▲ ابتدا پشت پایه یقه و سپس داخل پایه یقه را اتو کنید آنگاه یقه را از دو سمت اتو نمایید (تصویر ۲-۲۶).



تصویر ۲-۳۱

▲ پس از اتمام اتوکشی، پیراهن را آویزان کنید (تصویر ۲-۳۱).



تصویر ۲-۳۰

▲ پیراهن را صاف روی میز پهن کنید. سپس سرتا سر جلو را اتو نمایید. فاصله بین دکمه‌ها را مطابق شکل اتو کنید (تصویر ۲-۳۰).



تصویر ۲-۲۹

▲ پیراهن را از سمت پشت، روی میز پهن کنید. پیلی سطح لباس را اتو نمایید (تصویر ۲-۲۹).

## فکر کنید و پاسخ دهید

- ۱ سه نوع اتو را نام ببرید.
- ۲ بالشتک بیضی برای اتوی..... و ..... به کار می‌رود.
- ۳ اگر بعد از گرم شدن اتو با سرانگشت یک قطره آب به کف آن بچکانید و آب بدون بخار شدن بر سطح فلز پخش گردد، دمای اتو ..... درجه است.
- الف) پایین‌تر از ۱۰۰ (ب) بالاتر از ۱۸۰ (پ) پایین‌تر از ۱۵۰ (ت) بالاتر از ۲۰۰
- ۴ اگر بعد از گرم شدن اتو، با سرانگشت یک قطره آب به کف آن بچکانید و آب به صورت گلوله‌های کوچک درآید و سپس بخار شود، دمای اتو ..... درجه حرارت دارد.
- الف) بیشتر از ۲۰۰ (ب) بیشتر از ۱۵۰ (پ) کمتر از ۱۲۰ (ت) حدود ۲۵۰
- ۵ پارچه‌های بد اتو را با چه روشی می‌توان اتو کرد؟
- ۶ چرا باید به موازات راستای پارچه اتو را روی آن بکشید؟
- ۷ آب پاشیدن بر روی پارچه هنگام اتوکاری، چه اشکالی به وجود می‌آورد؟
- ۸ چرا هنگام اتوکاری، زیر ضخامت اضافی درزهای لباس کاغذ برش می‌گذارند؟

## فعالیت عملی

- ۱ انواع درز را اتو کنید.
- ۲ یک لباس چین‌دار را اتو کنید.
- ۳ پنس‌ها و سجاف یک لباس را اتو کنید.
- ۴ لایی چسب را به وسیله اتو روی یک قسمت از لباس وصل کنید.



## برگه استاندارد ارزشیابی عملکرد واحد شایستگی حرفه‌ای

استاندارد عملکرد: اتوکاری یک لباس آماده با انتخاب اتو و ملزومات مناسب با توجه به نوع لباس و جنس پارچه در مدت ۲۰ دقیقه	واحد شایستگی حرفه‌ای: توانایی کار با انواع اتو
<b>ابزارهای ارزشیابی شواهد قضاوت در مورد شایستگی</b>  سؤال شفاهی کوتاه پاسخ از شناخت انواع اتو با توجه به جنس پارچه سؤال کتبی و تشریحی از کاربرد ملزومات اتو و نحوه استفاده از هریک از آنها	<b>دانش:</b> شناخت انواع اتوی ساده، سرد، بخار، مخزن‌دار، پرس و انواع ملزومات اتو مانند میز اتو، ژانت، رواتویی، بالشتک اتوی بیضی، گرد و دستی و تشریح روش اتوکاری قسمت‌های مختلف لباس مانند درزها، پنس‌ها، سجاف‌ها و چین‌ها و اتوکاری یک لباس آماده
<b>نوع عملکرد شایستگی</b>  مشاهده و تکمیل چک‌لیست از: انجام فرآیند اتوکاری یک لباس آماده	<b>مهارت:</b> انتخاب انواع اتوی ساده، سرد، بخار، مخزن‌دار، پرس انتخاب انواع ملزومات اتو مانند میز اتو، ژانت، رواتویی، بالشتک اتوی بیضی، گرد و دستی اتوکاری لباس با توجه به حرارت، رطوبت لازم، جنس پارچه اتوکاری قسمت‌های مختلف لباس مانند درزها، پنس‌ها، سجاف‌ها و چین‌ها اتوکاری یک لباس آماده
<b>رعایت اخلاق حرفه‌ای:</b> رعایت اصل امانت‌داری در مراحل اتوکاری لباس مشتری نسوزاندن پارچه عدم استفاده از اتو در ساعات اوج مصرف برق صرفه‌جویی در زمان	<b>نگرش:</b>  <b>ایمنی فردی:</b> رعایت نکات ایمنی: محل قرار گرفتن اتو، کنترل سیم دو شاخه اتو، تنظیم درجه حرارت رعایت اصول ارگونومی هنگام استفاده از اتو
مدیریت انرژی	توجهات زیست محیطی:

نتیجه: بر اساس عملکرد هنرجو و شواهد ناشی از کاربرد ابزارها در مورد شایستگی حرفه‌ای قضاوت در یکی از حالات زیر انجام می‌شود.



شایسته نیست



شایسته است

## شایستگی ۳

### انتقال الگوری پارچه



## استاندارد عملکرد شایستگی

چیدمان پارچه با توجه به نقش و طرح آن و انتقال الگو روی پارچه با ابزار مناسب انتقال و برش با ابزار برش متناسب پارچه در مدت زمان ۱۲۰ دقیقه

## شناخت الیاف پارچه

الیاف، ماده اولیه صنعت نساجی است. امروزه شناسایی الیاف اهمیت زیادی پیدا کرده است؛ به خصوص برای آن دسته از افرادی که حرفه آنان تولید پوشاک (طراح پارچه، طراح لباس و دوزنده) است. هنگام طراحی الگو، برش پارچه، شست‌وشو و لکه‌گیری پارچه باید با خواص الیافی که در پارچه به کار رفته است آشنایی داشته باشیم.

الیافی که در صنایع نساجی مورد استفاده قرار می‌گیرد به دو طبقه اصلی، الیاف طبیعی (که بشر در ساخت آن دخالتی نداشته) و الیاف مصنوعی (که بشر در ساخت و شکل‌گیری آن دخالت داشته) تقسیم‌بندی می‌گردد. الیاف طبیعی مانند پنبه، پشم، ابریشم و الیاف مصنوعی مانند نایلون، پلی‌استر و ریون.

### الیاف طبیعی

#### پنبه (Cotton)

پنبه یکی از مهم‌ترین و پرمصرف‌ترین الیاف طبیعی است که همواره در خدمت صنعت نساجی بوده و هست.

#### کتان (Leinen)

کتان گیاهی است از خانواده لیناسه و از نظر خصوصیات کلی شبیه به پنبه است. (کتان در ایران کشت نمی‌شود).

#### پشم (Wool)

این دسته از الیاف از پوشش حیوانات مختلف به دست می‌آیند و براساس خصوصیات و مشخصات مختلف، تحت نام‌های منشعب شده از حیوان دسته‌بندی می‌شوند. (نظیر گوسفند مرینوس و پشم لاما)

#### ابریشم (Silk)

ابریشم الیاف طبیعی‌ای از جنس پروتئین است که از برخی از انواع آن می‌توان پارچه تهیه کرد.

## الیاف نیمه مصنوعی و مصنوعی

**ویسکوز (Viscose):** ویسکوز جزء الیاف بازیافته (رژنره) بوده و ماده تشکیل دهنده آن لیف طبیعی است که الیاف نیمه مصنوعی نیز نامیده می‌شود.

**نایلون (Nylon):** نایلون جزء الیاف کاملاً مصنوعی است.

**پلی‌استر (Polyesters):** پلی‌استر جزء الیاف مصنوعی است.



تصویر ۳-۱



تصویر ۳-۲



## قیچی

هنگام خرید انواع قیچی، به جنس آن توجه کنید. قیچی باید فلزی بوده، تیغه آن از جنس فولاد مناسب ساخته شده و قابل تیز کردن باشد. در موقع خرید، چند تکه از پارچه‌های مختلف همراه خود ببرید و توسط قیچی موردنظر آنها را بچینید. برای این منظور، تمام زبانه قیچی را باز کنید، پارچه را میان آن قرار دهید و با یک برش آن را ببرید. اگر بعد از برش، تارهایی از پارچه چیده نشد، قیچی مرغوبی نیست. قیچی‌هایی که دو تیغه آن توسط پیچ و مهره به هم متصل شده به مراتب بهتر از قیچی‌هایی است که تیغه‌های آن توسط پرچ کردن به هم وصل گردیده است؛ زیرا قیچی‌های پیچ و مهره‌دار را می‌توان هنگام شل بودن سفت کرد. بعد از هر بار استفاده از قیچی، آن را به آرامی روی میز بگذارید تا به زمین نیفتد.

### قیچی ساده خیاطی

این قیچی صاف بوده و دسته آن دارای دو حلقه مساوی است. قیچی‌های ساده معمولاً پشت و رو ندارند؛ یعنی هر دو تیغه آنها کاملاً تیز و یک شکل است. (تصویر ۳-۱ شماره ۷)

### قیچی زیگزاگ

لبه قیچی زیگزاگ به فرم زیگزاگ است و مورد استفاده آن برای تمیز کردن جادرزها و جلوگیری از ریشه شدن پارچه است. (تصویر ۳-۲)

### قیچی کوچک نوک تیز

این قیچی کوچک دارای تیغه‌ای با نوک تیز و برنده است که برای باز کردن سوراخ جادکمه و انواع برودری دوزی به کار می‌رود. (تصویر ۳-۳)



تصویر ۳-۳



تصویر ۳-۴



تصویر ۳-۵

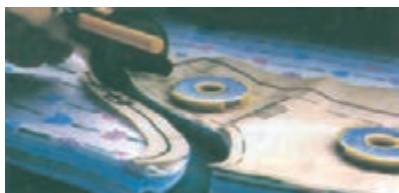

تصویر ۳-۶

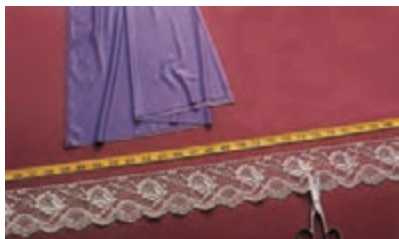

تصویر ۳-۷



تصویر ۳-۸



### بشکاف

برای شکافتن درزها و گاه جهت باز کردن سوراخ جادکمه به کار می‌رود. هنگام استفاده کردن از این وسیله، باید دقت کرد؛ زیرا ممکن است باعث سوراخ شدن پارچه گردد. (تصویر ۳-۴)

### نخ چین دستی

زمانی که نخ دوخت در قسمت «روی» پارچه باقی می‌ماند، باید توسط نوعی قیچی مخصوص این نخ را از بُن چید. (تصویر ۳-۵)

### وزنه‌های برش

این وزنه‌های سنگین برای نگاه داشتن الگو روی پارچه استفاده می‌شود. در این مورد می‌توانید به جای سوزن از این وزنه‌ها استفاده کنید و پس از گذاشتن آنها روی الگو، پارچه را برش بزنید. (تصویر ۳-۶)

### وسایل اندازه‌گیری

لوازم اندازه‌گیری را از بهترین نوع تهیه کنید؛ زیرا اندازه‌گیری صحیح نیاز به وسایل دقیق دارد. مهم‌ترین ابزارهای اندازه‌گیری در دوخت عبارت‌اند از: سانتی‌متر (متر خیاطی)، خط‌کش ساده مدرج و خط‌کش پا صاف‌کن.

### متر

این وسیله باید روکش مشمع یا پلاستیکی داشته باشد. معمولاً طول سانتی‌مترهای موجود، ۱۵۰ سانتی‌متر است. (تصویر ۳-۷)

### خط‌کش ساده مدرج

این نوع خط‌کش در وسط دارای درجه متحرک است. از این نوع خط‌کش برای اندازه‌گیری فواصل درزها، سجاف‌ها و... استفاده می‌شود. (تصویر ۳-۸)

### خط‌کش پا صاف‌کن

این وسیله جهت صاف کردن لبه دامن استفاده می‌شود. انواع پا صاف‌کن شامل پودری و سنجاقی است که نوع سنجاقی آن به دلیل دوام بیشتر خطوط بهتر است.



## روش پهن کردن الگو روی پارچه

\* پهن کردن الگو روی پارچه نیاز به دقت و توجه فراوان دارد و دوخت صحیح و آسان زمانی میسر است که برش دقیقاً انجام پذیرد.

\* تکه‌های الگو را اتو بزنید تا چروک و ناصافی آن برطرف شود. کناره ترکی پارچه باعث جمع شدن پارچه می‌گردد. کناره «ترکی» را بچینید.

کافی بودن مقدار و طول پارچه بستگی به عرض پارچه دارد. قبل از خرید پارچه تکه‌های الگوی لباس را روی زمین با محاسبه عرض‌های «۹۰cm»، «۱۱۵cm» و «۱۴۵cm» جداگانه قرار دهید و بدین طریق طول پارچه موردنظر برای خرید را مشخص کنید. (تصویر ۹-۳-الف و ب)

روی دولای بسته پارچه

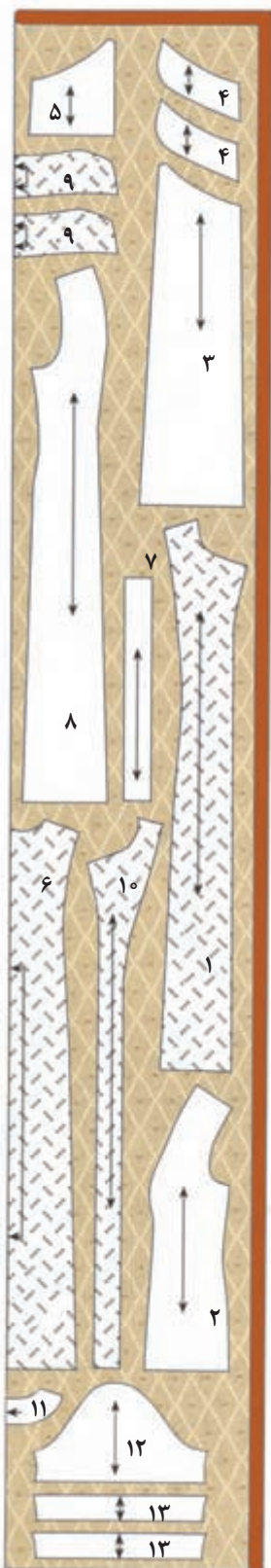

عرض پارچه ۱۱۵cm (الف)

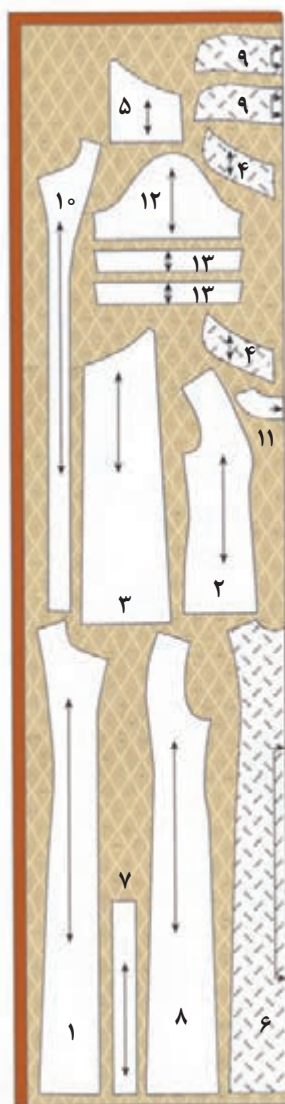

عرض پارچه ۱۴۵cm (ب)

روی دولای بسته پارچه

تصویر ۹-۳

تکه‌های الگو اعم از قسمت‌های اساسی مانند الگوی جلو، پشت و آستین و الگوهای کوچک‌تر نظیر سجاف، مچ، جیب و... را شماره‌گذاری کنید. (تصویر ۱۰-۳)

در صورتی که الگوهای یک قسمت از لباس به صورت قرینه نبوده و «پشت و رو»ی پارچه یکسان نباشد (مانند دامن لنگی که جلوی آن، قسمت چپ و راستش، یکسان نیست)، باید دقت کنید که پس از برش تمام قطعات پارچه و دوخت آن به یکدیگر، لباس «پشت و رو» نشود. برای جلوگیری از اشتباه، باید روی تکه‌های متعلق به یک قسمت که قرینه نیست، سمت راست و چپ الگو را با علامت‌گذاری روبه‌روی هم قرار دهید. (تصویر ۱۱-۳)

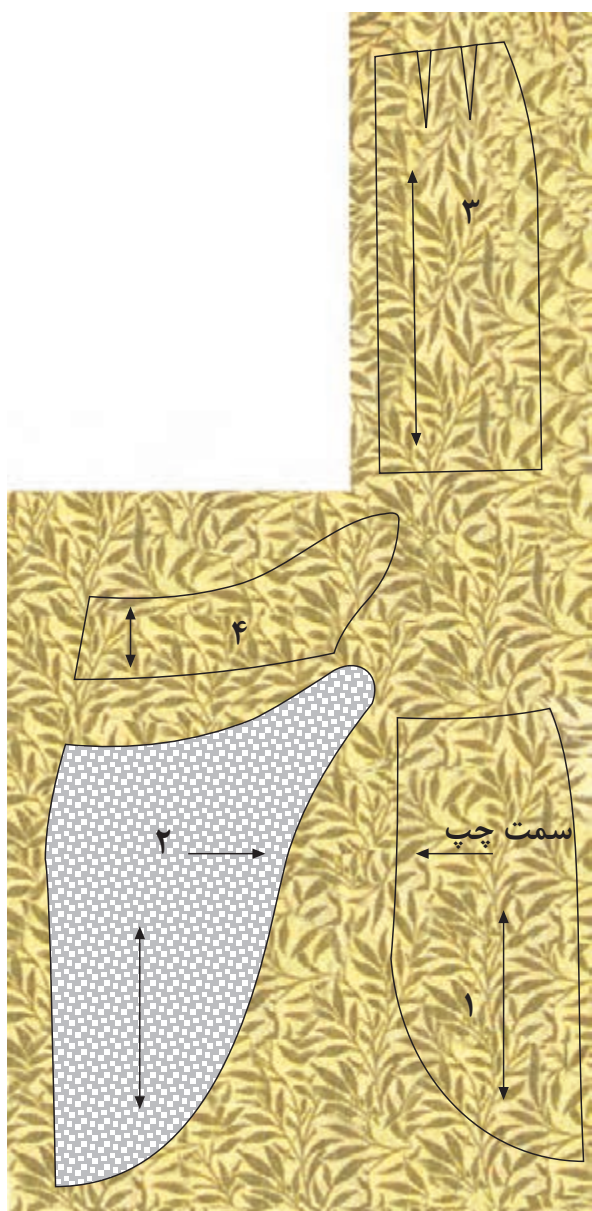

تصویر ۱۰-۳

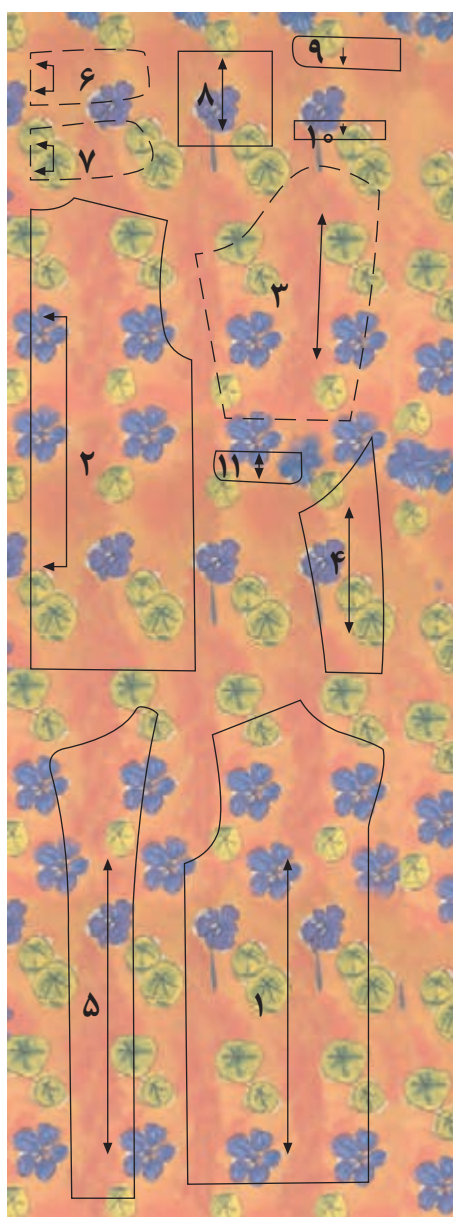

تصویر ۱۱-۳



تصویر ۳-۱۳

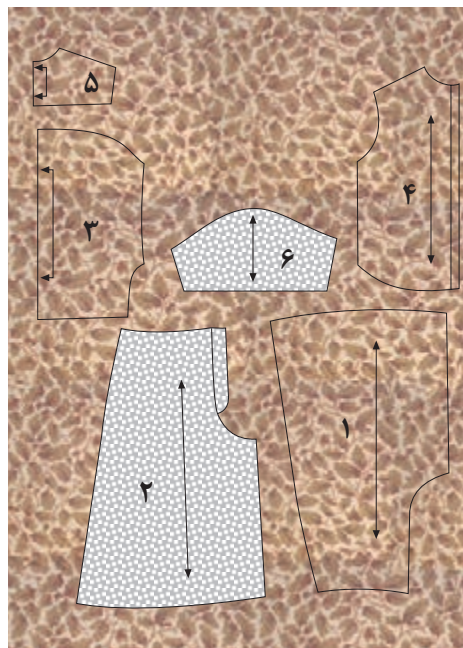

تصویر ۳-۱۲

▲ اگر پارچه دارای خواب و ناخواب یا نقوش ▲ به طور کلی، همیشه تکه‌های الگو را روی سمت پشت سربالا نباشد می‌توانید الگو را «سروته» قرار دهید. (تصویر ۳-۱۲) قرار لای پارچه انجام گیرد که در آن صورت بهتر است از ابتدا الگو را روی یک لای پارچه پهن و میزان کنید. (تصویر ۳-۱۳)

در بیشتر موارد پارچه را دولا «تا» کنید و سپس برش را انجام دهید. در بعضی از موارد با جابه‌جایی الگو روی پارچه سعی نمایید از پارچه باقیمانده حداکثر استفاده را بکنید. (تصویر ۳-۱۴)

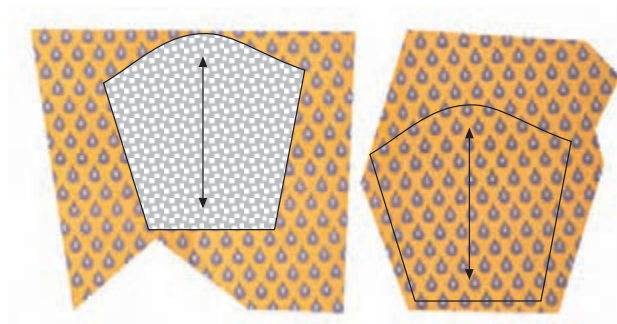

تصویر ۳-۱۴

برای ثابت کردن الگو روی پارچه، گوشه و کنار آن را سنجاق بزنید تا جابه‌جا نشود و دقیقاً در محل خود ثابت بماند. جهت سنجاق‌ها را به‌طور عمودی داخل پارچه فرو کنید تا موقع دوخت به دست آسیبی نرساند.



جادرزها را توسط مل و با استفاده از سانتی متر دقیقاً علامت گذاری کنید، سپس درزها را بچینید. جادرزها را بیش از اندازه عریض نگیرید و سعی کنید تمام طول جادرزها میزان، صاف و بدون بریدگی انجام شود.



تصویر ۳-۱۶

درزهای پهلو را «۲ تا ۲/۵ سانتی متر» حلقه آستین «۱/۵ سانتی متر» حلقه دور گردن «۱ تا ۱/۵ سانتی متر» درزهای سجاف «۱ سانتی متر» و درزهای فاق شلوار «۱ تا ۱/۵ سانتی متر» پیشنهاد می شود. (تصویر ۳-۱۶)

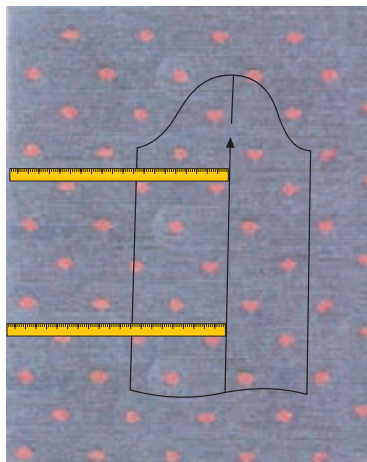

تصویر ۳-۱۵

فاصله دوسر خط راسته پارچه را تا لبه ترکی به اندازه هم بگیرید و سنجاق بزنید. بهتر است توسط یک خط کش یا متر این فاصله را دقیقاً تا لبه ترکی میزان کنید. (تصویر ۳-۱۵)

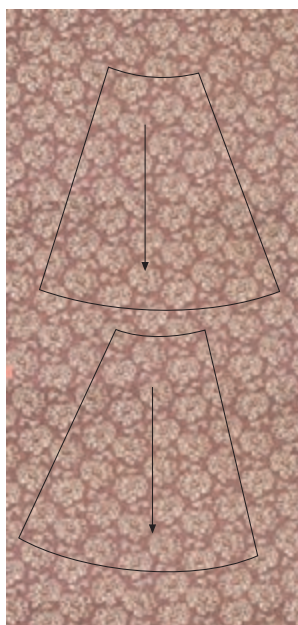
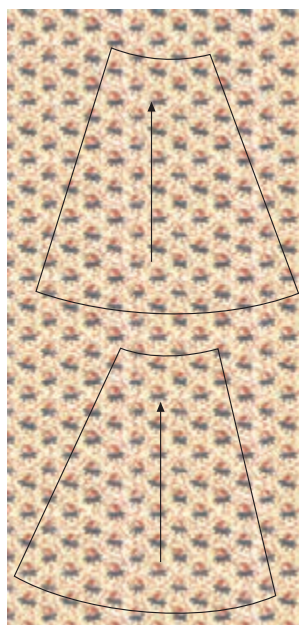
نقوش سرازیر  
تصویر ۳-۱۸نقوش سربالا  
تصویر ۳-۱۷

### طریقه برش پارچه‌هایی با نقوش سربالا

گاه می توان این قبیل پارچه‌ها را بنا به سلیقه دوزنده سرازیر یا سربالا برید؛ مانند پارچه‌هایی که دارای نقش گل، بته و... است. قبل از برش پارچه برای انتخاب جهت خواب یا ناخواب و طرح پارچه تصمیم بگیرید. روی تمام قطعات الگو فلش‌هایی در یک سمت ترسیم کنید. به این ترتیب می توانید پارچه را به طریق صحیح بچینید. (تصاویر ۳-۱۷ و ۳-۱۸) علاوه بر ترسیم فلش راهنما، روی کاغذ، الگوی پشت پارچه را نیز توسط مل، فلش‌های متعددی در یک جهت رسم کنید. (تصویر ۳-۱۹)



تصویر ۱۹-۳- طریقه قرار دادن الگو روی پارچه طرح دار

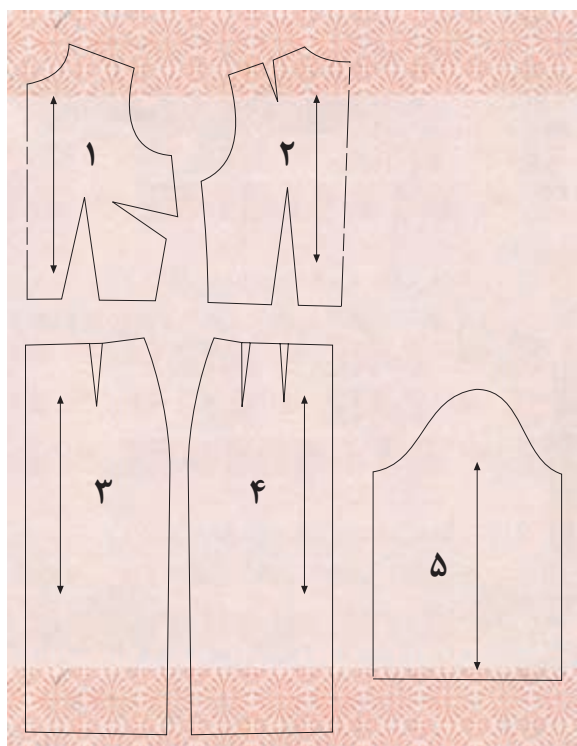

تصویر ۲۰-۳

### پارچه‌های حاشیه دار

نقوش و تزیینات پارچه‌های حاشیه‌دار معمولاً به موازات طول پارچه است. مدل‌های فون زیاد و کلوش‌ها به علت منحنی بودن لبه لباس امکان اجرا را کم می‌کند.

قد دامن را از ابتدا مشخص کنید. اگر بخواهید قد را کوتاه کنید حاشیه کم شده و باعث نازیبایی لباس می‌شود.

پارچه<sup>۱</sup> را یک لا روی میز برش پهن کنید، همه قطعات الگو را آماده سازید و قسمت‌هایی که حاشیه روی آن قرار می‌گیرد، مشخص نمایید. (مانند جلو، پشت و آستین)

هر کدام از این الگوها را به صورت کامل آماده کنید؛ از جلو و پشت، دو عدد تهیه نمایید. قبل از برش پارچه از تلاقی خطوط در قسمت درز اطمینان حاصل کنید. (تصویر ۲۰-۳)

۱- به علت فضای ناکافی صفحه تصاویر الگو کامل آورده نشده است.



## پارچه‌های راه‌آه‌دار با خطوط ترسیمی در یک جهت

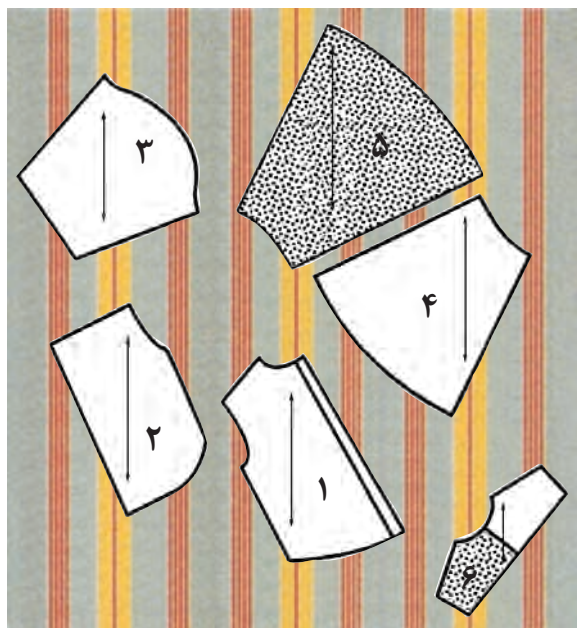

تصویر ۳-۲۲



تصویر ۳-۲۱

برای این نوع پارچه‌ها سعی کنید مدلی را انتخاب نمایید که ساده باشد و حتی المقدور یک درز سرتاسری در جلو و پشت داشته باشد تا لباس کیفیت بهتری پیدا کند. پس از اتصال درزها، خطوط را با هم مماس نمایید یا سعی کنید دامن برشی اریب داشته باشد. (تصویر ۳-۲۱)

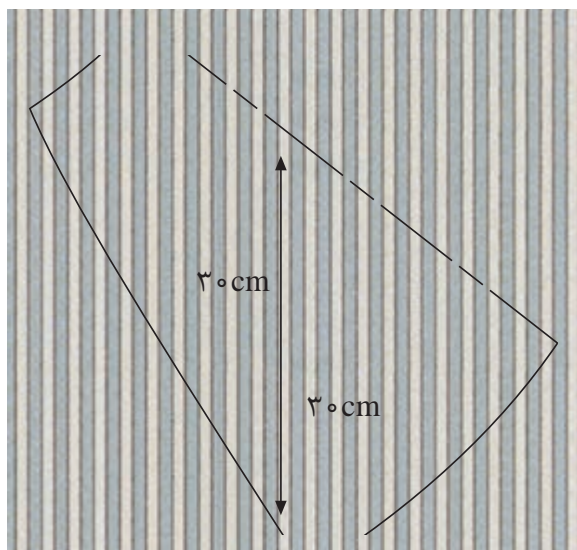

تصویر ۳-۲۳

پارچه را از عرض «تا» کنید و خطوط را روی هم منطبق نمایید. سپس با دقت الگو را روی آن پهن کنید و برش را دقیقاً انجام دهید. (تصویر ۳-۲۲) طرز به‌دست آوردن راستای پارچه روی دولای باز لباس‌هایی که اریب روی پارچه قرار می‌گیرد، باید از دو گوشه پارچه به یک اندازه علامت بگذارید. مانند ۳۰ cm در (تصویر ۳-۲۳) سپس خط راستا را رسم کنید.



تصویر ۳-۲۴ - روش تا نمودن پارچه راه عمودی

## راه راه عمودی

راه راه پارچه‌های عمودی، معمولاً در طول لباس قرار می‌گیرد. به هر حال، خطوط باید دقیقاً در محل درز پهلو و وسط جلو با یکدیگر مماس باشند؛ دامن چه راستای پارچه بریده شود و چه اریب. (تصاویر ۳-۲۴ تا ۳-۲۷)

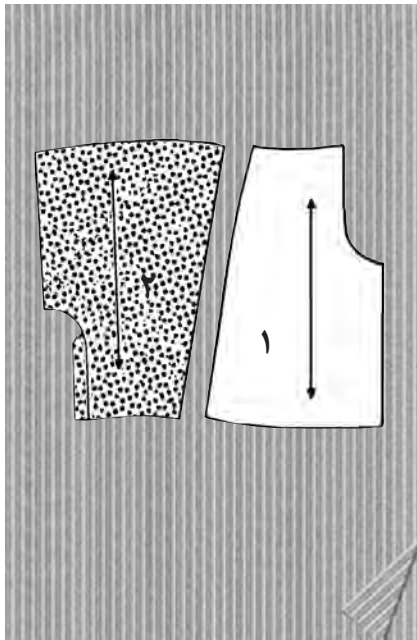

تصویر ۳-۲۵

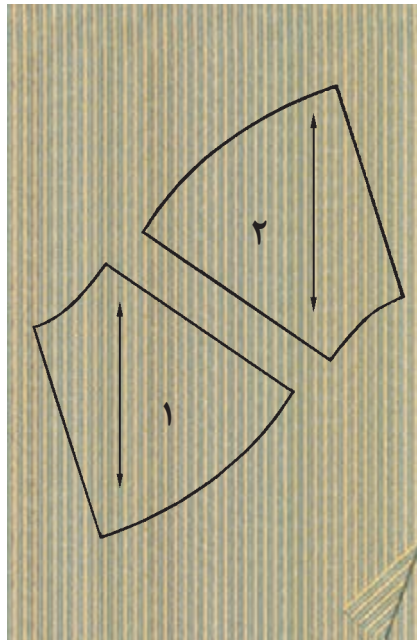

تصویر ۳-۲۶



پ

راه راه عمودی در طول پارچه

ب

راه راه اریب

الف

راه راه عمودی در طول پارچه (بلوز) راه اریب دامن

تصویر ۳-۲۷

### راه راه افقی

این نوع پارچه را نمی توان برای مدل های مختلف یا دامن های گشاد (فون، کلوش، ترک) استفاده کرد؛ زیرا، خطوط در درزهای پهلو در امتداد هم قرار نخواهند گرفت. با توجه به نحوه قرار گرفتن خطوط می توان الگو را «سروته» روی پارچه قرار داد. (تصویر ۳-۲۸)

### پارچه هایی با نقش چهارخانه (پیچازی)

این نوع پارچه ها برای افراد مبتدی توصیه نمی شود؛ زیرا، مستلزم دقت و مهارت بسیار است. دو نوع پارچه چهارخانه یافت می شود:

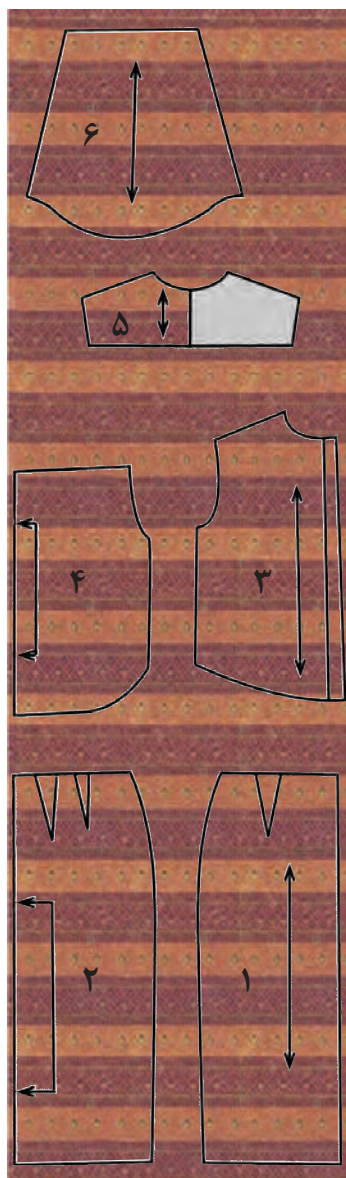

طرز غلط «تا» کردن

تصویر ۳-۳۰



طرز صحیح «تا» کردن

تصویر ۳-۲۹

تصویر ۳-۲۸

- ۱ چهارخانه های مساوی و خطوط ترسیمی دقیقاً در میان آن قرار گرفته است که به آن «پیچازی منظم» می گویند. (تصویر ۳-۲۹)
- ۲ در این نوع پارچه ها، چهارخانه ها و خطوط مربع ها یکسان نیست و به آن «پیچازی نامنظم» می گویند. (تصویر ۳-۳۰)



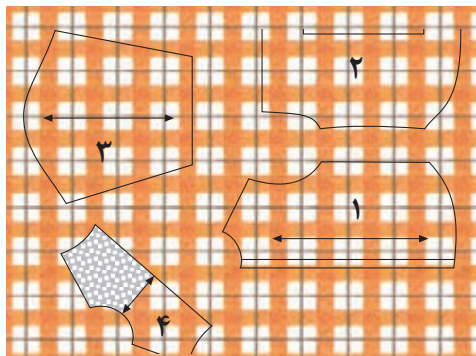

تصویر ۳-۳۱

### طرز قرار گرفتن الگو روی پارچه

خطوط شاخص مربعی شکل در پارچه، باید دقیقاً با یکدیگر در درز پهلوها مماس باشد. در موقع برش آستین چهارخانه، خطوط مربع شکل روی آستین باید در امتداد خطوط چهارخانه بالاتنه واقع شود. (تصاویر ۳-۳۱ تا ۳-۳۳)  
تکه برش سرشانه، جیب و مچ روی اریب پارچه چیده شود. (تصویر ۳-۳۴)



تصویر ۳-۳۴



تصویر ۳-۳۳



تصویر ۳-۳۲

در برش دامن راسته و تنگ باید خطوط درزهای جلو، پشت و پهلوها با یکدیگر تلاقی داشته باشند. برش دامن چهارخانه فون به صورت اریب زیباتر خواهد بود؛ البته به شرطی که خطوط دقیقاً جناقی بیفتد. (تصویر ۳-۳۷)

هنگام برش پوشاکی که جیب و یقه دارند روی پارچه چهارخانه، باید (مطابق شکل) روی جیب و یقه علامت‌گذاری شود تا هنگام برش، چهارخانه‌ها برهم منطبق شوند. (تصاویر ۳-۳۵ و ۳-۳۶)

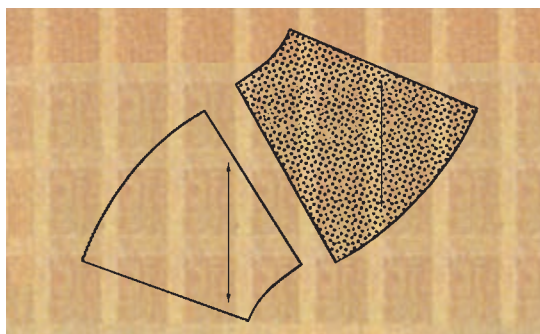

تصویر ۳-۳۷



تصویر ۳-۳۵

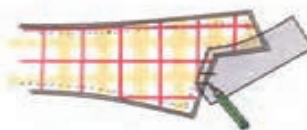

تصویر ۳-۳۶

## فکر کنید و پاسخ دهید

- ۱ موارد استفاده قیچی زیگزاگ چیست؟
- ۲ از بشکاف در چه مواردی استفاده می‌شود؟
- ۳ جهت سنجاق‌ها روی پارچه باید چگونه باشد؟ چرا؟
- ۴ مناسب‌ترین اندازه جادرزها در پهلوی لباس چند سانتی‌متر است؟
- ۵ برای برش پارچه‌های حاشیه‌دار، الگوها را باید چگونه آماده کرد؟
- ۶ پارچه راه راه افقی را برای چه مدل لباس‌هایی نمی‌توان استفاده نمود؟

## فعالیت عملی

- ۱ الگوهای دو مدل لباس را با عرض پارچه‌های «۱۱۵ سانتی‌متر و ۱۴۵ سانتی‌متر» محاسبه کنید. چه مقدار پارچه لازم است؟
- ۲ یک مدل لباس با پارچه حاشیه‌دار را برش بزنید و بدوزید.
- ۳ یک مدل لباس با الگوی غیرقرینه را برای برش آماده کنید.
- ۴ یک مدل مناسب لباس برای پارچه چهارخانه انتخاب نموده، برش بزنید و بدوزید.



## برش پارچه‌های خاص

### پارچه‌های مخمل

مخمل در انواع مختلف و از الیاف گوناگون بافته می‌شود، همان‌گونه که از به هم پیوستن الیاف مختلف تهیه می‌شود؛ مانند مخملی با الیاف ابریشمی بر روی زمینه نخی. عالی‌ترین نوع مخمل، مخمل ابریشمی است که از ابریشم طبیعی خالص بافته می‌شود. یک نوع مخمل نیز از ریون خالص تهیه می‌گردد و به گونه‌ای در کارخانه بافته می‌شود که ضد چروک باشد. مخمل نخی گونه‌ای دیگر از مخمل است. در مخمل نخی، پرزها و زمینه هر دو از پنبه تهیه می‌شود. نوع دیگری از مخمل سطح شفاف و براق دارد و از الیاف مصنوعی بافته می‌شود. حُسن این مخمل در آن است که عیناً مانند یک پارچه ساده معمولی می‌توان روی آن عمل کرد؛ چون به راحتی با آب و صابون شسته می‌شود و به آسانی اتو می‌گردد. مخمل‌هایی که دارای خواب و ناخواب هستند و پُرز آنها به اصطلاح به یک سمت خوابیده است، برای شروع کار هنرجویان توصیه نمی‌شود.

### انتخاب مدل

از مدل‌های تنگ و چسبان که دارای پنس‌های عریض هستند، بپرهیزید، زیرا اتو کردن پنس‌های عریض روی پارچه مخمل مشکل است. به مبتدیان دوخت پارچه مخمل توصیه می‌شود که از برش لباس‌های یکسره که فاقد درز کمر است بپرهیزند. بهتر است لباس دارای درز کمر بوده و حتی چند برش هم داشته باشد.

### برش مخمل

قبل از برش، تمام تکه‌های الگو را با علامت فلش از یک جهت و به طرف خواب الگو مشخص کنید. (معمولاً مخمل‌های خواب‌دار را به طرف خواب پارچه می‌دوزند.)

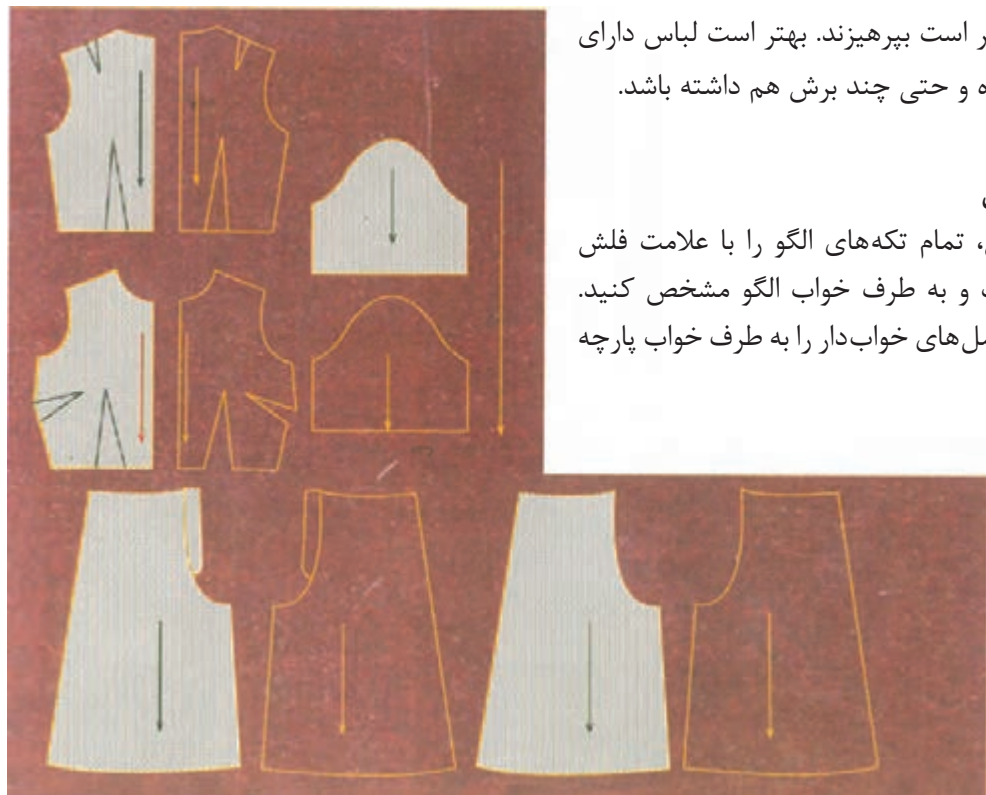

تصویر ۳-۳۸

برای علامت‌گذاری از صابون خیاطی استفاده نکنید؛ زیرا، رد آن در سمت روی پارچه ثابت می‌ماند. برای ثابت نگه‌داشتن الگو روی پارچه از سنجاق‌های بلند و نوک تیز استفاده کنید و همواره از قیچی تیز برای برش آن استفاده نمایید. (تصویر ۳-۳۸)

### دوخت مخمل

برای دوختن مخمل از نخ ابریشمی مرسریزه شده و برای کوک‌زدن آن از نخ‌های خیلی لطیف و بدون آهار ابریشمی استفاده کنید.

هر درز را دو بار و به فاصله «نیم سانتی‌متر» از طرفین خط اصلی درز، کوک بزنید. آن‌گاه در فاصله دو کوک بدوزید. درزهایی که فقط یک رج کوک داشته باشد، زیر ماشین دوخت می‌لغزد و بخیه‌های آن ناصاف می‌شود. (تصویر ۳-۴۰)

«دستگاه تنظیم نخ رو» ماشین دوخت را شل نمایید تا بخیه‌ها کاملاً در ضخامت مخمل فرو روند. اندازه طول بخیه‌ها را قدری درشت‌تر از اندازه عادی میزان کنید و سوزن ماشین دوخت را از نوع بلند و باریک و نوک تیز انتخاب نمایید. (تصویر ۳-۳۹)

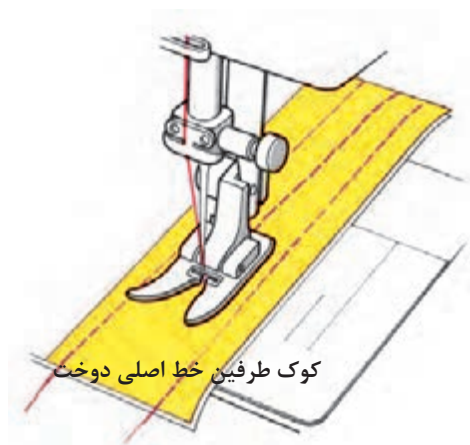

تصویر ۳-۴۰

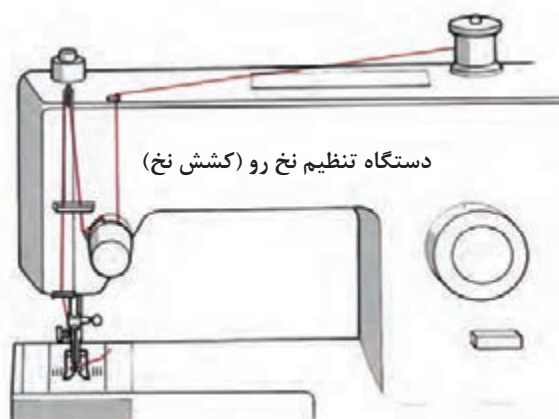

تصویر ۳-۳۹



تصویر ۳-۴۱

\* در این کار از زیپ ظریف استفاده نکنید؛ زیرا، چنداناً ضخامت مخمل روی هم (دوخت چاک لباس، سجاف یقه و...) قرار گرفته است و زیپ به داخل پُرز مخمل فرو می‌رود و ایجاد چین و چروک می‌کند. از زیپ‌های محکم‌تری که دارای نوار نخی هستند استفاده کنید. درزها را همیشه در جهت خواب پارچه و از بالا به پایین بدوزید. (تصویر ۳-۴۱)

لایی را از نوع لطیف انتخاب کنید و با چند بست مختصر به داخل لباس وصل نمایید. (لایی ضخیم از «رو» جا می‌اندازد)

اگر سجاف از خود پارچه مخمل باشد، باید سجاف‌ها را در حداقل عرض تهیه کنید؛ زیرا، عرض زیاد باعث لوله شدن و ناصافی لباس می‌شود. بهتر است که سجاف‌ها را از پارچه ابریشمی هم‌رنگ انتخاب کنید. پاک‌دوزی با دست، توأم با ظرافت هرچه بیشتر انجام می‌شود، ولی پاک‌دوزی با ماشین‌های دوخت همه‌کاره خانگی باعث جمع شدن و ضخیم‌شدن کناره درزها می‌گردد. برای این کار می‌توان از اورلوک نیز استفاده کرد. (تصویر ۳-۴۲- الف و ب)

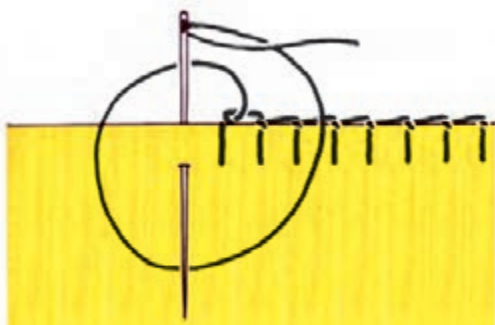

پاک‌دوزی مخمل

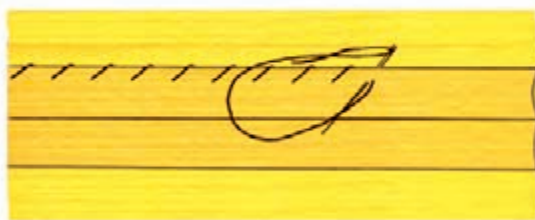

ب

پاک‌دوزی با دست

الف

تصویر ۳-۴۲

### اتو کردن مخمل

#### روش اول

بهترین روش برای اتو کردن مخمل این است که از «تخته مخصوص اتو کردن مخمل» استفاده کنید. پارچه را طوری روی تخته قرار دهید که پُرز پارچه داخل سوزن‌های تخته فرو رود و آنگاه از پشت پارچه آن را با ملایمت اتو بزنید. (تصویر ۳-۴۳)



تصویر ۳-۴۳

#### روش دوم

اتوی بخار را با فاصله چند میلی‌متر از درزها نگه دارید تا به وسیله بخار، چروک درز برطرف شود. (تصویر ۳-۴۴)  
\* آنگاه همان‌گونه که پارچه مرطوب است، روی درزها بُرس بکشید تا خواب پارچه از بین نرود و پارچه برق نیفتد.



تصویر ۳-۴۴



تصویر ۳-۴۵

### روش سوم

برای اتو کردن مخمل پُرز بلند می‌توانید تکه‌ای بی‌مصرف از پارچه مخمل را روی میز اتو قرار دهید (پُرز به طرف رو قرار گیرد)، پس از آن تکه مورد نظر را روبه‌روی آن بگذارید تا پرز دو تکه داخل یکدیگر واقع شود. (تصویر ۳-۴۵)

## پارچه‌های حریر (شیفون)

حریر یا شیفون، پارچه‌ای بسیار لطیف و نازک است. بهترین نوع آن از ابریشم طبیعی به‌دست می‌آید و امروزه از ریون، الیاف مصنوعی ... نیز تهیه می‌شود.



تصویر ۳-۴۶

### انتخاب مدل

اغلب لباس‌های دراپه روی پارچه حریر آماده می‌شود. برای این‌گونه مدل‌ها نیاز به الگوی مسطح نیست و پارچه روی مانکن (مولاژ یا مانکن) به مدل دلخواه شکل می‌گیرد. از این پارچه، بیشتر برای دوخت انواع دامن‌ها و بالاتنه‌های دراپه، مدل‌های چین‌دار و انواع یقه‌های حلزونی استفاده می‌شود. (تصویر ۳-۴۶)

### برش حریر

اگر می‌خواهید لباس را روی دولای پارچه ببرید باید دو سر پارچه را «جر» بدهید تا راسته آن به‌دست آید. پارچه را از عرض «تا» کنید به‌طوری که ترکی روی هم قرار گیرد و دو سر آن نیز منطبق برهم باشد. حال، دور تا دور پارچه را سنجاق یا کوک بزنید. سطح میز برش را با یک پتو بپوشانید تا پارچه روی سطح صیقلی میز نلغزد. برای این کار از قیچی خیلی تیز استفاده کنید. هنگام برش حریرهای فوق‌العاده نازک (ابریشم طبیعی)، قبلاً یک لا کاغذ نازک زیر پارچه بگذارید، آنگاه پارچه و کاغذ را توأمأً بچینید. (تصویر ۳-۴۷- الف و ب)



الف

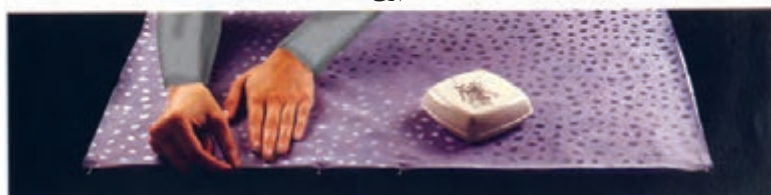

تصویر ۳-۴۷



### دوخت حریر

برای دوخت این نوع پارچه به وسیله ماشین دوخت، توصیه می‌شود سوزن چرخ نازک و تیز بوده و تعداد بخیه‌ها بین «۱۵ تا ۱۸» عدد در هر «۲/۵ سانتی‌متر» باشد (درجه ریز برای دوخت حریر مناسب‌تر است). سعی کنید نخ دوخت را از میان نخ‌های مرسریزه لطیف یا از الیاف پارچه (برای پاره‌ای از قسمت‌های لباس) انتخاب کنید. برای کوک زدن و کوک شل کردن نیز از نخ‌های لیف بدون آهار استفاده نمایید.

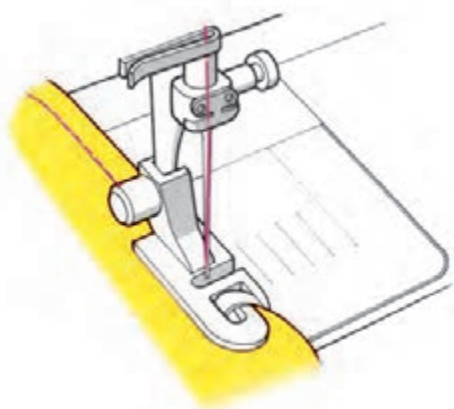

تصویر ۳-۴۹

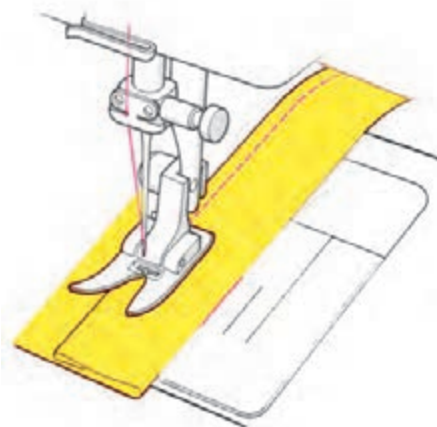

تصویر ۳-۴۸

بهرتر است لبه دامن کلوش یا لبه‌های اریب (لبه یقه‌های حلزونی) به طریق پیچ زل دوخته شود. (تصویر ۳-۴۹)

اگر لبه دامن راسته است دو بار در اندازه مساوی، لبه دامن را «تو» بزنید و پس‌دوزی کنید یا به وسیله ماشین دوخت بدوزید. (تصویر ۳-۴۸)

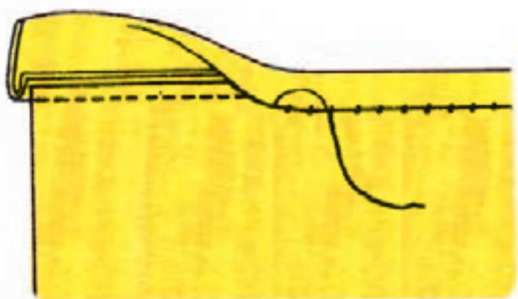

ب

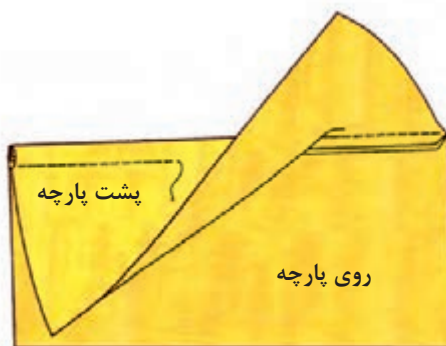

الف

تصویر ۳-۵۰

مغزی‌ها را توسط پارچه حریر اریب، دولا انجام دهید؛ زیرا، حریر یک لا ضخامت کافی ندارد. (تصویر ۳-۵۰ ب)

درزها باید به شیوه دو درزه شود و درز آستین به حلقه آستین بالاتنه (مانند درزهای عادی) دوخته شده و آن‌گاه مغزی ظریف شود. (تصویر ۳-۵۰ الف)



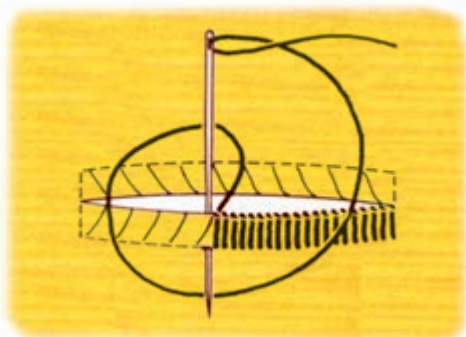

تصویر ۳-۵۲

جادکمه‌ها با دست و توسط نخ لطیف گلدوزی دوخته شود. دکمه‌ها را از نوع سنگین وزن تهیه نکنید. (تصویر ۳-۵۲)

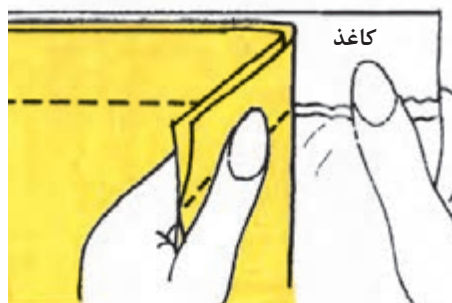

تصویر ۳-۵۱

درزها به طور اعم و درزهای اریب به طور اخص باید توأم با کاغذ لطیف (کاغذ پوستی) دوخته شود و پس از اتمام کار با ملایمت جدا گردد. (تصویر ۳-۵۱)

### پاک‌دوزی به روش‌های مختلف

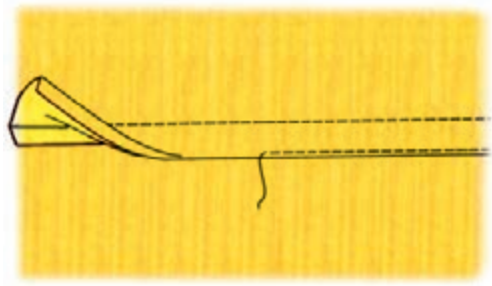

تصویر ۳-۵۴

پاک‌دوزی با دوخت ساده ماشین دوخت پس از دوخت درز، لبه جادرز را به طرف داخل به عرض «۱ تا ۱/۵ سانتی‌متر» «تو» بگذارید، سپس روی آن را چرخ کنید. (تصویر ۳-۵۴)

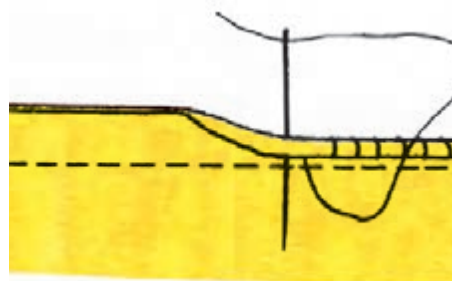

تصویر ۳-۵۳

پاک‌دوزی به طریق پیچ رُل؛ باید عرض جادرز را به «۸ میلی‌متر» تقلیل داده و آنگاه آن را تاب دهید و مطابق شکل بدوزید. (تصویر ۳-۵۳)

### پاک‌دوزی

پاک‌دوزی به روش زیگزاگ؛ به فاصله کمی از جادرزها پاک‌دوزی کنید و اضافه جادرز را بچینید. (تصویر ۳-۵۵)



تصویر ۳-۵۵

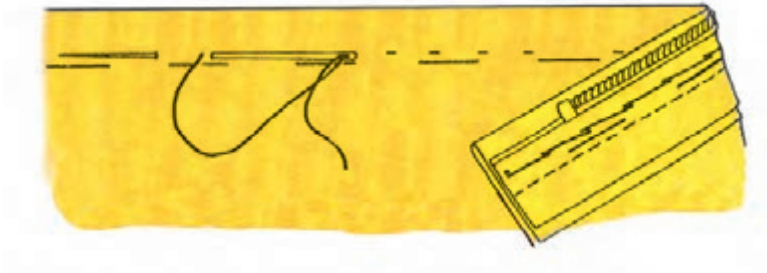

تصویر ۳-۵۶

زیپ لباس حریر را با دست بدوزید و نوع زیپ را از نوع لطیف‌ترین و سبک‌وزن‌ترین انتخاب نمایید. (تصویر ۳-۵۶)

## فکر کنید و پاسخ دهید

- ۱ هنگام استفاده از پارچه مخمل چرا باید از دوختن مدل‌های تنگ و چسبان که دارای پنس‌های عریض هستند پرهیز کرد؟
- ۲ برای دوخت مخمل از چه نوع قرقه‌ای استفاده می‌شود؟
- ۳ اگر می‌خواهید پارچه حریر را روی دولا پارچه ببرید و دو سر پارچه را ..... بدهید.
- ۴ تعداد بخیه‌های پارچه حریر در  $\frac{2}{5}$  سانتی‌متر (یک اینچ) چقدر است؟

## وسایل علامت گذاری

به دلیل تنوع پارچه‌ها از نظر جنس، ضخامت و رنگ باید از وسایل مختلف علامت گذاری استفاده کرد. این وسایل عبارت‌اند از: صابون مخصوص خیاطی، گچ مخصوص (مِل)، رولت، مداد مخصوص و کاربن مخصوص خیاطی.

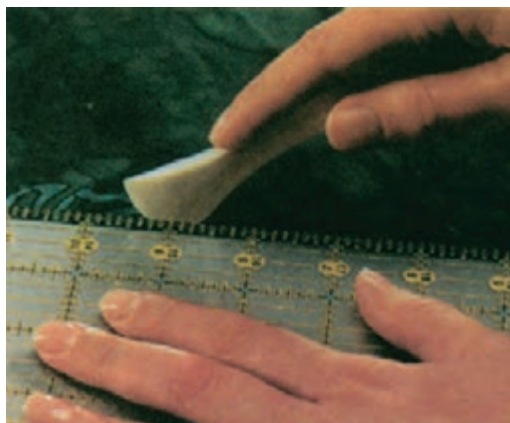

تصویر ۳-۵۷

## صابون خیاطی

ترکیبات این صابون عیناً شبیه صابون معمولی است با این تفاوت که قدری چرب است. برای پارچه‌های نخی و ابریشمی از این صابون استفاده نکنید؛ زیرا تماس اتو با خطوط ترسیمی باعث ایجاد لکه روی آن می‌شود. این صابون بیشتر مناسب پارچه‌های پشمی است. (تصویر ۳-۵۷)



## گچ مخصوص (مِل)

مِل نوعی گچ مخصوص خیاطی است. در اشکال مختلف و رنگ‌های گوناگون وجود دارد. اثر مِل از روی پارچه بسیار آسان برطرف می‌شود. کافی است تکه‌ای پارچه ضخیم روی آن بکشید تا خطوط محو گردد. (تصویر ۳-۵۸)



تصویر ۳-۵۸

## رولت

رولت برای ردگذاری و انتقال طرح روی پارچه یا کاغذ استفاده می‌شود. این وسیله گاه چوبی و گاه فلزی است. با استفاده از «کاربن مخصوص خیاطی» و رولت می‌توان در اسرع وقت خطوط الگو را روی پارچه منتقل کرد. (تصویر ۳-۵۹)



تصویر ۳-۵۹

### مداد مخصوص

یک نوع این مدادها عیناً مانند مداد معمولی تراشیده می‌شود و از نوک آن برای ترسیم خطوط روی انواع پارچه‌ها استفاده می‌گردد. یک نوع دیگر آن، داخل محفظه‌ای قرار گرفته است و دیرتر پاک می‌شود.

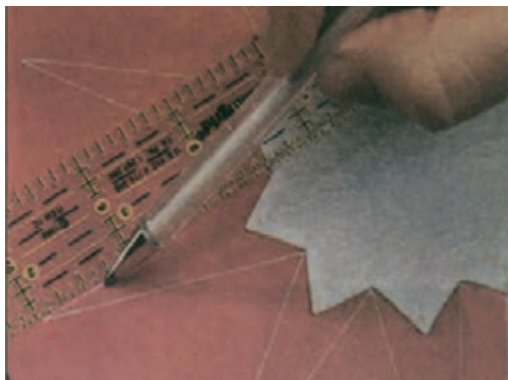

### کاربن مخصوص خیاطی

کاربن در رنگ‌های مختلف و در پاکت‌های بسته‌بندی شده موجود است. همیشه قبل از شروع کار، رنگ کاربن را توسط رولت روی نمونه‌ای از پارچه مورد نظر انتقال دهید؛ زیرا گاهی اثر کاربن از روی پارچه‌های لطیف محو نمی‌شود.

### موم

برای دوام و استحکام بیشتر نخ از موم استفاده می‌شود. چنانچه نخ را چند بار به موم بکشید، دارای آهار، ضخامت و دوام بیشتری می‌گردد. گاهی موم را داخل محفظه‌های مخصوص قرار می‌دهند. (تصویر ۳-۶۰)



تصویر ۳-۶۰

## طریقه انتقال الگوری پارچه

### انتقال الگو با کاربن

از کاربن در مواردی که بخواهیم کار سریع‌تر انجام شود استفاده می‌کنیم. همچنین اگر جنس پارچه به گونه‌ای باشد که جای سوزن روی پارچه باقی بماند و نتوان از کوک شل استفاده کرد، کاربن به کار می‌رود. باید هنگام استفاده از کاربن دقت کرد تا پارچه کثیف نشود. پس باید از کاربن مخصوص خیاطی و هم‌رنگ پارچه استفاده شود.

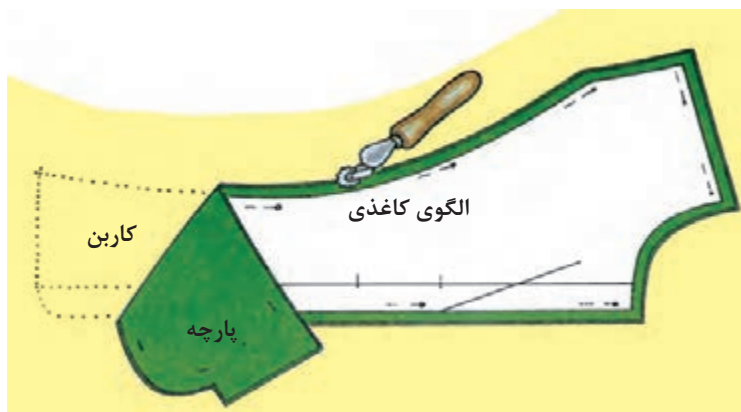

تصویر ۳-۶۱

بدون برداشتن الگو از روی پارچه کاربن هم‌رنگ یا نزدیک به رنگ پارچه را، زیر قطعه برش زده بگذارید و خطوط اصلی الگو را رولت کنید. (تصویر ۳-۶۱)

الگو را از روی پارچه بردارید. طرف دیگر لباس را روی کاربن بگذارید. خطوط الگو را که قبلاً روی پارچه علامت گذاری شده به طرف دیگر رولت کنید. (تصویر ۳-۶۲)

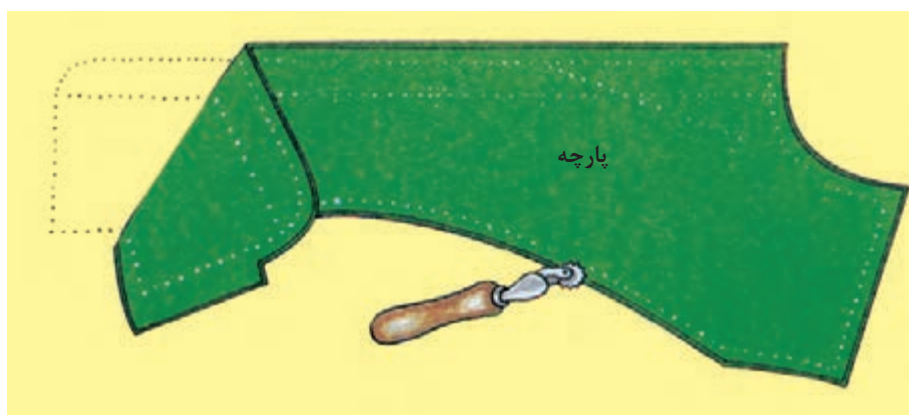

تصویر ۳-۶۲

### انتقال الگو با کوک شل

نخ کوک ظریف را دولا کنید. برای استحکام نخ و سهولت در کار دوخت، نخ را چند بار به موم بکشید. (تصویر ۳-۶۳)

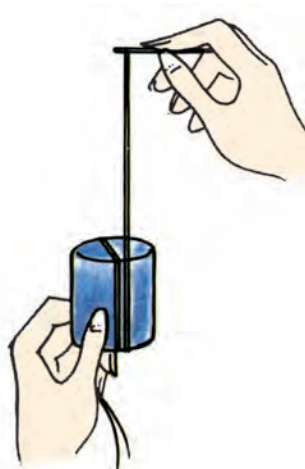

تصویر ۳-۶۳

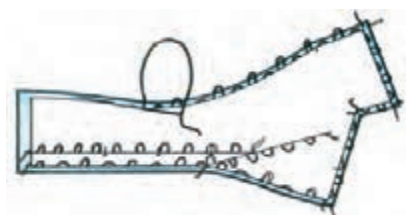

پس از انجام مرحله برش، بدون برداشتن الگو از روی پارچه، پارچه را روی سطح صاف قرار دهید و دور تا دور الگو را کوک شل بزنید. (تصویر ۳-۶۴)

تصویر ۳-۶۴



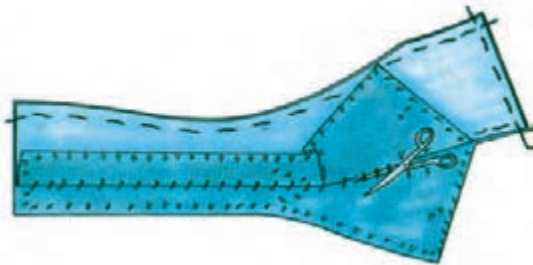

تصویر ۳-۶۵

پس از اتمام دوخت، دولای پارچه را به طرفین بکشید؛ به طوری که تمام کوک‌ها به حالت آزاد و یکنواخت قرار گیرد. سپس به وسیله قیچی تیز، کوک‌ها را از وسط بچینید. دقت کنید که در حین چیدن کوک‌ها، پارچه چیده و سوراخ نشود. (تصویر ۳-۶۵)

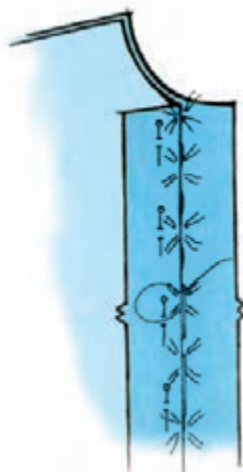

تصویر ۳-۶۶

پس از کوک شل، خطوطی را که به تنهایی «تا» می‌شود (مانند خط دکمه خور و خط سجاف)، قبل از پرو تک تک کوک شلال بزنید. (تصویر ۳-۶۶)

### انتقال الگو با چرت زدن

در این روش، محل درزها و نقاط موازنه الگو به وسیله قیچی چرت زده یا به صورت مثلثی کوچک از پارچه چیده شود. (تصویر ۳-۶۷)

در این روش، محل درزها و نقاط موازنه الگو به وسیله قیچی چرت زده یا به صورت مثلثی کوچک از پارچه چیده شود. (تصویر ۳-۶۷)

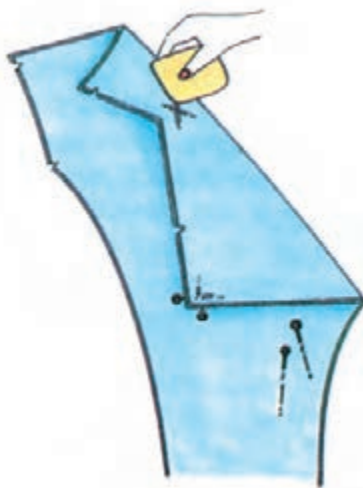

تصویر ۳-۶۸

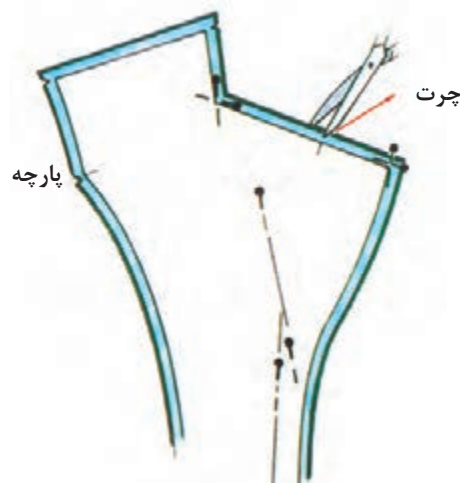

تصویر ۳-۶۷

## برگه استاندارد ارزشیابی عملکرد واحد شایستگی حرفه ای

استاندارد عملکرد: چیدمان پارچه با توجه به نقش و طرح آن و انتقال الگو روی پارچه با ابزار مناسب انتقال و برش با ابزار برش مناسب پارچه در مدت زمان ۱۲۰ دقیقه	واحد شایستگی حرفه ای: انتقال الگو روی پارچه
<b>ابزارهای ارزشیابی شواهد قضاوت در مورد شایستگی</b> سؤال کتبی و تشریحی به نحوه کاربرد هریک از ابزار اندازه گیری و برش سؤالات کتبی چهار گزینه ای به شناخت تأثیر نقش، طرح و جنس پارچه در برش آن مشاهده و تکمیل لیست واریسی آزمون عملی از نحوه چیدمان، برش و نحوه انتقال الگو روی پارچه	<b>دانش:</b> شناخت انواع پارچه: طبیعی، مصنوعی، نیمه مصنوعی شناخت انواع ابزار برش (قیچی ساده کوچک و بزرگ، قیچی زیگزاگ و نخ چین دستی) و ابزار اندازه گیری (متر، خطکش مدرج) تشریح روش برش انواع پارچه با توجه به جنس، نقوش و طرح آن (نقوش بالا، پایین، حاشیه دار، راه راه، چهارخانه) و روش چیدمان الگو روی پارچه با توجه به علائم قراردادی (نقاط موازنه، راستای الگو، پشت و روی پارچه، خطوط مرکزی، دو لای بسته و باز پارچه) و روش انتقال الگو روی پارچه (کوک شل، کاربن، چرت زدن پارچه، مداد مخصوص)
<b>نوع عملکرد شایستگی</b> مشاهده و تکمیل چک لیست از: انجام فرآیند برش یک مدل لباس	<b>مهارت:</b> انتخاب ابزار برش و ابزار اندازه گیری با توجه به نوع لباس برش انواع پارچه با توجه به جنس، نقوش و طرح آن (نقوش بالا، پایین، حاشیه دار، راه راه، چهارخانه) چیدمان الگو روی پارچه با توجه به علائم قراردادی (نقاط موازنه، راستای الگو، پشت و روی پارچه، خطوط مرکزی، دو لای بسته و باز پارچه) انتقال الگو روی پارچه (کوک شل، کاربن، چرت زدن پارچه، مداد مخصوص)
<b>رعایت اخلاق حرفه ای:</b> استفاده از پارچه های تولید داخل صرفه جویی در مصرف پارچه صرفه جویی در زمان	<b>نگرش:</b>
استفاده از وسایل حفاظت فردی: (روپوش) رعایت نکات ایمنی هنگام استفاده از قیچی برش رعایت اصول ارگونومی هنگام برش پارچه	<b>ایمنی فردی:</b>
جمع آوری پارچه های اضافی در ظروف مخصوص و استفاده از آن در چرخه بازیافت	<b>توجهات زیست محیطی:</b>

شایستگی فنی

شایستگی غیر فنی

**پیشنهاد:** هنرآموز می تواند جهت ارزشیابی از هنرجو بخواهد تا یک مدل لباس را برش زده و مراحل انتقال الگو را انجام دهد.  
**نتیجه:** براساس عملکرد هنرجو و شواهد ناشی از کاربرد ابزارها در مورد شایستگی حرفه ای قضاوت در یکی از حالات زیر انجام می شود.

 شایسته نیست

 شایسته است



## استاندارد عملکرد شایستگی

دوخت انواع کوک‌های ساده و انواع دوخت درز و پاک‌دوزی و تودوزی روی تکه پارچه‌هایی به ابعاد ۱۵×۲۰ در مدت زمان ۱۰ دقیقه برای هر دوخت

### انگشتانه



تصویر ۴-۱

به کار بردن انگشتانه در مواقعی که دست‌دوزی می‌کنید، ضروری است. به کار بردن انگشتانه به سرعت عمل می‌افزاید و نوک انگشت را از خراشیدگی محفوظ نگه می‌دارد. (تصویر ۴-۱).

### انواع کوک با دست

کوک که ساده‌ترین و ابتدایی‌ترین دوخت با دست به شمار می‌آید در انواع گوناگون و به تناسب کار دوخت استفاده می‌شود.

#### کوک ساده

این دوخت برای اتصال موقت تکه‌های لباس به کار می‌رود. طول هر کوک شلال در حدود «۵/۵ تا ۱ سانتی‌متر» و فواصل آن نیز مساوی شلال است. فواصل شلال‌های کوک تا لبه پارچه را به‌طور مساوی در نظر بگیرید تا چنانچه خواستید آن را بدوزید، خطوط دوخت تا لبه، صاف و یکنواخت باشد (تصویر ۴-۲).

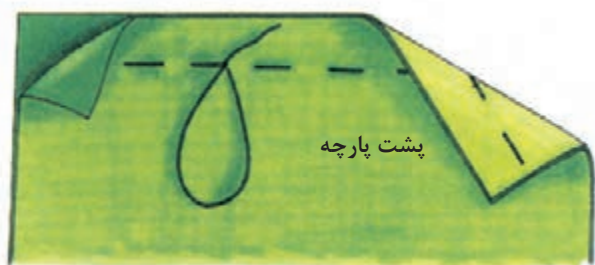

تصویر ۴-۲

#### بخیه

این دوخت برای اتصال دائم تکه‌های لباس و مواقعی که دوام و استحکام دست‌دوزی مورد لزوم باشد، به کار می‌آید، این کار به خوبی کار بخیه ساده ماشین دوخت است (تصویر ۴-۳).



تصویر ۴-۳

#### بخیه تزئینی

شیوه این دوخت بسیار شبیه بخیه معمولی است؛ با این تفاوت که در فاصله بخیه‌ها فضایی دوخته نشده و معادل طول بخیه‌ها باقی می‌ماند. بخیه تزئینی برای شلال دوزی مچ، یقه، جیب و سایر قسمت‌های لباس به کار می‌رود. پس از اتمام دوخت لباس و آخرین اتوکشی، با استفاده از الیاف نخ ضخیم، بخیه تزئینی را روی آن بدوزید (تصویر ۴-۴).

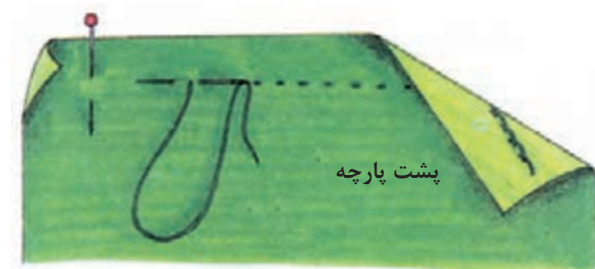

تصویر ۴-۴

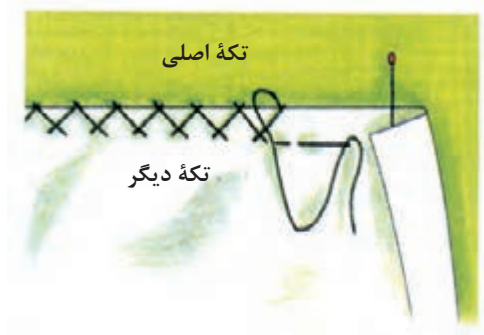

تصویر ۴-۵

### زیگزاگ ساده

این نوع دوخت برای اتصال یک تکه روی قسمت دیگر استفاده می‌شود. زیگزاگ از چپ به راست دوخته می‌شود. در هر بار، سوزن را در ضخامت چند تار از پارچه فرو ببرید و خارج سازید. توجه کنید که نخ محکم کشیده نشود (تصویر ۴-۵).

### انواع دوخت درزها

#### درز ساده

این نوع درز، ساده‌ترین دوخت برای اتصال تکه‌های لباس به یکدیگر است که معمولاً توسط ماشین دوخت دوخته می‌شود و عرض جادرز در حدود «۱/۵ تا ۲ سانتی‌متر» است. برای دوام بیشتر ابتدا و انتهای آن را دوبار بدوزید (تصویر ۴-۶).

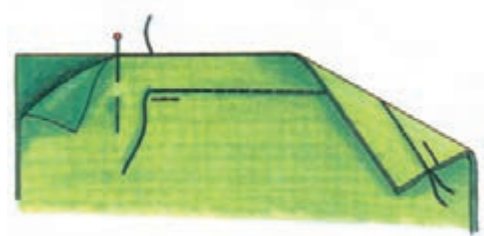

تصویر ۴-۶

#### توجه کنید:

پس از دوختن و قبل از آنکه ضخامت جادرز را به طرفین باز کنید، روی خط دوخته شده را از سمت پشت اتو نمایید (تصویر ۴-۷ الف).

جادرزها را توسط انگشتان دست چپ کاملاً باز کنید و سپس به وسیله نوک اتو خط درز را اتو نمایید (تصویر ۴-۷ ب).

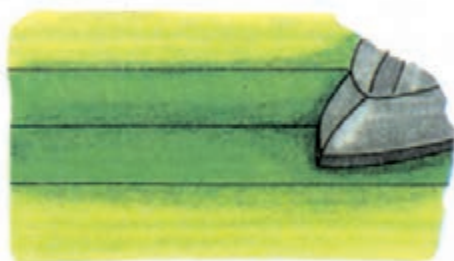

ب

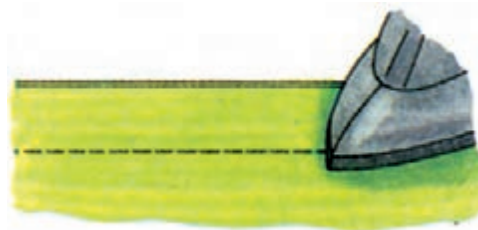

الف

تصویر ۴-۷



### درز دوبله شکسته

ابتدا یک درز ساده بدوزید، سپس درزها را به یک طرف بخوابانید و اتو بزنید. آن گاه عرض جادرز زیرین را «۴ میلی متر» کنید و مقدار اضافی آن را بچینید. سپس لبه فوقانی را «تا» نمایید، روی پارچه را کوک بزنید و لب به لب آن را بدوزید. در درزهای دوبله، چنانچه نخ از نوع ضخیم تر انتخاب شود جلوه شلال ها بیشتر می شود (تصویر ۴-۸).



تصویر ۴-۸

### درز دوبله خوابیده

درزهای دوبله جهت پوشاک اسپرت استفاده می شود. پس از دوختن درز معمولی، جادرز آن را به یک سمت بخوابانید و اتو کنید. لبه درزها را با دوخت پاکدوزی نمایید و سپس در سمت روی پارچه، لبه درز را به فاصله «۷/۵ سانتی متر» از درز قبلی، روی ضخامت جادرز، چرخ کنید. اگر می خواهید که خیلی ضخیم نشود می توانید همانند تصویر ۴-۸، سمت داخلی را باریک کرده و سپس بدوزید (تصویر ۴-۹).



تصویر ۴-۹

## انواع پاکدوزی (لبه دوزی)

پاکدوزی به دوخت های مختلفی اطلاق می شود که مانع از ریشه شدن جادرز پارچه شود. بدیهی است که برای هر پارچه، نوع بخصوصی از پاکدوزی به کار می رود.

### پاکدوزی ساده با دست

معمول ترین نوع تمیزدوزی به شمار می رود. پس از اتمام چرخ و اتوی درز، سوزن را به طور مایل و از چپ به راست داخل جادرز فرو ببرید و خارج سازید. بلندی هر پایه دوخت را در حدود «۴ میلی متر» بگیرید و پایه ها را معادل «۵/۵ سانتی متر» از هم فاصله دهید (تصویر ۴-۱۰).

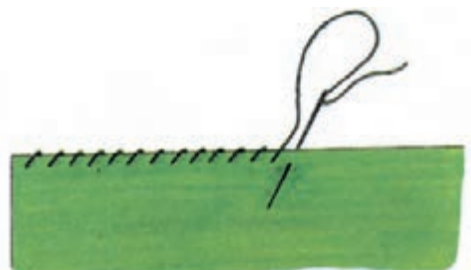

تصویر ۴-۱۰

### پاکدوزی با دندان موشی

این دوخت برای پوشاکی که نیاز به دوام بیشتر دارد و زیاد پوشیده می شود، به کار می رود. نوع جنس نخ را متناسب با پارچه انتخاب کنید. به طور کلی، نخ های ظریف تر مناسب ترند؛ زیرا، پس از اتوی مجدد، جادرز در پاکدوزی در سمت روی پارچه دیده نخواهد شد (تصویر ۴-۱۱).

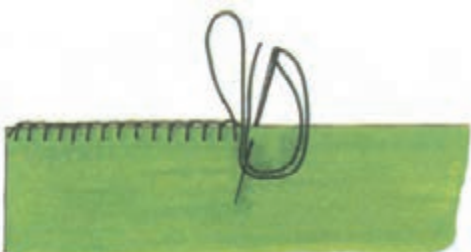

تصویر ۴-۱۱

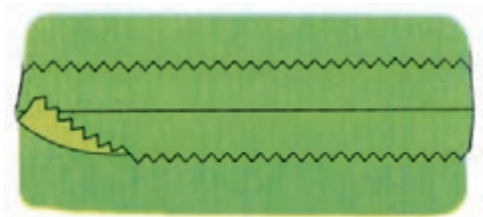

تصویر ۴-۱۲

### پاک‌دوزی توسط قیچی زیگزاگ

◀ مواقعی که لباس تمام آستر می‌شود (مانند کت، پالتو و...) می‌توان درزها را توسط قیچی زیگزاگ تمیز کرد (تصویر ۴-۱۲).

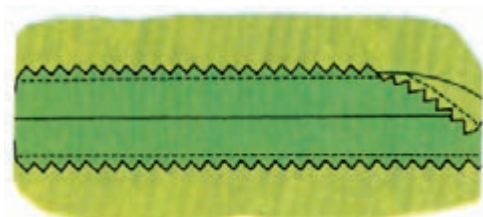

تصویر ۴-۱۳

### پاک‌دوزی توسط قیچی زیگزاگ و دوخت ساده

◀ اگر بخواهید دوام پاک‌دوزی با قیچی را بیشتر کنید، می‌توانید ابتدا لبه جادرز را در فاصله «۵/۰ سانتی‌متری» یک رج بدوزید و سپس لب جادرز را توسط قیچی زیگزاگ بچینید (تصویر ۴-۱۳).

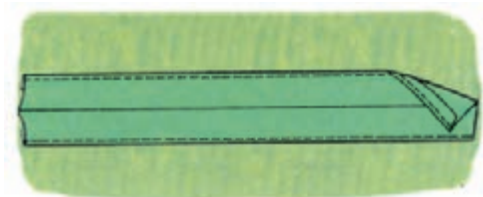

تصویر ۴-۱۴

### پاک‌دوزی با دوخت ساده ماشین دوخت

◀ این نوع پاک‌دوزی برای پارچه‌های پنبه‌ای و لطیف مورد استفاده قرار می‌گیرد. برای این تمیزدوزی، پس از چرخ و اتو کردن، لبه جادرز را به طرف داخل به عرض «۳ میلی‌متر» «تو» بگذارید، به طوری که فقط بتوانید روی آن را بدوزید، سپس ضخامت جادرزها را با دقت اتو نمایید (تصویر ۴-۱۴).

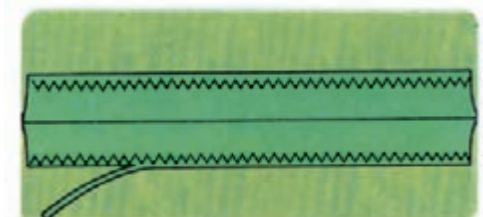

تصویر ۴-۱۵

### پاک‌دوزی با دوخت زیگزاگ ماشین دوخت

◀ این کار توسط ماشین دوخت به راحتی انجام می‌شود. کافی است درجه چرخ را روی دوخت زیگزاگ میزان کنید، سپس کناره‌های جادرزها را زیگزاگ بزینید و لبه اضافه آن را بچینید (تصویر ۴-۱۵).



تصویر ۴-۱۶

### پاک‌دوزی با پایه مخصوص و ژیتون یا دکمه

#### مخصوص پاک‌دوزی ماشین دوخت

◀ معمولاً این دوخت برای تمیز کردن پارچه‌های خیلی لطیف و نازک استفاده نمی‌شود؛ زیرا باعث جمع شدن درز می‌گردد. به طور کلی پارچه‌های با ضخامت معمولی را پاک‌دوزی می‌نمایند (تصویر ۴-۱۶).

### پاک‌دوزی با چرخ‌های سردوز (اورلوک)

این نوع ماشین‌های دوخت، مخصوص پاک‌دوزی و تمیزدوزی درزهاست. معمولاً همراه پاک‌دوزی می‌توان لبه درزها را صاف کرد. بعضی از انواع این ماشین‌های دوخت همراه با پاک‌دوزی، دوخت ساده را نیز انجام می‌دهند.

### انواع پس‌دوزی (تودوزی)

پس‌دوزی یا تودوزی به دوخت‌هایی اطلاق می‌شود که برای «تو» گذاشتن لبه آستین، دامن، کت و... استفاده می‌شود.

### تودوزی بالای زانفیکس

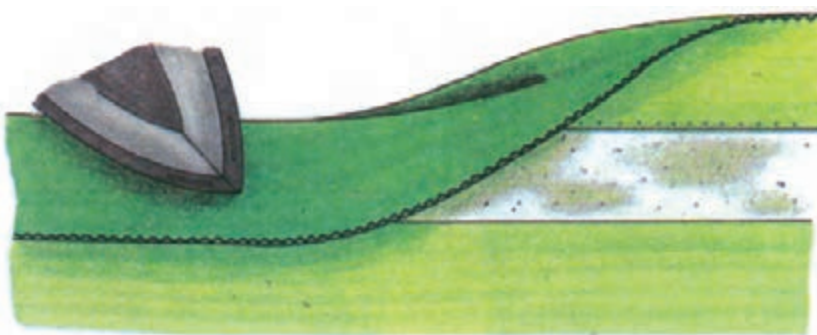

تصویر ۴-۱۷

لایه زانفیکس را داخل لبه سجاف یا لباس قرار دهید به طوری که یک سانتی‌متر کمتر از لبه سجاف لباس باشد. (می‌توانید یک لبه لایه را قبلاً به سجاف بدوزید). آن‌گاه به آرامی روی آن را اتو کنید. توجه نمایید لایه زانفیکس بیرون از لبه سجاف نباشد؛ زیرا در این صورت به کف اتو می‌چسبد و آن را کثیف می‌کند (تصویر ۴-۱۷).

### پیچ (زل)

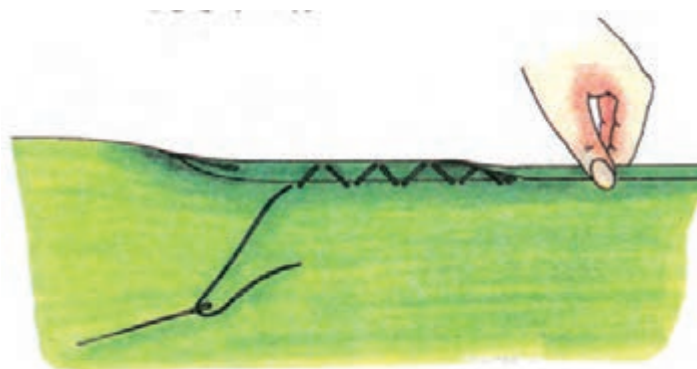

تصویر ۴-۱۸

این نوع دوخت جهت لبه‌دوزی انواع پارچه‌های شیفون، ارگانزا و به‌طور کلی پارچه‌های لطیف استفاده می‌شود. لبه پارچه را تاب بدهید و لوله کنید؛ به‌طوری که عرض ضخامت قسمت تاب در حدود «۲ تا ۳ میلی‌متر» شود. سپس سوزن را از داخل «تای» پارچه رد کنید و هر بار یک‌بار از پارچه را بگیرید. (تصویر ۴-۱۸)

### پس‌دوزی مخفی

این نوع پس‌دوزی در مواردی به‌کار می‌رود که دوخت نباید از سمت رو یا از سمت پشت لباس دیده شود.



تصویر ۴-۱۹

اگر این پس‌دوزی را برای دوخت لبه دامن به‌کار می‌برید، در فاصله هر چند بخیه، یک‌بار آن را محکم کنید (تصویر ۴-۱۹).

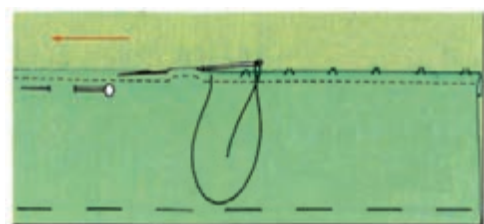

تصویر ۴-۲۰

این نوع پس‌دوزی مانند شکل قبلی است. فقط قبل از «تا» کردن لبه دامن، لبه را یک‌بار بدوزید و سپس پس‌دوزی نمایید (تصویر ۴-۲۰).

### پس‌دوزی توأم با ماشین دوخت (داخل سجاف)

این دوخت در پس‌دوزی پارچه‌های پشمی مورد مصرف قرار می‌گیرد.



تصویر ۴-۲۱

ابتدا لبه «تو» رفته را در فاصله «۵/۰ سانتی‌متر» از لبه پارچه بدوزید (بخیه چرخ معمولی باشد). لبه پارچه را با قیچی زیگزاگ، قیچی نمایید و مانند شکل پس‌دوزی کنید. در این روش، نخ پس‌دوزی شل دوخته می‌شود. دوخت از روی پارچه مشخص نمی‌گردد (تصویر ۴-۲۱).

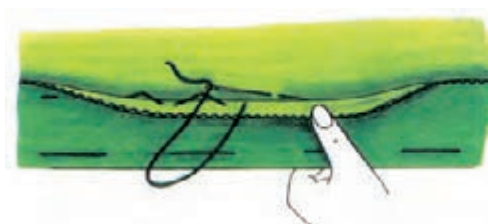

تصویر ۴-۲۲

در این روش مانند شکل قبلی عمل کنید. فقط لبه پارچه را با ماشین دوخت پاک‌دوزی نمایید (تصویر ۴-۲۲).

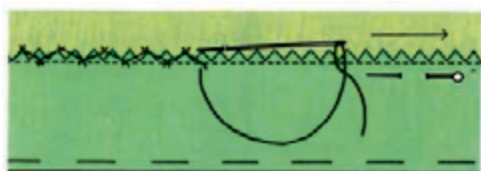

تصویر ۴-۲۳

### پس دوزی زیگزاگ ساده

لبه پارچه را پاک دوزی کنید (در اینجا از قیچی زیگزاگ استفاده شده است). پس از «تو» گذاشتن لبه پارچه آن را با دقت و از سمت چپ به راست زیگزاگ بزنید. هر بار چند تار از پارچه را بگیرید (تصویر ۴-۲۳).

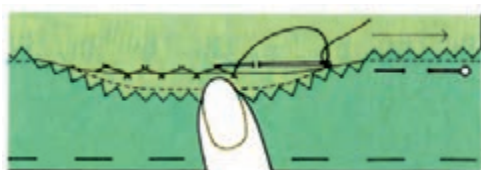

تصویر ۴-۲۴

### پس دوزی زیگزاگ (داخل سجاف)

این روش مانند زیگزاگ ساده بوده، ولی به صورت مخفی است. توجه کنید که نخ آن را محکم نکشید؛ زیرا، دوخت زیگزاگ نباید در سمت روی پارچه نمایان شود (تصویر ۴-۲۴).

## تودوزی با ماشین دوخت

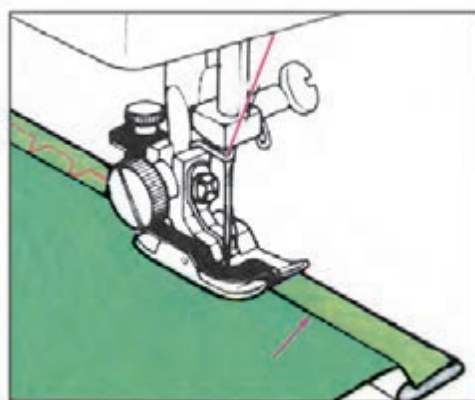

تصویر ۴-۲۵

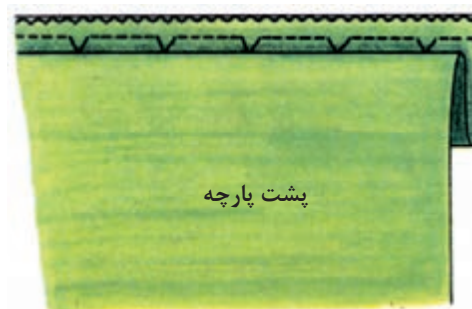

تصویر ۴-۲۶

لبه پارچه را پاک دوزی کنید. سپس به اندازه لازم آن را «تو» بگذارید و کوک بزنید. دوباره آن را «تا» کنید و از پایه مخصوص پس دوزی استفاده نمایید (تصاویر ۴-۲۵ و ۴-۲۶).

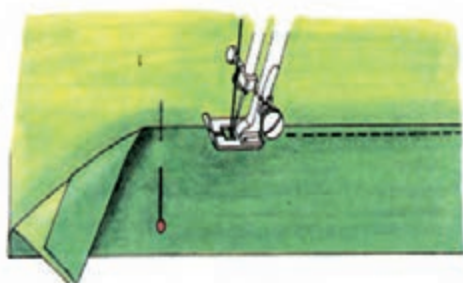

تصویر ۴-۲۷

### تودوزی با دوخت ساده ماشین دوخت

\* بیشترین کاربرد آن در مورد پارچه‌های نسبتاً ظریف است؛ زیرا در مورد پارچه ضخیم، به علت «تا» شدن لبه سجاف ضخامت زیادی ایجاد می‌شود. لبه پارچه را به مقدار معین «تا» بزنید، اتو کنید، سپس لبه «تو» رفته را بدوزید (تصویر ۴-۲۷).



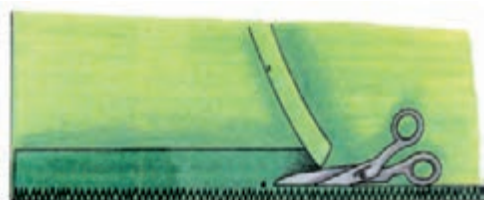

تصویر ۴-۲۸

### پاک‌دوزی با دوخت زیگزاگ ماشین دوخت

▶ لبه پارچه را حدود «۲ سانتی‌متر» «تا» کنید و با درجه زیگزاگ لبه را زیگزاگ نمایید. سپس مقدار اضافی را بچینید (تصویر ۴-۲۸).

### تودوزی لبه دامن کلوش

دوخت لبه دامن کلوش، بسته به ضخامت و نوع پارچه متفاوت است، ولی صاف کردن لبه آن در تمام کلوش‌ها، فون زیاد، ترک‌ها و ... الزامی است.

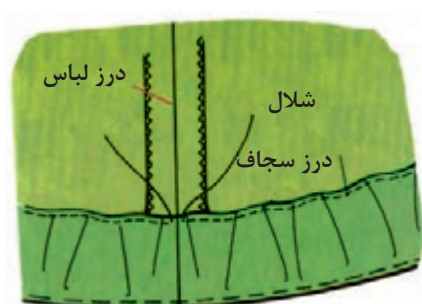

تصویر ۴-۲۹

\* برای این منظور قبل از صاف کردن پایین دامن، حداقل بیست و چهار ساعت آن را از قسمت کمر آویزان کنید.

▶ پارچه‌هایی که با ضخامت متوسط، قابلیت جمع شدن با بخار اتو را دارند، در فاصله چند میلی‌متر از لبه پارچه یک رج شلال درشت با ماشین دوخت یا شلال ریز با دست بدوزید (درزهای داخل سجاف باید با درز لباس مماس باشد). نخ شلال را بکشید؛ به طوری که گشادی اضافی «توی» لب دامن کاملاً به خرد برود و صاف و مرتب شود. سپس توسط اتو بخار یا پارچه مرطوب خُردهای لب دامن را اتو کنید (تصویر ۴-۲۹).

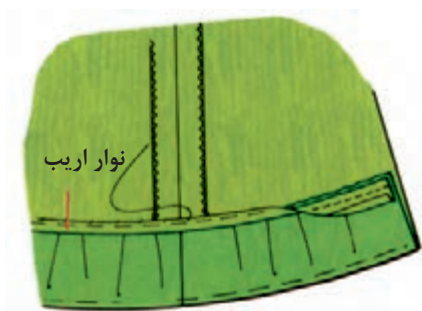

تصویر ۴-۳۰

▶ اگر پارچه‌ای با ضخامت متوسط قابلیت جمع شدن توسط اتو را نداشته باشد، ابتدا مراحل اولیه شکل قبل را انجام دهید. نوار اریبی از آستری تهیه نمایید و به لب دامن خُرد خورده پارچه، بدوزید. نوار اریب را به لباس پس‌دوزی نمایید (تصویر ۴-۳۰).

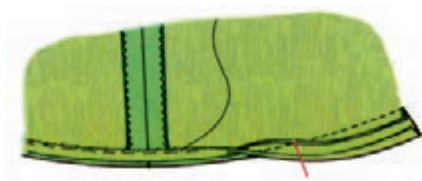

تصویر ۴-۳۱

▶ در مورد پارچه‌هایی که ضخیم هستند یا نمی‌توان آنها را خُرد داد، لبه اضافه سجاف را بچینید، نوار اریب را به لب دامن بدوزید و به طرف داخل برگردانید؛ به طوری که چند میلی‌متر از لب لباس به طرف داخل برگردد. سپس آن را پس‌دوزی نمایید (تصویر ۴-۳۱).

## گوشه‌های سجاف

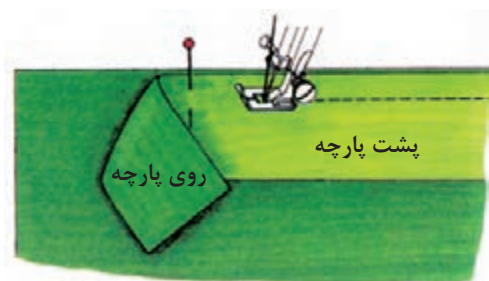

تصویر ۴-۳۲

◀ طول سجاف را در اندازه کافی بچینید. سجاف را به لبه درز مورد نظر بدوزید. سپس برای وصل کردن لبه آن از یکی از روش‌های تودوزی استفاده کنید (تصویر ۴-۳۲).

گوشه‌های لباس در دامن، کت، بلوز و ... به چندین روش دوخته می‌شود که عبارت‌اند از:

## روش اول

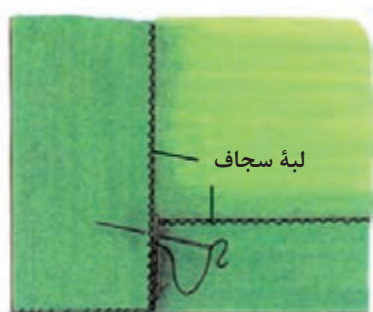

تصویر ۴-۳۴

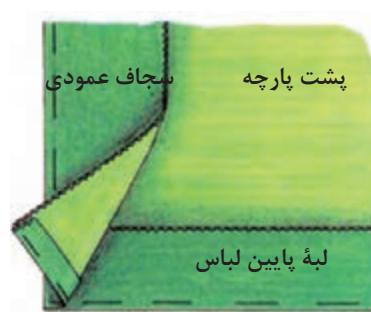

تصویر ۴-۳۳

▲ گوشه سجاف را «تا» نمایید و آن را با دقت و ریز به طوری که مشخص نباشد، بدوزید (تصویر ۴-۳۴).

▲ لب پایین لباس را به طرف داخل برگردانید، کوک بزنید و درز سجاف عمودی رویی را (حدوداً ۱ تا ۱/۵ سانتی‌متر) باریک کنید (تصویر ۴-۳۳).

## روش دوم



تصویر ۴-۳۶



تصویر ۴-۳۵

▲ گوشه سجاف را «تا» کنید و آن را کوک بزنید. با دقت آن را پس‌دوزی مخفی نمایید (تصویر ۴-۳۶).

▲ سجاف رویی را «تا» نمایید، بدوزید و گوشه خارجی را به صورت منحنی بچینید (تصویر ۴-۳۵).

## روش سوم

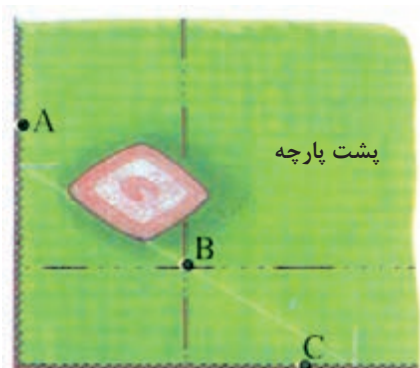

تصویر ۴-۳۸

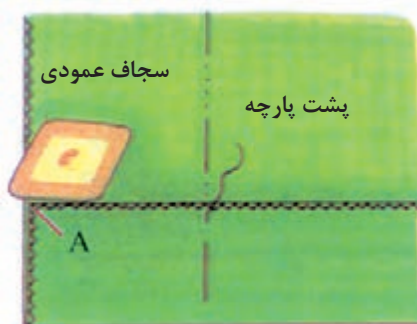

تصویر ۴-۳۷

▲ خط کش را روی نقطه A قرار دهید به گونه‌ای که از نقطه B عبور کند و نقطه C به دست آید. این سه خط را با صابون علامت بگذارید (تصویر ۴-۳۸).

▲ این روش نسبت به روش‌های دیگر متناسب‌تر است. ابتدا لب پایین لباس و «تای» سجاف عمودی را روی نقطه A بگذارید (تصویر ۴-۳۷).

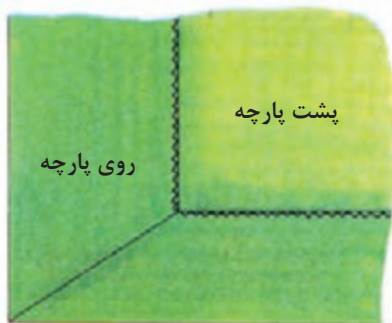

تصویر ۴-۴۰

▲ سجاف‌ها را به طرف پشت پارچه برگردانید و روی آن را اتو کنید (تصویر ۴-۴۰).

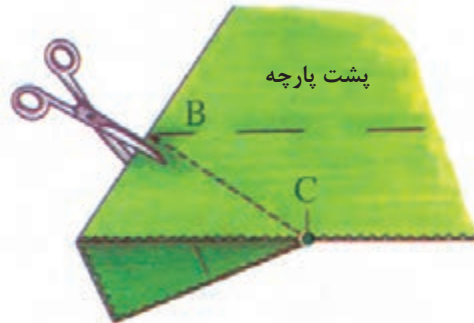

تصویر ۴-۳۹

▲ خط A تا C را «تا» کنید و خط C تا B را که علامت گذاشته‌اید، بدوزید. به اندازه «۱ تا ۱/۵ سانتی‌متر» اضافه درز بگذارید و بقیه آن را بچینید (تصویر ۴-۳۹).

## گوشه منحنی سجاف سر خود



تصویر ۴-۴۱

▲ در گوشه‌هایی که سجاف، شکل منحنی یا هلالی دارد و یا به صورت یک‌سره است، لبه خارجی هلالی شکل سجاف را با دست شلال ریز بزنید، شلال را آن قدر جمع کنید تا گشادی اضافی آن صاف و منظم شود. سپس با اتو آن را منظم کنید (تصویر ۴-۴۱).

## درزهای منحنی

درزهای منحنی در قسمت‌های مختلف لباس از قبیل درزهای داخلی یقه، برش‌های پرنسسی، یقه ب و ... استفاده می‌شود.

### درز منحنی یک طرفه

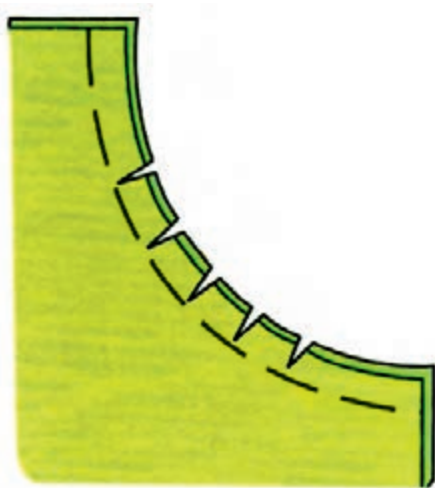

تصویر ۴-۴۳



تصویر ۴-۴۲

▲ پس از چیدن اضافه درز (زاپاس)، مثلث‌های کوچکی بچینید. درز باید به یک طرف خوابانده و اتو شود (تصویر ۴-۴۳).

▲ این نوع درز از وسط باز نمی‌شود؛ مثل حلقه دور گردن. پس از چرخ کردن، اضافه درز را به گونه‌ای بچینید که پهنای یکی از درزها «۶ میلی‌متر» و درز دیگر «۳ میلی‌متر» کمتر باشد (تصویر ۴-۴۲).

### درز منحنی دو طرفه

◀ این درز در برش‌های منحنی‌ای که به طرف بیرون است (مثل برش‌های پرنسسی) کاربرد بیشتری دارد. درز را چرت بزنید، به طرفین باز کنید و اتو نمایید (تصویر ۴-۴۴).

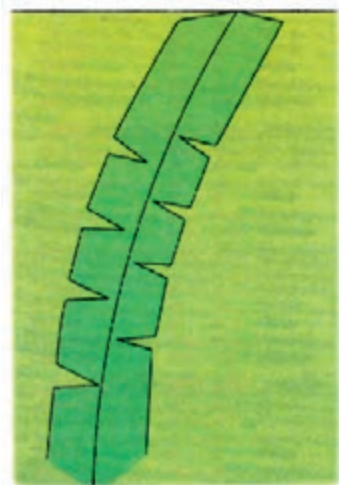

تصویر ۴-۴۴

## گوشه درزها

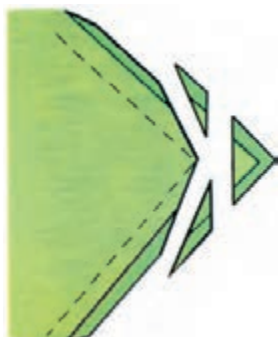

تصویر ۴-۴۶



تصویر ۴-۴۵

▲ گوشه‌ها را مانند شکل به صورت اریب بچینید (تصویر ۴-۴۶).

▲ در این حالت نیز مانند شکل قبل دو درز را بدوزید و اضافه‌ها را بچینید (تصویر ۴-۴۵).

## درز توی لب دامن

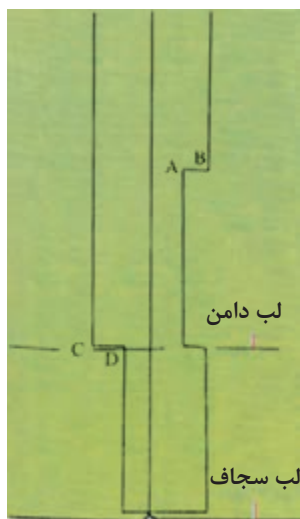

تصویر ۴-۴۸

▲ عرض درز در قسمت «تای» لب دامن ایجاد ضخامت اضافی می‌کند؛ از این رو، باید درزها بدین ترتیب کم شود: قسمت‌های «A تا B» و «C تا D» به اندازه « $\frac{1}{4}$  درز لباس» چیده شود (تصویر ۴-۴۸).

## درز داخلی صاف

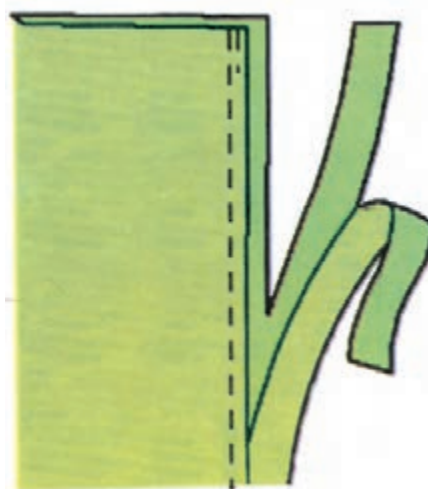

تصویر ۴-۴۷

▲ در قسمت‌های داخلی لباس (مانند درز سجاف‌ها، یقه‌ها، مچ‌ها و ...) استفاده می‌شود. باید یکی از درزها را به اندازه «۶ میلی‌متر» و درز دیگر را به اندازه «۳ میلی‌متر» کمتر بچینید (تصویر ۴-۴۷).



## دوخت ساسون (پنس)

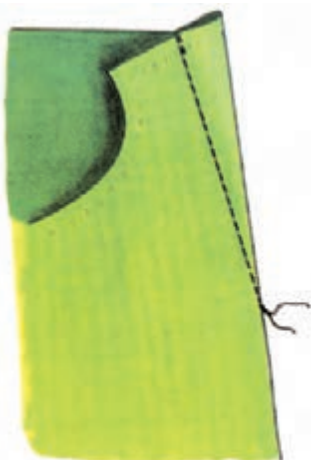

تصویر ۴-۴۹

ساسون‌ها در لباس نقش بسزایی را ایفا می‌کنند. اهمیت آن به این علت است که به وجود آورندهٔ حجم، برش‌ها و خطوط روی لباس هستند.

◀ هنگام دوخت ساسون از قسمت پهن‌تر شروع کنید و به تدریج ساسون را باریک‌تر نمایید تا به نوک آن برسد. ابتدای آن را دوبار چرخ کنید تا دوخت محکم شود و در انتها، «۱۰ سانتی‌متر» از نخ قرقره را باقی بگذارید. انتهای شلال چرخ را چند بار گره بزنید (تصویر ۴-۴۹).

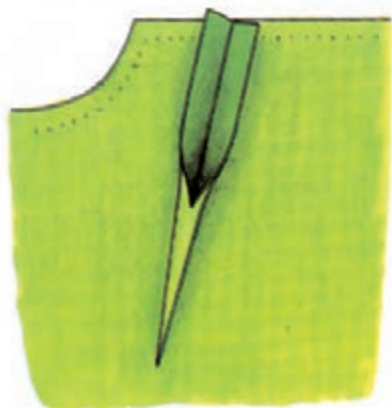

تصویر ۴-۵۰

◀ پس از اتمام دوخت، نخ اضافی را بچینید. در صورتی که ساسون پهن یا پارچه ضخیم باشد (پهنای پنس ضخامت ایجاد می‌کند)، باید حدود «۲ سانتی‌متر» از پایین ساسون را رها کنید و بقیه را به صورت مساوی و موازی با دوخت ساسون با فاصله بچینید (تصویر ۴-۵۰).

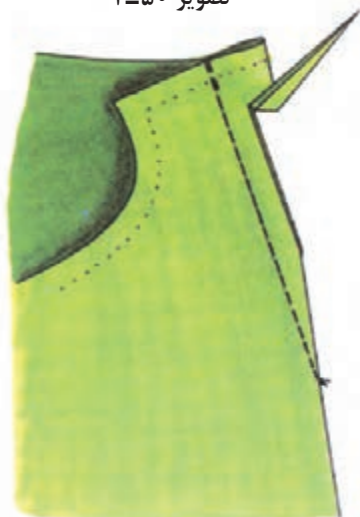

تصویر ۴-۵۱

◀ پس از اتمام دوخت و چیدن اضافه ساسون، آن را از وسط باز کنید و اتو بزنید. اگر به راحتی صاف نشد و نوک آن پف کرد، به آن خاطر است که در دوخت نوک ساسون دقت کافی به عمل نیامده است (تصویر ۴-۵۱).

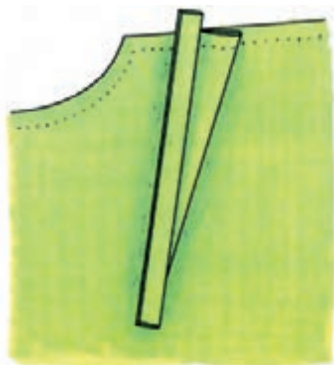

تصویر ۴-۵۳



تصویر ۴-۵۲

▲ برای دوختن پارچه‌های کشی یا تریکو، یک نوار راسته «۲ سانتی‌متری» با طولی بلندتر از ساسون آماده کنید و آن را وسط ساسون قرار دهید و بدوزید (تصویر ۴-۵۲).

▲ پس از دوختن ساسون را اتو کنید (تصویر ۴-۵۳).

### نحوه دوختن ساسون در پیراهن



تصویر ۴-۵۵

◀ در نوک ساسون‌ها اضافه نخ را چند بار گره زده و اضافه آن چیده شود. ناحیه پهن ساسون (حدوداً کمر) را چرت بزنید تا بتوانید وسط ساسون را باز کنید. این عمل برای صاف قرار گرفتن ساسون است (تصویر ۴-۵۵).

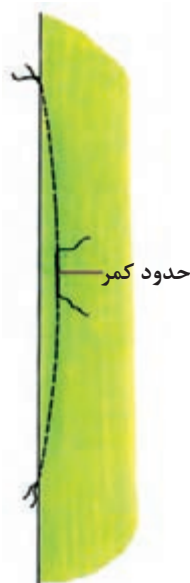

تصویر ۴-۵۴

◀ این نوع ساسون یک نوک در بالاتنه و یک نوک در دامن دارد و قسمت پهن ساسون معمولاً در کمر قرار می‌گیرد. یک بار از قسمت پهن در کمر شروع به دوخت کنید تا به نوک باریک ختم شود و یک بار دیگر برعکس به سمت بالاتنه دوخت شود (تصویر ۴-۵۴).

## فکر کنید و پاسخ دهید

- ۱ موارد استفاده کوک ساده را بنویسید.
- ۲ دوخت بخیه در چه مواردی استفاده می شود؟
- ۳ این نوع درز ساده ترین نوع دوخت جهت اتصال تکه های لباس به یکدیگر است.
- ۴ درزهای دوبله جهت چه نوع پوشاکی استفاده می شود؟
- ۵ دو درزه مناسب ترین دوخت جهت پارچه های ..... به شمار می رود.
- الف) کلفت (خصوصاً جین) (ب) پشمی
- پ) لطیف (خصوصاً ژرسه) (ت) لطیف (خصوصاً حریر)
- ۶ برای لبه دوزی انواع پارچه های شیفون، ارگاندی و ارگانزا از ..... استفاده می کنند.
- الف) پیچ رل (ب) مخفی (پ) زیگزاگ (ت) لایی زانفیکس
- ۷ برای سهولت در دوخت ساسون (پنس) پارچه های تریکو باید از چه وسیله ای در زیر ساسون استفاده کرد؟

## فعالیت عملی

- ۱ انواع کوک ها را روی یک لباس بدوزد.
- ۲ انواع درزها از قبیل دوبله شکسته و دوبله خوابیده را بدوزد.
- ۳ روش های مختلف پاک دوزی را روی لباس های مختلف انجام دهد.
- ۴ روش های مختلف پس دوزی را روی پارچه های مختلف اجرا کند.
- ۵ انواع دوخت پنس ها را انجام دهد.
- ۶ لبه دامن کلوش را صاف کند و پس دوزی نماید.
- ۷ درزهای منحنی و صاف را بدوزد و اضافه درز آنان را بچیند.

## برگه استاندارد ارزشیابی عملکرد واحد شایستگی حرفه‌ای

واحد شایستگی حرفه‌ای: دوخت‌های اولیه		استاندارد عملکرد: دوخت انواع کوک‌های ساده و انواع دوخت درز و پاک‌دوزی و تودوزی را روی تکه پارچه‌هایی به ابعاد ۲۰×۱۵ در مدت زمان ۱۰ دقیقه برای هر دوخت
شایستگی فنی	دانش:	ابزارهای ارزشیابی شواهد قضاوت در مورد شایستگی
	تشریح روش دوخت کوک با دست (ساده، بخیه، بخیه تزئینی، کوک شل، دندان موشی) و دوخت درز (ساده، منحنی، زاویه، گوشه درزها) و پاک‌دوزی با دست (دندان موشی، پیچ رل، قیچی زیگزاگ) ماشین دوخت (ساده، نواردوزی، سردوز) و تودوزی با دست (پس‌دوزی ساده، مخفی، زیگزاگ، زانفیکس) و ماشین دوخت (پیچ رل و لب تو ساده)	سؤال شفاهی از کاربرد هر یک از انواع دوخت دستی سؤالات کتبی کوتاه پاسخ از انواع دوخت درز و تودوزی آزمون عملی از نحوه دوخت انواع دوخت‌های اولیه
	مهارت: انتخاب ابزار برش و ابزار اندازه‌گیری با توجه به نوع لباس برش انواع پارچه با توجه به جنس، نقوش و طرح آن (نقوش بالا، پایین، حاشیه‌دار، راه‌راه، چهارخانه) چیدمان الگو روی پارچه با توجه به علائم قراردادی (نقاط موازنه، راستای الگو، پشت و روی پارچه، خطوط مرکزی، دو لای بسته و باز پارچه) انتقال الگو روی پارچه (کوک شل، کاربن، چرت‌زدن پارچه، مداد مخصوص)	نوع عملکرد شایستگی
نگرش:	رعایت اخلاق حرفه‌ای: اولویت دادن به نمونه دوخت‌های ملی ایرانی و سنتی در خیاطی عدم استفاده از ماشین‌های دوخت در ساعات اوج مصرف برق صرفه جویی در مصرف نخ	مشاهده و تکمیل چک لیست از: انجام نمونه دوخت‌های اولیه
شایستگی غیرفنی	ایمنی فردی:	استفاده از وسایل حفاظت فردی: (روپوش) رعایت اصول ارگونومی هنگام استفاده از ماشین دوخت رعایت نکات ایمنی هنگام استفاده از ماشین دوخت
توجهات زیست‌محیطی:	جمع‌آوری نخ‌های اضافی در ظروف مخصوص و استفاده از آن در چرخه بازیافت	

**پیشنهاد:** هنرآموز می‌تواند جهت ارزشیابی از هنرجو بخواهد تا یک آلبوم از نمونه دوخت‌های اولیه تهیه نماید.  
**نتیجه:** براساس عملکرد هنرجو و شواهد ناشی از کاربرد ابزارها در مورد شایستگی حرفه‌ای قضاوت در یکی از حالات زیر انجام می‌شود:

شایسته نیست

شایسته است





## شایستگی ۵

### دوخت انواع لباس زنانه



## استاندارد عملکرد شایستگی

دوخت دامن تنگ، فون، ترک ساده و گوده دار، کلوش، پیلی دار، چین دار، دامن شلواری، دامن لنگی و شلوار در مدت زمان ۸ ساعت برای هر دامن و دوخت پیراهن یکسره، کمر جدا و ترک همراه با یقه و آستین در مدت زمان ۱۸ ساعت برای هر لباس

## زیپ

زیپ‌ها از فلز یا نایلون دندانه‌ای شکل ساخته می‌شوند. زیپ‌های نایلونی دارای قابلیت انعطاف بیشتر بوده و سبک وزن تر هستند. به سر هر زیپ گیره کوچکی متصل است که توسط آن زیپ باز و بسته و بالاخره قفل می‌شود. زیپ‌های موجود در بازار چند نوع است که عبارت‌اند از: (تصویر ۱-۵)

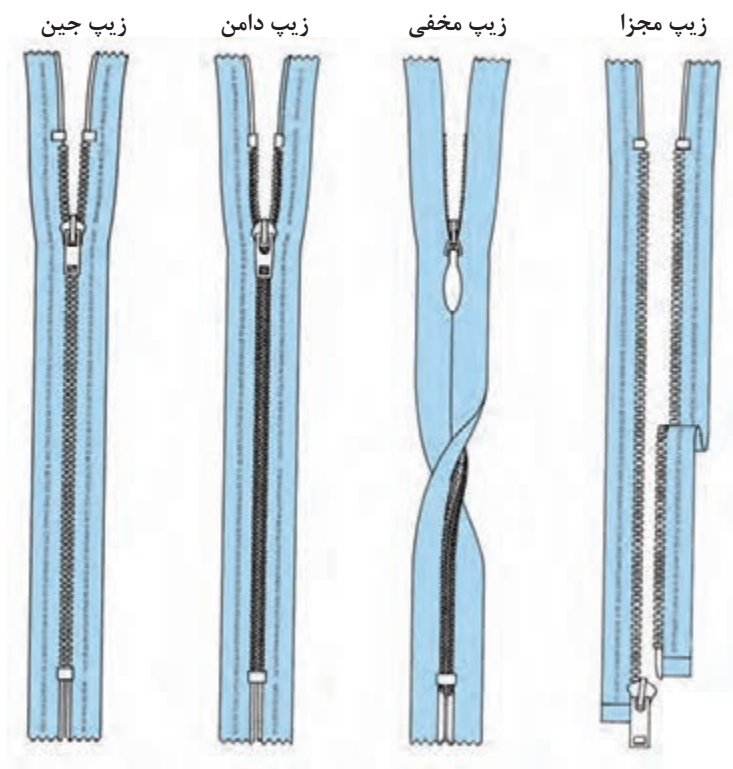

تصویر ۱-۵

**الف) زیپ دامن و شلوار:** این نوع زیپ از قسمت بالا باز بوده و از شماره ۱ تا ۵ در بازار موجود است و طول آنها ۱۵ و ۲۰ سانتی‌متر است.

**ب) زیپ مخفی:** مقصود از زیپ مخفی زیبایی است که معمولاً دندانه‌های آن در پشت زیپ قرار دارد و هنگام دوختن، از قسمت روی کار دوخت زیپ پنهان است.

**پ) زیپ‌های مجزا:** زیپ‌هایی هستند که در انتها از هم جدا می‌شوند. این نوع زیپ برای پالتو، ژاکت، کاپشن و ... استفاده می‌شود و طول آنها متفاوت است.

ت) زیپ لباس جین: این زیپ فلزی است با دندانه‌های درشت و بسیار محکم. مقدار اضافی آن از جهت سر زیپ چیده و جدا می‌شود.

## روش دوخت انواع زیپ

دوختن زیپ گاهی برای مبتدیان خیاطی مشکل به نظر می‌رسد. رعایت نکاتی که ذکر می‌شود و نیز به‌کاربردن شیوه مناسب دوخت، این مشکل را آسان و سهل خواهد کرد. در دوختن زیپ نکات مهمی را باید رعایت نمود؛ مثلاً هرگز سعی نکنید زیپ را با پایه‌های معمولی ماشین دوخت به لباس متصل سازید. طول هر چاک برای دوخت باید بین «۵/۰ تا ۱ سانتی‌متر» از طول زیپ بلندتر باشد.

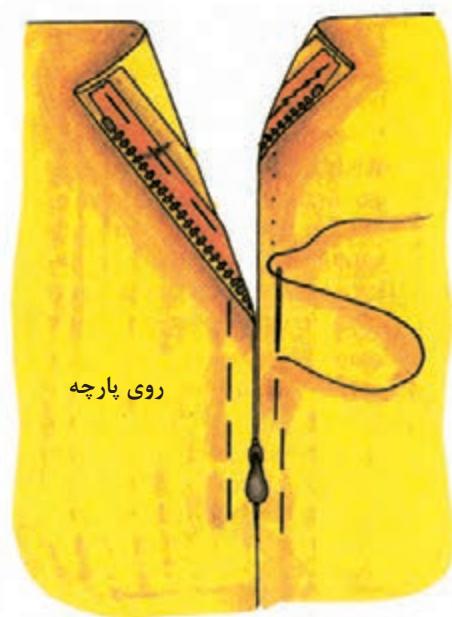

تصویر ۲-۵

### دوخت زیپ به روش مخفی (با دست)

زیپ بسیاری از پارچه‌ها را باید با دست دوخت و از اتصال آن توسط ماشین دوخت خودداری کرد. پارچه‌هایی که باید زیپ آنها را با دست دوخت عبارت‌اند از: مخمل، تور، ابریشم طبیعی، دانتل و پارچه‌های لطیف مانند حریر و ... و انواع پارچه‌های فانتزی. شیوه دوخت ممکن است یک‌طرفه یا ساده باشد، ولی به هر حال تمام شلال‌هایی که از جهت روی پارچه دیده می‌شوند باید توسط دست دوخته گردد. برای دوخت رو از «بخیه» (سوزن پشت سوزن) استفاده کنید تا دوخت کاملاً محکم و بادوام شود (تصویر ۲-۵).

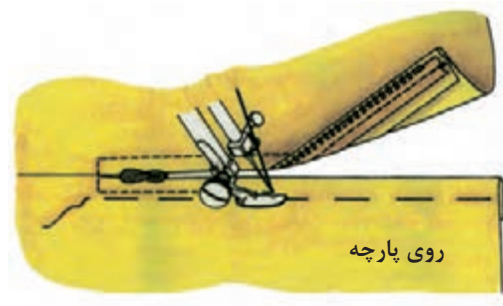

تصویر ۳-۵

### دوخت زیپ به روش مخفی (با ماشین دوخت)

این نوع دوخت برای اتصال زیپ به چاک یقه، چاک آستین، درز وسط پشت، درز وسط جلو و همچنین زیر درز پیلی‌های گرد و خوابیده به‌کار می‌رود. زیپ را در محل موردنظر به جادرز کوک بزنید و پایه مخصوص زیپ را نصب نمایید. پایه زیپ را باید روی سمت راست سوزن تنظیم کنید. پارچه را به حالت صاف زیر پایه قرار دهید سپس با فاصله‌ای معین از دندانه زیپ (حدود نیم سانتی‌متر) دوخت را انجام دهید (تصویر ۳-۵).

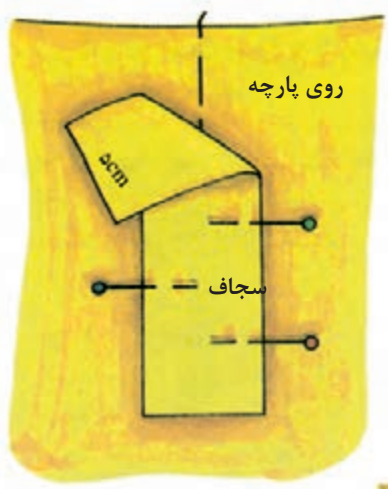

تصویر ۵-۴

**دوخت زیپ بدون درز باز**  
 ابتدا یک تکه پارچه به عرض «۵ سانتی‌متر» که طول آن ۳ سانتی‌متر بیشتر از طول چاک باشد، تهیه کنید و روی تکه روبه‌روی پارچه و دقیقاً وسط خط چاک قرار دهید (تصویر ۵-۴).

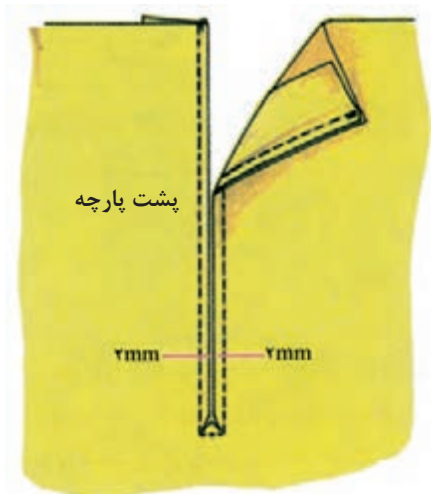

تصویر ۵-۵

آن‌گاه به فاصله «۲ میلی‌متر» (از وسط چاک) طرفین آن را بدوزید. وسط چاک را چیده و «۵/۵ سانتی‌متر» مانده به انتهای چاک دو اریب بچینید. (توجه کنید قبل از دوخت با ماشین دوخت نباید چاک را بچینید؛ زیرا، پارچه سریع ریش می‌شود) (تصویر ۵-۵).



تصویر ۵-۶

سجاف را به طرف پشت لباس برگردانید. درز آن را به طرف داخل بغلتانید و روی آن را کوک بزنید. معمولاً از زیپ دندان‌ه درشت استفاده کنید. به طوری که دندان‌ها با لبه چاک مماس باشد. آن را کوک بزنید و سپس مطابق شکل بدوزید (تصویر ۵-۶).

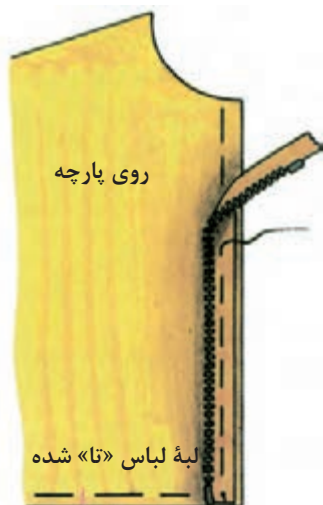

تصویر ۵-۷

### روش اتصال زیپ‌های مجزا

در این نوع دوخت، نوار زیپ از قسمت رو دیده می‌شود. ابتدا لبه لباس را «تودوزی» کنید. سپس نوار زیپ را به درز جلوی لباس متصل نموده و توسط کوک ثابت نمایید (تصویر ۵-۷).

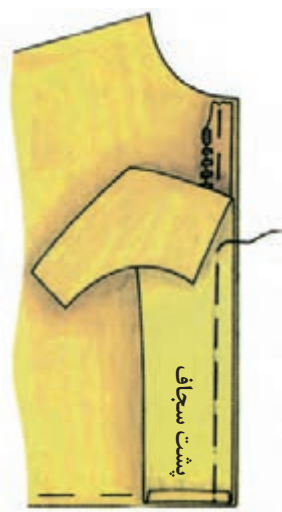

تصویر ۵-۸

لبه پایین سجاف را «تا» بزنید و سجاف جلو را روی زیپ قرار دهید. آن گاه درز بگیرید به طوری که پس از بسته شدن زیپ، چاک لباس لب به لب زیپ مماس واقع شود (تصویر ۵-۸).



تصویر ۵-۹

سجاف را به پشت برگردانید، روی سجاف و بالاتنه را کوک بزنید و بدوزید (تصویر ۵-۹).



## دوخت زیپ شلوار یا جلوی دامن (مردانه‌دوزی)

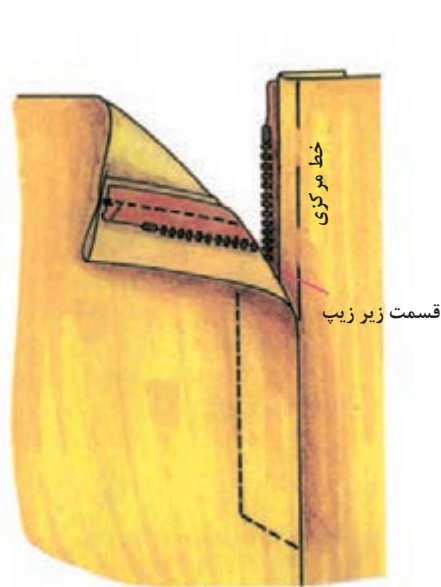

تصویر ۵-۱۱

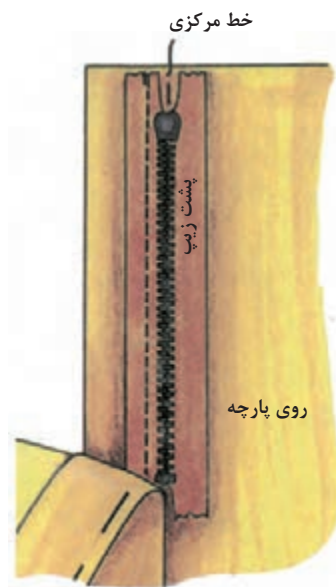

تصویر ۵-۱۰

▲ زیپ قسمت زیر را «تا» کنید و لبه آن را کوک بزنید. سچاف قسمت روی زیپ را «تا» کنید. خط دوخت زیپ قبلاً روی الگوی شلوار علامت‌گذاری شده است. زیپ را روی این محل کوک بزنید و بدوزید (تصویر ۵-۱۱).

▲ از خط مرکزی به اندازه یک سانتی‌متر داخل شوید و زیپ را از قسمت پشت بدوزید (تصویر ۵-۱۰).

## دوخت زیپ‌های مخفی

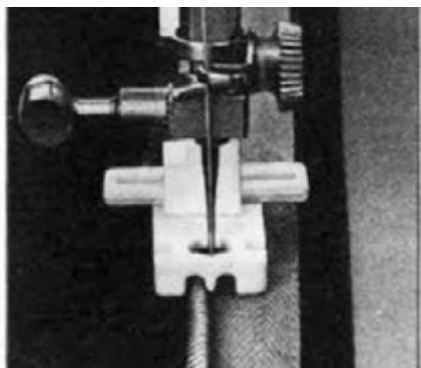

تصویر ۵-۱۳

▲ با چرخاندن توپی ماشین دوخت، پایه و سوزن را در بالاترین وضعیت خود قرار دهید. از پایه دوخت زیپ که مخصوص دوختن لبه‌های بلند است استفاده کنید (تصویر ۵-۱۳).



تصویر ۵-۱۲

▲ در این نوع زیپ دندانه‌ها به طرف داخل لباس است. به همین علت، پس از دوخت صحیح به صورت یک درز از روی لباس مشخص می‌شود (تصویر ۵-۱۲).

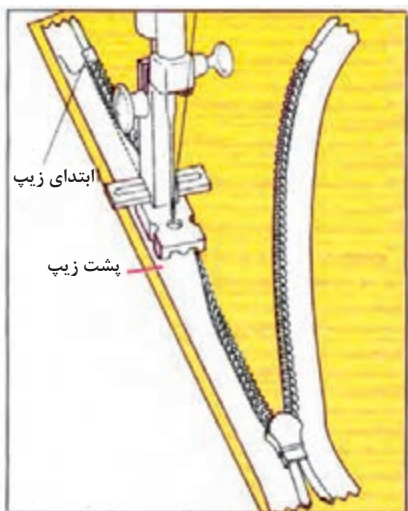

تصویر ۵-۱۴

ب

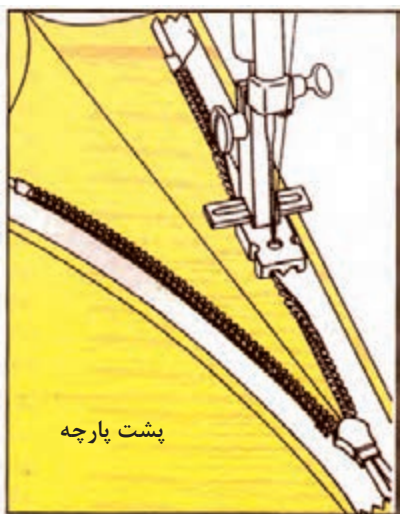

تصویر ۵-۱۵



الف

▲ ابتدا یک طرف شکاف زیپ را با دست روی پارچه کوک بزنید. سپس پایه زیپ را در انتهای دندان‌ها قرار دهید و شروع به دوختن کنید (دقت نمایید دندان‌ها در سمت پشت زیپ قرار دارد. باید مطابق شکل بالا دوخته شود). (تصاویر ۵-۱۴- الف و ب).

◀ برای دوختن سمت چپ زیپ، وضعیت پایه را به‌منظور قراردادن پایه در سمت چپ سوزن تغییر دهید. سمت چپ زیپ را با همان روشی که سمت راست را دوخته‌اید، بدوزید (تصویر ۵-۱۵).

## فکر کنید و پاسخ دهید

- ۱ زیپ‌های مجزا چه نوع زیپی است و موارد مصرف آن چیست؟
- ۲ برای دوخت زیپ پارچه‌های مخمل، تور، ابریشم طبیعی و دانتل از چه نوع دوختی استفاده می‌شود؟
- ۳ کاربرد زیپ مخفی با چرخ را بنویسید.
- ۴ در اتصال زیپ‌های مجزا ابتدا ..... را تودوزی کنید.

## فعالیت عملی

- ۱ زیپ‌های مجزا در انتها از هم جدا می‌شوند. این مدل زیپ برای پالتو، ژاکت و کت و ..... مورد مصرف دارد.
- ۲ دوخت زیپ مخفی را روی یک پارچه مخمل، حریر و فانتزی انجام دهید.
- ۳ دوخت زیپ مردانه‌دوزی را اجرا کنید.
- ۴ دوخت زیپ بدون درز باز را انجام دهید.
- ۵ اتصال زیپ‌های مجزا را روی لباس اجرا کنید.
- ۶ زیپ‌های مخفی را به پشت لباس وصل نمایید.

## دوخت پیلی‌ها



تصویر ۵-۱۶

◀ جهت دوخت «پیلی‌ها» می‌توانید دو طرف خط لاپیلی را با دو رنگ متضاد کوک‌شل کنید تا خط صحیح «تا» پیلی مشخص شود. (دقت کنید قبل از کوک‌شل باید لب دامن را «تا» نمایید. آن را پس‌دوزی یا چرخ کرده لب دامن را اتو کنید. سپس مراحل کوک‌شل نمودن را انجام دهید.) (تصویر ۵-۱۶).

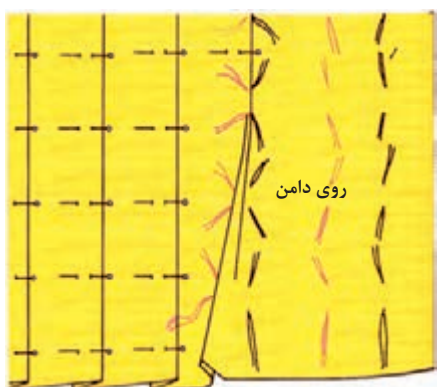

تصویر ۵-۱۷

◀ کوک‌شل را باز کرده، پیلی‌ها را «تا» کنید و سنجاق بزنید. (دقت نمایید سنجاق‌ها باید به صورت افقی زده شوند.) (تصویر ۵-۱۷).

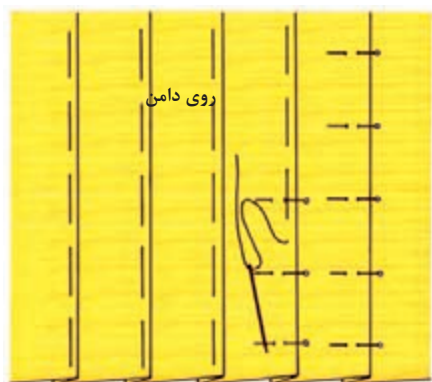

تصویر ۵-۱۸

◀ روی پیلی‌ها را کوک بزنید و مراحل بعدی را انجام دهید. پس از این مرحله، اتوکشی اهمیت بسزایی دارد (تصویر ۵-۱۸).

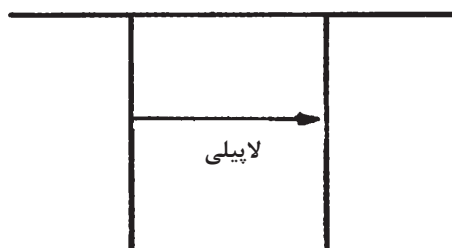

تصویر ۵-۱۹

### دوخت پیلی یک طرفه

◀ این نوع پیلی در قسمت کمر وصل بوده و قسمت پایین آن به صورت «تاشده» آزاد است. ابتدا روی الگو جهت لاپیلی را با فلش مشخص کنید (تصویر ۵-۱۹).

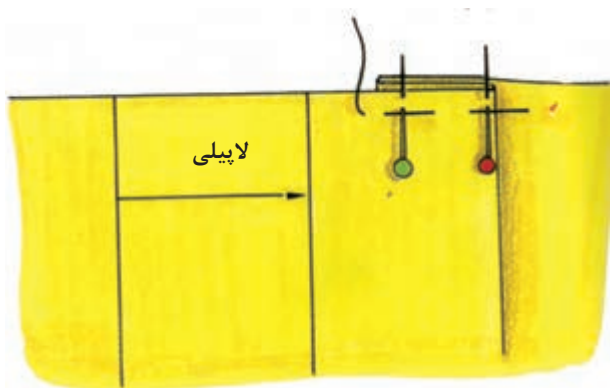

تصویر ۵-۲۰

### مدل اول

پیلی های «تا» شده را ابتدا با سنجاق وصل نمایید. سپس با کوک شلال ثابت کنید (تصویر ۵-۲۰).

### مدل دوم

معمولاً این مدل پیلی از لب کمر تا به طرف پایین دامن (به هر اندازه دلخواه) می تواند دوخته شود. یک مدل آن، پیلی در خط مرکزی جلو است که حدوداً تا «۴۰ سانتی متر» آن دوخته می شود. بنابراین از لب کمر در خط مرکزی جلو به اندازه دلخواه دوخته سپس انتهای آن را مطابق شکل به صورت اریب بدوزید. (در صورت ضخامت زیاد در قسمت بالایی پیلی، می توانید اضافه آن را بچینید). (تصویر ۵-۲۱).

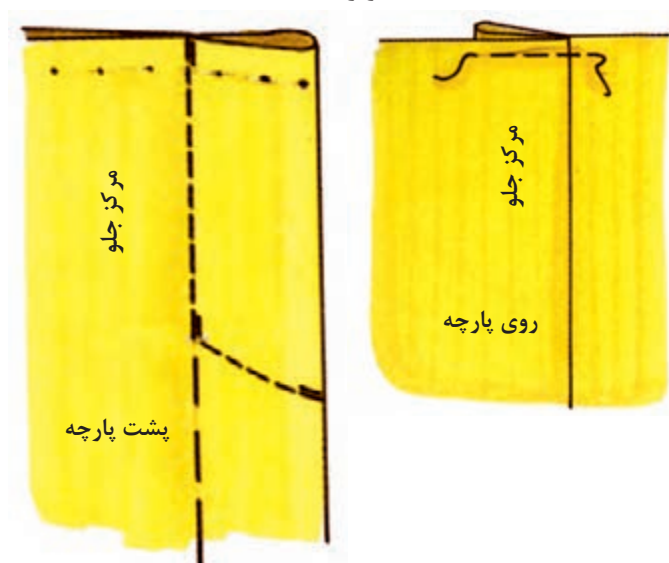

تصویر ۵-۲۱



تصویر ۵-۲۲

اگر نمی خواهید تکه بالای پیلی را بچینید، قسمت بالای آن را با کوک ثابت کنید (تصویر ۵-۲۲).

### دوخت پیلی دوطرفه (پیلی دو قلو)

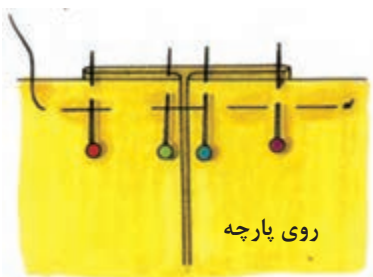

تصویر ۵-۲۴

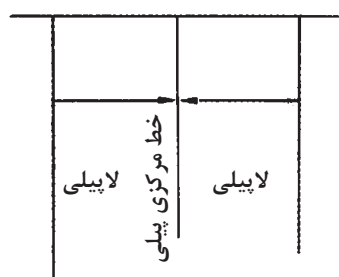

تصویر ۵-۲۳

### مدل اول:

پیلی ها را در قسمت کمر به طرف هم «تا» کنید، سنجاق بزنید و با کوک شلال وصل نمایید (تصویر ۵-۲۴).

به کمر وصل بوده و پایین آن آزاد است. ابتدا روی الگو، جهت لاپیلی در پیلی دو قلو را به وسیله فلش به طرف یک دیگر مشخص کنید (تصویر ۵-۲۳).

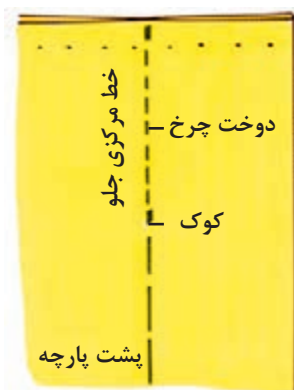

تصویر ۵-۲۵

### مدل دوم:

◀ پیلی به کمر وصل است و پایین آن به اندازه دلخواه دوخته می‌شود. اگر پیلی دوقلو در خط مرکزی جلو قرار گرفت، ابتدا خط مرکز تا جلو را تا قسمت باز لب دامن کوک بزنید، سپس قسمتی که باید دوخته شود را بدوزید. در مرحله آخر، پیلی «تا» شده را اتو نموده، کوک پایین قسمت دوخته شده را باز نمایید (تصویر ۵-۲۵).

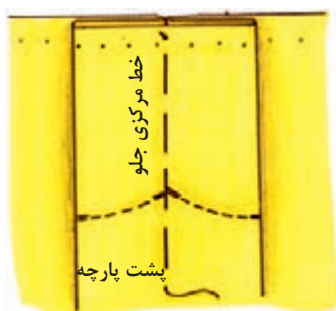

تصویر ۵-۲۶

◀ مرکز پیلی را به طرفین باز کنید و مطابق شکل به صورت هلالی شکل بدوزید (تصویر ۵-۲۶).



تصویر ۵-۲۷

### زیر پیلی جدای دامن (در قسمت چاک دامن)

◀ در این مدل چاک پیلی، زیر پیلی جداگانه وصل می‌شود. ابتدا قسمت بالای پیلی تا ابتدای چاک پیلی را بدوزید. قسمت چاک پیلی را کوک شلال بزنید تا بعد از وصل زیر پیلی و اتو کردن آن، کوک را به راحتی جدا کنید (لبه دامن قبلاً باید تودوزی شده باشد). (تصویر ۵-۲۷).



تصویر ۵-۲۸

◀ تکه زیر پیلی را برش بزنید و لب دامن و تکه زیر پیلی را جداگانه تودوزی کنید. سپس درز پیلی‌ها را به یکدیگر وصل نمایید (تصویر ۵-۲۸).



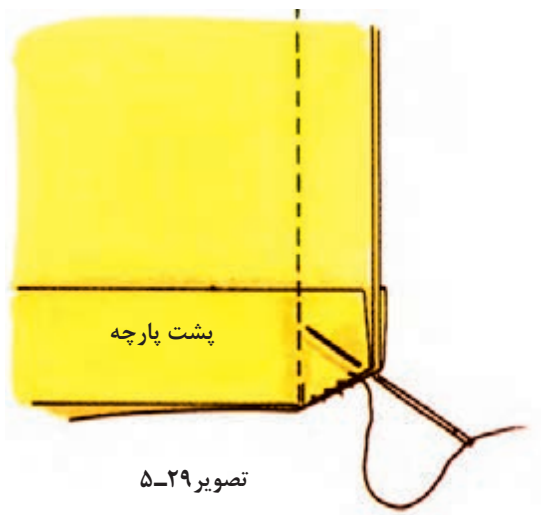

◀ پس از دوخت تکه زیر پیلی کوک چاک پیلی را باز کنید، گوشه‌های لب دامن و زیر پیلی را اریب بچینید و پاک‌دوزی نمایید (تصویر ۵-۲۹).

## دوخت دامن ترک نیلوفری



تصویر ۵-۳۰

▲ در این روش ابتدا لب دامن را تودوزی کنید، سپس درز دامن را بدوزید (تصویر ۵-۳۰ ب).

▲ این مدل دامن ترک به خاطر اوزمان زیاد در لب دامن، پس از دوخت زاویه‌دار می‌شود. به همین علت، محل اوزمان باید به صورت اریب چیده شود (تصویر ۵-۳۰ الف).

## دوخت دامن گوده‌دار (گوده به درز)

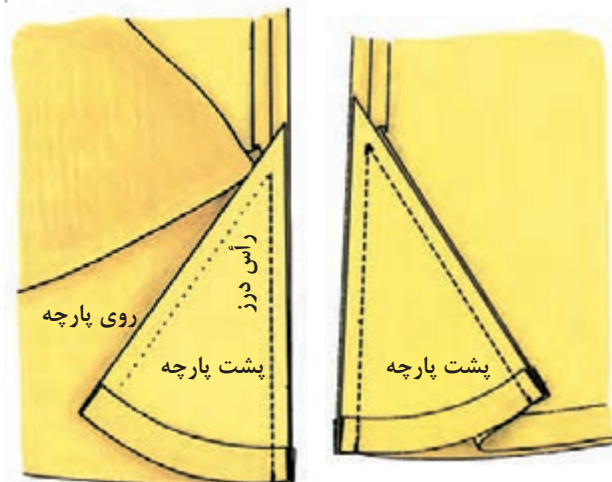

تصویر ۵-۳۱

تصویر ۵-۳۲

وصل نمودن گوده به لباس، بستگی فراوان به نوع پارچه و مدل لباس دارد. چنانچه گوده در داخل درز دوخته شود، ابتدا درز را بدوزید، سپس محل چاک گوده را باز بگذارید. لب دامن و گوده‌ها را جداگانه تودوزی کنید. سپس یک سمت گوده را به درز دامن (مطابق شکل) بدوزید. (توجه کنید در انتهای رأس گوده نباید به درز دوخته شود). (تصویر ۵-۳۱).

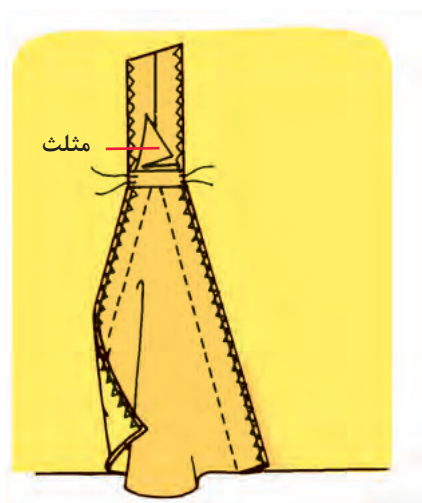

تصویر ۵-۳۳

سمت دیگر درز گوده و دامن را به یکدیگر وصل کنید (تصویر ۵-۳۲). معمولاً نقطه رأس گوده به درز از مقاومت کافی برخوردار نخواهد بود؛ بنابراین، جادرز را به طرف بالا بخوابانید و اتو بزنید. درزها را پاکدوزی کنید. برای دوام بیشتر گوده، در محل رأس گوده یک نوار «۱ سانتی متری» را به صورت راسته بدوزید. تکه مثلثی شکل گوده را بچینید (تصویر ۵-۳۳).

## اتوکشی پیلی‌ها



تصویر ۵-۳۴

پس از مرحله کوک‌زدن، از سمت روی پارچه شروع به اتوکشی کنید. فراموش نکنید که باید از پارچه زیر اتو استفاده نمایید و پیلی‌ها را کاملاً پرس کنید (تصویر ۵-۳۴).

▼ باید دامن را به سمت پشت پارچه، روی میز برگردانید. «لابه لای» پیلی‌ها را مطابق شکل زیر، نوار کاغذی بگذارید، پارچه اتو را روی دامن قرار دهید و اتو کنید (تصویر ۵-۳۵).

◀ این روش نیز عیناً همانند روش قبلی است؛ با این تفاوت که برای پیلی‌های دوطرفه و ناودانی استفاده می‌شود (تصاویر ۵-۳۶ و ۵-۳۷).

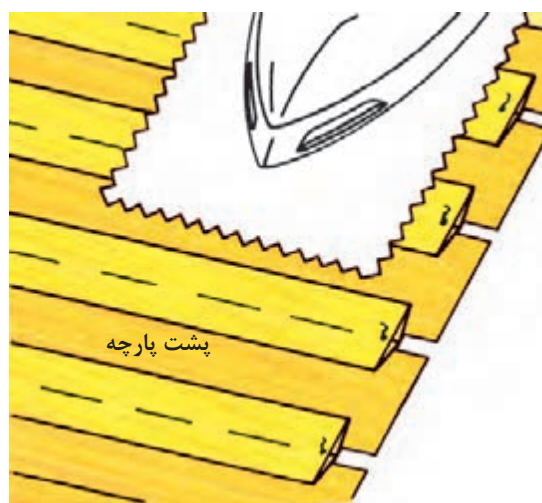

تصویر ۵-۳۵



تصویر ۵-۳۷

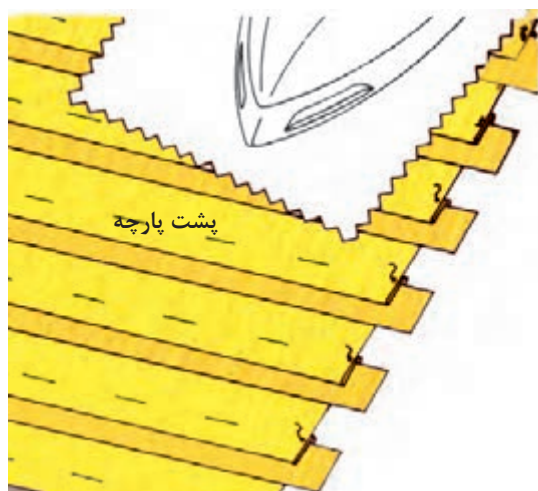

تصویر ۵-۳۶



## فعالیت عملی

۱. طریقه انتقال الگوی پیلی روی یک دامن را انجام دهید.
۲. روی پارچه پاترون پیلی یک طرفه و دو طرفه را بدوزید.
۳. چاک دامن را با روش‌های مختلف بدوزید.
۴. دوخت پاترون ترک نیلوفری و دامن گرده‌دار را بدوزید.
۵. اتوکشی دامن‌های پیلی را دقیقاً انجام دهید.



## انواع لایی

لایی در انواع مختلف به بازار ارائه می‌شود. در انتخاب لایی باید دقت کنیم تا ضخامت و جنس آن با پارچه هماهنگ باشد. هر کدام از آنها نیز مخصوص یک نوع پارچه یا دوخت خاص است. لایی‌های مورد استفاده عبارت‌اند از:

### الف) لایی چسب

ساده‌ترین نوع لایی است که خیلی ساده و سریع روی پارچه قرار می‌گیرد و اتو می‌شود. از این‌رو، زمان انجام کار را به حداقل می‌رساند. ضخامت لایی بر اساس جنس پارچه انتخاب می‌شود (تصویر ۵-۳۸).



تصویر ۵-۳۸

### ب) لایی پارچه‌ای ارگانزا

این لایی همان پارچه ارگانزا است که در لباس‌های ظریف استفاده می‌شود.

#### \* انواع لایی چسب عبارت‌اند از:

زانیفیکس: این نوع لایی از هر دو رو به پارچه می‌چسبد و مخصوص لبه‌های دامن، آستین و... است (تصویر ۵-۳۹).



تصویر ۵-۳۹- روش چسباندن زانیفیکس



\***لایبی چسب پارچه‌ای:** از جنس پارچه بوده و مخصوص پارچه‌های نسبتاً لطیف است. توجه کنید که لایبی را قبل از برش در آب بگذارید؛ زیرا معمولاً مختصری آب می‌رود.

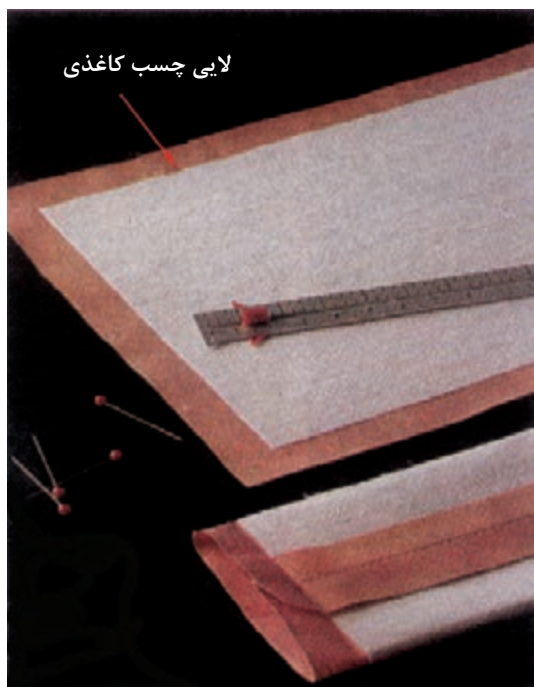

تصویر ۵-۴۰

▲ **لایبی چسب کاغذی:** این نوع لایبی‌ها برخلاف لایبی چسب پارچه‌ای آب نمی‌رود. این لایبی برای پارچه‌هایی با ضخامت متوسط استفاده می‌شود (تصویر ۵-۴۰).



تصویر ۵-۴۱

تصویر ۵-۴۲

### وصل نوار کمر به کمر دامن

#### \* روش اول

▲ روی لایبی، خط «تا» و درزها را کوک راهنما بزنید. سمت روی نوار کمر را به سمت روی لباس بگذارید و وسط نوار کمر را روی خط مرکزی جلو یا پشت لباس قرار دهید (دامن در جلو، شلوار در پشت). طول اضافی کمر را از سمت زیر زیپ سنجاق کنید. برای اتصال لباس به نوار کمر آن را از طرف لباس کوک بزنید و بدوزید تا بتوانید خرد لباس را دقیقاً میزان نمایید (تصویر ۵-۴۱).

▲ جادرز نوار را «تا» کرده و اتو کنید (در صورت نیاز کوک بزنید) (تصویر ۵-۴۲).



تصویر ۵-۴۳

◀ نوار کمر را از عرض «تا» کنید؛ به طوری که روی پارچه داخل «تا» قرار گیرد. دو طول نوار کمر را بدوزید. اضافی جادرز دوخته شده را ببرید و گوشه‌های آن را به صورت اریب بچینید. اضافی لایی را از جادرز خارج کنید (تصویر ۵-۴۳).

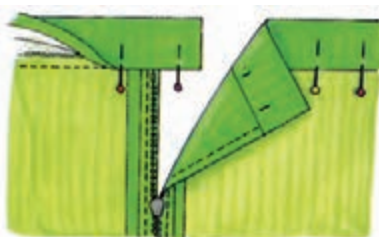

پارچه معمولی یا لطیف  
تصویر ۵-۴۴

◀ کمر را به طرف رو برگردانید و لبه‌های آن را سنباق نمایید. اگر جنس پارچه معمولی یا لطیف بود می‌توانید لبه آزاد نوار را به بخیه ماشین دوخت کمر، پس دوزی نمایید (تصویر ۵-۴۴).



پارچه ضخیم  
تصویر ۵-۴۵

◀ در صورتی که پارچه ضخیم باشد لبه آزاد نوار کمر احتیاجی به «تو گذاشتن» ندارد. فقط لبه آزاد را پاکدوزی کرده و به ماشین دوخت توجه نمایید. قسمت اضافی کمر، مطابق شکل تا لبه زیب «تا» شود (تصویر ۵-۴۵).

## دوخت کمر لباس

### روش آماده کردن نوار کمر

- ▼ هنگام دوخت لباس، نوار کمر باید دقیقاً به اندازه «دور کمر به اضافه ۴ تا ۶ سانتی‌متر» و عرض آن «دو برابر عرض» تمام شده باشد (نوار کمر را به اضافه جادرزها در نظر بگیرید) (تصویر ۵-۴۶).
- ▼ نوار کمر را روی راسته پارچه ببرید تا کش نیاید (تصویر ۵-۴۷).

دور کمر + ۶cm



تصویر ۵-۴۶

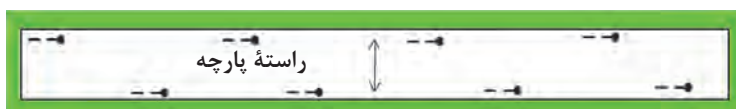

تصویر ۵-۴۷

- ❖ داخل نوار کمر را قطعاً باید لایی بگذارید تا کش نیاید و تغییر فرم ندهد. اگر پارچه لطیف باشد می‌توان لایی را به اندازه عرض کمر برید و جادرز پارچه و لایی را با هم دوخت (تصویر ۵-۴۸).
- ❖ اگر پارچه ضخیم بود، عرض لایی را مطابق شکل به اندازه «نصف عرض کمر» بچینید (تصویر ۵-۴۹).

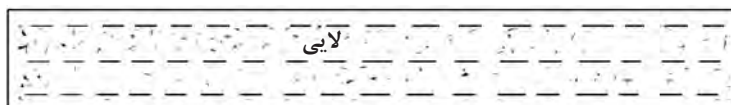

تصویر ۵-۴۸



تصویر ۵-۴۹



تصویر ۵-۵۰

- ❖ معمولاً کمر لباس «۱ سانتی‌متر» بیشتر از نوار کمر است. این به آن دلیل است که دامن باید به نوار کمر خرد برود تا فرم انحنای کمر به دست آید. باید قبل از دوخت کمر، دور کمر لباس را دو ردیف به‌طور ساده دوخته و سپس آن را به اندازه «۱ سانتی‌متر» خرد داد (تصویر ۵-۵۰).



تصویر ۵-۵۱

- ❖ دامن یا شلوار با برش عرضی بدون نوار کمر (سجاف) در این مدل از نوار کمری استفاده نمی‌شود. (تکه برش، سجاف دامن است) روی تکه روی برش عرضی، لایی قرار دهید. آن‌گاه درزهای پهلوی برش را بدوزید. اضافه لایی را بچینید، درز را باز کنید و اتو کنید. سپس تکه پایین لباس را به برش بالایی سنجاق بزنید. درزهای پهلوی هر دو تکه را باز کنید و دور تا دور درز آنها را به یکدیگر بدوزید (تصویر ۵-۵۱).



تصویر ۵-۵۲

◀ اگر پارچه لطیف باشد تکه زیری برش (سجاف) را مانند تکه رویی برش لایی قرار دهید. درزهای پهلوی سجاف را چرخ کنید. اضافه درز لبه سجاف را «تا» نموده، دور تا دور سجاف و تکه رویی برش را به یکدیگر بدوزید. قسمت بالایی کمر و گوشه‌های آن را به صورت اریب چیده اضافه لایی را در قسمت اضافی درزها بچینید (تصویر ۵-۵۲).



تصویر ۵-۵۳

◀ لبه درز پایین سجاف را به بخیه ماشین دوخت پس‌دوزی کرده یا روی درز را بدوزید (تصویر ۵-۵۳).

### کمر با کش دوزی

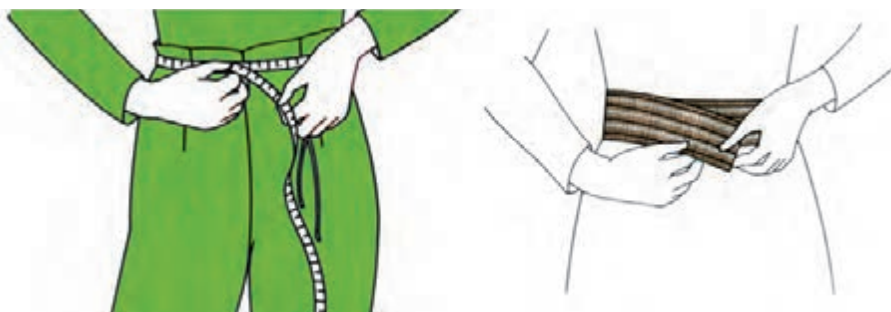

تصویر ۵-۵۴

▲ اگر کشش کش مناسب باشد می‌توان کش را با این اندازه به دست آورد: «دور کمر منهای ۷-۵ سانتی‌متر به اضافه جادرز دوخت». به جای این روش می‌توان کش را دور کمر شخص بگیرید و به اندازه موردنظر بکشید و اندازه کش را به دست آورید (تصویر ۵-۵۴).

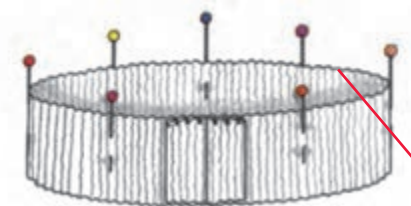

تصویر ۵-۵۵

◀ درز طولی کش را به یکدیگر وصل کنید. کش را به ۸ قسمت مساوی تقسیم نمایید و سنجاق بزنید (تصویر ۵-۵۵).  
لبه کمر

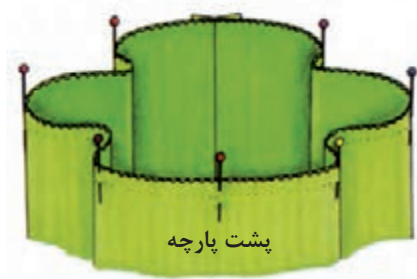

تصویر ۵۶-۵

درز پهلوی لباس را بدوزید و اتو بزنید. قسمت کمر را پاکدوزی نمایید. کمر را به «۸ قسمت مساوی» تقسیم کنید و سنجاق بزنید (تصویر ۵۶-۵).



تصویر ۵۷-۵

کمر لباس و لبه کش را که در «۸ قسمت» تقسیم شده، در محل سنجاق‌ها به یکدیگر وصل کنید. (کمر لباس بزرگ‌تر از نوار کش است.) ماشین دوخت را روی درجه زیگزاگ بگذارید، کش را روی لبه پارچه قرار دهید و آن را بکشید. سپس کمر لباس و کش را بدوزید (تصویر ۵۷-۵).

### دوخت کمر به صورت لیفه (همراه با کش)

درز طولی سجاف

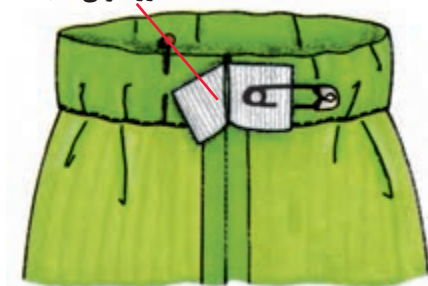

تصویر ۵۸-۵

درز طولی لباس را تا خط لبه لباس بدوزید درز را باز نموده و اتو نمایید. سجاف کمر را «تا» کنید، لبه اضافی درز سجاف را «تا» نموده بدوزید (درز طولی سجاف ندرخته باقی می‌ماند). کش را به روش قبلی اندازه‌گیری کرده به وسیله سنجاق قفلی از یک طرف رد کنید و از طرف دیگر خارج نمایید (تصویر ۵۸-۵).

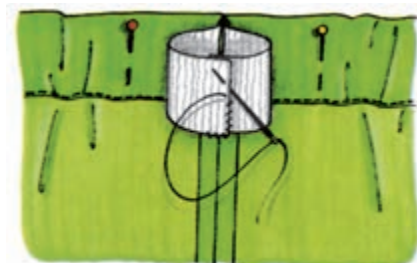

تصویر ۵۹-۵

پس از رد کردن کش در داخل سجاف - در حدود «۳ تا ۴ سانتی‌متر» مانده به درز سجاف - از سمت روی سجاف، آن را سنجاق بزنید تا دهانه‌های کش به طرف داخل رها نشود. درزهای کش را روی هم بگذارید. با دست یا ماشین دوخت درزهای کش را به یکدیگر وصل کنید. سنجاق‌ها را درآورید و دهانه باز سجاف را پس‌دوزی نمایید (تصویر ۵۹-۵).



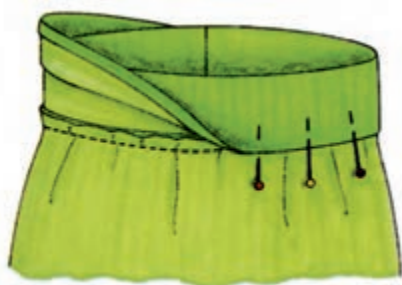

تصویر ۵-۶۰



تصویر ۵-۶۱



تصویر ۵-۶۲

### روش دیگر لیفه

این روش عیناً به روش قبلی است؛ با این تفاوت که سجاف را جداگانه برش می‌زنید و به کمر وصل می‌کنید. کمر لباس چند سانتی‌متر بزرگ‌تر از کمر سجاف است (۲-۳ سانتی‌متر). به همین علت، کمر لباس را بدوزید و کمی خُرد بدهید. سپس به سجاف وصل کنید (تصویر ۵-۶۰).

### روش دیگر

در این روش در یک تکه از کمر، کش به کار می‌رود (معمولاً مابین خط مرکزی پشت). تکه کش را به اندازه مورد نیاز برش بزنید. نوار کمر را مطابق روش قبلی آماده نمایید، سپس یک طرف کش را زیر درز سجاف بگذارید و بدوزید. طرف دیگر را سنجاق قفلی بزنید تا ثابت بماند. سپس درز طرف دیگر کش را بدوزید. (دقت کنید در موقع دوختن نباید کش در درز پایین کمر دوخته شود. کش باید در عرض کمر انعطاف داشته و فقط نوار پارچه‌ای به کمر وصل باشد.) (تصویر ۵-۶۱).

می‌توانید به جای کش<sup>۱</sup> از نوار کُرسله محکم استفاده کنید. یک طرف کُرسله را باید به درز طولی کمر بدوزید و به طرف دیگر آن جادکمه بزنید و با یک دکمه که مطابق شکل دوخته می‌شود کمر را تنگ یا گشاد کنید (به جای کُرسله می‌توانید از کش استفاده کنید.) (تصویر ۵-۶۲).

## دوخت کمر بالاتنه به دامن جدا

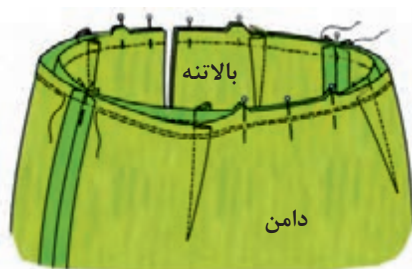

تصویر ۵-۶۳

درزها و پنس‌های بالاتنه و دامن را جداگانه چرخ و پاکدوزی کرده و اتو کنید. درزهای کمر بالاتنه را یک ردیف و دامن را دو ردیف چرخ کنید (تا کمر هنگام دوختن کش بیاید). بالاتنه را به طرف دامن «روبه روی هم» قرار دهید و محل درزها را به یکدیگر سنجاق بزنید (دقت کنید سنجاق‌ها مطابق شکل به لباس وصل شود.) (تصویر ۵-۶۳).

۱- در یک طرف کش تکه‌ای پارچه دوخته روی آن چند جادکمه بزنید و با تغییر سایز (در دوران بارداری) جا دکمه را عوض کنید.

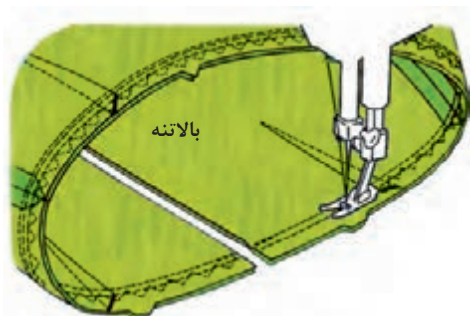

تصویر ۵-۶۵



تصویر ۵-۶۴

▲ سپس اطراف کمر را پاکدوزی کرده درز کمر را اتو کنید. آن گاه زیپ را به لباس وصل نمایید (تصویر ۵-۶۵).

▲ دور تا دور کمر را کوک بزنید و از سمت بالاتنه بدوزید (تصویر ۵-۶۴).

### دوخت کمر بالاتنه به دامن چین دار جدا



تصویر ۵-۶۶

◀ تفاوت این مدل با مدل قبلی در چین دامن است. در صورتی که دامن چین دار باشد، ابتدا روی خط کمر دامن دو ردیف بدوزید (تصویر ۵-۶۶).

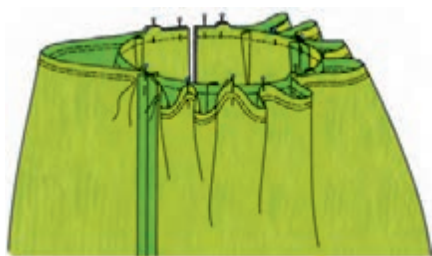

تصویر ۵-۶۷

◀ سپس کمر دامن را روی درزهای پهلو، مرکز پشت و جلو سنجاق بزنید، درز کمر دامن و بالاتنه را به چند قسمت مساوی تقسیم کرده و به یکدیگر (مطابق شکل روبه رو) وصل کنید (تصویر ۵-۶۷).



تصویر ۵-۶۹

▲ آن گاه از سمت چین، کمر دامن را بدوزید. (دقت کنید با دست یا به وسیله سوزن بلند لحاف دوزی یا پیچ گوشتی ظریف چین لباس را منظم کنید). (تصویر ۵-۶۹).

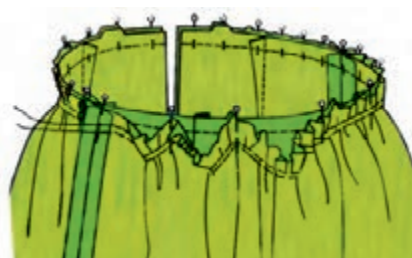

تصویر ۵-۶۸

▲ دو نخ کمر دامن را به آرامی بکشید تا اندازه‌ای که کمر دامن برابر کمر بالاتنه شود (تصویر ۵-۶۸).

## دوخت کش به بالاتنه و دامن یکسره



تصویر ۵-۷۰

◀ کش را به اندازه کمر شخص موردنظر (روی کمر شخص اندازه‌گیری نمایید) و عرض تقریباً «۲ تا ۱ سانتی‌متر» برش بزنید (تصویر ۵-۷۰).

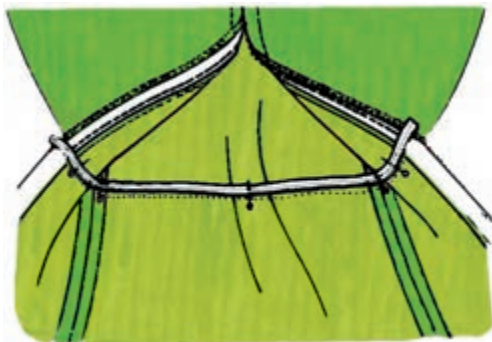

تصویر ۵-۷۱

◀ در این روش، اگر بالاتنه و دامن جدا باشد، آن را همانند روش دوخت کمر جدای بدون چین انجام دهید. در هر صورت باید زیپ لباس را وصل کنید. نوار کش و کمر لباس را به چند قسمت مساوی تقسیم نمایید و روی محل‌های تقسیم‌شده کش را به لباس سنجاق بزنید (تصویر ۵-۷۱).

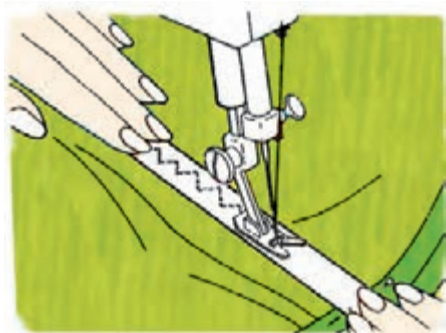

تصویر ۵-۷۲

◀ ماشین دوخت را روی درجهٔ زیگزگاک بگذارید و کش را بکشید. سپس نوار کش و کمر را با هم بدوزید (تصویر ۵-۷۲).

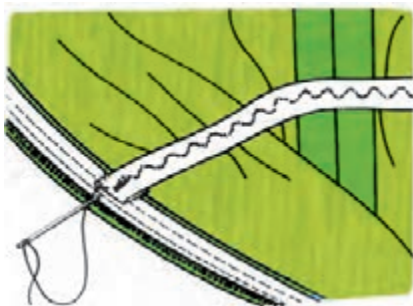

تصویر ۵-۷۳

◀ در پایان باید لبهٔ اضافهٔ کش را روی زیپ «تا» کرده با دست پس‌دوزی کنید (تصویر ۵-۷۳).

## فکر کنید و پاسخ دهید

- ۱ سه نوع لایی را نام ببرید.
- ۲ نوار کمر لباس باید دقیقاً به اندازه ..... و عرض ..... باشد.
- الف- دور کمر، یک برابر عرض تمام شده
- ب- دور کمر به اضافه ۴ - ۶ سانتی متر، دو برابر عرض تمام شده
- پ- دور کمر به اضافه ۴ - ۶ سانتی متر، عرض تمام شده
- ت- دور کمر به اضافه ۲ سانتی متر، یک برابر عرض تمام شده
- ۳ نوار کمر را روی ..... پارچه ببرید.
- ۴ معمولاً کمر لباس ..... سانتی متر بیشتر از نوار کمر است.
- ۵ در صورتی که پارچه نوار کمر لطیف باشد عرض لایی به اندازه ..... کمر بریده شود.
- ۶ اندازه کش برای دور کمر برابر است با : دور کمر ..... سانتی متر به اضافه ..... .
- ۷ در روش لیفه‌ای به جای کش، می‌توان از ..... استفاده کرد.

## فعالیت عملی

- ۱ روش‌های مختلف وصل نوار کمری دامن و شلوار را به صورت پاترون دوخته و دو روش را روی دامن یا شلوار بدوزید.
- ۲ روش‌های کش‌دوزی را به صورت پاترون دوخته و یک نمونه روی دامن و شلوار بدوزید.

## دوخت شلوار

الگوی شلوار را روی راستای پارچه قرار دهید و دور تا دور الگو را با تعیین جادرز معین بچینید. پس از کوک شل و چیدن آن مراحل زیر را انجام دهید:



تصویر ۵-۷۴

◀ در صورتی که شلوار جیب یا پیلی نداشته باشد، ابتدا پنس‌های جلو و پشت را بدوزید. خط اتوی شلوار را در جلو «تا» کرده و اتو کنید (تصویر ۵-۷۴).

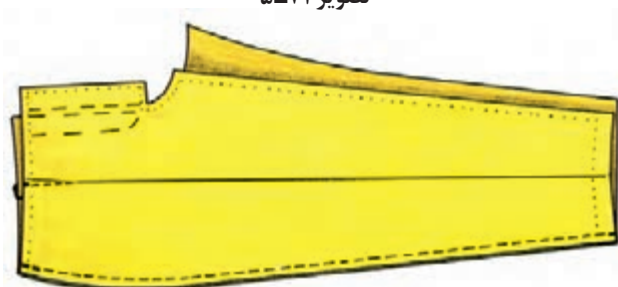

تصویر ۵-۷۵

◀ درز پهلوها را کوک بزنید و بدوزید. درزها را باز نمایید و اتو بزنید (تصویر ۵-۷۵).

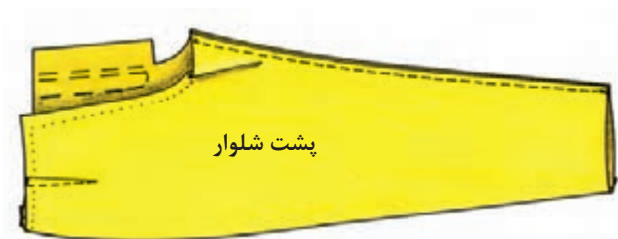

پشت شلوار

تصویر ۵-۷۶

◀ درز سرتاسری شلوار را از مچ تا میان پا بدوزید. این درزها را نیز باز کرده و اتو کنید (تصویر ۵-۷۶).



روی شلوار

تصویر ۵-۷۷

◀ خط اتوی شلوار را در پشت «تا» کرده و اتو کنید (تصویر ۵-۷۷).



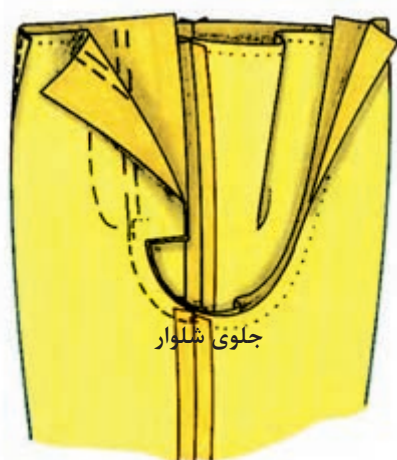

تصویر ۵-۷۹

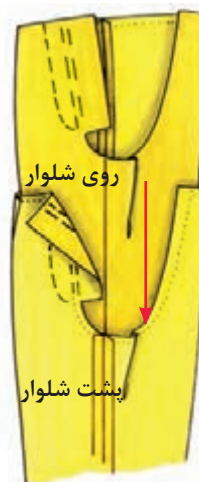

تصویر ۵-۷۸

▲ درز فاق را از قسمت پشت تا فاق جلو کوک بزنید. در صورتی که بخواهید کمر با فاق دوخته شود (مانند شکل) فقط فاق سمت جلو را بدوزید (تصویر ۵-۷۹).

▲ یک طرف شلوار را به سمت روی پارچه برگردانید و داخل طرف دیگر شلوار نمایید. (دقت کنید طرف دوم باید به سمت پشت باشد.) (تصویر ۵-۷۸).

## زیپ شلوار

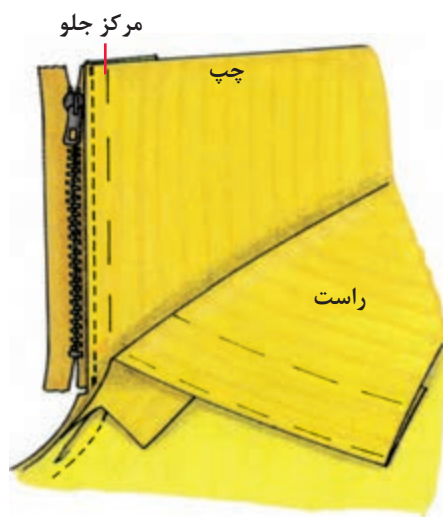

تصویر ۵-۸۱

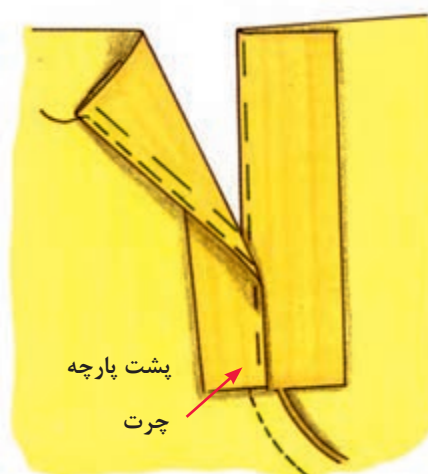

تصویر ۵-۸۰

▲ (بهتر است از زیپ دندانه ۳ یا ۵ استفاده نمایید.) از خط مرکزی جلو «۱ سانتی متر» به طرف داخل «تا» کنید. زیپ را به سمت چپ کوک بزنید و بدوزید (تصویر ۵-۸۱).

▲ سجاف زیپ را به طرف پشت برگردانید و کوک بزنید. درز قسمت فاق باید حدود «۱ سانتی متر» و عرض درز دیگر «۳ میلی متر» کمتر باشد (تصویر ۵-۸۰).



تصویر ۵-۸۳



تصویر ۵-۸۲

▲ سمت راست را «تا» کنید. دقت نمایید که خط مرکزی جلو در هر دو طرف روی یکدیگر قرار گیرد. محل دوخت زیپ طرف راست از الگو به روی پارچه علامت گذاری شود (تصویر ۵-۸۲).  
 ▲ از قسمت پشت، زیپ را به سجاف وصل کنید و بدوزید (تصویر ۵-۸۳).



تصویر ۵-۸۵

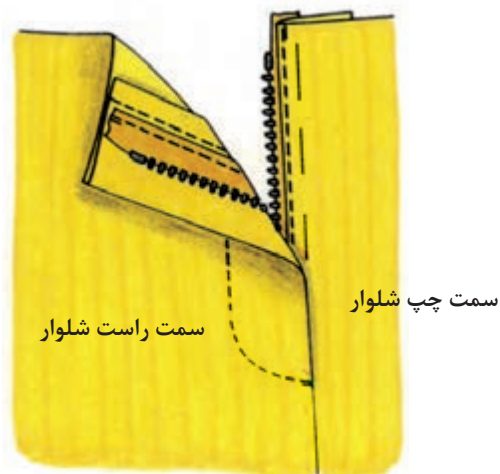

تصویر ۵-۸۴

▲ روی خط علامت گذاری شده در روی الگوی شلوار، خط دوخت را به صورت یک خط منحنی بدوزید. انتهای منحنی دوخته شده را چند شلال افقی بدوزید تا زیپ محکم شود (تصویر ۵-۸۴).  
 ▲ الگوی نقاب زیپ را روی راستای پارچه قرار دهید (به عرض ۴ سانتی متر و به طول جا زیپ) و بچینید. سپس نقاب را بدوزید (تصویر ۵-۸۵).



تصویر ۵-۸۶

◀ نقاب را به طرف روی پارچه برگردانید و لبه خارجی آن را پاکدوزی کنید. آن گاه به پشت جا زیپ و به درز سمت چپ سنجاق نموده و بدوزید (تصویر ۵-۸۶).

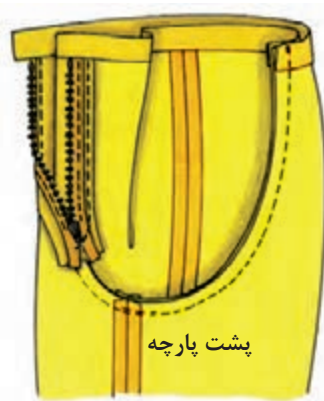

تصویر ۵-۸۷

◀ در صورتی که بخواهید کمر با درز فاق دوخته شود، قبلاً نوار کمری را به سمت راست و چپ کمر شلوار وصل کنید. آن گاه از مرکز کمر در پشت، فاق را به سمت جلو بدوزید (تصویر ۵-۸۷).

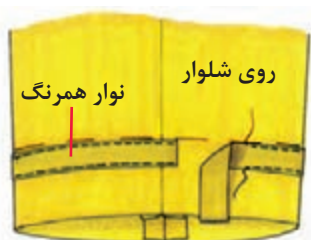

تصویر ۵-۸۸

◀ برای دوام بیشتر دمپای شلوار می‌توان از نوار هم‌رنگ پارچه شلوار به عرض «۱ سانتی‌متر» و طول دمپای شلوار تهیه کرد و از قسمت رو به سجاف شلوار دوخت (تصویر ۵-۸۸).

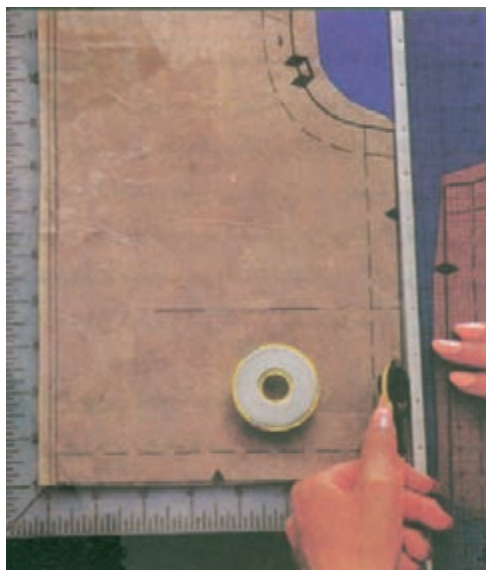

**قیچی رولتی**  
این نوع قیچی، کاملاً جدید و در انواع مختلف تولید می‌شود. نوع بزرگ و سنگین آن مخصوص تولیدی‌ها و نوع کوچک‌تر و خانگی آن برای برش انواع پارچه لطیف یا ضخیم است که به راحتی کار چیدن را انجام می‌دهد (تصویر ۵-۸۹).

تصویر ۵-۸۹- صفحه برش و خط کش مخصوص آن



**گیره مخصوص تهیه نوار اریب**  
این وسیله پارچه را محکم نگه می‌دارد و با کشیدن به سمت عقب، لبه نوار اریب را «تا» می‌کند. پس از اتو کردن، نوار ثابت می‌ماند. تصویر سمت راست (تصویر ۵-۹۰) مخصوص پارچه‌های معمولی و تصویر سمت چپ مخصوص پارچه‌های تریکوست (تصویر ۵-۹۱).

تصویر ۵-۹۰- مخصوص پارچه معمولی تصویر ۵-۹۱- مخصوص پارچه تریکو

## طرز تهیه نوار اریب

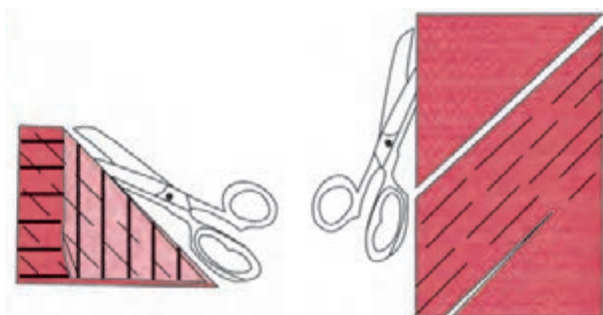

تصویر ۵-۹۳- تهیه اریب از پارچه راه‌راه

تصویر ۵-۹۲

▲ توسط خط کش مدرج مخصوص، عرض‌های معین روی پارچهٔ اریب را مشخص کنید و به وسیلهٔ قیچی رولتی به دقت بچینید، در موقع برش پارچه، از صفحه برش و خط کش مخصوص استفاده کنید، در غیر این صورت اریب پارچه ثابت روی میز قرار نگرفته و کش می‌آید، در نتیجه خطوط چیده شده یک اندازه نخواهد شد (تصویر ۵-۹۲).

▲ نوار اریب باید روی اریب کامل پارچه بریده شود. برای این منظور باید طول پارچه (راه پارچه) را روی عرض آن (بیراه پارچه) قرار داد و سپس خط «تا» را قیچی کرد. حال به موازات خط چیده شده، می‌توان نوارهای اریب را تهیه نمود (تصویر ۵-۹۳).

### طریقه دوخت نوار اریب

انتهای نوارها را از طرف روی پارچه «روبه روی هم» قرار دهید و طوری کوک بزنید که در امتداد هم واقع شوند. (درزهای نوار اریب روی راسته پارچه می‌باشد).

◀ درز را چرخ کنید (بخیهٔ ماشین دوخت را روی درجهٔ ریز قرار دهید). سپس درز را باز نموده و اتو کنید (تصویر ۵-۹۴).

◀ برای آماده کردن نوار اریب پارچهٔ نوار باید به مقدار کافی و عرض آن «۴ برابر» عرض «تمام شده» مغزی باشد (تصویر ۵-۹۵).

◀  $\frac{1}{4}$  عرض نوار را از طرفین «تا» کرده و اتو کنید (تصویر ۵-۹۶).

◀ قسمت روی نوار را روی پارچه قرار دهید و جادرز پارچه را کاملاً مساوی جادرز نوار بگیرید. نوار را به آرامی قدری بکشید و بدوزید (تصویر ۵-۹۷).

◀ « $\frac{1}{4}$  لبهٔ مغزی را «تا» کنید و در قسمت پشت به بخیهٔ ماشین دوخت آن را پس‌دوزی نمایید. دقت کنید که ضخامت جادرز مغزی همیشه باید مساوی عرض مغزی باشد. جادرز کم‌عرض‌تر از عرض مغزی باعث پیچ و تاب، ناصافی و نازیبا شدن مغزی می‌شود (تصویر ۵-۹۸).

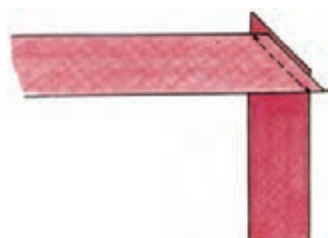

تصویر ۵-۹۴



تصویر ۵-۹۵

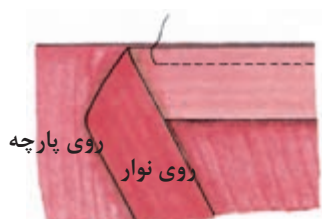

تصویر ۵-۹۶

روی پارچه  
روی نوار

تصویر ۵-۹۷

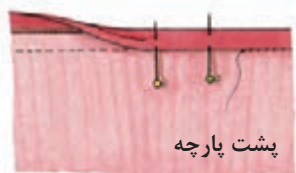

پشت پارچه

تصویر ۵-۹۸



◀ به جای پس دوزی با دست می‌توانید از قسمت روی پارچه، نوار را بدوزید (تصویر ۵-۹۹).

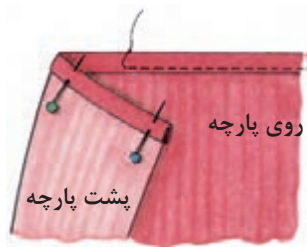

تصویر ۵-۹۹

### نوار دوزی ساده

◀ با نواری که مانند «نوار اریب آماده» حاضر کرده‌اید، لبه پارچه را میان نوار اریب قرار دهید و لبه نوار را طوری بدوزید که هر دو لبه آن یک‌بار تا انتهای مغزی دوخته شود (تصویر ۵-۱۰۰).

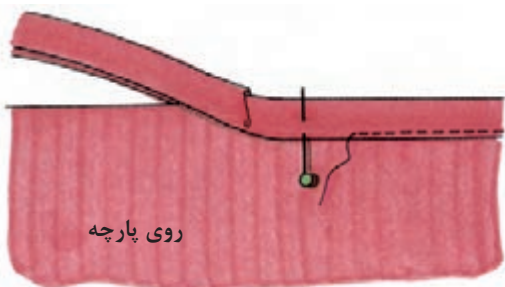

تصویر ۵-۱۰۰

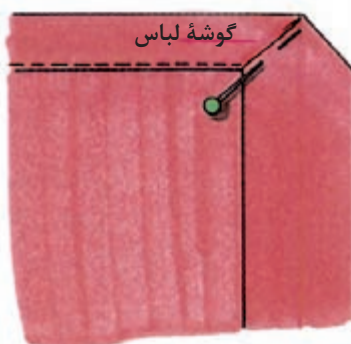

تصویر ۵-۱۰۱

▲ اگر می‌خواهید گوشه لباس، مغزی شود مانند تصاویر گوشه مغزی را آماده کنید (تصاویر ۵-۱۰۱ و ۵-۱۰۲).  
 ▼ برای دوخت گوشه‌های منحنی مغزی ساده، عیناً مانند شکل قبل عمل نمایید؛ با این تفاوت که در قسمت گوشه‌ها، زاویه منحنی را کوک شلال ریز بزنید، آن را کمی جمع کرده و بدوزید (تصویر ۵-۱۰۳).

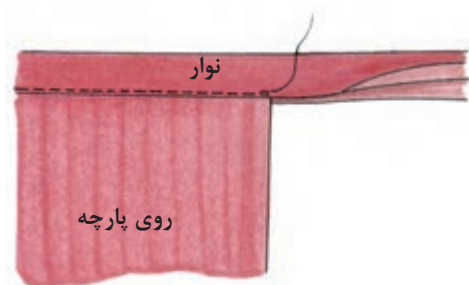

تصویر ۵-۱۰۲

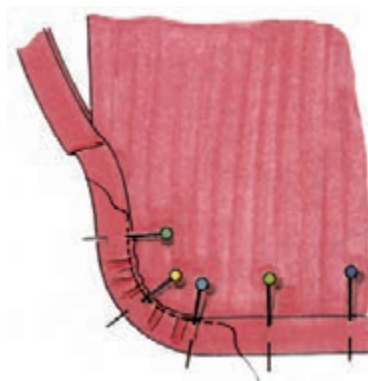

تصویر ۵-۱۰۳

## نواردوزی گوشه‌های داخلی

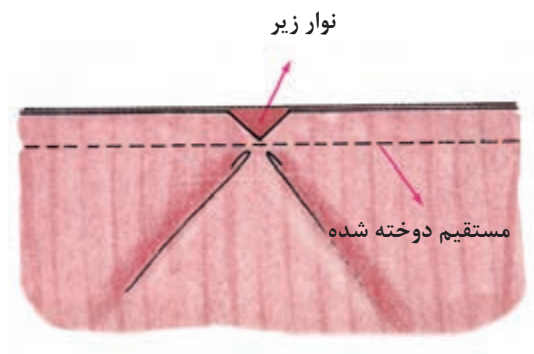

تصویر ۵-۱۰۵

▲ نوار اریب را از سمت روی پارچه «روبه روی هم» قرار دهید. قدری نوار را بکشید و درست مانند یک خط صاف عمل کنید و آن را مستقیم بدوزید. (در موقع دوختن، نوار در زیر و پارچه اصلی در رو قرار می‌گیرد.) (تصویر ۵-۱۰۵).

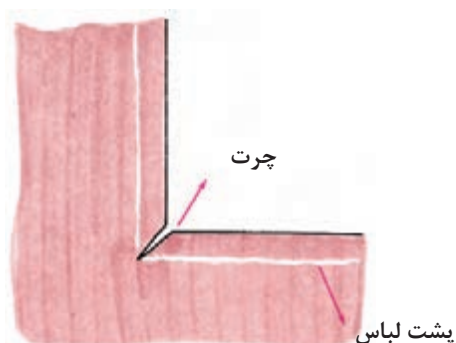

تصویر ۵-۱۰۴

▲ مکانی که قرار است مغزی به آن دوخته شود را با علامت مشخص کنید. گوشه داخلی را چرت زده و به محل چرت، لاک بی‌رنگ<sup>۱</sup> بزنید تا پارچه ریش نشود (تصویر ۵-۱۰۴).



تصویر ۵-۱۰۷

▲ اگر پهنای نوار اریب دوخته شده، کاملاً به طرف رو یا پشت لباس برگردانیده شود، حالت سجاف پیدا می‌کند (تصویر ۵-۱۰۷).

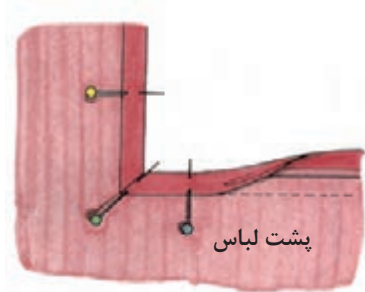

تصویر ۵-۱۰۶

▲ پس از دوختن نوار اریب را به پشت برگردانید و اضافه نوار را در گوشه روی هم بگذارید به طوری که نوار به صورت یک زاویه قائم درآید سپس آن را سنجاق کرده و پس‌دوزی کنید (تصویر ۵-۱۰۶).

۱- طرز ساختن لاک بی‌رنگ: آستون و چسب مایع را (مانند چسب‌هایی با نام رازی یا ملی) در ظرف کوچک دربسته بریزید و مخلوط کنید. سپس به وسیله برس کوچکی روی گوشه‌های چرت زده بزنید.

## یک نوع سجاف گوشه خارجی

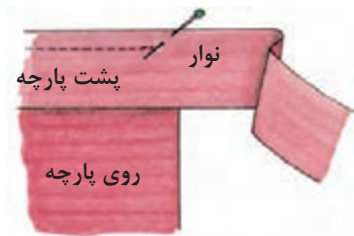

تصویر ۵-۱۰۸

تفاوت این سجاف با مغزی قبلی در «پهنای نوار و جادرز» است. در اینجا پهنای مغزی می‌تواند بیشتر از جادرز باشد.

▲ نوار را از سمت روی پارچه «روبه روی هم» قرار دهید. یک ضلع نوار را تا «یک سانتی متر»، به انتهای جادرز باقی مانده بدوزید (تصویر ۵-۱۰۸).



تصویر ۵-۱۱۰

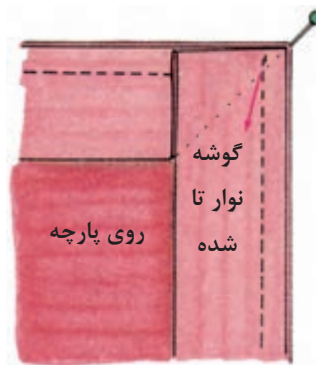

تصویر ۵-۱۰۹

▲ نوار را به پشت برگردانید و پس دوزی کنید. سپس گوشه‌هایش را به علت شکل هلالی آن با کوک شلال کمی جمع نمایید و پس دوزی کنید (تصویر ۵-۱۱۰).

▲ گوشه نوار را «تا» بزنید، به طوری که مثلثی به وجود آید. دوباره ضلع بعدی نوار را بدوزید (تصویر ۵-۱۰۹).

## سجاف سرخود



تصویر ۵-۱۱۱

▲ روی خط مرکزی جلو، اندازه دکمه خور و پهنای سجاف یقه را مشخص کنید. این سجاف برای یقه‌های جدا مانند شکاری، فرنچ، شمیویه و انگلیسی سرخود مناسب است. سجاف باید در حدود «۵/۰ سانتی متر» کوچکتر از لباس باشد. خط مرکزی جلو و خط سجاف را کوک شل بزنید (تصویر ۵-۱۱۱).



تصویر ۵-۱۱۳



تصویر ۵-۱۱۲

▲ لایی را به اندازه الگوی سجاف برش بزنید و آن را روی سجاف قرار دهید. لبه جلو را «تا» کنید و کوک بزنید. تا این مرحله از کار را می‌توانید برای یقه آخوندی، شمیزه و... استفاده کنید (تصویر ۵-۱۱۲).

▲ در صورتی که بخواهید این نوع سجاف را برای یقه‌های فرنچ، ب‌ب، شکاری و کراواتی استفاده کنید، باید سجاف را به سمت پشت پارچه برگردانید و لبه لباس را تا خط مرکزی جلوی لباس بدوزید. گوشه لبه را اریب بچینید و نقطه مرکز جلو را یک مثلث کوچک درآورید. سرشانه جلو و پشت را به یکدیگر وصل کنید و یقه موردنظر را به حلقه یقه لباس بدوزید (تصویر ۵-۱۱۳).

### سجاف سرخود با درز (لبه لباس)



تصویر ۵-۱۱۵



تصویر ۵-۱۱۴

▲ لایی را آماده کنید. سپس آن را روی تکه سجاف وصل کنید. درز لبه جلو و سجاف را چرخ کنید. اضافی درز و لایی را جدا نموده و درز را به ترتیب «۶ میلی متر و ۳ میلی متر» کم نمایید. درز لبه را اتو بزنید و سپس به طرف پشت برگردانید (تصویر ۵-۱۱۵).

▲ الگوی آن عیناً مانند روش قبلی است؛ با این تفاوت که سجاف از لبه جلو لباس جداست (تصویر ۵-۱۱۴).

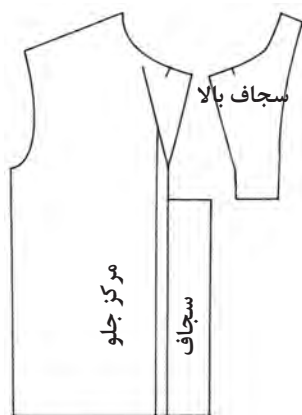

تصویر ۵-۱۱۶

### سجاف دو تیکه یقه انگلیسی

سجاف بالای این یقه‌ها را می‌توان تا حدود «۳-۴ سانتی‌متر» پایین‌تر از خط شکست به لباس وصل کرد. سجاف بالا جداگانه آماده می‌شود. الگو را مطابق شکل آماده‌سازیید (تصویر ۵-۱۱۶).

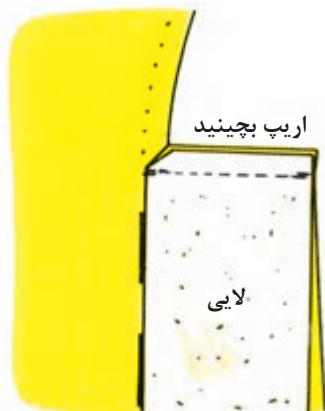

تصویر ۵-۱۱۸



تصویر ۵-۱۱۷

درز را در گوشه داخلی اریب نمایید. اضافی لایی و درزها را به ترتیب «۶ میلی‌متر و ۳ میلی‌متر» بچینید. درز را باز کرده و اتو کنید (تصویر ۵-۱۱۸).

لایی را روی سجاف‌ها قرار دهید و وصل کنید. اگر پارچه ظریف است، می‌توانید لایی را در قسمت یقه به بالاتنه لباس وصل کنید. درز افقی دو سجاف را به یکدیگر وصل نموده و بدوزید (تصویر ۵-۱۱۷).



تصویر ۵-۱۱۹

درز را باز نموده و سجاف‌ها را تا نقطه موازنه دال یقه بدوزید. گوشه درز را اریب بچینید. مراحل بعدی در اتصال یقه انگلیسی گفته شده است (تصویر ۵-۱۱۹).



## فعالیت عملی

۱. طریقه آماده‌سازی نوار اریب را روی پارچه انجام دهید.
۲. نوار اریب را روی تکه پارچه‌ای به صورت نواردوزی گوشه‌های داخلی و خارجی بدوزید.
۳. نوار با روش‌های مختلف از قبیل یک‌لا و نوار ساده را روی پارچه نمونه بدوزید.
۴. سجاف سرخود (با درز یا بدون درز) را بدوزید.
۵. سجاف دو تکه یقه انگلیسی را روی یک لباس انجام دهید.



## طریقه دوخت سجاف یقه

\* برای برش سجاف یقه، ابتدا الگوی یقه را دقیقاً رسم کنید. سپس از آن الگو - با رعایت تغییراتی جهت برش سجاف - استفاده نمایید. معمولاً سجاف را به تناسب ضخامت پارچه، قدری کوچک‌تر از یقه و نیز به «راه» پارچه می‌برند. (خطوط مرکزی جلو و پشت باید روی راستای پارچه قرار گیرد.)

## دوخت یقه گرد



تصویر ۵-۱۲۰

▲ پس از برش سجاف یقه، درز سرشانه‌های سجاف را بدوزید (تصویر ۵-۱۲۰).

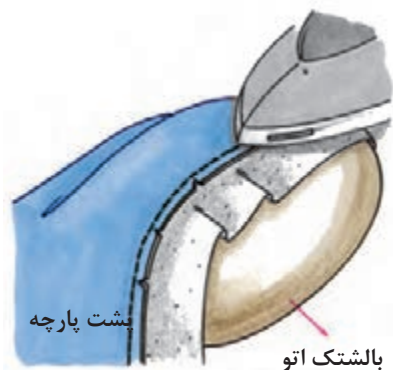

تصویر ۵-۱۲۲

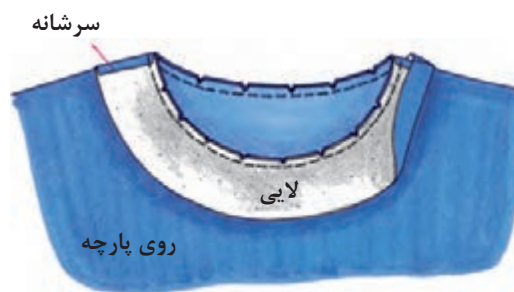

تصویر ۵-۱۲۱

▲ درز دوخته شده یقه را به طرف سجاف «تا» نمایید، روی بالتک اتو بگذارید و با نوک اتو به ملایمت اتو کنید (تصویر ۵-۱۲۲).

▲ درز سرشانه سجاف را باز کرده و اتو کنید. سپس سجاف را روی لباس قرار دهید؛ به طوری که روی سجاف به روی پارچه لباس باشد. دور حلقه یقه را چرخ کنید. جادرز را باریک نموده و به فاصله‌های مشخص، مثلث‌های کوچکی از داخل آن خارج کنید (تصویر ۵-۱۲۱).



تصویر ۵-۱۲۳

سجاف را به طرف داخل «تا» بزنید و درز را به طرف داخل بغلتانید. سپس لب آن را بدوزید و به سمت پشت برگردانید (تصویر ۵-۱۲۳).

### دوخت یقه هفت



تصویر ۵-۱۲۴

یقه هفت مانند روش یقه گرد دوخته می شود؛ با این تفاوت که محل انتهای هفت را چرت بزنید (تصویر ۵-۱۲۴).



تصویر ۵-۱۲۶



تصویر ۵-۱۲۵

لایی را روی قسمت پشت لباس، در محل انتهای یقه هفت بچسبانید (تا دوام این قسمت - بعد از چرت زدن - بیشتر شود) (تصویر ۵-۱۲۵).

مراحل بعدی دوخت سجاف عیناً مانند روش یقه گرد دوخته می شود (تصویر ۵-۱۲۶).

### پاک دوزی خارجی سجاف

لبه سجاف را می توان به روش های مختلف دوخت، رایج ترین روش پاک دوزی لبه سجاف، پاک دوزی به وسیله زیگزاگ ماشین دوخت یا اورلوک است.

### روش دوم

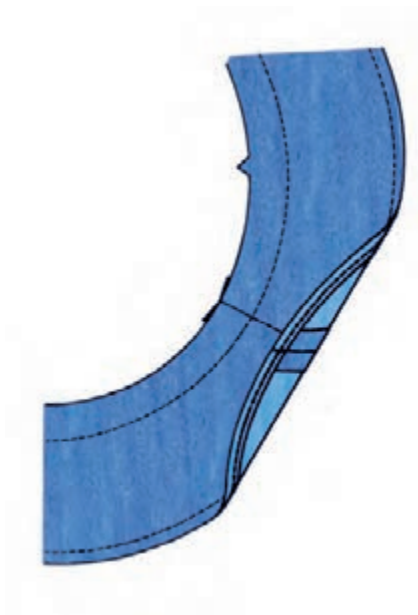

تصویر ۵-۱۲۸

▲ لبه سجاف را حدود «۶ میلی متر» به طرف داخل رفته و می دوزید. سپس به وسیله قیچی زیگزاگ لبه سجاف را می چینید (تصویر ۵-۱۲۸).

### روش اول

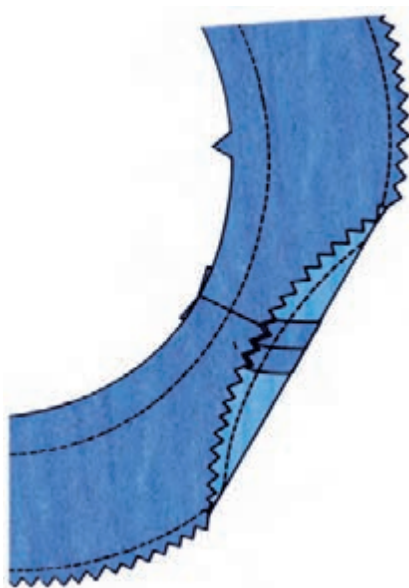

تصویر ۵-۱۲۷

▲ لبه سجاف را حدود «۴ میلی متر» به داخل «تا» کرده و می دوزید (تصویر ۵-۱۲۷).

### روش سوم

◀ دوخت نوار اریب که از پارچه ظریف تهیه شده برای درزهای پارچه‌های کلفت با ضخامت زیاد استفاده می شود (تصویر ۵-۱۲۹).

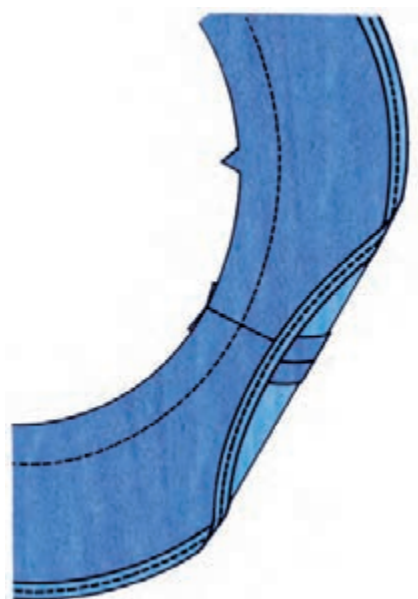

تصویر ۵-۱۲۹



## سجاف حلقه یقه گرد جلو بسته (چاکدار)

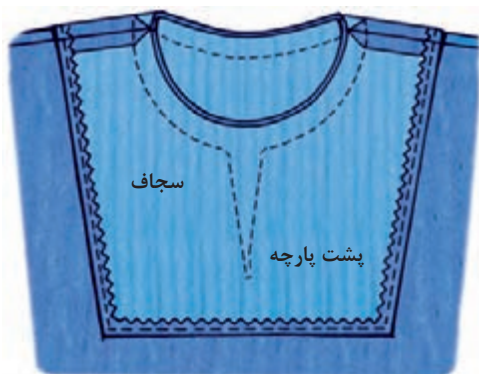

تصویر ۵-۱۳۱



تصویر ۵-۱۳۰

▲ لبه آزاد سجاف را تمیزدوزی کنید. درز سرشانه سجاف را بدوزید و آن را از طرف رو، روی پارچه لباس قرار دهید و از سمت یقه کوک بزنید و بدوزید (تصویر ۵-۱۳۱).

▲ الگوی سجاف را رسم کنید. راه پارچه را در نظر بگیرید و با دقت، مرکز سجاف را روی راه پارچه قرار دهید و سجاف را یکسره ببرید (تصویر ۵-۱۳۰).



تصویر ۵-۱۳۳



تصویر ۵-۱۳۲

▲ درز سجاف را روی بالشتک اتو کنید. سپس سجاف را به طرف داخل برگردانید. جادرز را به طرف پشت لباس بغلتانید. کوک بزنید و اتو کنید. در صورت لزوم، سجاف را به لباس (در سرشانه‌ها) بست بزنید (تصویر ۵-۱۳۳).

▲ جادرز حلقه یقه را باریک کنید و مثلث‌های کوچکی از داخل آن بچینید. انتهای چاک را به وسیله قیچی یک چرت کوچک دهید (تصویر ۵-۱۳۲).



## دوخت سجاف یقه با نوار اریب

سجاف نوار اریب به خوبی سجافی که به «حالت» خود لباس بریده شده است نخواهد بود و بر اثر کثرت پوشیدن یا شستن لباس، تغییر فرم خواهد داد؛ بدین ترتیب توصیه می‌شود برای حلقهٔ یقه لباس‌هایی که فاقد برگردان هستند از نوار اریب استفاده شود.

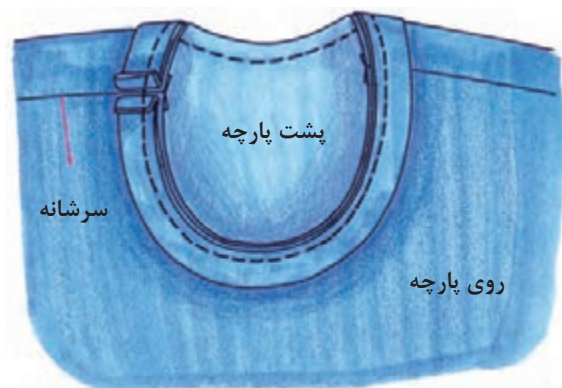

تصویر ۵-۱۳۴

◀ نوار اریب را به اندازهٔ حلقهٔ گردن لباس به اضافهٔ «۳ سانتی‌متر» و به عرض «۳-۴ سانتی‌متر» ببرید. سپس آن را «تا» کنید و به دور تا دور حلقهٔ گردن بدوزید (تصویر ۵-۱۳۴).

## سجاف یقه چهارگوش (خستی)

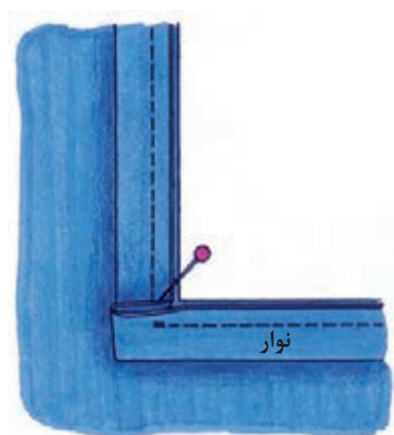

تصویر ۵-۱۳۶

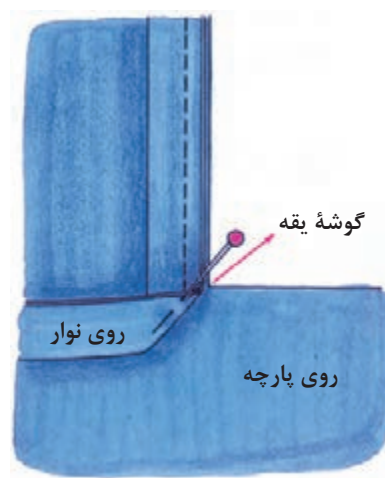

تصویر ۵-۱۳۵

▲ با استفاده از نوار اریب، یقهٔ چهارگوش را نیز می‌توان سجاف کرد. ابتدا نوار اریب را «دولا» کنید، سپس تا قسمت گوشهٔ یقه را بدوزید (تصویر ۵-۱۳۵). سپس تا قسمت گوشهٔ یقه را بدوزید (تصویر ۵-۱۳۶). پس دوزی کنید (تصویر ۵-۱۳۶).

## روش اول - سجاف و زیپ

بیشترین کاربرد این نوع سجاف‌ها در قسمت اتصال زیپ به درز مرکزی پشت یا جلو یا چاک آستین است.

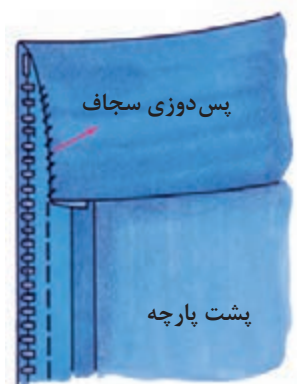

تصویر ۵-۱۳۸



تصویر ۵-۱۳۷

▲ روی جادرز یقه به فاصله هر چند سانتی‌متر یک مثلث کوچک بچینید و از آن خارج سازید، آن‌گاه درز سجاف را به طرف داخل بغلتانید، اضافه سجاف را به‌طور اریب تا بزنید و به بخیه‌های زیپ پس‌دوزی کنید (تصویر ۵-۱۳۸).

▲ پس از اتصال زیپ به لباس (با یکی از روش‌های گفته شده در قسمت زیپ) سجاف یقه را روی لباس قرار دهید، کوک بزنید و بدوزید. جادرز اضافی سجاف یقه را روی چاک زیپ هم‌چنان ندوخته باقی بگذارید (تصویر ۵-۱۳۷).

## روش دوم - سجاف و دکمه‌خور



تصویر ۵-۱۴۰



تصویر ۵-۱۳۹

▲ هر دو سجاف را به داخل برگردانید، سپس سجاف لباس را به سجاف یقه متصل سازید (تصویر ۵-۱۴۰).

▲ این روش در یقه‌هایی که محل دکمه‌خور دارند (مانند یقه ب‌ب و...) استفاده می‌شود. باید لب دکمه‌خور لباس را «تا» کنید، سجاف یقه را به اندازه  $2/5 - 1/5$  سانتی‌متر روی سجاف لباس قرار دهید و بدوزید (تصویر ۵-۱۳۹).



تصویر ۵-۱۴۱

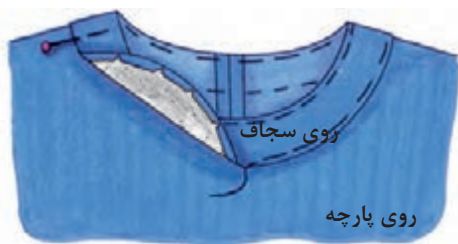

تصویر ۵-۱۴۲

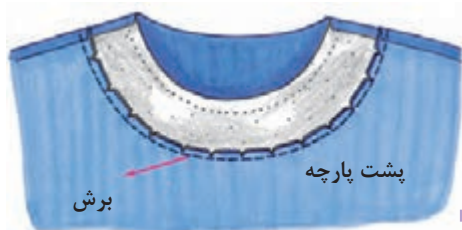

تصویر ۵-۱۴۳

### سجاف یقه گرد روی لباس

عیناً مانند سجاف یقه گرد دوخته می‌شود؛ با این تفاوت که سجاف روی لباس قرار می‌گیرد. ابتدا لایی را روی سجاف یقه وصل کنید، درز لبه خارجی آن را چرت بزنید و به طرف داخل، روی لایی برگردانید. سپس آن را کوک بزنید (تصویر ۵-۱۴۱).

سجاف را به طرف روی لباس برگردانید و کوک بزنید. سپس از روی لباس بدوزید (تصویر ۵-۱۴۲).

### سجاف یقه گرد به صورت برش

مانند سجاف یقه گرد دوخته می‌شود؛ با این تفاوت که لبه خارجی در اصل برشی است که باید به لباس متصل شده سپس سجاف یقه به آن متصل شود (تصویر ۵-۱۴۳).

### سجاف یقه هفت به صورت برش



تصویر ۵-۱۴۶



تصویر ۵-۱۴۵



تصویر ۵-۱۴۴

یقه را «تا» کرده، محل هفت را اتو کنید. سپس به درز یقه هفت بالاتنه وصل نمایید (تصویر ۵-۱۴۵).

می‌توانید به جای دوختن شکل قبلی، نقطه هفت یقه را روی یکدیگر بگذارید و کوک بزنید، سپس به یقه هفت وصل کنید (تصویر ۵-۱۴۶).

سجاف را روی دو لای برش دهید. قسمت انتهای هفت یقه را مطابق شکل بدوزید، سپس نقطه هفت یقه را چرت بزنید (تصویر ۵-۱۴۴).

## دوخت یقه شکاری



تصویر ۵-۱۴۷

▲ دوخت یقه شکاری با این شیوه برای پارچه‌های سبک وزن به خصوص پوشاک قابل شست‌وشو مصرف می‌شود (تصویر ۵-۱۴۷).

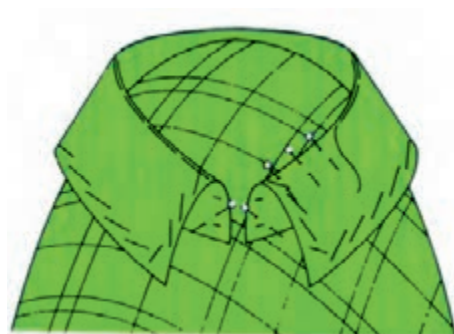

تصویر ۵-۱۴۸- طرز قرار گرفتن یقه روی حلقه گردن

◀ لایی را روی تکه زیر یقه (پشت پارچه لباس) قرار دهید، زیر و روی یقه را روبه‌روی هم بگذارید و مطابق شکل روبه‌رو، روی دست قرار دهید. سپس سنجاق‌ها را به صورت افقی روی یقه بزنید، (روی یقه باید بزرگ‌تر از زیر یقه باشد. برای هم‌اندازه کردن رو و زیر یقه، آن را روی دست به صورت هلالی قرار دهید) (تصاویر ۵-۱۴۸ و ۵-۱۴۹).



تصویر ۵-۱۴۹



تصویر ۵-۱۵۰

◀ تکه رویی یقه کمی بزرگ‌تر است. پس باید دور تا دور یقه را با سنجاق‌هایی که به صورت افقی زده‌اید به یکدیگر متصل کنید (تصویر ۵-۱۵۰).

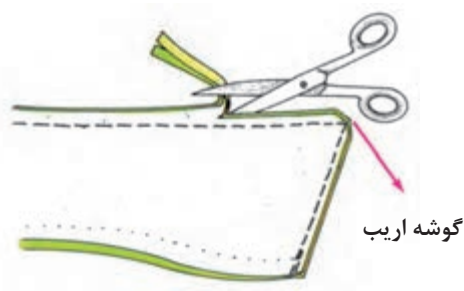

تصویر ۵-۱۵۲

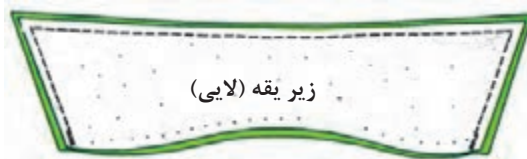

تصویر ۵-۱۵۱

▲ جادرزها را همان گونه که برای «یقه ب» گفته شده بچینید و گوشه‌های آن را به صورت اریب ببرید (تصاویر ۵-۱۵۱ و تصویر ۵-۱۵۲).

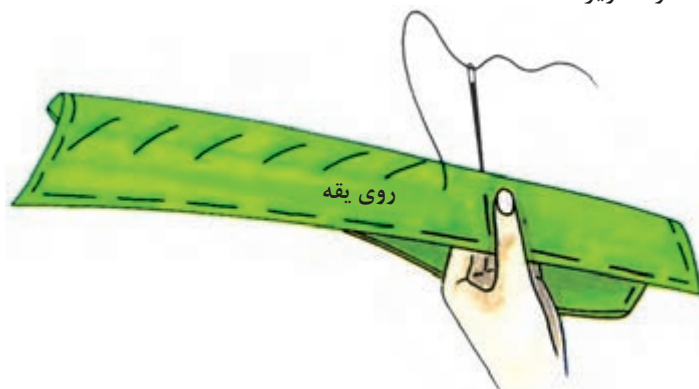

تصویر ۵-۱۵۳

▲ درزها را باز کنید و با ملایمت توسط نوک اتو، اتو بزنید. آن گاه یقه را به طرف رو برگردانید. برای میزان کردن گوشه‌های یقه، نوک یک سوزن درشت را داخل گوشه‌های یقه کنید و اضافه جادرز را به خوبی درآورید. آن گاه ضخامت جادرز را قدری به داخل بغلتانید و دورتادور آن را کوک بزنید. سپس وسط یقه را مطابق شکل روی دست به صورت منحنی بگذارید و کوک‌های جسته بزنید (کوک جسته بزرگ باعث می‌گردد که یقه هنگام وصل شدن کش نیاید و تغییر شکل ندهد) (تصویر ۵-۱۵۳).

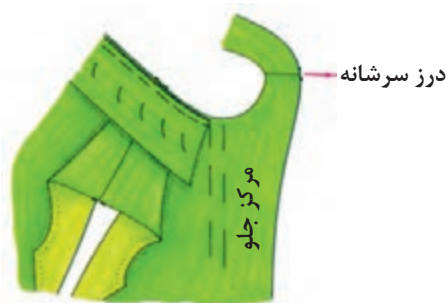

تصویر ۵-۱۵۴

▲ برگردان یقه را روی لباس سنجاق بزنید به طوری که نوک برگردان یقه در محل علامت گذاری شده قرار گیرد. درز سجاف جلو و پشت را در محل سرشانه به یکدیگر متصل کنید (تصویر ۵-۱۵۴).





تصویر ۵-۱۵۶

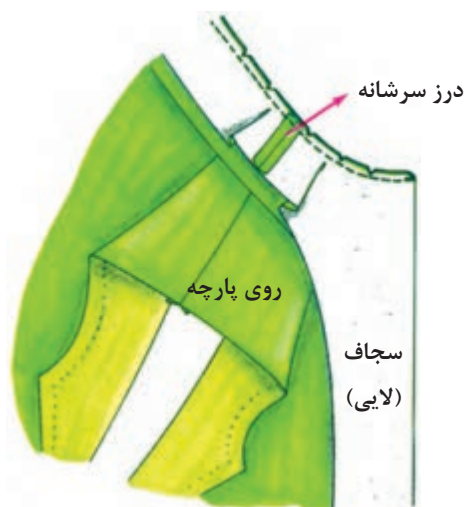

تصویر ۵-۱۵۵

▲ درز سجاف‌ها را در سرشانه باز کنید و اتو بزنید. لبة آزاد سجاف را پاکدوزی کنید. سجاف را درز سجاف، یقه و لباس را توأم با هم بدوزید. جادرز را تمیز کنید، چاک دهید و از آن مثلث‌های کوچکی بچینید (تصویر ۵-۱۵۵).

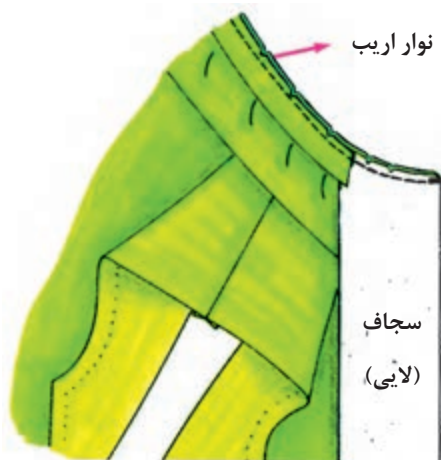

تصویر ۵-۱۵۷

◀ در صورتی که بخواهید از سجاف پشت یقه لباس استفاده نکنید می‌توانید برای قسمت پشت از نوار اریب دولا (نوار اریب ۴ سانتی‌متر) استفاده نمایید و آن را به روش «یقه ب‌ب» وصل کنید (تصویر ۵-۱۵۷).

## دوخت یقه ایستاده

### روش اول

◀ در این روش یقه به مرکز جلو وصل می‌شود (یقه دکمه‌خور ندارد؛ مانند یقه چینی). اگر یقه کاملاً چسبیده به گردن قرار می‌گیرد، تکه‌های یقه و لایبی را برش بزنید، سپس لایبی را روی تکه زیر یقه (سجاف) قرار دهید. اضافه درز لبة یقه را «تا» کرده، دور تا دور یقه را بدوزید. از قسمت‌های منحنی شکل یقه، مثلث‌های کوچکی بچینید (تصویر ۵-۱۵۸-الف و ب).

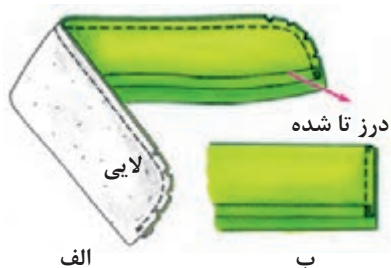

تصویر ۵-۱۵۸



تصویر ۵-۱۵۹

یقه را به طرف رو برگردانید، دور تا دور آن را کوک بزنید و اتو کنید.

سجاف سرخود جلو را تا نقطه مرکز جلو بدوزید. سپس، آن را به طرف رو برگردانید، «تا» کنید و کوک بزنید. یقه آماده شده را روی لباس سنجاق بزنید و حلقه یقه را بدوزید (تصویر ۵-۱۵۹).



تصویر ۵-۱۶۰

پس از اتمام دوخت، جادرز را کمی باریک کنید. سپس، مثلث‌های کوچک اضافی را بچینید و درز یقه را به بخیه‌های ماشین دوخت پس‌دوزی یا بدوزید (تصویر ۵-۱۶۰).

## روش دوم



تصویر ۵-۱۶۱

در این روش، یقه به لبه جلوی لباس وصل می‌شود. (یقه دکمه‌خور دارد؛ مانند یقه سرداری) سجاف لباس را «تا» کنید و کوک بزنید. قسمت روی یقه را به بالاتنه لباس وصل نمایید و مثلث‌های کوچک اضافی درزهای منحنی را بچینید. درز یقه را به لباس اتو بزنید (تصویر ۵-۱۶۱).



تصویر ۵-۱۶۲

تکه‌های زیر و روی یقه را به یکدیگر وصل کنید و بقیه مراحل را عیناً مانند روش قبلی انجام دهید (تصویر ۵-۱۶۲).

## یقه پیراهن مردانه

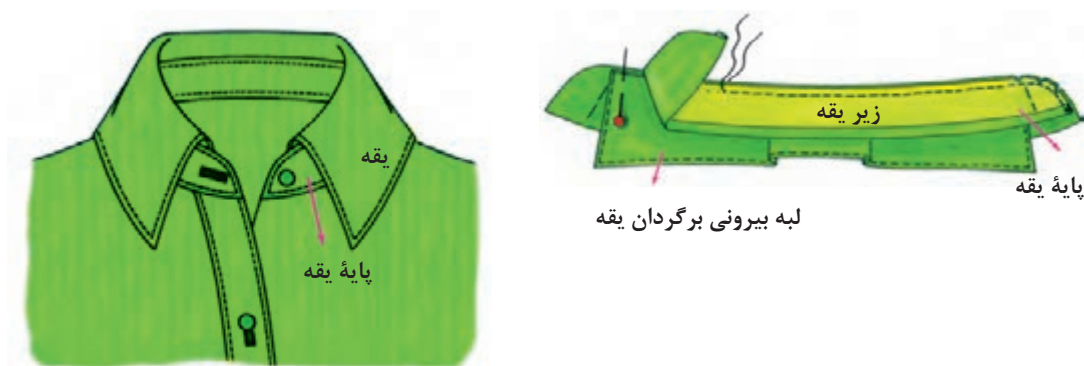

تصویر ۵-۱۶۳

▲ برگردان و پایه یقه را همان گونه که در مورد یقه ایستاده توضیح داده شد، آماده کنید. لبه بیرونی برگردان یقه را به فاصله «نیم سانتی متر» بدوزید، اتو نمایید. برگردان یقه را در میان دولای پایه یقه بگذارید، سپس قسمت بالایی پایه یقه را همراه با برگردان یقه بدوزید (تصویر ۵-۱۶۳).

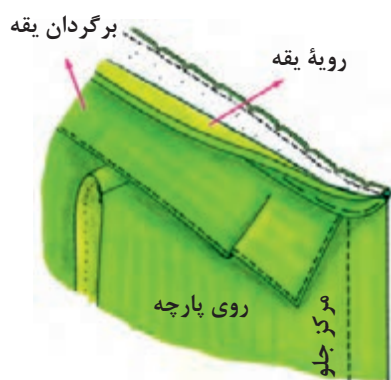

تصویر ۵-۱۶۴

◀ قسمت رویه یقه را به یقه لباس متصل کنید. این درز و گوشه های یقه را با دقت بدوزید. جادرز را باریک کنید و از آن، مثلث های کوچکی بچینید (تصویر ۵-۱۶۴).



تصویر ۵-۱۶۵

◀ جادرزهای حلقه گردن را به طرف پایه یقه بخوابانید و اتو کنید. جادرز زیر یقه را «تو» بگذارید و به حلقه گردن کوک بزنید. درز را به بخیه های ماشین دوخت پس دوزی نمایید یا روی درز را بدوزید (تصویر ۵-۱۶۵).

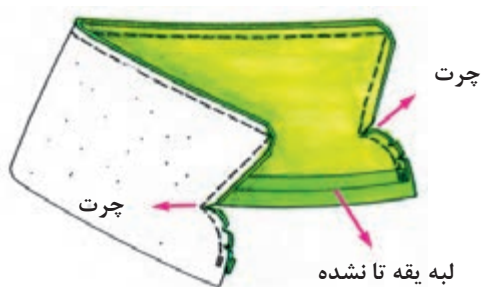

تصویر ۵-۱۶۶

◀ اگر یقه پیراهن مردانه یک تکه بود، با همین روش می‌توانید آن را بدوزید (تصویر ۵-۱۶۶).

## یقه مدل آرشال



تصویر ۵-۱۶۷

\* این روش را می‌توانید برای یقه آرشال و شال (یک تکه) و روی لباس‌های مختلف اجرا کنید (وصل لایی یقه با برش‌های بالاتنه هماهنگ است).

◀ پس از برش و پرو لباس، لایی را براساس جنس پارچه و مدل آنها با لباس متصل سازید (شکل روبه‌رو کت بهاره با برش پرنسسی است). سطح زیر یقه را که متصل به لباس است به لایی وصل کنید. سرشانه جلو و پشت را تا زاویه گوشه، کوک بزنید و بدوزید، سپس زاویه گوشه یقه را چرت دهید (تصویر ۵-۱۶۷).

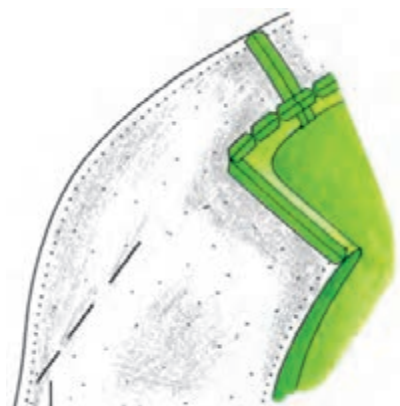

تصویر ۵-۱۶۹



تصویر ۵-۱۶۸

▲ جادرز اضافی را بچینید و پشت یقه را چند چرت کوچک دهید. سپس آن را روی بالشتک اتو بگذارید و اتو کنید (تصویر ۵-۱۶۹).

▲ درز مرکز پشت را کوک بزنید و بدوزید. درز را باز نمایید و اتو بزنید. قسمت پشت زیر یقه را به حلقه یقه در پشت لباس کوک بزنید و متصل کنید (تصویر ۵-۱۶۸).



تصویر ۵-۱۷۰

◀ الگوی رویه یقه (سجاف) که معمولاً قدری بزرگ‌تر از زیر یقه است را روی پارچه ببرید. درز مرکز پشت را کوک بزنید و چرخ کنید. درز را باز نمایید و اتو بزنید. رویه یقه را به صورت «روبه‌رو» منطبق بر یقه قرار دهید؛ به طوری که خطوط کوک شل رویه یقه دقیقاً روی خطوط کوک شل زیر یقه قرار گیرد. درز سجاف را چرخ کنید و جادرز اضافی لایی را از لب خط چرخ بچینید. جادرز زیر یقه (لباس) به عرض «۶ میلی‌متر» و جادرزی سجاف را «۳ میلی‌متر» کمتر کنید. از جادرز منحنی یقه، مثلث‌های کوچکی بچینید تا پس از برگرداندن یقه، جادرز لوله نشود (تصویر ۵-۱۷۰).



تصویر ۵-۱۷۱

◀ سجاف یقه را به لباس سنجاق بزنید و بدوزید. سپس درز سجاف و زیر یقه را روی «ژانت» باز کنید و اتو بزنید. سپس رویه یقه را به طرف بیرون برگردانید. در قسمت برگردان یقه، درز را به طرف «بیرون» غلتانده و در ناحیه سجاف، درز جلو را به طرف «داخل» بغلتانید. با نخ لطیف ابریشمی، کناره یقه را شلال و رویه یقه (سجاف) را با کوک جسته متصل کنید (تصویر ۵-۱۷۱).



تصویر ۵-۱۷۲

◀ لبه پشت سجاف را به درز پشت یقه و جادرز سرشانه متصل سازید. در قسمت جلو، معمولاً سجاف به حالت آزاد باقی می‌ماند و تنها توسط یکی، دو بست به لایی متصل می‌شود (تصویر ۵-۱۷۲).



## یقه کراواتی



تصویر ۱۷۳-۵

▲ یقه را ببرید و به اندازه نصف عرض تمام شده کراوات یک‌لایه بگذارید. سپس یقه کراواتی را به یقه لباس متصل کنید. درز را کوک بزنید و چرخ نمایید. دنباله کراوات را مانند کمر بند چرخ کنید. درزها را تمیز نمایید و به طرف داخل برگردانید. قسمت داخلی یقه را با بخیه چرخ پس‌دوزی کنید (تصویر ۱۷۳-۵).

## فکر کنید و پاسخ دهید

- ۱ معمولاً سجاف را به تناسب ضخامت پارچه قدری ..... از اندازه یقه و به ..... پارچه می‌برند.  
الف) بزرگ‌تر - راه      ب) کوچک‌تر - راه      پ) برابر - راه      ت) بزرگ‌تر - بیراه
- ۲ تکه رویی یقه انگلیسی کمی ..... است. دور تا دور یقه را با سنجاق‌هایی که به صورت ..... زده شده به یکدیگر متصل کنید.  
الف) کوچک‌تر - افقی      ب) کوچک‌تر - عمودی      پ) بزرگ‌تر - افقی      ت) بزرگ‌تر - عمودی

## فعالیت عملی

- ۱ سجاف طوق یقه هفت یا گرد را روی بالاتنه اجرا کنید.
- ۲ سجاف یقه گرد جلو بسته (چاک‌دار) را انجام دهید.
- ۳ سجاف یکسره طوق یقه را روی بالاتنه بدوزید.
- ۴ یقه انگلیسی را بدوزید.
- ۵ یقه آرشال را روی لباس بدوزید.
- ۶ یقه مردانه پایه جدا را روی پیراهن شمیزیه اجرا کنید.

## دوخت جادکمه

دوخت جا دکمه می‌تواند جنبه تزئینی داشته باشد. آنچه بیش از هر چیز باید مدنظر قرار گیرد، اندازه‌گیری دقیق و رعایت ترتیب مراحل دوخت آن است.

عرض و طول جا دکمه را روی پارچه توسط صابون خیاطی بکشید. صابون را بتراشید تا ضخامت آن باعث تفاوت اندازه جا دکمه‌ها نشود (فاصله جا دکمه از لبه جلوی لباس، قبلاً گفته شده است). از خط مرکزی حدود «۳ میلی‌متر» به سمت راست، شروع می‌کنیم و بقیه اندازه جا دکمه در سمت چپ قرار می‌گیرد (تصویر ۵-۱۷۴).

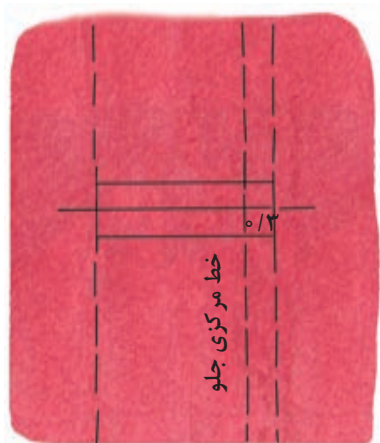

تصویر ۵-۱۷۴

## جادکمه با دست

اندازه جا دکمه را هم‌چنان که قبلاً گفته شد، در روی پارچه علامت بگذارید و خطوط ترسیمی دور تا دور جادکمه را به وسیله چرخ بدوزید (۲۰ بخیه در ۲/۵ سانتی‌متر). وسط جا دکمه را چاک دهید. دوخت با چرخ باعث می‌شود که پارچه پس از چیده شدن ریشه ریشه نگردد (تصویر ۵-۱۷۵).

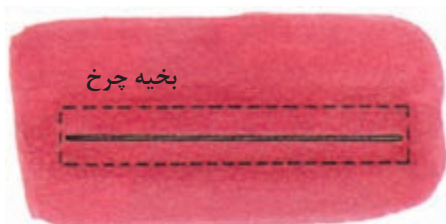

تصویر ۵-۱۷۵

از نخ‌هایی که هم‌رنگ لباس است استفاده کنید. نخ باید متناسب با جنس پارچه انتخاب شود. برای پارچه‌های ضخیم از عمامه نخ‌هایی یا «سیگارت» مخصوص دوخت جا دکمه و برای پارچه‌های لطیف‌تر از الیاف ابریشمی استفاده کنید. در هر حال بهتر است نخ را به صورت یک لا بدوزید.

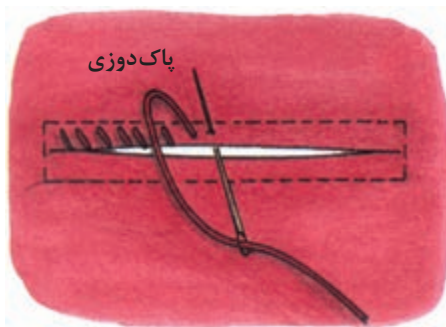

تصویر ۵-۱۷۶

لبه بریده شده را پاک‌دوزی کنید تا از ریشه شدن آن جلوگیری کند (تصویر ۵-۱۷۶).



تصویر ۵-۱۷۷

روی جا دکمه دندان موشی بزنید (تصویر ۵-۱۷۷ الف و ب).

۱- سیگارت: به قرقره‌های بلندی اطلاق می‌شود که جنس داخل آنها از مقواست و روی مقوا، نخ پیچیده می‌شود.



تصویر ۵-۱۷۸

▲ در انتهای چاک، به وسیله نخ بندینکی بزنیید؛ بدین ترتیب که چند لا نخ را کنار هم بدوزید، سپس روی نخ‌ها را دندان موشی بزنیید. برای دوختن، سوزن باید علاوه بر نخ بندینک از ضخامت پارچه نیز بگذرد (تصویر ۵-۱۷۸-الف و ب).

### روش دوخت جادکمه با ماشین دوخت

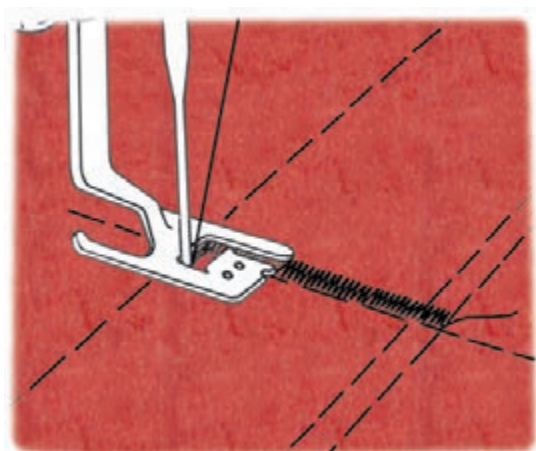

تصویر ۵-۱۸۰

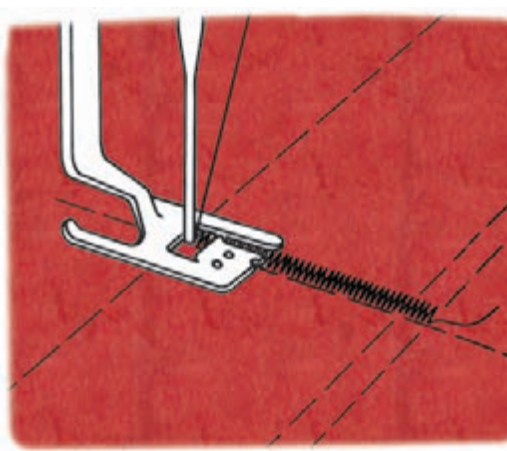

تصویر ۵-۱۷۹

▲ ۱- پایه مخصوص دوخت جادکمه را روی ماشین دوخت سوار کنید. طول زیگزاگ‌ها را روی درجه ریز قرار دهید، پایه را پایین آورید و دوخت را انجام دهید (تصویر ۵-۱۷۹).

▲ ۲- در انتهای جادکمه، حدود «۶ بخیه» بزنیید (تصویر ۵-۱۸۰).





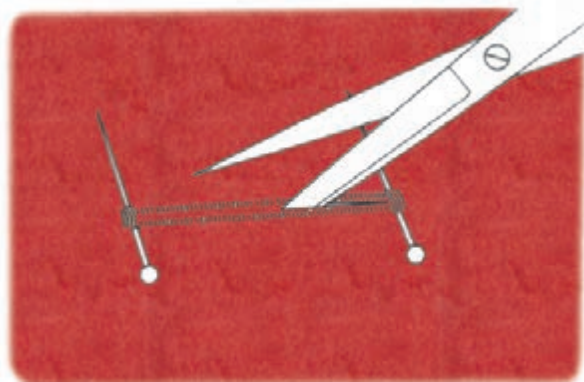

تصویر ۵-۱۸۴

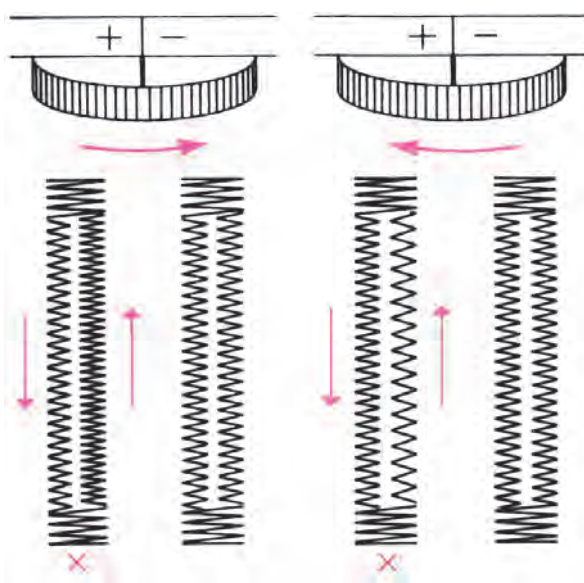

تصویر ۵-۱۸۵

### باز کردن چاک جادکمه

◀ جا دکمه با چرخ باید فقط زمانی که دوخت به پایان می‌رسد، باز شود. در انتهای جا دکمه‌ها دو سوزن را به‌طور مستقیم قرار دهید و دو طرف شکاف را باز کنید. برای این کار می‌توانید از قیچی مخصوص یا بشکاف لباس نیز استفاده کنید (تصویر ۵-۱۸۴).

\* گاهی در فضای بین دوخت جا دکمه همواری و ناصافی به‌وجود می‌آید. این، زمانی است که ماشین دوخت برعکس دوخته می‌شود. برای کنترل آن مکانیزم خاصی در ماشین دوخت همه‌کاره موجود است.

◀ معمولاً در مرحله اول یک طرف را صحیح می‌دوزید، ولی هنگام برگشت در طرف دیگر با مشکل مواجه می‌شوید. برای رفع مشکل مرحله دوم (برگشت)، درجه فشردگی زیگزاگ را تنظیم کنید (تصویر ۵-۱۸۵).

### روش تهیه جادکمه بندینگ پارچه‌ای

◀ نوار بندینگ را از اریب پارچه‌ای به طول مورد نیاز و «عرض ۳ سانتی‌متر» بچینید. سپس آن را از عرض «تا» کنید؛ به‌طوری که روی پارچه در داخل قرار بگیرد. به فاصله «نیم‌سانتی‌متر» از «تای نوار»، آن را چرخ کنید. در موقع چرخ کردن، نوار را به سمت خود بکشید تا به آهستگی از زیر پایه ماشین دوخت رد شود (تصویر ۵-۱۸۶).



تصویر ۵-۱۸۶



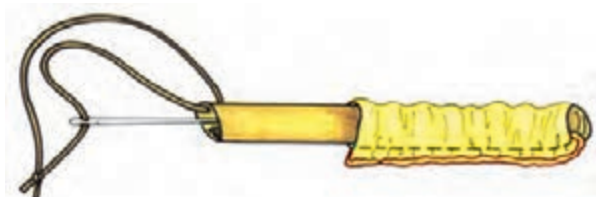

تصویر ۵-۱۸۷

برای به رو برگرداندن نوار، سوزن درشتی را انتخاب کرده، آن را نخ کنید و سر آن را دو بخیه بدوزید تا محکم شود. آن گاه از ته، سوزن را وارد نوار نمایید (تصویر ۵-۱۸۷).

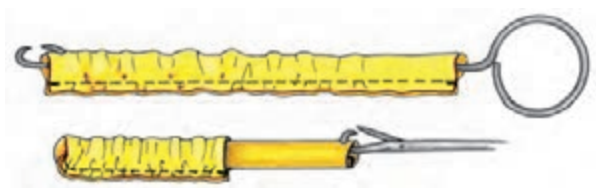

تصویر ۵-۱۸۸

برای این کار می‌توانید از قلاب ماشین‌های بافندگی که بلند باشد نیز استفاده کنید. قلاب را به سر نوار گیر دهید، سپس قلاب را به طرف بیرون بکشید تا نوار به سمت روی پارچه برگردد (تصویر ۵-۱۸۸).

### طریقه دوخت بندینک‌های پارچه‌ای

چنانچه دکمه‌ها بزرگ و درشت باشد، بندینک‌ها را به‌طور مجزا و با فاصله روی پارچه قرار دهید. (اندازه بندینک برابر با اندازه دکمه باشد). بندینک را باید روی جادرز پارچه قرار دهید و آن را سنجاق کنید (تصویر ۵-۱۸۹).

\* برای به‌دست آوردن اندازه صحیح بندینک‌ها می‌توانید از نوار چسب کاغذی به دو روش استفاده کنید:

#### روش اول

ابتدا روی نوار چسب کاغذی محل بندینک‌ها را علامت‌گذاری کنید. نوار بندینک‌ها را روی نوار چسب کاغذی با سنجاق ثابت نمایید. سپس نوار را به فاصله «۱-۲ میلی‌متر» روی درز لبه لباس بگذارید (تصویر ۵-۱۹۰ الف).

#### روش دوم

نوار بندینک را روی درز لبه لباس با سنجاق ثابت کنید. سپس نوار چسب کاغذی را روی بندینک بگذارید (تصویر ۵-۱۹۰ ب).



تصویر ۵-۱۸۹



تصویر ۵-۱۹۰

## بندینگ دکمه‌ای کوچک

◀ زمانی که دکمه‌های انتخابی شما خیلی کوچک باشند و نزدیک به هم دوخته شوند، بندینگ آنها نیز باید باریک و یک تکه باشد. برای آنکه حلقه‌های بندینگ مساوی و یک اندازه به دست آید، آن را روی نوار چسب کاغذی - که قبلاً علامت‌گذاری شده - سنجاق و کوک بزنید. سپس کاغذ را روی پارچه بگذارید و کوک بزنید (تصویر ۵-۱۹۱).



نوار چسب کاغذی

تصویر ۵-۱۹۱

## بندینگ نخ‌ی

این نوع بندینگ با دست بافته می‌شود و معمولاً برای بندینگ کمر بند، اتصال آستری به پهلوی لباس، دوختن دکمه‌های پایه دار و... استفاده می‌شود.

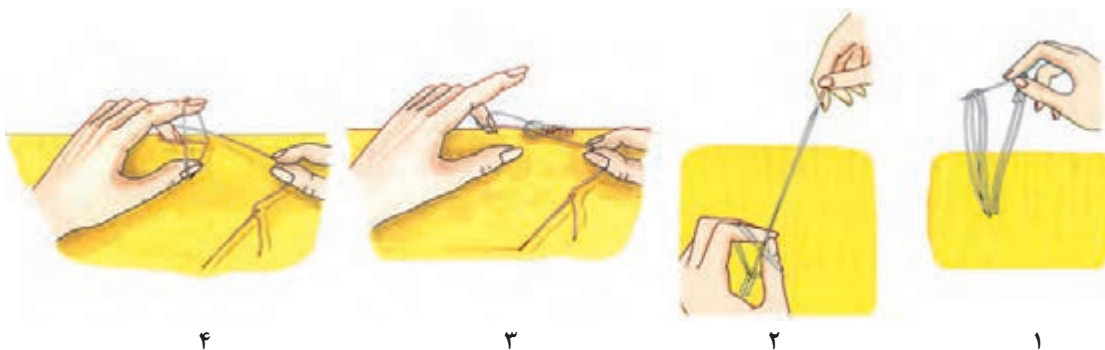

تصویر ۵-۱۹۲

### بندینگ نخ‌ی (قلاب با دست)

▲ کافی است هر بار نخ را مانند قلاب از میان حلقه نخ رد کنید تا در طول کافی، بندینگ دوخته شود. پس از به دست آوردن طول کافی بندینگ، انتهای نخ را به طرف پشت ببرید و سر نخ را محکم کنید (تصویر ۵-۱۹۲، مراحل ۱ تا ۴).

## بندینک نخی (با دندان‌های موشی)

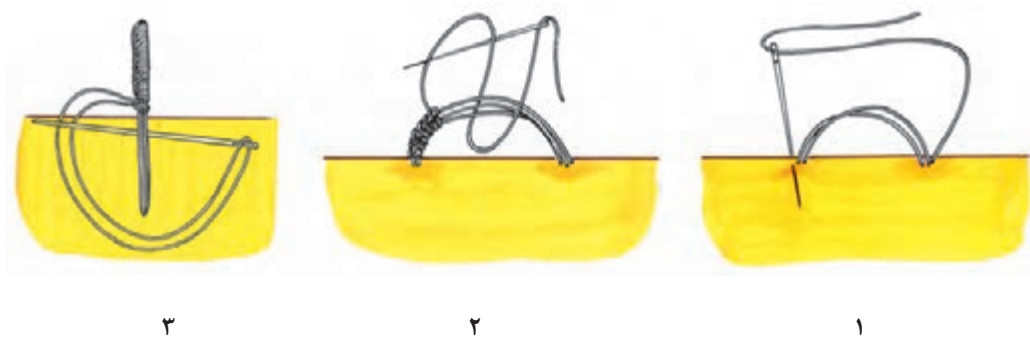

تصویر ۱۹۳-۵

▲ برای این نوع بندینک نیاز به نخ عمامه یا سیگارت ابریشمی مخصوص دوخت جا دکمه دارید. ابتدا محل بندینک‌ها را توسط سنجاق علامت‌گذاری کنید، سپس چند لا نخ را در فاصله آن به صورت حلقه‌ای رد کنید. آن‌گاه روی حلقه‌های نخ را دندان موشی بزنید (تصویر ۱۹۳-۵، مراحل ۱ تا ۳).





## دکمه

دکمه‌ها نه تنها مدت‌هاست که به‌عنوان وسیله‌ای برای بستن لباس استفاده می‌شوند بلکه به‌عنوان ابزار مد نیز به کار می‌روند. دکمه‌ها از جنس صدف مروارید، چوب، چینی، سنگ، شیشه، چرم، شاخ حیوانات، قیطان، فلز و بسیاری از مواد مصنوعی دیگر هستند (تصویر ۱۹۴-۵).

۱- **دکمه‌های صدف مروارید:** رنگ‌های سایه و روشن در دکمه‌های صدفی، تغییر رنگ ایجاد می‌کند. دکمه‌های صدفی به عنوان دکمه بلوز به کار می‌روند و برای پارچه‌های سبک مناسب هستند.

۲- **دکمه‌های سنگی:** دکمه‌های سنگی تنها محصول طبیعی هستند. اغلب دکمه‌های سنگی به‌عنوان دکمه‌های صاف، گرد و کلاسیک در پالتو یا لباس‌هایی با یقه بلیزر استفاده می‌شوند.

۳- **دکمه‌های شاخی:** این دکمه‌ها نمای بسیار زیبایی دارند و معمولاً گران‌ترین آنها از شاخ گاو میش تهیه می‌شود. این نوع دکمه‌ها برای پالتوهای کلاسیک یا ژاکت‌های توپید یا لباس‌هایی با یقه بلیزر بسیار مناسب است.

۴- **دکمه‌های چرم:** دکمه‌های مناسب برای اسپرت کردن بلیزرها و پالتوها، کت و شلوار یا کت و دامن است. معمولاً از رنگ‌های سایه و روشن قهوه‌ای و رنگ چرم طبیعی استفاده می‌شود.

۵- **دکمه‌های فلزی:** دکمه‌های فلزی تقریباً ماندنی و رایج هستند. برای لباس اسپرت یا لباس‌های جین استفاده می‌شوند.

۶- **دکمه‌های شیشه‌ای:** دکمه‌های شیشه‌ای صاف، صیقلی و شفاف رنگی‌اند که قابل رنگ شدن هستند. این دکمه‌ها رایج‌ترین و زینت‌بخش‌ترین دکمه‌های تزئینی هستند.

۱- دکمه‌های صدف مروارید

۴- دکمه‌های چرم

۶- دکمه‌های شیشه‌ای

۳- دکمه‌های شاخی

۵- دکمه‌های فلزی

۲- دکمه‌های سنگی

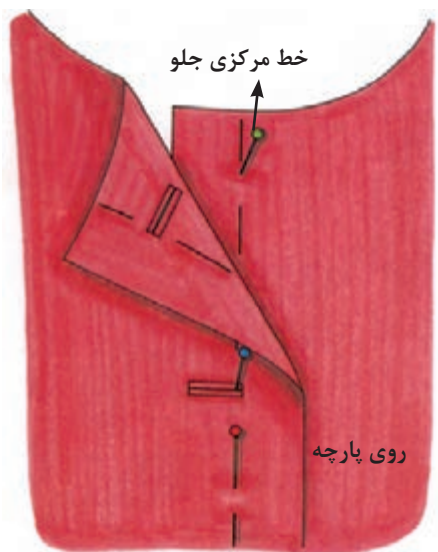

تصویر ۵-۱۹۵

### طریقه علامت گذاری دکمه

پس از پایان دوخت و اتمام آخرین اتوی لباس، آن را روی میز قرار دهید و خط مرکزی جلو را روی هم بگذارید. سنجاقی را در سمت راست سوراخ جادکمه فرو ببرید؛ به طوری که قسمت چپ محل دوخت دکمه روی خط مرکزی جلو مشخص شود (تصویر ۵-۱۹۵).



تصویر ۵-۱۹۶

### طریقه دوخت دکمه بدون پایه

دکمه‌ای که به خوبی در سوراخ جادکمه جا بیفتد باید دارای پایه باشد. اگر دکمه دارای پایه نباشد، باید توسط نخ، پایه‌ای برای آن ایجاد کرد. ابتدا سوزن را از نقطه علامت گذاری شده خارج کنید و یکی، دوبار در همان محل با دوخت، دکمه را ثابت نگه دارید (تصویر ۵-۱۹۶).

قبل از آن که دوباره سوزن را در سوراخ دکمه فرو ببرید، یک چوب کبریت روی دکمه بگذارید؛ سپس چند بار نخ را روی چوب کبریت رد کنید (تصویر ۵-۱۹۷).

پس از آنکه به اندازه کافی پایه زدید، چوب کبریت را خارج کنید. دکمه را با یک دست به طرف بالا بکشید و سوزن را دور نخ زیر دکمه بچرخانید. آن گاه سوزن را به پشت ببرید و نخ را محکم کنید (تصویر ۵-۱۹۸).

### دوخت دکمه دابل

برای لباس‌هایی که زیاد پوشیده می‌شود و دارای جنس ضخیم و وزن سنگین هستند، از یک دکمه کوچک ساده در زیر دکمه اصلی و پشت لباس استفاده می‌شود. وجود دکمه کوچک زیرین مانع از سوراخ شدن پارچه لباس می‌گردد. این نوع دوخت، در پوشاک جیر و چرم نیز استفاده می‌شود (تصویر ۵-۱۹۹).



تصویر ۵-۱۹۷



تصویر ۵-۱۹۸

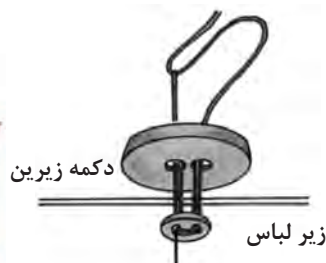

تصویر ۵-۱۹۹



## دوخت دکمه پایه‌دار با دست

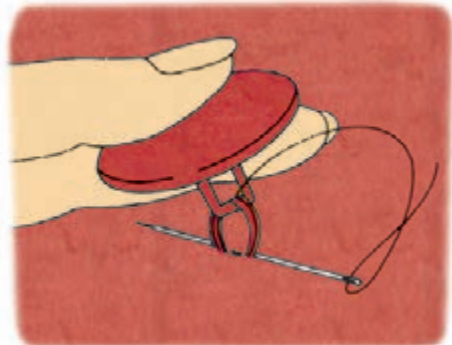

تصویر ۵-۲۰۱

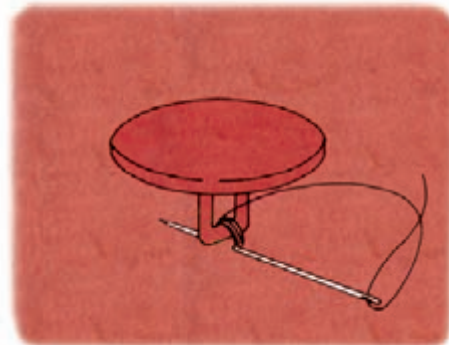

تصویر ۵-۲۰۰

▲ در صورتی که از دکمه با پایه استفاده می‌کنید، کافی است نخ را از سوراخی که در پایه دکمه موجود است رد نمایید و آن را چند بار بدوزید (تصویر ۵-۲۰۰).  
 ▲ ارتفاع پایه دکمه به تناسب ضخامت پارچه متغیر است. بدین معنی که هرچه ضخامت پارچه بیشتر باشد، پایه دکمه نیز بلندتر دوخته می‌گردد. دکمه را با یک دست به طرف بالا بکشید (تصویر ۵-۲۰۱).

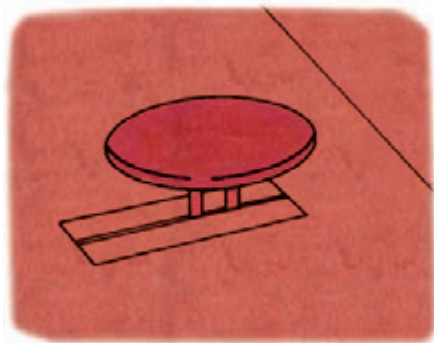

تصویر ۵-۲۰۳

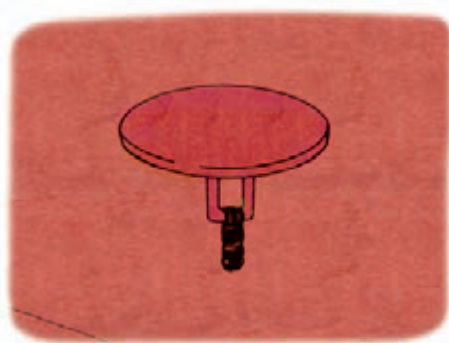

تصویر ۵-۲۰۲

▲ سوزن را دور نخ زیر دکمه بچرخانید، آن گاه به پشت پارچه ببرید و محکم کنید (تصویر ۵-۲۰۲). بالا، روی جا دکمه قرار گیرد (تصویر ۵-۲۰۳).

## دوخت دکمه بدون پایه به وسیله ماشین دوخت (همه‌کاره و مادگی دوز صنعتی)



تصویر ۵-۲۰۴

◀ برای دوخت دکمه دو سوراخ به وسیله ماشین دوخت همه‌کاره، ابتدا پایه دکمه دوز را وصل کنید، درجه دوخت را روی زیگزاگ بگذارید و آن را به اندازه فاصله دو سوراخ دکمه تنظیم نمایید. سپس دکمه را زیر پایه به گونه‌ای قرار دهید که سوزن ماشین دوخت به راحتی از سوراخ دکمه رد شود (تصویر ۵-۲۰۴).

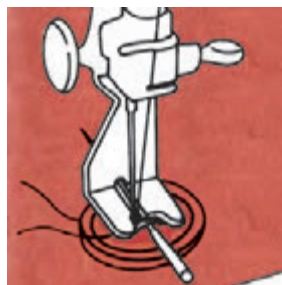

تصویر ۵-۲۰۵

برای پایه‌دار کردن دکمه، عیناً همانند دوخت دکمه بدون پایه عمل کنید؛ با این تفاوت که به جای چوب کبریت می‌توانید از سوزن ماشین دوخت استفاده کنید (تصویر ۵-۲۰۵).

## قزن قفلی

جنس قزن از فلز است و در قسمت‌های مختلف لباس از قبیل انتهای زیپ‌ها و چاک قرار می‌گیرد و برای بستن لباس‌های زیر زنانه و... کاربرد بیشتری دارد. اگر چاک پوشاک روی هم می‌آید، قزن را از نوع ساده انتخاب کنید (تصویر ۵-۲۰۶) و اگر روی هم آمدن پوشاک به‌طور لب به لب واقع می‌شود قفلی را از نوع هلالی شکل تهیه نمایید (تصویر ۵-۲۰۷).

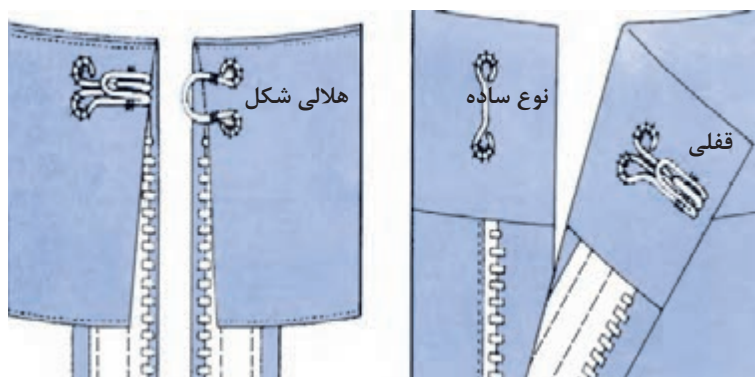

تصویر ۵-۲۰۶- پوشاکی که روی هم می‌آید. تصویر ۵-۲۰۷- پوشاکی که لب به لب قرار می‌گیرد.

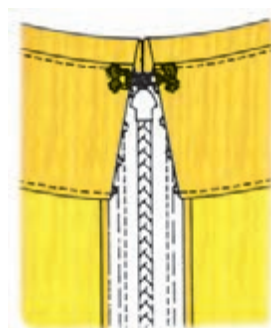

ب

تصویر ۵-۲۰۸



الف

## دوخت قزن قفلی

قزن قفلی برای بستن انتهای چاک پوشاک استفاده می‌شود.

محل صحیح نصب قزن قفلی را دقیقاً علامت‌گذاری کنید. هرگز نباید دوخت آن از سمت دیگر لباس نمایان شود (تصویر ۵-۲۰۸- الف و ب).



تصویر ۵-۲۱۰



تصویر ۵-۲۰۹

▲ اگر انتهای چاک لباس روی هم می‌آید، قزن را در فاصله چند میلی متری لبه چاک بدوزید (تصویر ۵-۲۰۹).  
 ▲ انتهای چاک اگر لب به لب درز قرار می‌گیرد، قزن را می‌توانید مانند شکل بدوزید. به جای پایه «قفلی» می‌توانید یک بندینک ریز با نخ ظریف بدوزید (تصویر ۵-۲۱۰).

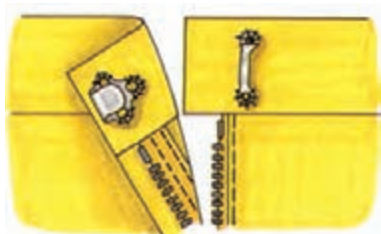

تصویر ۵-۲۱۲

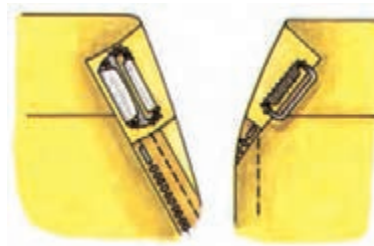

تصویر ۵-۲۱۱

▲ از این نوع قزن در کمر دامن یا شلوار استفاده می‌شود؛ زیرا، مقاوم بوده و از جنس محکمی ساخته شده است. روش دوخت آن عیناً مانند روش قبلی دوخت قزن است (تصاویر ۵-۲۱۱ و ۵-۲۱۲).

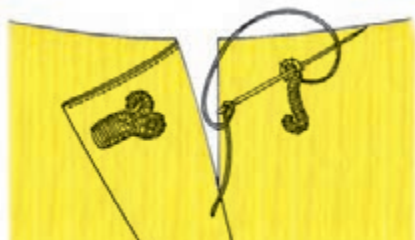

تصویر ۵-۲۱۳

◀ می‌توانید روی حلقه قفلی و قزن را مطابق شکل روبه‌رو توسط نخ روکش کنید. توجه داشته باشید که موقع دوخت، خمیدگی قزن به طرف بدن قرار نگیرد، بلکه به طرف لباس واقع شود (تصویر ۵-۲۱۳).

## دوخت دکمه فشاری



تصویر ۵-۲۱۴

دکمه فشاری در قسمت‌هایی از لباس که فشار به آن وارد نشود و نیز به دوام زیاد نیاز نداشته باشد استفاده می‌گردد. دکمه‌های فشاری روی ضخامت سجاف لباس دوخته می‌شود و نخ دوخت نباید از روی لباس نمایان باشد. باید در هر سوراخ دکمه فشاری، بین «چهار تا هشت بار» سوزن رد کنید و از دوخت دندان موشی استفاده نمایید (تصویر ۵-۲۱۴).

## دکمه فشاری جهت حفظ بند البسه زیر

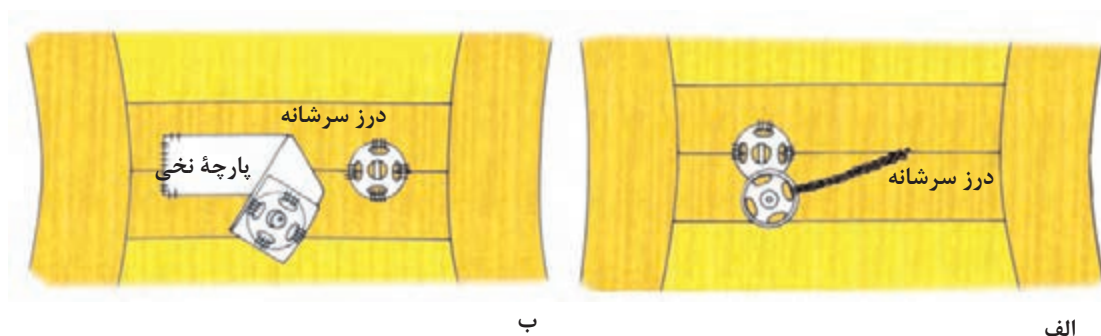

تصویر ۵-۲۱۵

روی درز سرشانه به فاصله «۲-۳ سانتی‌متر» از حلقه آستین و به طول «۳ تا ۴ سانتی‌متر» یک بندینک نخ (قلاب با دست) بزنید (یا یک تکه نوار پارچه‌ای نخ بدوزید) و به انتهای بندینک دکمه فشاری بدوزید. سپس مقابل آن نیمه دیگر دکمه را به جادرز متصل کنید. حال پس از پوشیدن لباس، بندینک را از زیر البسه زیر رد کنید و دکمه فشاری را ببندید (تصویر ۵-۲۱۵-الف و ب).

## دوخت انواع سجاف‌ها جهت چاپ آستین

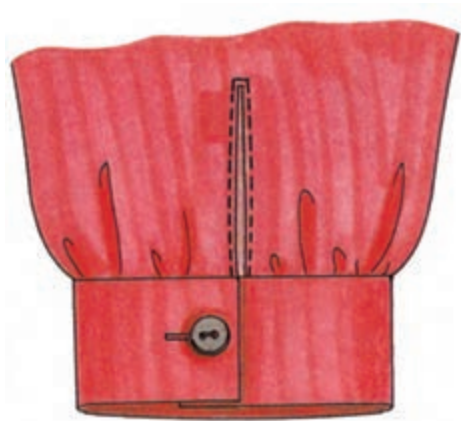

تصویر ۵-۲۱۶

قبل از آنکه آستین به لباس متصل شود باید سجاف چاک و مچ آن دوخته شود.

سجاف روی آستین و در قسمت پشت دست به فاصله کمی از درز زیر آستین در محل چاک آن قرار دارد. بهتر است قبل از دوختن درز آستین، چاک آن را سجاف کنید. سجاف چاک آستین به طرق مختلف و متناسب با مدل آستین و جنس پارچه آن انجام می‌شود (تصویر ۵-۲۱۶).

### سجاف ساده

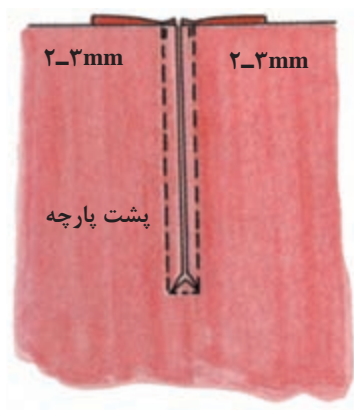

تصویر ۵-۲۱۸

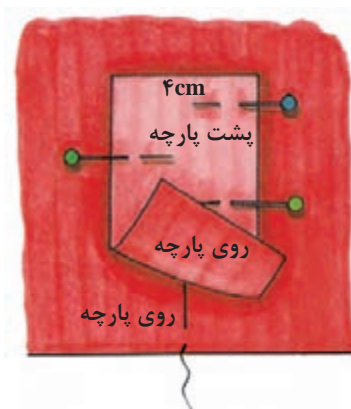

تصویر ۵-۲۱۷

حالت دو طرف چاک را به فاصله «۲ تا ۳ میلی‌متر» به تکه سجاف کوک بزنید. سپس به فاصله «۲ تا ۳ میلی‌متر» از لبه چاک آن را به سجاف چرخ کنید. حال سجاف را در فاصله میان چاک بچینید. (به صورت دو اریب رأس چاک چیده شود). (تصویر ۵-۲۱۸).

تکه‌ای از راستای پارچه به «طول ۴ سانتی‌متر» بلندتر از چاک آستین و به «عرض ۸ سانتی‌متر» بچینید. وسط تکه را روی چاک آستین و دقیقاً روی راسته سجاف و روی آن قرار دهید. (توجه کنید که روی پارچه سجاف به طرف روی پارچه آستین قرار گیرد). (تصویر ۵-۲۱۷).





تصویر ۵-۲۲۰

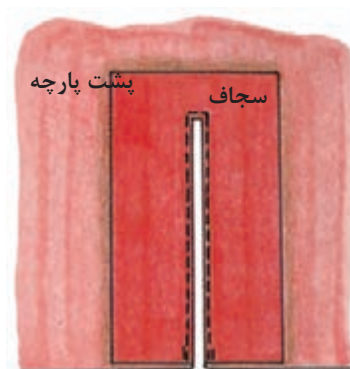

تصویر ۵-۲۱۹

▲ سجاف را به طرف پشت برگردانید، درز را به طرف پشت بغلتانید، بدوزید و اتو بزنید (تصویر ۵-۲۱۹).  
▲ لبه سجاف را می‌توانید تمیزدوزی کنید و به‌طور آزاد رها نمایید یا آن که لبه‌های آن را «تا» کنید و قسمت بالای چاک را سه گوش نموده و آن را بدوزید. سپس آن را اتو بزنید (تصویر ۵-۲۲۰).

## سجاف ممتد

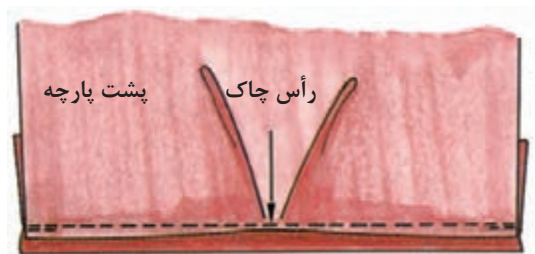

تصویر ۵-۲۲۱

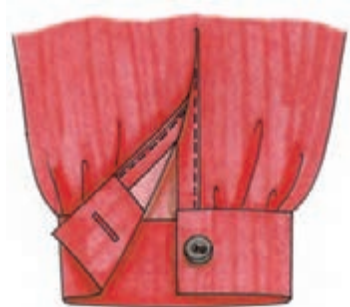

▲ تکه ای از راستای پارچه به «عرض ۴ تا ۵ سانتی‌متر» و به «طول دو برابر چاک آستین» بچینید. پارچه سجاف را روبه‌روی پارچه آستین قرار دهید و مانند یک درز ممتد کوچک بزنید. حال درز را بدوزید. بهتر است پارچه را از سمت چاک زیر پایه ماشین دوخت بگذارید تا بتواند آن را دقیق بدوزید (تصویر ۵-۲۲۱).



تصویر ۵-۲۲۲

◀ بدیهی است عرض درز در محل رأس چاک باریک‌تر خواهد بود. بهتر است بخیه ماشین دوخت روی درجه ریز تنظیم شود تا دوام آن به علت باریکی درز بیشتر گردد. سپس لبه سجاف را به اندازه «یک سانتی‌متر» «تا» کرده اتو کنید (تصویر ۵-۲۲۲).



تصویر ۵-۲۲۴

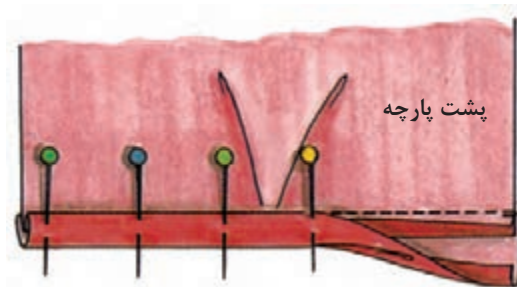

تصویر ۵-۲۲۳

▲ لبه سجافی که به مچ (جادکمه‌ای مچ) وصل می‌شود، باید به طرف داخل سنجاق گردد (مطابق شکل بالا). گوشه سجاف را به صورت یک مثلث بدوزید (تصویر ۵-۲۲۴).

▲ جادرز را به طرف سجاف بخوابانید، سپس لبه سجاف را «تا» بزنید و درز را سنجاق نمایید. این قسمت را بدوزید یا با بخیه ماشین دوخت پس‌دوزی کنید (تصویر ۵-۲۲۳).

### چند روش برای دوخت کش در لبه آستین روش اول (مدل لیفه‌ای)

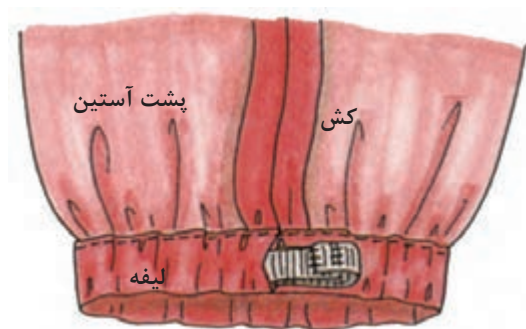

تصویر ۵-۲۲۵

▲ قد آستین را به اندازه کافی بلند بگیرید (به اندازه عرض سجاف کش). درز زیر بغل آستین را تا محل برگرد سجاف کش بدوزید. لبه سجاف را برگردانید و بدوزید. کش را به اندازه مورد نیاز ببرید، از محل درز سجاف که دوخته نشده است رد نمایید و دو سر کش را به هم بدوزید (تصویر ۵-۲۲۵).

## روش دوم

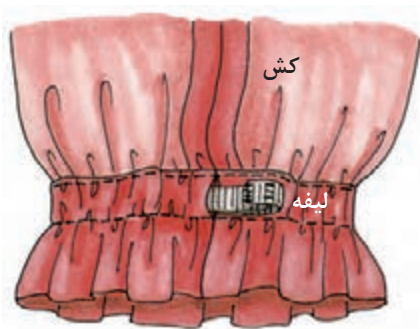

تصویر ۵-۲۲۶



▲ قد آستین به اندازه مدل بلند شود. (پهنای لیفه و لبه چین آستین دو برابر شود) لبه سجاف چین را «تا» کنید و دو طرف لیفه را بدوزید. مراحل دوخت را عیناً همانند روش قبلی انجام دهید (تصویر ۵-۲۲۶).

## روش سوم (یک مدل لیفه)

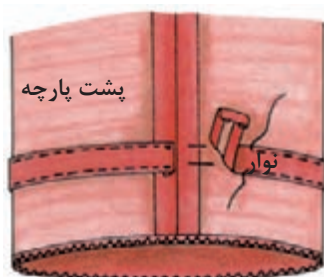

تصویر ۵-۲۲۷

▲ لبه آستین را پاکدوزی کنید. یک نوار نخی که هم‌رنگ لباس باشد را انتخاب نمایید و به پشت آستین (روی قسمتی که می‌خواهید کش را رد کنید) بدوزید. دو سر نوار را باز بگذارید. مراحل بعدی را مانند روش اول دوخت کش انجام دهید (تصویر ۵-۲۲۷).

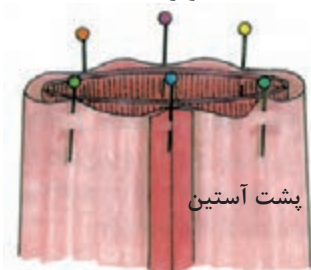

تصویر ۵-۲۲۸

▲ پارچه‌های کشباف را به اندازه مچ برش بزنید. درز آن را بدوزید. سپس مچ لباس و قسمت لبه درز کشباف را به چند قسمت مساوی تقسیم کنید و سنجاق بزنید. قسمت‌های تقسیم شده مچ لباس و مچ کشباف را به یکدیگر وصل کنید (تصویر ۵-۲۲۸).

## اتصال مچ به آستین

پس از دوختن و سجاف کردن چاک آستین، درز آستین را بدوزید و اتو کنید. روی لبه آستین شلالی به فاصله «نیم سانتی‌متر» از یکدیگر و در محل اتصال مچ بدوزید. (شلال را ممکن است با دست یا توسط ماشین دوخت انجام دهید).



تصویر ۵-۲۲۹

◀ شلال آستین را جمع کنید تا گشادی آن به اندازهٔ مچ شود. درز آستین و مچ را به یکدیگر سنجاق بزنید؛ به طوری که قسمت لایی شدهٔ مچ به طرف روی دست قرار گیرد. دقت کنید که مقدار چین در قسمت چاک سحاف کمتر از روی آستین باشد. درز مچ به اندازهٔ «۱ سانتی‌متر» در خارج از لبه‌ها قرار گیرد (تصویر ۵-۲۲۹).



تصویر ۵-۲۳۰

### مچ آستین چین‌دار (بدون جادکمه)

الگوی مچ را آماده کرده، روی پارچهٔ موردنظر پهن کنید و ببرید. معمولاً لبهٔ مچ، روی تای پارچه قرار می‌گیرد. لایی مچ را به صورت یک لا ببرید و میان مچ بگذارید؛ به طوری که یک طول آن دقیقاً کنار تای مچ واقع شود (تصویر ۵-۲۳۰).

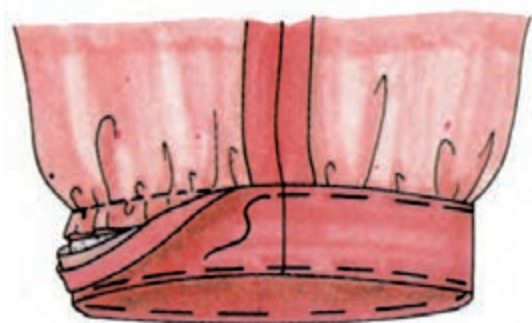

تصویر ۵-۲۳۲

▲ درز را به طرف مچ تا کنید و لبهٔ دیگر مچ را به آستین کوک بزنید. سپس آن را چرخ یا پس دوزی نمایید (تصویر ۵-۲۳۲).

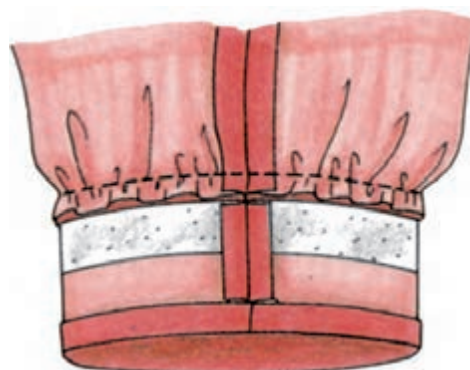

تصویر ۵-۲۳۱

▲ درز آستین را چرخ و اتو کنید. روی لبهٔ آستین را با درجهٔ درشت چرخ نمایید و آن را جمع کنید. درز مچ را چرخ و اتو نمایید. لبهٔ مچ را به اندازهٔ «۱ سانتی‌متر» «تا» کنید. درز آستین و مچ را به یکدیگر بدوزید. (لایی مچ به طرف روی دست) (تصویر ۵-۲۳۱).



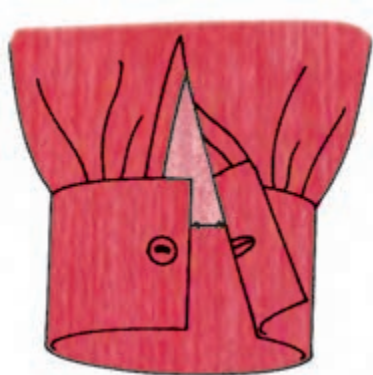

تصویر ۵-۲۳۳



▲ این مدل مچ در قسمت لب آستین بیشتر از لبه آستین است. این مدل همانند مچ قبلی دوخته می شود؛ با این تفاوت که مچ در قسمت دوخت دکمه «۲/۵ تا ۳ سانتی متر» بیشتر از چاک سجاف بیرون می آید (تصویر ۵-۲۳۳).



تصویر ۵-۲۳۴

◀ مچ را روی دولا «تا» کنید و همانند مچ قبلی بدوزید (تصویر ۵-۲۳۴).

### مچ با عرض زیاد



تصویر ۵-۲۳۶

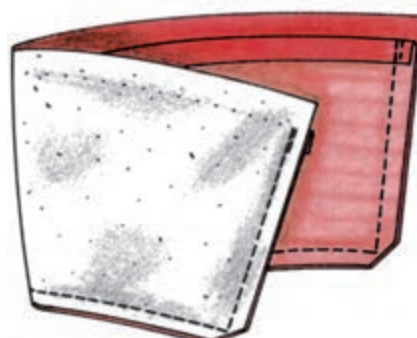

تصویر ۵-۲۳۵

▲ پس از دوختن مچ، اضافی لایی را (به طرف جادرز) بچینید. مچ را از سمت بالای آن به طرف رو برگردانید. برای اتصال آستین به مچ، مانند طریقه قبلی چین آن را منظم کنید. ولی لبه مچ را تا پیلی سجاف آستین بدوزید. لبه دیگر مچ را به شلال ماشین دوخت پس دوزی کنید (تصویر ۵-۲۳۶).

▲ اگر بخواهید مچ آستین را در عرض های خیلی زیاد تهیه کنید باید مدل مچ را چسبان انتخاب نمایید. باید تهیه الگو به شکل دوزنقه باشد. لبه مچ را روی «تای» باز پارچه قرار دهید. برای دورتا دور الگو، جادرز مساوی (۱/۵ سانتی متر) بگذارید. لایی را روی یک لای مچ قرار دهید و روی لایی علامت بگذارید (درز لبه مچ را ۱ سانتی متر تا کنید). روی نقاط علامت گذاری شده را بدوزید (تصویر ۵-۲۳۵).



### روش وصل آستین‌های جدای یک تکه

◀ در محل کاپ آستین و از نقاط موازنه جلو و پشت به فاصله «۲ میلی‌متر» از طرفین خط کوک شل آستین، با درجه درشت ماشین دوخت دو ردیف موازی بدوزید (تصویر ۵-۲۳۷).



تصویر ۵-۲۳۷

◀ قسمت کاپ آستین را مقداری جمع کنید. درز زیر دست آستین را بدوزید و اتو کنید. پس از خرد دادن آستین، نقاط موازنه آستین به بالاتنه را با هم مماس کنید. از یک نقطه موازنه تای نقطه موازنه دیگر، زیر حلقه آستین (حلقه آستین مطابق شکل، روبه‌روی دوزنده قرار گرفته است.) را سنجاق کنید (تصویر ۵-۲۳۸).



تصویر ۵-۲۳۸

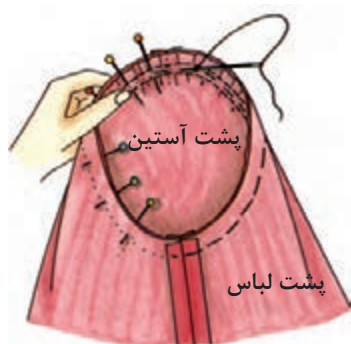

تصویر ۵-۲۴۰

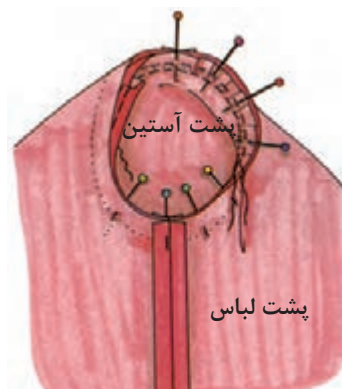

تصویر ۵-۲۳۹

◀ از موازنه‌های آستین قسمت کاپ را به بالاتنه (از داخل آستین) سنجاق نمایید (تصویر ۵-۲۳۹).  
 ▲ موقع دوخت از طرف داخل آستین و درست روی خط کوک شل، به وسیله کوک نسبتاً ریز، آستین را به بالاتنه متصل کنید (تصویر ۵-۲۴۰).



تصویر ۵-۲۴۲



تصویر ۵-۲۴۱

▲ هنگام دوختن آستین، آن را از جهت خُرد آستین بدوزید؛ چون در غیراین صورت خُرد آستین نامرتب می‌شود (تصاویر ۵-۲۴۱ و ۵-۲۴۲).



تصویر ۵-۲۴۴

▲ در صورتی که پنبه کاری آستین را انجام می‌دهید، یک تکه پشم شیشه یا ارگانزای کلفت را در اندازه  $۶ \times ۲۰$  سانتی‌متر ببرید و به‌داخل کاپ آستین وصل کنید (تصویر ۵-۲۴۴).

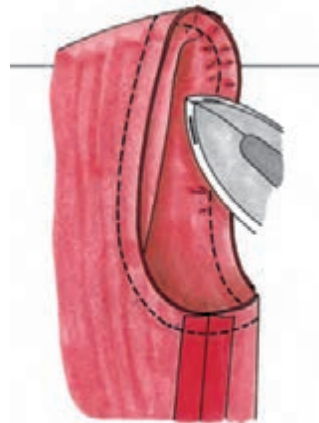

تصویر ۵-۲۴۳

▲ برای اتو کردن آستین، نوک اتو را به‌آرامی روی خُرد آستین بکشید و دقت نمایید نوک اتو به سمت داخل آستین حرکت کند (تصویر ۵-۲۴۳).

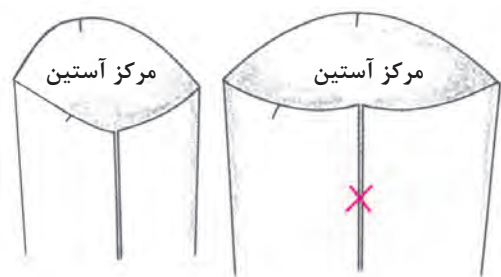

تصویر ۵-۲۴۵

### روش اتصال آستین‌های کیمونو مرغک سرخود

\* نحوهٔ اتصال آستین‌های کیمونو مرغک سرخود به بالاتنه، معمولاً قبل از اتصال درز پهلوی بالاتنه و درز زیری آستین انجام می‌شود. قسمت بالای آستین فاقد گشادی است و به‌ندرت، مختصری خُرد می‌خورد. موارد استثنای آن نیز در اینجا ذکر شده است.

◀ در موقع برش دقت کنید که در زیر آستین در یک امتداد قرار گیرد و حالت زاویه دار نداشته باشد (تصویر ۵-۲۴۵).



تصویر ۵-۲۴۷

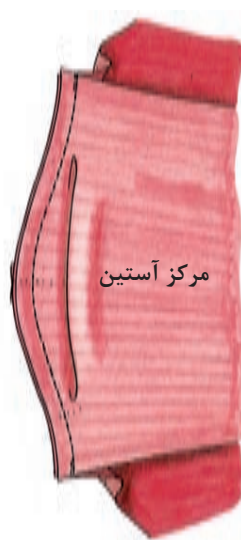

تصویر ۵-۲۴۶

▲ می‌توانید درز حلقه را از روی لباس بدوزید. سپس درز زیر آستین و پهلوها را به‌صورت یکسره بدوزید (تصویر ۵-۲۴۷).

▲ خطوط راهنمای کوک شل شده در قسمت بالاتنه و آستین باید مماس با یک دیگر واقع شود. سپس تکهٔ آستین را به بالاتنه سنجاق بزنید و بدوزید. پس از دوخت، درز حلقه آستین را به یک سمت (بالاتنه) بخوابانید (تصویر ۵-۲۴۶).



تصویر ۵-۲۴۸

### کیمونوی زیر بغل گرد

درز روی دست آستین را کوک بزنید و بدوزید. سپس با نهایت دقت آن را اتو نمایید. (چون برش از قسمت اریب پارچه است، کمترین بی توجهی باعث کش آمدن آستین می شود.) درز زیر آستین و پهلو را یکسره بدوزید. توصیه می شود که درز زیر آستین در محل خمیدگی زیر بغل را نوار یک لای لطیف بگذارید و آن را با درز بدوزید. این نوار مانع شکافتن درز می شود (تصویر ۵-۲۴۸).

### اپل گذاری

اپل برای استقامت و صاف نگه داشتن خط سرشانه در لباس و همچنین برای برطرف کردن عیوبی مانند سرشانه های گرد یا ناموزون استفاده می شود.

اپل ها دو نوع اند:

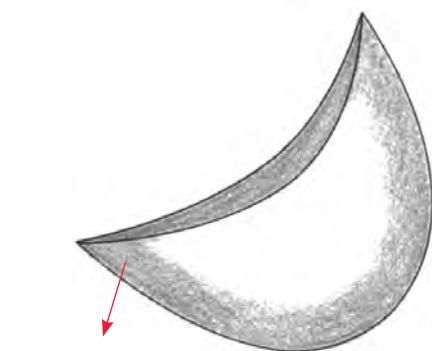

اپل معمولی

تصویر ۵-۲۵۰

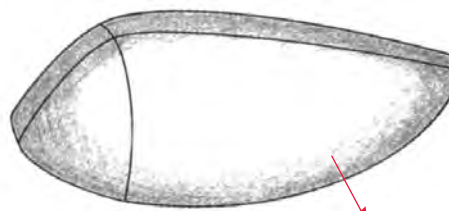

اپل رگلان

تصویر ۵-۲۴۹

▲ یک نوع آن، مخصوص کیمونو رگلان است که به آن ناودانی نیز گفته می شود (تصویر ۵-۲۴۹).  
 ▲ نوع دیگر آن، اپل معمولی است که برای اکثر لباس ها قابل استفاده است (تصویر ۵-۲۵۰).

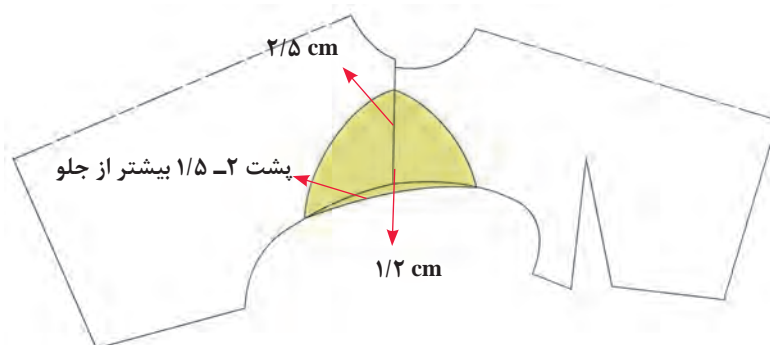

تصویر ۵-۲۵۱

▲ پشت بالاتنه را از سرشانه‌ها، کنار هم قرار دهید و مطابق شکل انحناى اِپل را رسم کنید؛ به طوری که فاصله آن از یقه «۲/۵ سانتی‌متر» باشد و از قسمت سرشانه «۱/۲ سانتی‌متر» بیرون بیاید. اِپل در قسمت بالاتنه پشت «۱/۵ تا ۲ سانتی‌متر» بیشتر از بالاتنه جلو است (تصویر ۵-۲۵۱).

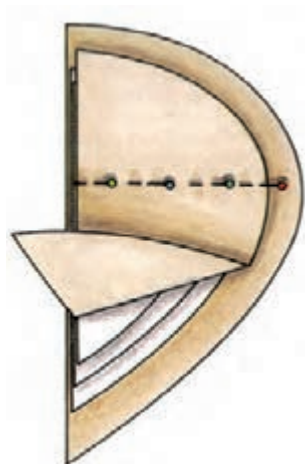

تصویر ۵-۲۵۳

### اِپل معمولی

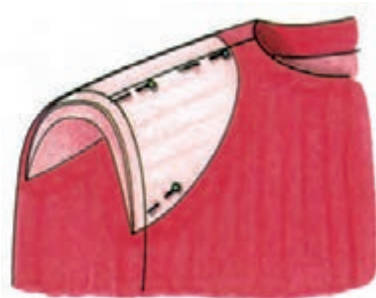

تصویر ۵-۲۵۲ طرز قرارگیری اِپل روی فرم لباس

▲ اِپل معمولی روی سرشانه مطابق شکل قرار می‌گیرد. به اندازه «۱/۲ سانتی‌متر» بیرون می‌آید (تصویر ۵-۲۵۲).  
 ▲ اِپل دارای ضخامت‌های مختلفی است. برای این که شکل لباس از بین نرود، مطابق شکل الگو را از پشم شیشه یا اسفنج با ضخامت‌های مختلف تهیه کنید؛ به طوری که به ترتیب باریک شود. سپس آنها را به یکدیگر سنجاق کنید (تصویر ۵-۲۵۳).



تصویر ۵-۲۵۵

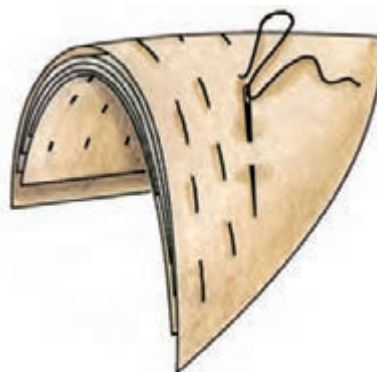

تصویر ۵-۲۵۴

▲ تکه‌های بریده شده را با کوک به یکدیگر وصل کنید (تصویر ۵-۲۵۴).  
 ▲ روی اِپل را با پارچه آستری یا پارچه لباسی روکش کنید و دورتا دور آن را بدوزید (تصویر ۵-۲۵۵).



## اپل رگلان

◀ طرز قرارگیری اپل روی سرشانه بدن در شکل روبه‌رو نشان داده شده است (تصویر ۵-۲۵۶).

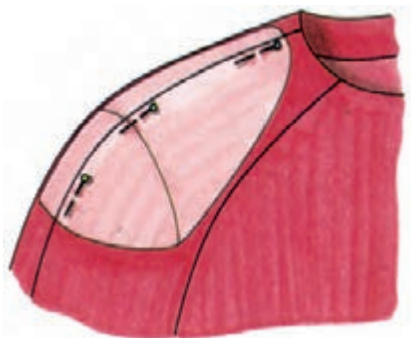

تصویر ۵-۲۵۶ طرز قرارگیری اپل روی فرم لباس

◀ قسمت‌های مختلف اپل رگلان به یک‌دیگر به‌وسیله زیگزاگ ماشین دوخت وصل شده است (تصویر ۵-۲۵۷).



تصویر ۵-۲۵۷

◀ قسمت سجاف اپل را از پشت به اپل سنجاق بزنید و بدوزید (تصویر ۵-۲۵۸).



تصویر ۵-۲۵۸

## فکر کنید و پاسخ دهید

- ۱ انواع آستین‌های جدا در قسمت «کاپ» آستین باید ..... حلقه آستین باشند.  
الف) کوچک‌تر از (ب) بزرگ‌تر از (پ) برابر با (ت) استاندارد
- ۲ اپل در قسمت بالاتنه پشت ..... سانتی‌متر بیشتر از بالاتنه جلوست.  
الف) ۲ تا ۳ سانتی‌متر (ب) ۱ تا ۲/۵ سانتی‌متر (پ) ۱ تا ۲ سانتی‌متر (ت) ۱/۵ تا ۲ سانتی‌متر
- ۳ اپل ناودانی مخصوص ..... است.  
الف) کیمونو رگلان (ب) آستین شمیازیه (پ) کیمونو سرخود (ت) آستین دو تکه

## فعالیت عملی

- ۱ وصل آستین یک تکه را روی لباس انجام دهید.
- ۲ انواع آستین‌های کیمونو را بدوزید.
- ۳ اپل‌گذاری روی لباس را انجام دهید.

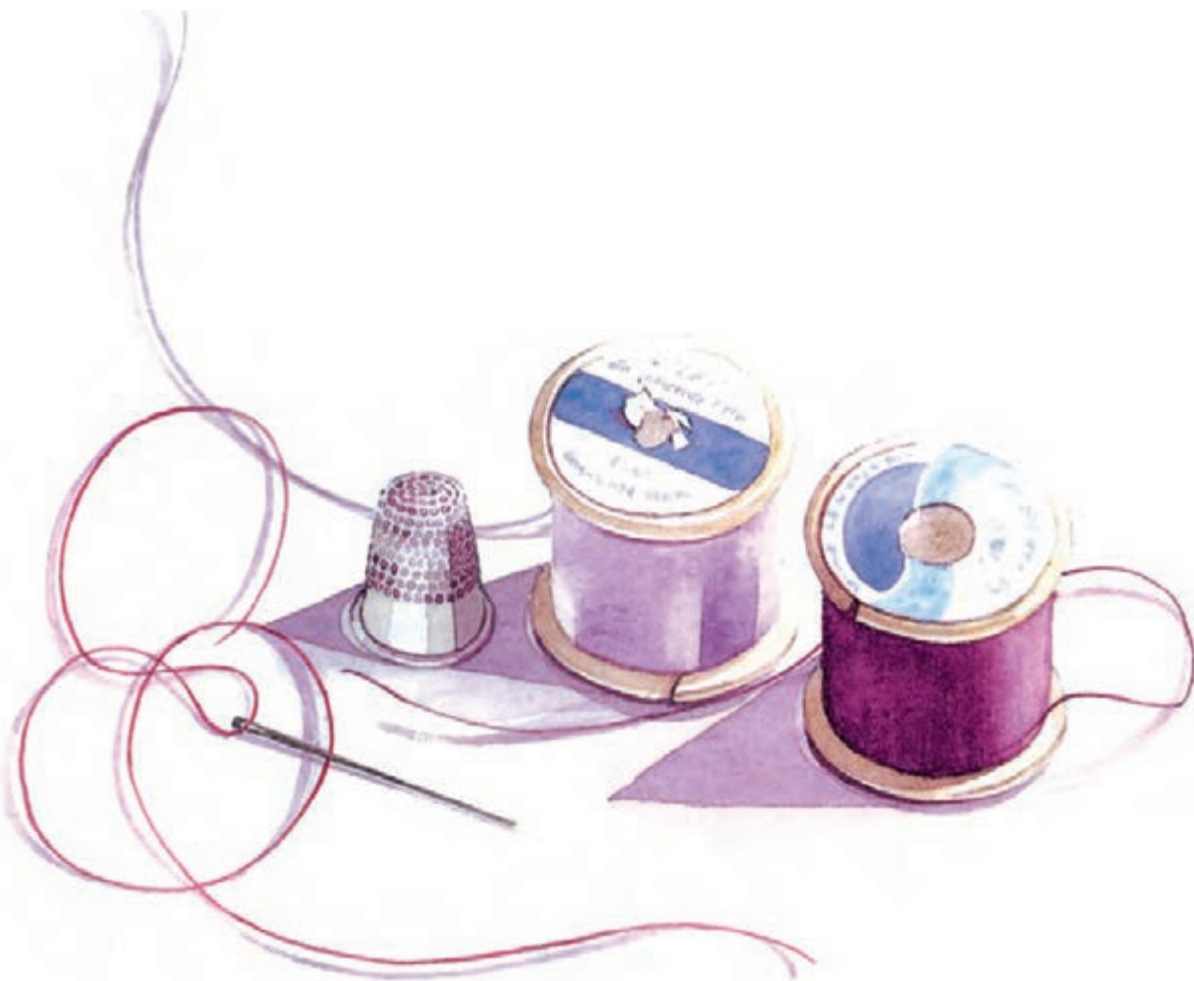

## دوخت چین و کش دوزی

اندازه طول و عرض پارچه‌ای که می‌خواهید چین بدهید را قبلاً مشخص کنید. سپس پارچه را برش بزنید. **▼** درجه دوخت ماشین دوخت را روی درجه نسبتاً درشت قرار دهید. لبه‌ای که باید به درز وصل شود را دو ردیف با ماشین دوخت بدوزید (تصویر ۵-۲۵۹).

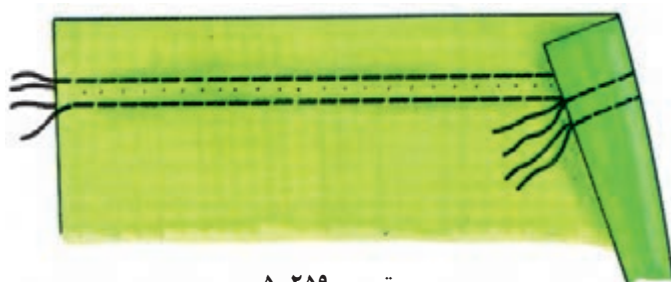

تصویر ۵-۲۵۹

**▼** دو نخ را از یک طرف پارچه بکشید. (اگر نخ را از یک طرف بکشید و رها کنید، سپس دو نخ را از طرف دیگر پارچه بکشید به اصطلاح، نخ قفل شده و دیگر نمی‌توانید آن را چین دهید.) (تصویر ۵-۲۶۰).

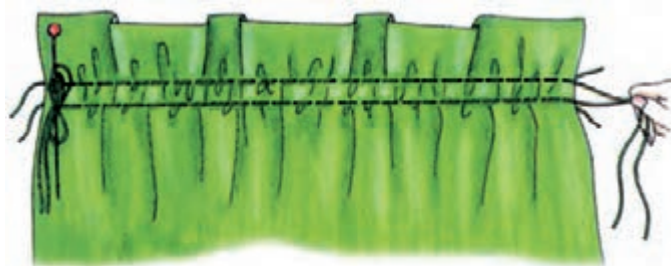

تصویر ۵-۲۶۰

### انواع چین

**▼** یک طرف پارچه را جمع کنید و چین دهید. آنگاه چین را از داخل به لبه لباس وصل نمایید. با دوختن لبه دیگر چین می‌توانید به جای داخل درز، آن را روی پارچه وصل کنید (تصویر ۵-۲۶۱).

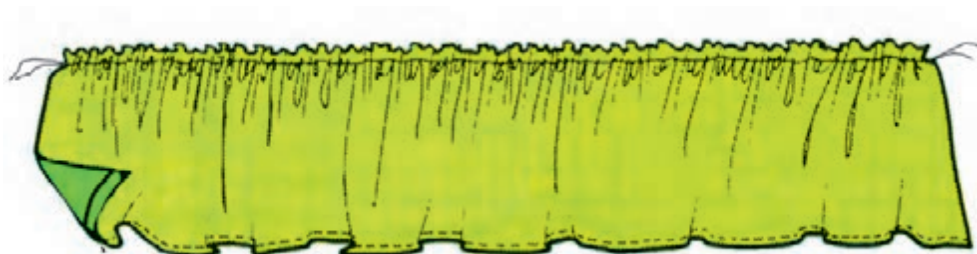

تصویر ۵-۲۶۱

▼ ممکن است یک چین در عرض دولا شود و از  $\frac{1}{4}$  «تا» گردد؛ بنابراین، لبه‌های هر دو ردیف را به قسمت موردنظر بدوزید (تصویر ۵-۲۶۲).



تصویر ۵-۲۶۲



تصویر ۵-۲۶۳

▲ این چین را از وسط جمع کنید و دو طرف آن را لبه‌دوزی نمایید. این چین روی لبه بیرونی لباس‌های کودکان کاربرد بیشتری دارد. وسط چین روی لبه لباس قرار می‌گیرد (تصویر ۵-۲۶۳).



تصویر ۵-۲۶۴

▲ این چین مانند روش قبلی تهیه می‌شود و وسط آن روی محل موردنظر لباس وصل می‌گردد (تصویر ۵-۲۶۴).

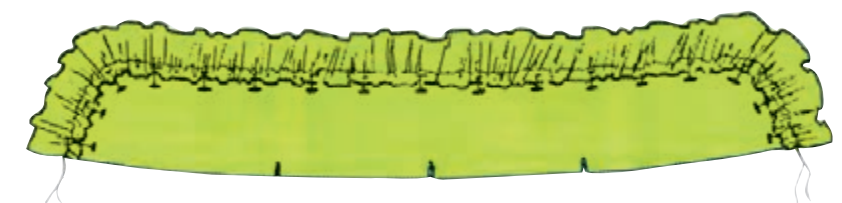

تصویر ۵-۲۶۵

▲ این چین روی لبه آماده شده لباس، از قسمت رو وصل می‌شود (تصویر ۵-۲۶۵).

## وصل کردن چین به لباس

▼ تکه نوار چین و پارچه اصلی را «روبه روی» هم قرار دهید. پس از دوختن تکه چین، پارچه اصلی لباس و تکه چین را به چند قسمت مساوی تقسیم کنید. سپس محل های تقسیم شده در دو تکه را به یکدیگر سنجاق نمایید (تصویر ۵-۲۶۶).



تصویر ۵-۲۶۶

▼ به آرامی دو نخ تکه چین را بکشید تا نوار چین و پارچه اصلی هم اندازه شوند (تصویر ۵-۲۶۷).

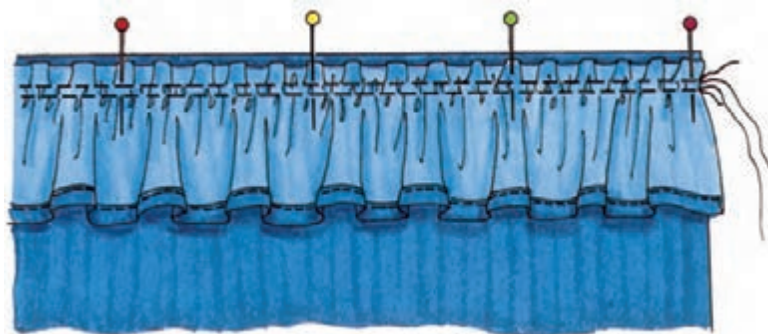

تصویر ۵-۲۶۷

▼ چین را در گوشه های زاویه دار، کمی جمع کنید و سنجاق بزنید (تصویر ۵-۲۶۸).

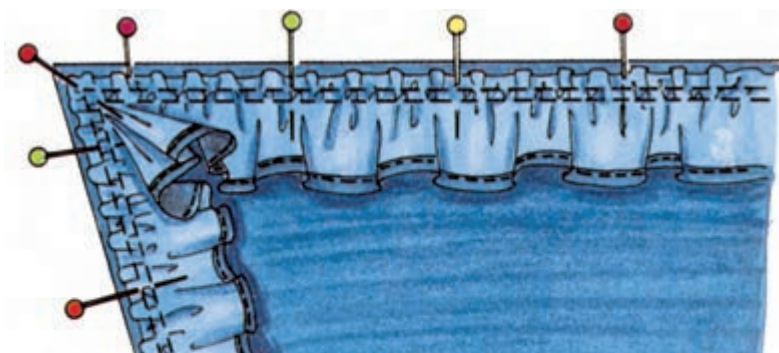

تصویر ۵-۲۶۸



▼ دو لبه چین را بدوزید. محل قرارگیری چین روی لباس را با کوک مشخص کنید. پشت چین را به طرف روی پارچه اصلی قرار دهید، سنجاق بزنید و بدوزید (تصویر ۵-۲۶۹).

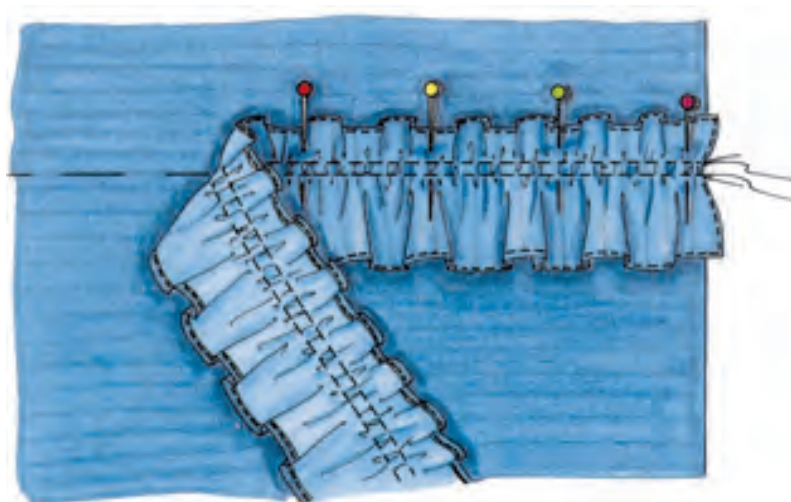

تصویر ۵-۲۶۹

## کش دوزی



تصویر ۵-۲۷۲

▲ قبل از این که لباس را بدوزید، بهتر است کیفیت دوخت را روی تکه پارچه‌ای از همان جنس آزمایش کنید. درجه دوخت بخیه را روی درجه نسبتاً درشت قرار دهید و از قسمت روی پارچه شروع به دوختن کنید (تصویر ۵-۲۷۲).



تصویر ۵-۲۷۱

▲ برای شل کردن کشش کش ماسوره به وسیله پیچ گوشتی، پیچ ماسوره را در جهت عکس حرکت عقربه ساعت بپیچانید (تصویر ۵-۲۷۱).



تصویر ۵-۲۷۰

▲ کش مخصوص (قرقره کش قیطانی باریک) را به جای نخ ماسوره قرار دهید. این کش باید هم‌رنگ نخ رو باشد. آن را به صورت یکنواخت دور ماسوره بپیچید (تصویر ۵-۲۷۰).

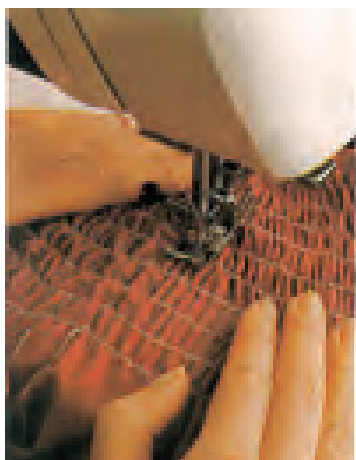

تصویر ۵-۲۷۵

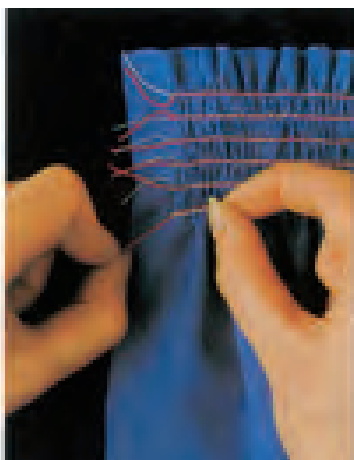

تصویر ۵-۲۷۴



تصویر ۵-۲۷۳

▲ پارچه را با دست راست از پشت ▲ پس از اتمام دوخت، نخ رویی ▲ درز پهلویی لباس را بدوزید. بکشید و به فاصله «یک سانتی‌متر» را از سمت پشت درآورید و با نخ چند بار در خط مستقیم از سمت کشی گره بزنید تا کش شکافته روی پارچه بدوزید (تصویر ۵-۲۷۳). نشود (تصویر ۵-۲۷۴). ثابت بماند (تصویر ۵-۲۷۵).

## فکر کنید و پاسخ دهید

- ۱ چین‌هایی که از وسط جمع می‌شود و دو طرف آن لبه‌دوزی می‌گردد، بیشتر روی لبه بیرونی لباس‌های ..... کاربرد دارد.
- ۲ انواع چین را نام ببرید.
- ۳ اطراف حلقه یقه لباس را با دوخت ساده بدوزید تا یقه .....
- ۴ برای کش دوزی از قرقره ..... استفاده کنید.

## فعالیت عملی

- ۱ روش‌های مختلف تهیه و وصل کردن چین را روی پاترون بدوزید.
- ۲ روش کش‌دوزی با کش قیطانی باریک را روی لباس بدوزید.

## برگه استاندارد ارزشیابی عملکرد واحد شایستگی حرفه‌ای

<p><b>استاندارد عملکرد:</b></p> <p>دوخت دامن تنگ، فون، ترک ساده و گوده‌دار، کلوش، پیلی‌دار، چین‌دار، دامن شلواری، دامن لنگی و شلوار در مدت زمان ۸ ساعت برای هر دامن و دوخت پیراهن یکسره، کمر جدا و ترک همراه با یقه و آستین در مدت زمان ۱۸ ساعت برای هر لباس</p>	<p><b>واحد شایستگی حرفه‌ای:</b></p> <p>دوخت‌های انواع لباس زنانه</p>	
<p><b>ابزارهای ارزشیابی شواهد قضاوت در مورد شایستگی</b></p>	<p><b>دانش:</b></p>	
<p>پرسش شفاهی و تشریحی از انواع دوخت مناسب برای زیپ، چاک، سجاف و... مشاهده و تکمیل لیست وارسی آزمون عملی از نحوه دوخت دامن، پیراهن و شلوار</p>	<p>تشریح روش دوخت انواع زیپ، پیلی و چاک، انواع سجاف، کش و جادکمه، نصب انواع لایی، دوخت انواع یقه، دوخت اساس دامن تنگ، فون، ترک ساده و گوده‌دار، کلوش، پیلی‌دار، چین‌دار، دامن شلواری، دامن لنگی، دوخت آستین سرخود «کیمونو و رگلان» و آستین جدا «چین در کاپ و مچ» و انواع مچ «پهن، باریک و لیفه‌ای»، دوخت شلوار و پیراهن</p>	
<p><b>نوع عملکرد شایستگی</b></p>	<p><b>مهارت:</b></p>	
<p>مشاهده و تکمیل چک لیست از : انجام فرآیند دوخت دامن، شلوار و پیراهن</p>	<p>دوخت انواع زیپ، پیلی و چاک، انواع سجاف، کش و جادکمه نصب انواع لایی و دوخت انواع یقه دوخت اساس دامن تنگ، فون، ترک ساده و گوده‌دار، کلوش، پیلی‌دار، چین‌دار، دامن شلواری، دامن لنگی دوخت آستین سرخود «کیمونو و رگلان» و آستین جدا «چین در کاپ و مچ» و انواع مچ «پهن، باریک و لیفه‌ای» دوخت شلوار و پیراهن</p>	
<p><b>رعایت اخلاق حرفه‌ای:</b> اهمیت دادن به نحوه صحیح دوخت از جهت درستی و استحکام صرفه‌جویی در مصرف نخ عدم استفاده از ماشین‌های دوخت در ساعات اوج مصرف برق صرفه‌جویی در زمان</p>	<p><b>نگرش:</b></p>	
<p><b>استفاده از وسایل حفاظت فردی:</b> پوشیدن روپوش کار رعایت اصول ارگونومی هنگام استفاده از ماشین دوخت رعایت نکات ایمنی هنگام استفاده از ماشین دوخت</p>	<p><b>ایمنی فردی:</b></p>	
<p>جمع‌آوری نخ‌ها و پارچه‌های اضافی در ظروف مخصوص و استفاده از آن در چرخه بازیافت</p>	<p><b>توجهات زیست‌محیطی:</b></p>	

**نتیجه :** براساس عملکرد هنرجو و شواهد ناشی از کاربرد ابزارها در مورد شایستگی حرفه‌ای قضاوت در یکی از حالات زیر انجام می‌شود

شایسته نیست

شایسته است

- ۱ PFAFF NAHMASCHINEN burda, verlag Aenne Burda, 1997.
- ۲ SINGER sewing Lingerie, 1991.
- ۳ Mccall' s, 1998.
- ۴ Gifts to sew for special occasions, 2000.
- ۵ SINCER sewing children, 1991.
- ۶ SILK ribbon machine embroidery, Nancy Bednar, 1997.
- ۷ Make your own patterns, Rene Bergh, 1997.
- ۸ The encyclopedia of needlecrafts, 1998.
- ۹ Burda.
- ۱۰ Make your own classic bears.
- ۱۱ Jane townswick, Artful Applique' (the easy way), 2000.
- ۱۲ Pamela stringer, Pattern Drafting for dressmaking, 1995.
- ۱۳ Deborah Evans, THE hamlyn complete sewing course, 1992.
- ۱۴ Bernhard Roetzel, Gentleman a timeless fashion, 1999.
- ۱۵ Maria McBride, The wedding dress, mellinger, 1993.
- ۱۶ Mary T.kidd, Stage Costume (step by step), 1998.
- ۱۷ Creative bedroom decorating, 1995.
- ۱۸ Complete Cuide to sewing, 1990.
- ۱۹ Connie Amaden, The Art of fashion  
draping crawford, 1989.
- ۲۰ Mary Nordon, Decorative Embroidery, 1997.
- ۲۱ Yoko ogawa/ Junko Yamamoto/ Ei kondo, Color in Fashion, 1990.
- ۲۲ Embroidery a cross stitch, 1999.
- ۲۳ PFAFF Magatin Nr. 1/96- Nr. 4-Nr. 5- Nr. 8.
- ۲۴ PFAFF Couerlock 4862.
- ۲۵ PFAFF Konfortabel.
- ۲۶ PFAFF hobbylock 1990.
- ۲۷ Vogueo.
- ۲۸ The pattern book, 2000.
- ۲۹ Creative finishing touches with fabric, 1997.
- ۳۰ Stitch and stencil for children, 2000.
- ۳۱ Kathleen ziegler, Nick Greco, Fabric sculpture, 1995.
- ۳۲ Applique Quilts, 1998.
- ۳۳ Embroidery cross- stitch, 1998.
- ۳۴ Stitch and stencil for the home, 2000.
- ۳۵ Isabel stanley - Beadwork, 1997.
- ۳۶ lucy Mason, the ultimate cross stitch  
companion, 1998.
- ۳۷ lucy painter, Best ever crafts project book, 2000.
- ۳۸ Karen coetzee, rene bergh, soft  
Furnishings, 1997.
- ۳۹ Creative cross stitch, 1999.
- ۴۰ Mary colemen- Handmade, 1999.

۴۱ کتاب‌های خیاطی سال اول تا چهارم دبیرستان.

۴۲ راهنمای استفاده از چرخ خیاطی ژانومه، فاف (کاپیران)، هسکوارنا، سینگر.

۴۳ گلدوزی در عرصه جهانی، گردآورنده فاطمه صنعتی و صدیقه آجورلو، انتشارات جهاد دانشگاهی، سال ۱۳۷۷.

