

بِسْمِ اللَّهِ الرَّحْمَنِ الرَّحِيمِ

اللَّهُمَّ صَلِّ عَلَى مُحَمَّدٍ وَآلِ مُحَمَّدٍ وَعَجِّلْ فَرَجَهُمْ



نازک دوزی زنانه - الگو

(ویژه دختران)

پایه دهم

دوره دوم متوسطه

شاخه کاردانش

زمینه هنر

گروه تحصیلی هنر

رشته‌های مهارتی: خیاطی لباس زنانه، خیاطی لباس شب و عروس، دوخت لباس‌های محلی

نام استاندارد مهارتی مبنا: نازک دوزی زنانه

کد استاندارد متولی: ۷۵۳۱۲۰۵۱۰۰۱۰۰۰۱

سرشناسنامه	: صنعتی، فاطمه، ۱۳۴۰
عنوان و نام پدیدآور	: نازک دوزی زنانه - الگو، شاخه کاردانش، زمینه هنر، رشته‌های مهارتی: خیاطی لباس زنانه و... / فاطمه صنعتی.
مشخصات نشر	: تهران: شرکت چاپ و نشر کتاب‌های درسی ایران.
مشخصات ظاهری	: ۲۳۲ ص: مصور، (رنگی) - شاخه کاردانش
شابک	: ۹۷۸-۹۶۴-۰۵-۳۴۵۳-۳
وضعیت فهرست نویسی	: فیبا
موضوع	: ۱- خیاطی (لباس زنانه) - راهنمای آموزشی (متوسطه)، ۲- خیاطی - الگوها، ۳- پوشاک - الگوها
رده‌بندی کنگره	: ۲ ن ۹ ص / ۵۰۸ TT
رده‌بندی دیویی	: ۶۳۶ / ۴۰۴۰۷
شماره کتاب‌شناسی ملی	: ۸۵ / ۵۰۵۰۷ م





وزارت آموزش و پرورش
سازمان پژوهش و برنامه‌ریزی آموزشی



- نام کتاب:** نازک‌دوزی زنانه - الگو (ویژه دختران) - ۳۱۰۱۱۱
- پدیدآورنده:** سازمان پژوهش و برنامه‌ریزی آموزشی
- مدیریت برنامه‌ریزی درسی و تألیف:** دفتر تألیف کتاب‌های درسی فنی و حرفه‌ای و کاردانش
- شناسه افزوده برنامه‌ریزی و تألیف:** بشری گل‌بخش، اکرم محمدحسینی‌اکبری، فرشته بختیاری، منیرامیری‌فرد، اکرم جعفری‌کیان، راضیه آرمیون، پرستو آریانزاد، فاطمه خمami عین شیخ و محسن شهرستانی (اعضای شورای برنامه‌ریزی)
- مدیریت آماده‌سازی هنری:** فاطمه صنعتی (مؤلف)
- شناسه افزوده آماده‌سازی:** اداره کل نظارت بر نشر و توزیع مواد آموزشی
- نشانی سازمان:** جواد صفری (مدیر هنری) - مهلا مرتضوی، مریم وثوقی انباردان (صفحه‌آرا) - فاطمه رئوف‌پی (طراح جلد) - فاطمه رئوف‌پی، فریبا رهدار (رسمی الگو) - راضیه آرمیون (طراحی لباس) تهران: خیابان ایرانشهر شمالی - ساختمان شماره ۴ آموزش و پرورش (شهید موسوی) تلفن: ۹-۸۸۸۳۱۱۶۱، دورنگار: ۸۸۳۰۹۲۶۶، کدپستی: ۱۵۸۴۷۴۷۳۵۹
- ناشر:** وب‌گاه: www.irtextbook.ir, www.chap.sch.ir
- چاپخانه:** شرکت چاپ و نشر کتاب‌های درسی ایران «سهامی خاص»
- سال انتشار و نوبت چاپ:** شرکت چاپ و نشر کتاب‌های درسی ایران: تهران - کیلومتر ۱۷ جاده مخصوص کرج - خیابان ۶۱ (دارو پخش) تلفن: ۵-۴۴۹۸۵۱۶۱، دورنگار: ۴۴۹۸۵۱۶۰، صندوق پستی: ۱۳۹-۳۷۵۱۵
- چاپ پنجم ۱۴۰۳

کلیه حقوق مادی و معنوی این کتاب متعلق به سازمان پژوهش و برنامه‌ریزی آموزشی وزارت آموزش و پرورش است و هرگونه استفاده از کتاب و اجزای آن به صورت چاپی و الکترونیکی و ارائه در پایگاه‌های مجازی، نمایش، اقتباس، تلخیص، تبدیل، ترجمه، عکس برداری، نقاشی، تهیه فیلم و تکثیر به هر شکل و نوع، بدون کسب مجوز از این سازمان ممنوع است و متخلفان تحت پیگرد قانونی قرار می‌گیرند.



ملت شریف ما اگر در این انقلاب بخواهد پیروز شود باید دست از آستین برآرد
و به کار بپردازد. از متن دانشگاه‌ها تا بازارها و کارخانه‌ها و مزارع و باغستان‌ها تا
آنجا که خودکفا شود و روی پای خود بایستد.

امام خمینی (قَدَسَ سِرُّهُ)

- شایستگی ۱: شناخت ویژگی اندام و تأثیر بصری رنگ و خطوط در لباس ۱
- شایستگی ۲: الگوسازی دامن ۱۹
- شایستگی ۳: شلوار ۷۱
- شایستگی ۴: ترسیم الگوی بالاتنه و آستین ۹۷
- شایستگی ۵: طریقه انتقال پنس‌های بالاتنه ۱۵۱
- شایستگی ۶: ترسیم الگوی انواع یقه ۱۷۷
- منابع و مآخذ ۲۲۸

کلمه لباس در فارسی، واژه‌های پوشش، تن پوش و پوشاک را تداعی می‌کند. لباس برای پوشاندن شکل اصلی بدن و تغییر شکل آن به نحوی زیبا به کار می‌رود؛ یعنی لباس برای پوشاندن تن و نمایاندن آن برای هر طبقه‌ای قابل فهم است. منشأ اصلی پیدایش لباس، محفوظ ماندن (از سرما، گرما، عوامل طبیعی)، عفت، پرهیزکاری، زیبایی و وقار است. به عبارت دیگر «لباس هر انسان نشانه شخصیت وجودی اوست». انسان تا زمانی که به ارزش‌ها و بینش‌ها معتقد و دلبسته باشد، لباسی متناسب با آنها به تن خواهد کرد. قبل از گسترش فرهنگ غرب، صرف نظر از اختلافات ظاهری و لباس‌های اقوام مختلف بشر، وجه مشترک همه لباس‌ها خاصیت پوشیدگی آنها بود. در جامعه‌ای که ارزش‌های والای معنوی و انسانی، بی‌اعتبار باشد و شخصیت و عالم درون انسان بر پایه توجه و اظهار نظر دیگران شکل بگیرد، افراد سعی می‌کنند با هر وسیله‌ای از جمله لباس برای خود تشخیص و تعیین ایجاد کنند. در الگوسازی، چون سایر فنون و هنرها، تخصص زمانی حاصل خواهد شد که شخص خود در پی آموختن باشد، پدیده‌های جدید را بیابد و با نکته‌سنجی و دقت، تکنیک کار را دریابد.

پوشش به عنوان یکی از اصلی‌ترین نیازهای بشر همواره مورد توجه بوده است و انسان‌ها به دلیل تغییرات آب و هوایی، دین، اصول زیبایی‌شناختی، وقار، شخصیت و... همواره درصدد ایجاد تنوع در نوع پوشاک خود بوده‌اند. به مرور زمان به دنبال زیباتر کردن لباس‌ها رفته و برای این هم روش‌های گوناگونی از قبیل الگوسازی روی تن و یا مانکن‌های چوبی را خلق کردند و در ادامه این امر الگوهای مسطح ابداع گردید. امروزه روش‌های گوناگونی برای الگوسازی توسط شرکت‌های تولیدکننده و لباس ابداع شده است که به این روش‌ها متد گفته می‌شود. برخی از این متدها عبارت‌اند از: گرداوین، متریک، مولر و... .

الگوهای ارائه شده در این کتاب براساس روش متریک است.

هدف از تألیف این کتاب ارائه روش صحیح الگوسازی براساس استاندارد نازک‌دوزی زنانه (درجه ۲) وزارت کار و امور اجتماعی است و عبارت‌اند از: متدهای اندازه‌گیری اندام، الگوهای اساس دامن، شلوار، بالاتنه، آستین و رفع عیوب آنان، مدل‌سازی دامن، شلوار، پنس‌های بالاتنه، انواع یقه، انواع آستین، انواع مدل‌سازی و انواع دوخت‌های لباس. این مجموعه بستری است تا هنرجویان با آموزش الگوسازی، تجربیات خود را به‌عرصه ظهور برسانند.

سخنی با هنرآموزان محترم

خیاطی هنری است که در تولید ناخالص ملی هر کشور نقش دارد و همانند رشته‌های دیگر در حال تکامل است. نیاز بشر و جامعه ایجاب می‌کند تعداد زیادی از نیروهای فعال، وقت و توان خویش را در فراگیری صحیح و گسترش این حوزه‌های تخصصی و تکنیکی صرف کنند. مجموعه حاضر برای برطرف کردن احتیاج جامعه، احیای هنر خیاطی خودکفایی اقتصادی ارائه شده است.

این مجموعه با توجه به اهداف و ویژگی‌های آموزش در شاخه کار و دانش و براساس برنامه‌ریزی درسی تدوین شده است. لازم است قبل از شروع آموزش، هنرآموزان محترم به نکات ذیل دقت کنید: این کتاب براساس استاندارد مهارتی «نازک‌دوزی زنانه درجه ۲» تهیه شده است و باید در یک سال تحصیلی استفاده شود.

محتوای این کتاب شامل الگوهای اساسی دامن، بالاتنه، آستین و شلوار است که با توجه به فرم‌اندازی تنظیم شده‌اند، طول و عرض پنس‌های جلو و پشت الگو، آزادی و اضافات لباس با توجه به فرم اندام‌ها ثابت نخواهد بود و تغییر می‌کند. مربیان محترم، با توجه به اینکه ارائه مطالب تئوری در زمینه الگو و دوخت (که بنیادی عملی دارد)، پیش طرح مسئله غیرضروری است، باید قبل از طرح مباحث، با تجربه عملی مناسب، ذهن هنرجویان را با موضوع موردنظر درگیر کنید، سپس مطالب مورد نیاز و روش‌های مناسب را ارائه دهید.

برای تمرینات عملی بیشتر یا پیشرفته‌تر می‌توانید از طرح‌ها و مدل‌های متناسب با علایق و توان عملی هنرجویان استفاده کنید.

مربیان عزیز، در هنگام تدریس مراحل عملی را تکرار کنید و پیش از اینکه هر مرحله کار را انجام دهید کلیت آن را برای هنرجویان معلوم کنید. برای انتقال مطالب لازم است مثلاً در گفتار، تلفظ واژه‌ها و اصطلاحات روشن باشد و الگوهای ترسیم شده به وسیله خط‌کش‌های مخصوص و با اندازه‌های سانتی‌متری کشیده شوند. استفاده از اشل‌ها در ترسیم الگو و دوخت آنها غیرقانونی است.

برای اینکه روی مطالب مهم‌تر تأکید شود، با استفاده از رنگ‌ها و بزرگ‌نویسی و برجسته کردن کلمات و در گفتار با تأکید بر برخی کلمات این کار را انجام دهید. بدیهی است برای حصول نتیجه‌ای بهتر باید از راهنمایی‌های صحیح و شیوه‌های درست کمک بگیرید، آن‌گاه با پیگیری و کسب تجربیات شخصی بر میدان پیشبرد کار بیفزایید.

سخنی با هنرجویان عزیز

در تهیه و ارائه بسیاری از نموده‌های هنری نیاز به ابزار کار محسوس است، حال آنکه در مورد هنر ظریف خیاطی، انگشتان دست هنرمند ایفاگر نقش‌هایی پرثمر است.

برای نیل به هدف غایی، هیچ معلم و استادی تواناتر از تجربه شخصی نیست. از دوختن و بریدن و دوباره دوختن و دوباره بریدن نهراسید و به تصور بروز اشتباه از مستقل کار کردن بیم نداشته باشید؛ به شرط آنکه هر سهو و اشتباه را همواره به خاطر بسپارید و بار دیگر، آن را تکرار نکنید.

به خاطر داشته باشید که کسب مهارت در تهیه الگو و دوخت لباس تنها با «پر» کاری میسر است. به هر لباسی که دوخته می‌شود، با چشمی باز و نگاهی موشکافانه بنگرید، زیرا الگو و دوخت لباس‌ها از یکدیگر مجزا نیستند، در هر سطح از دوخت از زاویه کنجکاوای به پوشاک نگاه کنید، زیرا بسیاری از مطالب را انسان با نگاه دقیق نیز می‌تواند فراگیرد و بالاخره، سعی کنید هر روز نکته‌ای تازه از تکنیک مورد علاقه خود بیاموزید، باشد که روزی خود، مرتبی دیگران شوید.

به هنرجویان عزیز توصیه می‌شود اگر قصد یادگیری این مهارت را دارند، مدل‌ها، برش‌ها، دوخت‌ها و... را روی پارچه‌های ارزان قیمت (به اصطلاح پارچه‌های مخصوص تهیه پاترون) بدوزند تا به تمام نکات کوچک و ریز آن آگاه شوند، زیرا اثر هنری وقتی با ارزش تلقی می‌شود که نکات کوچک در آن رعایت شده باشد. مطالب و مراحل اجرای هر درس را با دقت و هوشیاری کامل مطالعه فرمایید. چنانچه در یادگیری مطالب با مشکلی مواجه شدید، بار دیگر با حوصله بیشتر، مطالب را مطالعه کنید.



شایستگی ۱

شناخت ویژگی اندام و تأثیر بصری رنگ و خطوط در لباس



استاندارد عملکرد واحد شایستگی

شناخت ویژگی‌های اندام و تأثیر بصری رنگ و خطوط در لباس با رنگ‌آمیزی و اجرای خطوط به‌وسیلهٔ مدادرنگی و کولاژ بر روی طرح‌های لباس و اندام‌های مختلف، ارائه شده در مدت ۳۰ دقیقه برای هر طرح، با توجه به تأثیرات بصری رنگ و خطوط در لباس متناسب با ویژگی‌های اندام شخص.



اندام استاندارد

انتخاب لباس برای این اندام بسیار راحت است، زیرا تناسب طولی و عرضی اندام متناسب است، اگر قسمت‌های بالاتنه، باسن و طول پاها متناسب باشد، محل اتصال بین پاها درست در یک دوم بلندی قد قرار می‌گیرد. در اندام متعادل، فاصله کمر تا زیربغل و فاصله کمر تا اتصال دو پا به یک اندازه است. اگر کمر بالاتر از خط اصلی آن باشد، بالاتنه کوتاه و برعکس، کمر پایین‌تر از خط اصلی بالاتنه بلند است. زانوها وسط فاصله پایه پا تا خط ران قرار دارند. (شکل ۱-۱)



شکل ۱-۱

شناسایی اندام‌های مختلف

یک خیاط ماهر و آموزش دیده باید بتواند فرم‌های اندامی را تشخیص دهد. ممکن است اندازه‌گیری اندام‌ها یکسان^۱ باشد، ولی فرم اندام‌ها یکسان نیست، بنابراین هر فردی با توجه به مشخصات اندامی خود، به الگوی مخصوصی نیاز دارد که در آن ویژگی‌های اندامی فرد مدنظر قرار می‌گیرد. در این صفحه، با طول قد و در صفحات بعدی، با فرم‌های مختلف اندام آشنا می‌شوید. (شکل ۱-۲)

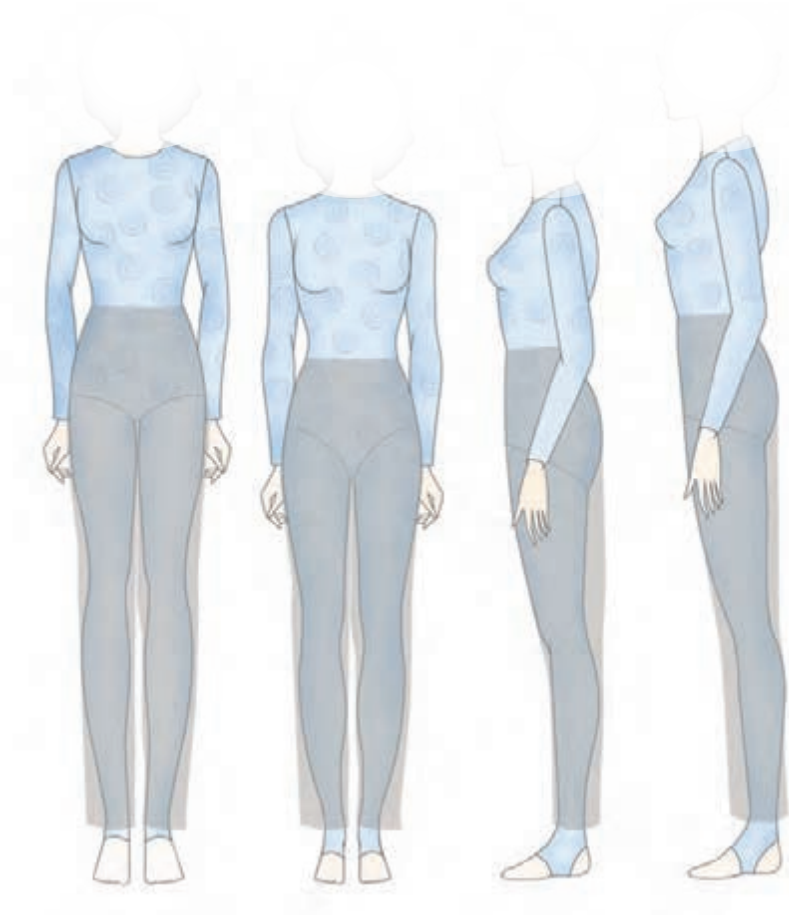

شکل ۱-۲

اندازه‌های استاندارد قد اندام به سه گروه تقسیم می‌شود:

۱. قد زنانه کوتاه (woman petite) با طول قد ۱۶۰-۱۵۲ سانتی‌متر
۲. قد زنانه متوسط (woman medium) با طول قد ۱۷۰-۱۶۰ سانتی‌متر
۳. قد زنانه بلند^۲ (woman tall) با طول قد ۱۷۸-۱۷۰ سانتی‌متر (شکل ۱-۲).

۱- برخلاف وزن بدن، تغییر در ابعاد جسمانی و طولی که با آن به دنیا آمده‌اید، امکان پذیر نیست، تنها کار نحوه برخورد با ابعاد به خصوصی از اندام و یادگیری این نکته است که چه مدلی، یا چه بلندی و چه برشی مناسب است.
۲- در بیشتر دنیا، فقط قدهای کوتاه و معمولی جهت اندازه‌گیری استفاده می‌شود.

تقسیم‌بندی اندام

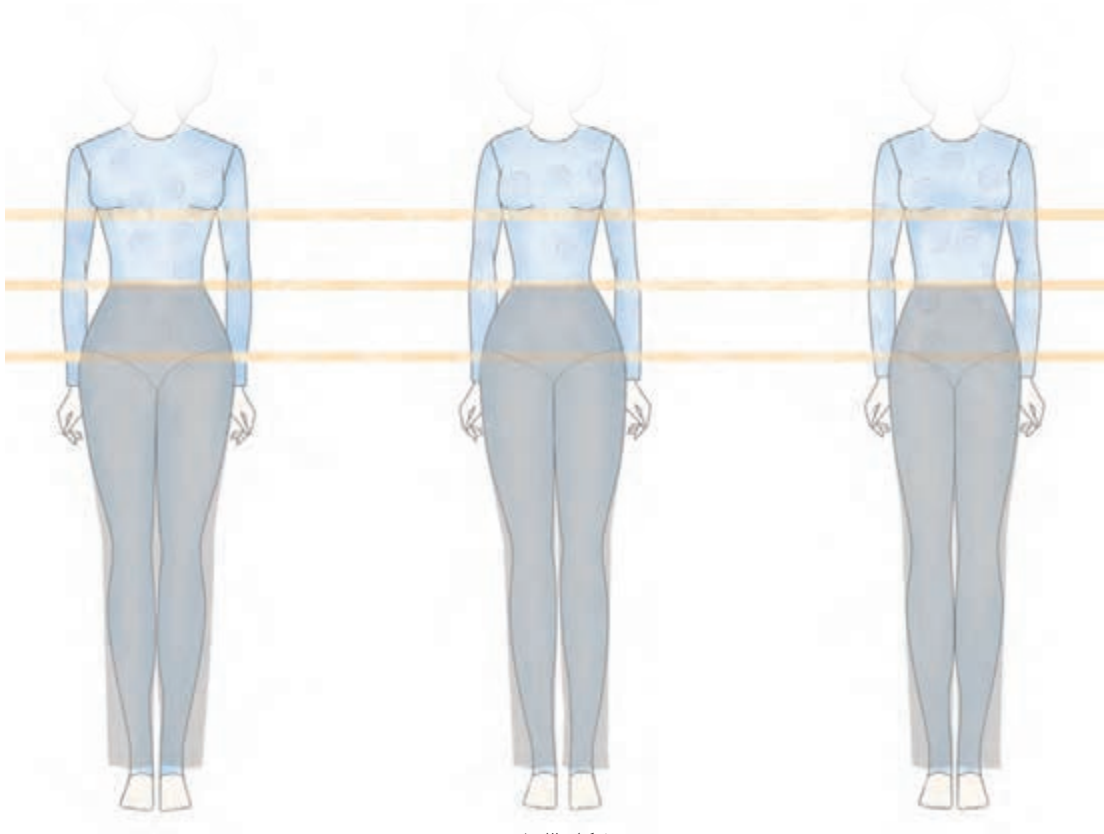

شکل ۱-۳

▲ **باسن و سینه بزرگ:** پهنای سرشانه‌ها و باسن بیشتر از اندازه استاندارد است. به دلیل آنکه پهلوئی باسن گرد است در انتخاب مدل باید خطوط باسن کمی آزاد باشد. مدل‌هایی که تأکید روی کمر دارند باعث می‌شوند چاق‌تر به نظر آیند. مدل‌های دراپه و برش‌های چپ و راست از جنس پارچه‌های نرم مناسب این افراد است.

▲ **باسن بزرگ:** پهنای باسن از عرض شانه‌ها بیشتر است. دور باسن بیشتر از ۲۹ سانتی‌متر با کمر اختلاف دارد. دور باسن بیشتر از اندازه استاندارد است. دامن‌هایی که در خط کمر آزاد و روی باسن آزادترند، کت‌های بلند که تا زیر باسن می‌رسند و اپل سرشانه مناسب این افراد است.

▲ **اندام متناسب:** در اندام متعادل، فاصله کمر تا خط سینه و فاصله کمر تا خط باسن به یک اندازه است. دور باسن بین ۵-۶ سانتی‌متر بزرگ‌تر از دور سینه، عرض شانه‌ها و باسن^۱ به یک اندازه و دور کمر حدوداً ۲۴-۲۵ سانتی‌متر کوچک‌تر از باسن است.

۱- اگر یک خط‌کش را از خط سینه تا پهلوئی باسن نگه داریم، خط‌کش دقیقاً موازی با خط مرکزی جلو قرار می‌گیرد، در غیر این صورت دور سینه یا دور باسن بزرگ‌تر یا کوچک‌تر است.

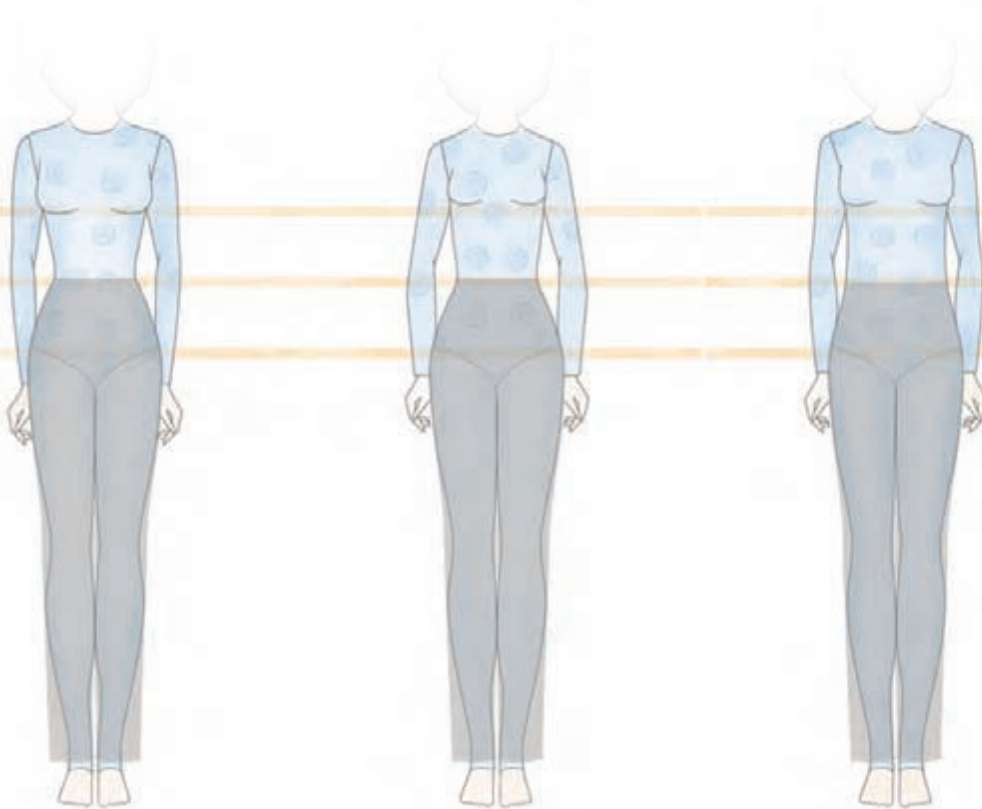

شکل ۱-۴

- ▲ **کمر پهن:** پهنای شانه‌ها و برجستگی پهلو باسن در یک خط قرار دارد. اختلاف دور کمر و باسن کمتر از اندازه استاندارد است. در اصطلاح «گودی کمر^۱» ندارند، به همین دلیل کت یا پیراهن‌هایی که کمرشان فرورفتگی دارند، مناسب این افراد است.
- ▲ **شانه‌های باریک:** پهنای سرشانه‌ها خیلی کمتر از عرض باسن است. دور سینه بیشتر از ۶-۵ سانتی‌متر با دور باسن اختلاف دارد. پدهای سرشانه و اپل، آستین‌های پفی، خط یقه قایقی یا قایقی چاک‌دار مناسب این افراد است.
- ▲ **شانه‌های پهن:** شانه‌های این افراد پهن، صاف و دور سینه بیشتر از اندازه استاندارد است. آستین رگلان، یقه هفت، روسری گره‌دار با دسته بلند و گردن‌بندهای^۲ بلند جهت شکستن خط افقی سرشانه‌ها مناسب این افراد است.

۱- برآمدگی باسن بعضی از این افراد کمتر از اندازه استاندارد است.

۲- منظور گردن‌بندهایی است که تا نزدیک خط سینه یا پایین‌تر از آن قرار می‌گیرد. گردن‌بندهای به طوق گردن نزدیک مناسب نیست.

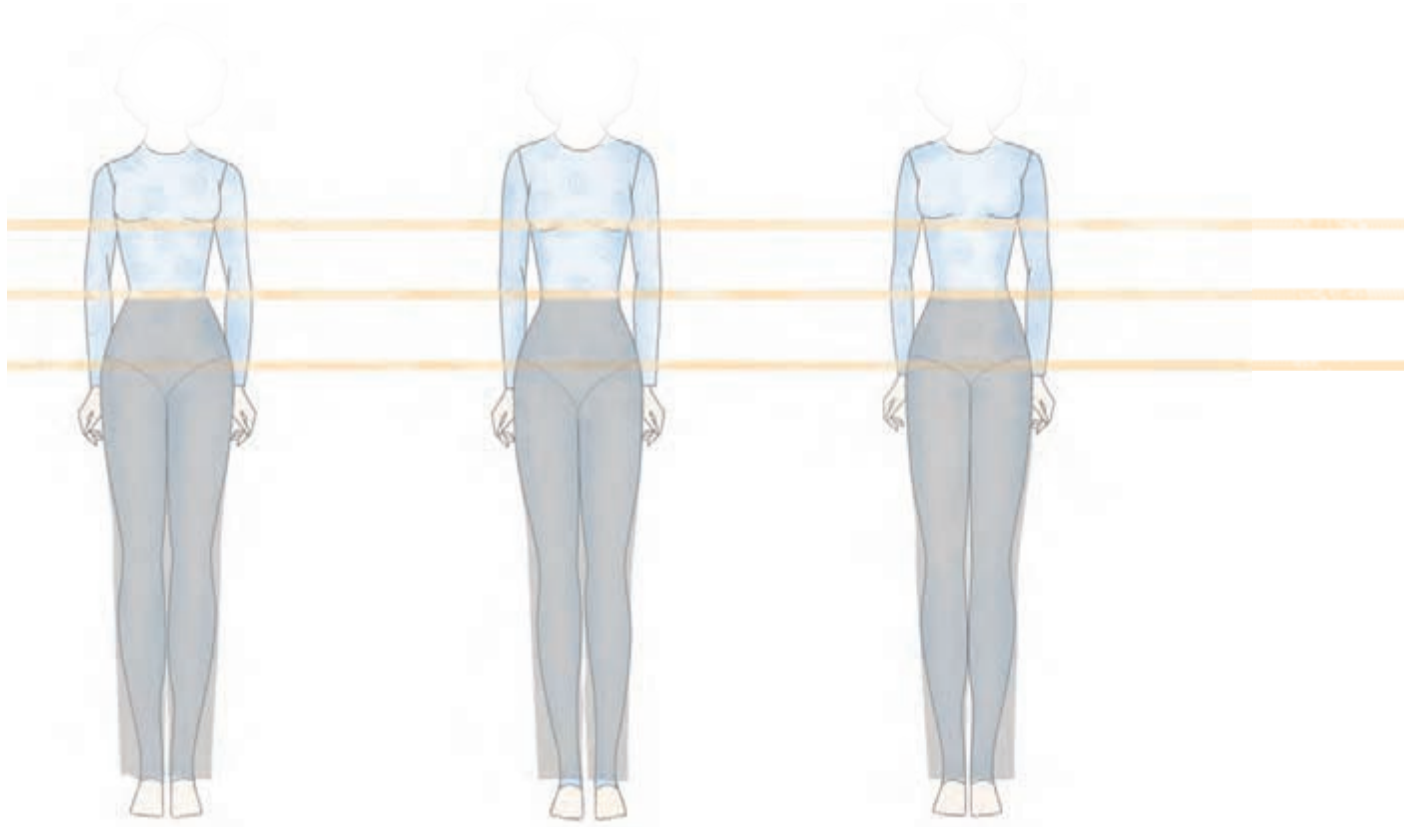

شکل ۵-۱

▲ **سرشانه‌های غیرقرینه:** معمولاً سرشانه‌های دو طرف این افراد با یکدیگر برابر نیست و شیب یک طرف بیشتر از سمت دیگر است. استفاده از پد و اپل جهت برقراری تعادل بین دو سرشانه پیشنهاد می‌شود. آستین‌های رگلان و سرخود مناسب این افراد نیستند.

▲ **بالاتنه بلند:** کمر^۱ پایین‌تر از وسط خط باسن تا زیر بغل قرار دارد. بیشتر برش‌ها باید در قسمت بالاتنه طراحی شود. کت یا ژاکت‌های کوتاه تا باسن، دامن‌های سرزانو یا قد مینی مناسب‌ترند، از دگمه‌های تزئینی و کمر بند - به شرطی که فرد دارای کمر ظریفی باشد - استفاده شود.

▲ **بالاتنه کوتاه:** فاصله کمر تا زیر بغل و فاصله کمر تا خط باسن به یک اندازه نیست. کمر بالاتر از خط استاندارد کمر است، به همین دلیل لباس‌های یک رنگ با خطوط ملایم و ممتد پیشنهاد می‌شود. دامن‌های با برش اریب، سه گوش، چین دار و حاشیه‌دوزی شده مناسب این افراد است.

۱- کمر پایین‌تر از خط استاندارد کمر می‌باشد.

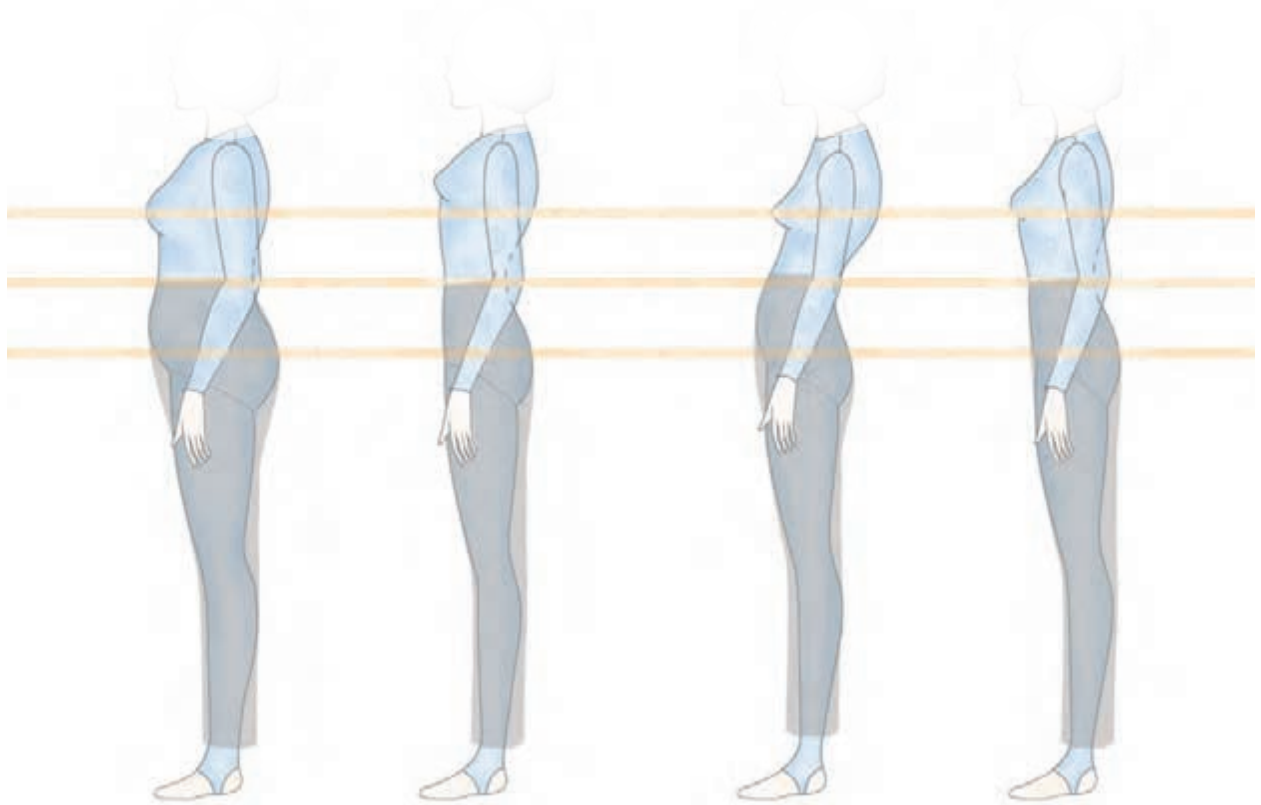

شکل ۱-۶

- ▲ **اندام متناسب:** در حالت نیم‌رخ فرو رفتگی کمر و برآمدگی باسن استاندارد است. برآمدگی تیره پشت و باسن تقریباً در یک امتداد قرار می‌گیرد. شکم دارای فرورفتگی و برآمدگی قفسه سینه در حد استاندارد بوده بدن متمایل به جلو یا عقب نمی‌باشد.
- ▲ **پشت برآمده:** قد بالاتنه پشت بلندتر از حد استاندارد بوده، گودی کمر بیش از حد معمول است، شکم دارای برآمدگی و خط پهلو در دامن به سمت جلو متمایل است، خط تیره پشت و باسن در یک امتداد قرار نمی‌گیرد.
- ▲ **قفسه سینه برآمده:** خط سینه بالاتر از حد معمول می‌باشد، در هنگام ترسیم پنس سرشانه نیاز به انحنای خارجی پنس نیست، جهت ترسیم الگوی بالاتنه مقدار پنس سرشانه باید کمتر از اندازه استاندارد سایز استفاده شود.
- ▲ **اندام چاق:** سینه پایین‌تر از حد معمول است، برآمدگی شکم و باسن زیاد بوده در هنگام ترسیم الگوی دامن طول پنس جلو و پشت باید کم شود، در قسمت دیافراگم پنس زیر سینه نیاز به انحنای خارجی پنس نیست.

۱- دیافراگم «Diaphragme»، در فارسی به پرده دل نیز معروف است.

علائم قراردادی فرم اندام

ساعت شنی: این اندام دارای گودی کمر مشخص، بغل باسن کمی گرد و فرم سرشانه‌ها ملایم است، پهنای باسن و سینه مشخص بوده انحنای لازم را داراست. معمولاً اختلاف دور کمر و دور باسن «۲۵ سانتی‌متر» می‌باشد. نام‌های دیگر آن عبارت‌اند از: اندام ساعت شنی و اندام X.

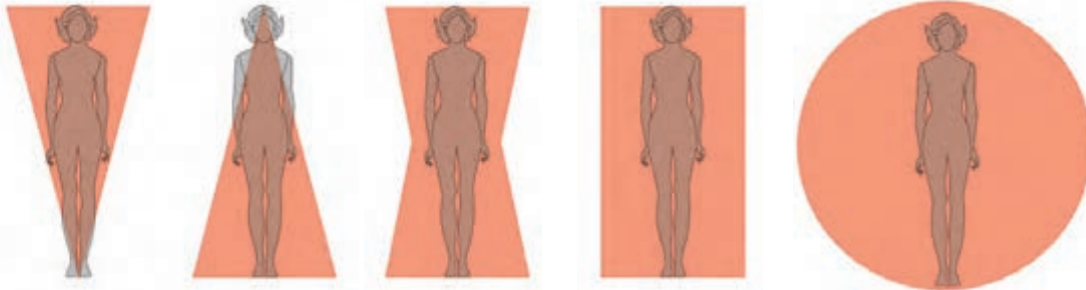

مثلث: در بالاتنه این اندام خط سینه و پهنای شانه کوچک‌تر و در قسمت پهلوهای باسن پهن‌تر است، دور باسن نسبت به دور کمر بزرگ‌تر، و از جدول سایز بزرگ‌تر است، در بعضی از موارد ران‌های بزرگی دارند، نام‌های دیگر آن عبارت‌اند از: اندام مثلثی شکل، اندام گلابی شکل و اندام A.

مثلث معکوس: اندام این گروه به دو دسته تقسیم می‌شود:

۱ اندام پسرانه یا ورزشکارانه، خط شانه از خط باسن پهن‌تر است.

۲ شانه‌های پهن و سینه‌های بزرگ‌تر از باسن، پهلوهای باسن صاف است، نام‌های دیگر آن عبارت‌اند از: اندام

مثلث واژگون یا معکوس و اندام V.



شکل ۷-۱

چهارگوش: در نمای روبه‌رو، پهنای شانه، باسن و کمر در یک خط قرار می‌گیرد، اختلاف بین دور کمر و دور باسن کمتر از ۱۵ سانتی‌متر است، دست‌ها هنگام کشیده شدن از گودی کمر به‌روی برجستگی بغل باسن، گودی و قوس پهلو را احساس نمی‌کند، باسن در نیم‌رخ صاف است، نام‌های دیگر آن عبارت‌اند از: اندام صاف، جعبه‌ای شکل و اندام H.

دایره: وزن این گروه زیاد و به نسبت طول، عرض اندام زیاد است، تمام قسمت‌های بدن، بازوها، پاها، سینه، کمر، ران و باسن گرد است، سرشانه‌ها نرم، گرد و فاصله کمر تا سینه کم است، نام‌های دیگر آن عبارت‌اند از: اندام گرد، دایره و اندام O.

در ژورنال‌ها و مجلات لباس معمولاً در کنار هر مدل، علائم قراردادی فرم‌های اندام نیز گذاشته می‌شود تا افراد راحت‌تر بتوانند مدل‌های متناسب با اندام خود را انتخاب کنند.

شناخت تأثیر بصری خطوط در لباس

خطوط یکی از مهم‌ترین و اساسی‌ترین ابزار طراحی لباس برای به‌دست آوردن مدل‌های متنوع و ایده‌آل هستند. آنچه ما به‌عنوان طرح و مدل لباس مشاهده می‌کنیم، در واقع مجموعه‌ای است از خطوط، انواع برش‌ها، طرح‌ها و مدل‌ها، یقه‌ها، آستین‌ها، پنس‌ها و لبه‌های دامن. ویژگی‌ها و حالات خطوط و نیروی آنها، اندام‌ها را به‌گونه‌ای دیگر نمایان می‌سازند، در طراحی لباس، خطوط به دو دسته «خطوط مستقیم» و «خطوط منحنی» تقسیم می‌شوند، ولی در عمل تنوع بسیاری دارند.

خطوط مستقیم

نوع حرکت و جهت «خطوط مستقیم»، خواص ظاهری آنها را کاملاً متفاوت جلوه می‌دهد، ولی به‌طور کلی این خطوط خشک و جدی هستند، خطوط افقی، عمودی و مایل، زیرمجموعه خطوط مستقیم‌اند. این خطوط می‌توانند به‌صورت ممتد، شکسته یا زاویه‌دار تغییر شکل یابند.



شکل ۱-۸



شکل ۱-۱۱

شکل ۱-۱۰

شکل ۱-۹

▲ خطوط مستقیم عمودی: خط مایل خصوصیات هر دو خط عمودی و افقی را دارد، وقار، آرامش و در عین حال، زیبایی و لطافت را یکجا به وجود می‌آورد، در طرح لباس جلوه جوانی و شادابی به شخص می‌دهد، به دلیل حرکت چشم‌ها در جهت بالا و پایین اندام را باریک و بلند نشان می‌دهد، درجهٔ شیب یک خط مایل، باعث می‌شود به خط عمودی یا افقی نزدیک شود و ویژگی‌های آن خط را پیدا کند.

▲ خطوط مستقیم افقی: خطی آرام و غیرفعال است. خط افقی احساس آرامش و راحتی ایجاد می‌کند، به همین دلیل در لباس‌های بچگانه و راحت منزل - خواب - بیشترین کاربرد را دارد، به دلیل حرکت چشم‌ها به سمت کناره‌ها، اندام را پهن و کوتاه نشان می‌دهد، در طراحی لباس از خطوط افقی برای افزایش عرض بدن استفاده می‌شود.

▲ خطوط مستقیم عمودی: خط عمودی خطی ایستا است، احساس ابهت یا شکوهمندی ایجاد می‌کند و نشانهٔ نیرومندی قدرت و ثبات است. وقار و تناسب موقرانه‌ای به لباس می‌بخشد، به همین دلیل، برای لباس‌های رسمی کاربرد بیشتری دارد، به دلیل هدایت حرکت چشم‌ها به سمت بالا و پایین اندام را بلند و باریک نشان می‌دهد.

۱- در طراحی لباس ممکن است به شکل دگمه‌های جلوی لباس، برش، نوارهای باریک، خطوط چایی، پیلی، کراوات یا طرح پارچه باشد.

۲- در طراحی لباس ممکن است به شکل برش، کمر بند، کمری، تور، نوار تزئینی یا طرح پارچه باشد.



شکل ۱۳-۱



شکل ۱۲-۱

▲ **خطوط منحنی:** این خط به لباس احساس آرامش و موزونی می‌دهد و حسی از جنبش و تحرک را القا می‌کند، با توجه به تشابه خطوط طبیعی بدن با این خط، ظرافت و نرمی را نیز القا می‌کند و در طرح لباس، کاربرد زیادی دارد، ولی باید در ترسیم آن نهایت دقت را کرد، زیرا اندام‌ها را درشت‌تر و چاق‌تر نشان می‌دهد، همچنین قسمتی از اندام که در فضای داخلی انحنا قرار می‌گیرد، بیشتر جلب توجه می‌کند، این خطوط در لباس‌های بچگانه و طرح‌های میهمانی و شب بیشترین کاربرد را دارد.

▲ **خطوط مستقیم شکسته:** از ترکیب خطوط مستقیم خط شکسته به وجود می‌آید. جزء خطوط تأکیدکننده است و توجه را به آن نقطه جلب می‌کند، بسیار مهیج و تحریک‌کننده اعصاب است و تا اندازه‌ای خصوصیات خط مایل را دارد، با این تفاوت که تکرار آن در طرح لباس خسته‌کننده می‌شود، خط شکسته افراد را بلندتر و لاغرتر از خطوط منحنی نشان می‌دهد، معمولاً برای برش‌های مابین کمر و باسن یا برش‌های بالاتنه استفاده می‌شود.

رنگ! شاید هیچ چیز به اندازه رنگی که برای لباس خود انتخاب می کنید، نشان دهنده خصوصیات شما نباشد. انتخاب رنگ مناسب می تواند به لذت بصری یک لباس بیفزاید و به شما کمک کند تا لباس های مناسبی تهیه کنید. رنگ یکی از پیچیده ترین فاکتورها در طراحی لباس و خیاطی است. برای فهم و استفاده مناسب از رنگ باید اصطلاحات و اصول ترکیب رنگ ها را دانست.

چرخ رنگ^۲

اگر رنگ های رنگین کمان را به ترتیب در یک دایره قرار دهید چرخه رنگ خواهد بود. این دایره به شما کمک می کند که ببینید رنگ ها چگونه مکمل یا متضاد، مجاور یا گرم و سرد هستند. متداول ترین چرخه رنگ حلقه دوازده تایی است که از سه رنگ اولیه، سه رنگ ثانویه و شش رنگ ثالثه تشکیل شده است. (شکل ۱۴-۱)

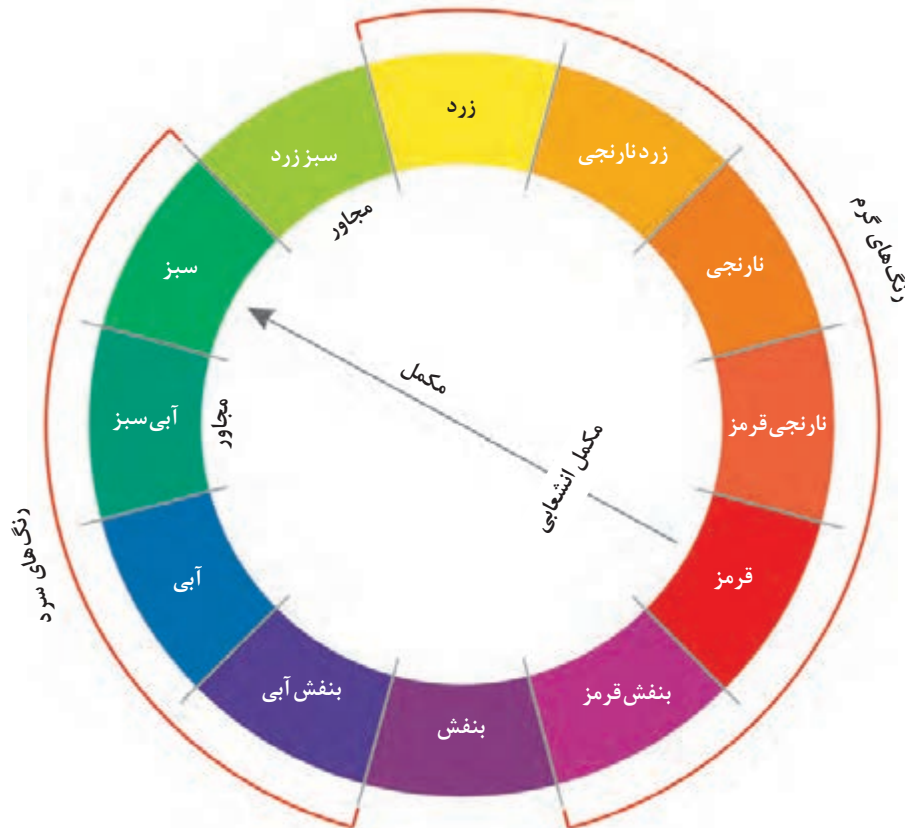

شکل ۱۴-۱

۱- رنگ، کیفیتی است که به موجب آن، اشیا نمودهای مختلفی را به چشم جلوه گر می سازد و برحسب آنکه چه نوری منعکس می کنند دیده می شوند.

۲- منظور از چرخ یا حلقه رنگ، یک نمودار مدور از سطوح رنگین استاندارد است که به عنوان معیار سنجش رنگ ها به کار می رود. با این تعریف هر کس می تواند یک چرخ رنگ با تعداد رنگ های دلخواه برای استفاده خود بسازد. مثلاً چرخ رنگ بیست و پنج تایی کار زیادی است، به خاطر سپردن و مجسم کردن رنگ های مابین آن مشکل خواهد بود، به همین علت از چرخ رنگ دوازده تایی استفاده می شود.

رنگ‌های گرم و سرد

هرگاه چرخ رنگ را در جهت عمودی دو قسمت کنید، رنگ‌های مابین قرمز و زرد اصلی رنگ‌های گرم، و رنگ‌های مابین بنفش و سبز^۱ رنگ‌های سرد نامیده می‌شوند. رنگ‌ها حواس را تحریک می‌کنند. رنگ‌های گرم گرم‌بخش، رنگ آتش و خورشید، رنگ‌های سرد، آرامش‌بخش و نیرودهنده، رنگ آسمان و رنگ آب دریا است. اغلب رنگ‌های گرم کیفیت «پیش‌آیند» دارند و رنگ‌های سرد «پس‌روند» هستند^۲. (شکل ۱-۱۵)



شکل ۱-۱۵

- ۱- در چرخ رنگ، بعضی از رنگ‌ها نسبی هستند، یعنی از نظر درجه حرارت تحت تأثیر رنگ‌های مجاور خود هستند. برای مثال، سبز زرد، در کنار رنگ زرد «گرم» و در کنار سبز خالص «سرد» است. (در اصطلاح مقداری سرد و مقداری گرم هستند).
- ۲- طبق نظر یوهانس ایتن، تضاد گرم و سرد با تضادهای دیگری همچون دوردست و نزدیک، سبک و سنگین، شفاف و کدر، آرامش‌بخش و محرک و غیرمتناظر است.

انتخاب رنگ

در انتخاب رنگ لباس باید دقت نمود. هر رنگی تحت تأثیر رنگ‌های اطرافش در کل طرح و رنگ پوست شخص و همچنین خصوصیات فیزیکی او قرار می‌گیرد. رنگ یک لباس وقتی مناسب است که موجب درخشیدن پوست صورت و موی سر بشود و همچنین خصوصیات فیزیکی فرد را بهبود بخشد، در انتخاب رنگ برای طراحی لباس هر فرد باید سه فاکتور اصلی در نظر گرفته شود: رنگ پوست و مو، نوع اندام و سن و شخصیت.



شکل ۱-۱۸



شکل ۱-۱۷



شکل ۱-۱۶

▲ **سن و شخصیت:** رنگ‌های زنده نظیر فیروزه‌ای، پرتلاووسی، بنفش تند، زرد و... برای افراد مسن مناسب نیستند و نوعی جوانی کاذب و نامطبوع ایجاد می‌کنند، رنگ‌بندی مناسب آنان اغلب با خاکستری‌های رنگی گرم، همراه با تنوع تیره و روشن است. (شکل ۱-۱۸)

▲ **نوع اندام:** رنگ‌های روشن و براق بیشتر از رنگ‌های تیره جلب توجه می‌کنند، به همین دلیل، افرادی با اندام درشت باید از رنگ‌های تیره و مات استفاده کنند. در صورتی که بخواهیم در رنگ‌آمیزی یک لباس از فضاهای مختلف با رنگ‌های روشن استفاده کنیم، چشم از یک نقطه به نقطه دیگر می‌رود و باعث می‌شود قد فرد کوتاه‌تر به نظر آید. (شکل ۱-۱۷)

▲ **رنگ پوست و مو:** نمی‌توان افراد را به‌طور مطلق در دو گروه سرد (سفید و بور) و گرم (سبزه کامل) قرار داد، زیرا افراد دارای رنگ مو و پوست‌های متفاوتی هستند. برای مثال، رنگ آبی معمولاً برای گروه سفید و بور مناسب است؛ در صورتی که برای افراد سفید با پوست رنگ‌پریده، رنگ‌های سرمه‌ای مات و سبزه‌های آبی رنگ مناسب‌تر از رنگ آبی روشن است. (شکل ۱-۱۶)

ارتباط رنگ با افراد: برای بررسی کاربرد رنگ در لباس در ابتدا باید خصوصیات رنگی چهره را مشخص کنیم، یعنی چهره گرم است یا سرد. برای اینکه گرمی و سردی رنگ چشم، مو و پوست خود را معلوم کنید روبه‌روی آینه بایستید و دو رنگ آبی و قرمز را به نوبت جلوی چهره خود بگیرید. اگر با رنگ آبی بهتر جلوه کردید رنگ سرد مناسب شماست و اگر با رنگ قرمز مطلوب‌تر بودید رنگ گرم مناسب‌تر است.

فکر کنید و پاسخ دهید

- ۱ اندازه طول تمام قد استاندارد در قد زنانه کوتاه تا سانتی متر است.
- ۲ اندام V یا مثلث معکوس به چند گروه تقسیم می‌شوند؟ نام ببرید.
- ۳ نام دیگر اندام X کدام است؟
- الف) مثلث ب) چهارگوش ج) ساعت شنی د) دایره
- ۴ سه ویژگی خطوط مستقیم «افقی» را نام ببرید.
- ۵ در طراحی لباس، خطوط به دو دسته کلی خطوط و تقسیم می‌شوند.
- الف) مستقیم و مایل ب) منحنی و مستقیم ج) مستقیم و شکسته د) شکسته و منحنی
- ۶ سه رنگ «پیش‌آیند» و «پس‌روند» را نام ببرید.
- ۷ در جدول زیر، کدام رنگ‌ها گرم و کدام سرد هستند، مکمل آنان را مشخص کنید:

نام رنگ	گرم	سرد	نام رنگ مکمل
زرد	*		بنفش
آبی			
قرمز			
نارنجی			
بنفش			
سبز			

- ۸ سه فاکتور اصلی در انتخاب رنگ لباس برای هر فرد را نام ببرید.

فعالیت عملی

- ۱ فرم اندامی خود را با توجه به تقسیم‌بندی اندام مشخص نمایید.
- ۲ نمونه پارچه‌هایی مناسب با رنگ پوست و نوع اندام و سن و شخصیت خود جمع‌آوری نمایید.

برگه استاندارد ارزشیابی عملکرد شایستگی حرفه‌ای

<p>استاندارد عملکرد: شناخت ویژگی‌های اندام و تأثیر بصری رنگ و خطوط در لباس با رنگ‌آمیزی و اجرای خطوط به وسیله مداد رنگی و کولاژ بر روی طرح‌های لباس و اندام‌های مختلف ارائه شده در مدت ۳۰ دقیقه برای هر طرح، با توجه به تأثیرات بصری رنگ و خطوط در لباس متناسب با ویژگی اندام شخص</p>	<p>واحد شایستگی حرفه‌ای: شناخت ویژگی‌های اندام و تأثیر بصری رنگ و خطوط در لباس</p>	
<p>ابزارهای ارزشیابی شواهد قضاوت در مورد شایستگی</p> <p>سؤال شفاهی و تشریحی از تأثیر بصری خطوط در لباس و تشخیص نوع اندام با ذکر دلیل</p> <p>سؤال کوتاه پاسخ که میزان اندازه‌های استاندارد قد هر یک از افراد با اندازه استاندارد زنانه کوتاه، متوسط و بلند چقدر است؟</p>	<p>دانش:</p> <p>۱ تأثیر بصری خطوط</p> <p>۲ علائم قراردادی اندام</p> <p>۳ ویژگی‌های اندام</p>	
<p>نوع عملکرد شایستگی</p> <p>مشاهده و تکمیل لیست وارسی (چک‌لیست) از: انجام فرایند انتخاب رنگ و رنگ‌آمیزی طرح و کولاژ بر روی طرح‌های ارائه شده</p>	<p>مهارت: انتخاب رنگ مناسب و رنگ‌آمیزی طرح آماده، با توجه به اندام، سن و رنگ پوست</p>	
<p>رعایت اخلاق حرفه‌ای: اهمیت دادن به تطبیق ویژگی‌های فردی و انتخاب مدل از طرف افراد سفارش‌دهنده</p> <p>صرفه‌جویی در مصرف کاغذ الگو</p> <p>صرفه‌جویی در زمان</p> <p>انتخاب مدل مناسب لباس با توجه به موقعیت اجتماعی، فرهنگی و سن</p>	<p>نگرش:</p>	
<p>استفاده از وسایل حفاظت فردی (روپوش)</p> <p>رعایت اصول ارگونومی هنگام کار</p>	<p>ایمنی فردی:</p>	
<p>جمع‌آوری کاغذهای باطله در ظروف مخصوص و استفاده از آن در چرخه بازیافت</p>	<p>توجهات زیست‌محیطی:</p>	

پیشنهاد: هنرآموز می‌تواند جهت ارزشیابی هنرجو، طرح‌های لباس بدون رنگ و خطوط را در اختیار هنرجو قرار داده تا با رنگ‌آمیزی، کولاژ و اجرای خطوط، شناخت لازم در جهت تأثیر بصری خطوط و رنگ در لباس را به دست آورد.

نتیجه: بر اساس عملکرد هنرجو و شواهد ناشی از کاربرد ابزارها در مورد شایستگی حرفه‌ای قضاوت در یکی از حالات زیر انجام می‌شود.

شایسته است شایسته نیست



شایستگی ۲

الگوسازی دامن



استاندارد عملکرد واحد شایستگی

اندازه‌گیری اندام و مطابقت آن با جدول استاندارد و رسم الگوی انواع دامن به وسیله مداد HB و خط کش بر روی کاغذ سفید طراحی با ابعاد 100×70 در مدت ۴۰ دقیقه برای هر الگو.



شناخت و کاربرد وسایل ترسیم الگو

جهت ترسیم الگو در خیاطی، شناخت ابزار کار و کاربرد صحیح آنها اهمیت خاصی دارد، ابزار خیاطی را از بهترین نوع تهیه کنید؛ مخصوصاً در اندازه‌گیری صحیح به وسایل دقیق نیاز است. (شکل ۱-۲)

۱ متر: وسیله‌ای جهت اندازه‌گیری اندام، پارچه و ترسیم الگو است، جنس پلاستیکی که «تاشو» و دارای گیره فلزی است مناسب‌تر است، طول آن «۱۵۰ سانتی‌متر» است.

۲ خط‌کش ساده و معمولی: این خط‌کش‌ها در جنس‌های فلزی، چوبی و پلاستیکی است، خط‌کش‌هایی که دارای درجه‌بندی سانتی‌متر و اینچ هستند، مناسب‌ترند، خط‌کش فلزی مخصوص استفاده کاتر و قیچی‌های رولتی هستند.

۳ گونیا: جهت اندازه‌گیری طول و گونیا کردن زوایا و خطوط کوتاه‌تر استفاده می‌شود، نوع بزرگ آن برای رسم خطوط عمود بر هم و اندازه‌گیری فاصله زمین تا قسمت‌های طولی اندام کاربرد دارد.

۴ پیستوله: سه سایز مختلف کوچک، متوسط و بزرگ دارد و جهت طراحی خطوط منحنی استفاده می‌شود.

۵ خط‌کش منحنی مخصوص شلوار و دامن: جهت ترسیم انحناهای پهلو دامن، شلوار و فاق شلوار استفاده می‌شود.

۶ کاغذ الگو: در سه جنس گراف با رنگ قهوه‌ای کم‌رنگ، سفید تحریری با گرم پایین (۶۰ گرم به پایین)، کاغذ پوستی برای کپی الگوهای آماده ارائه می‌شود، ابعاد کاغذ برش نباید کمتر از 70×50 سانتی‌متر باشد.

۷ رولت: جهت ردگذاری و انتقال طرح روی کاغذ یا پارچه استفاده می‌شود.

۸ قیچی: قیچی کاغذ، مخصوص برش کاغذ است و هرگز نباید از قیچی پارچه برای برش کاغذ استفاده کرد.

۹ مداد و پاک‌کن: مداد HB مناسب است؛ هرگز از مدادهای B۴ و B۶... استفاده نکنید، زیرا پرنرنگ و چرب است و کاغذ را کثیف می‌کند.

۱۰ سنجاق: انواع مختلف دارد؛ مهم‌ترین نوع آن براق، بلند و نوک‌تیز است و خم نمی‌شود و در اثر فشار و انعطاف زیاد می‌شکند.

۱۱ چسب: چسب‌های مایع و نواری جهت وصل قطعات مختلف الگوی کاغذ به یکدیگر استفاده می‌شود.

۱۲ درفش یا سوراخ‌کن: برای علامت‌گذاری روی کاغذ الگو استفاده می‌شود.



شکل ۱-۲

علائم قراردادی ترسیم الگو

در ترسیم الگوها علائم قراردادی وجود دارد که ما را در شناخت صحیح تر الگو راهنمایی می‌کند، هر خط یا علامت نشان دهنده روش خاصی در ترسیم الگو است، این خطوط و نشانه‌ها قراردادی هستند.

■ خط ممتد: برای ترسیم خطوط اصلی الگو است. (خطوط پهلو، لبهٔ دامن، حلقهٔ گردن، آستین و...)

■ خط چین: برای ترسیم خطوط غیر اصلی الگو است. (خطوط سینه، کارور، باسن و...)

■ خط بلند و کوتاه: برای ترسیم خطوط مرکز الگو استفاده می‌شود. (خطوط مرکزی جلو، پشت و...)

■ علامت چیدن: حرکت فلش نشان دهنده جهت چیدن است.

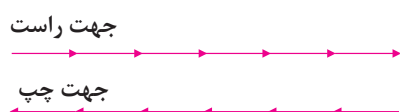

■ راستای پارچه: نشان دهنده راستای پارچه و دولای باز است. نشان دهنده راستای پارچه و دولای بسته است.

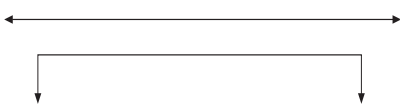

■ علامت چین: فاصلهٔ بین دو ضربدر، مکان چین روی الگو است.



■ علامت حذف پنس: حذف پنس جهت گشادی یا چین است.



■ علامت پیلی: علامت ضربدر نشان پیلی و فلش جهت تای پیلی است.

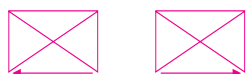

■ علامت جادگمه: نشان محل دوخت جادگمه است.



■ علامت دگمه: نشان محل دوخت دگمه است.



■ علامت بستن پنس‌ها: جهت تای پنس و بستن است.

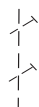

■ علامت موازنه: مکان‌هایی که در الگو به یکدیگر وصل می‌شود.



علامت گونیا:

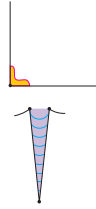

علامت و رنگ پنس بنفش:

علامت Cm: مخفف سانتی متر

علامت →: در جمله به معنی «از فاصله» برای مثال: ۳ → ۲ = ۳ تا ۲

رنگ اوازمانها: هاشور آبی

رنگ سجافها: سبز

رنگ قسمت‌های جدا شده از لباس: خاکستری

رنگ قرمز: خطوط جدید رسم شده

علامت پرین روی اعداد: نقاطی که با یکدیگر مماس می‌شوند، برای مثال: نقاط ۸ و ۸' در خط باسن.

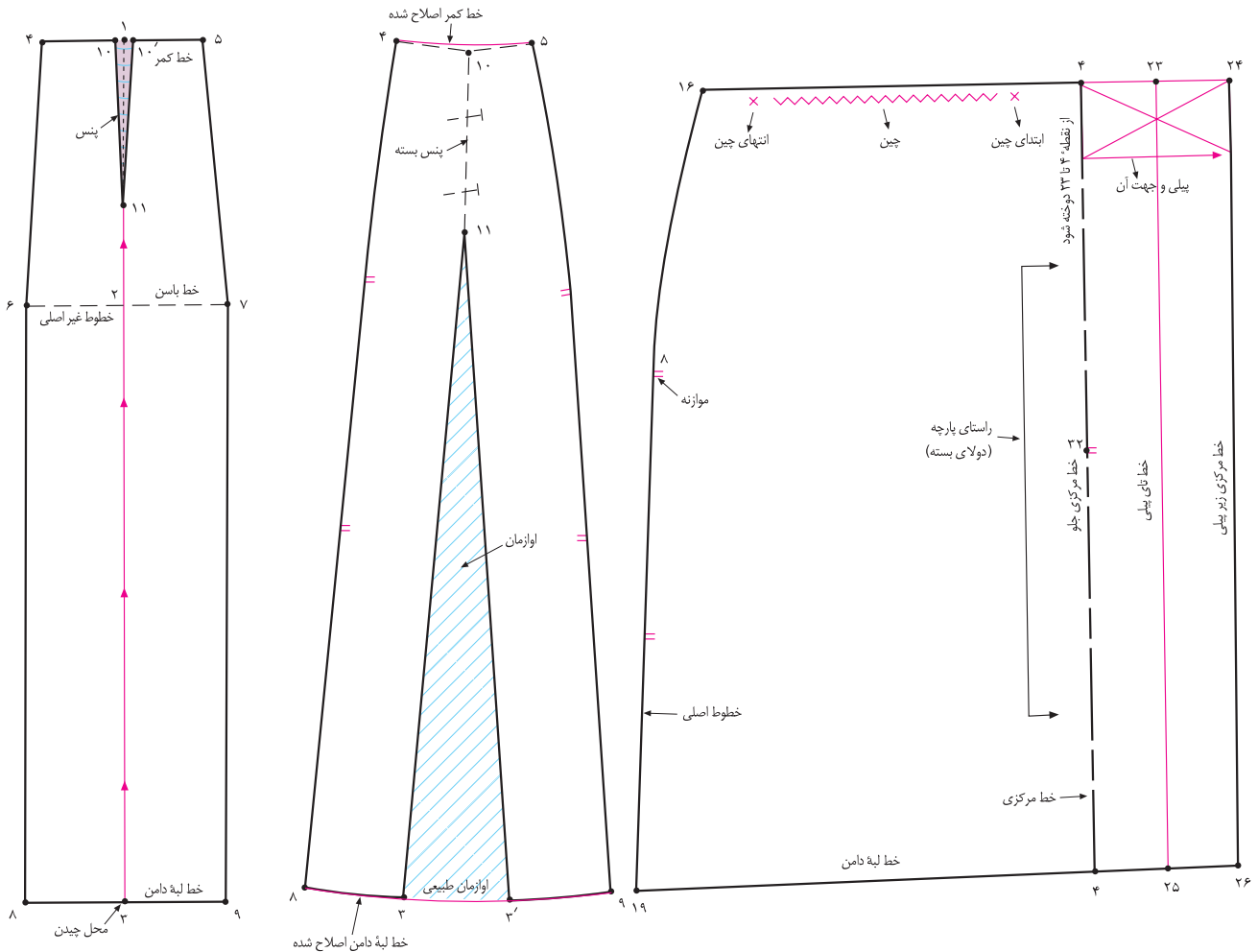

اندازه‌گیری روی اندام (دامن)

برای اندازه‌گیری دقیق، یک لباس چسبان که برجستگی و خطوط اندام را نشان دهد بپوشید؛ اندازه‌های گرفته شده به وسیله متر را یادداشت کنید، و با جدول ساینز بندی تطبیق^۱ دهید. (شکل ۲-۲)

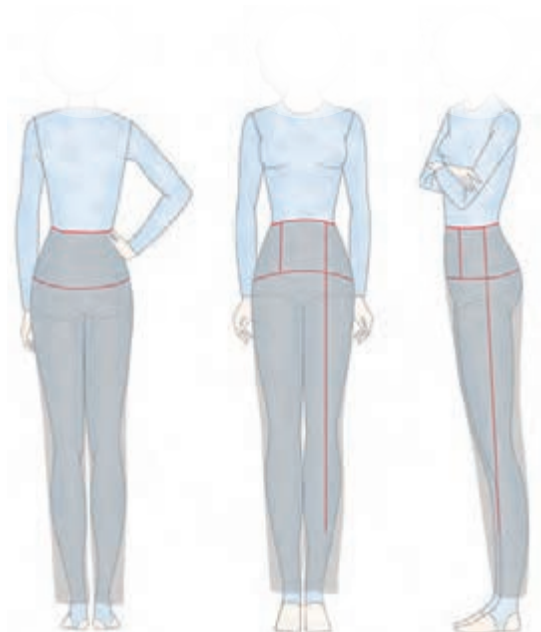

پشت

جلو

پهلوی

شکل ۲-۲

چگونگی اندازه‌گیری

دور کمر

■ متر را از روی نوار بسته شده به دور کمر عبور دهید و اندازه بگیرید. (شکل ۲-۳)



شکل ۲-۳

دور باسن

■ متر را دور باسن قرار دهید به طوری که از برجستگی باسن بگذرد، سپس اندازه بگیرید. (شکل ۲-۴)



شکل ۲-۴

۱- در اینجا فقط با اندازه‌های تحتانی بدن (از کمر به پایین) جهت ترسیم الگوی دامن آشنا می‌شوید.



شکل ۲-۵

بلندی باسن
■ در حالی که متر دور باسن قرار دارد فاصله بین خط کمر تا باسن را اندازه بگیرید. (شکل ۲-۵)



شکل ۲-۶

در صورتی که فرد دارای شکم برجسته باشد، مطابق شکل خط کش بلند را عمود بر زمین قرار دهید. سپس متر را از روی آن عبور داده و دور باسن را اندازه بگیرید. (شکل ۲-۶)

توجه



شکل ۲-۷

قد دامن
■ سر متر را در خط کمر قرار داده و با توجه به مدل قد دامن را اندازه بگیرید. (شکل ۲-۷)

جدول سایز

سایز خانم‌ها در قد متوسط از ۱۶۰ تا ۱۷۰ سانتی‌متر

ردیف	سایز	۸	۱۰	۱۲	۱۴	۱۶	۱۸	۲۰	۲۲	۲۴	۲۶	۲۸	۳۰
		۳۴	۳۶	۳۸	۴۰	۴۲	۴۴	۴۶	۴۸	۵۰	۵۲	۵۴	۵۶
۱	دور گردن	۳۵	۳۶	۳۷	۳۸	۳۹/۲	۴۰/۴	۴۱/۶	۴۲/۸	۴۴	۴۵/۲	۴۶/۴	۴۷/۶
۲	دور سینه	۸۰	۸۴	۸۸	۹۲	۹۷	۱۰۲	۱۰۷	۱۱۲	۱۱۷	۱۲۲	۱۲۷	۱۳۲
۳	دور کمر	۶۰	۶۴	۶۸	۷۲	۷۷	۸۲	۸۷	۹۲	۹۷	۱۰۲	۱۰۷	۱۱۲
۴	دور باسن	۸۵	۸۹	۹۳	۹۷	۱۰۲	۱۰۷	۱۱۲	۱۱۷	۱۲۲	۱۲۷	۱۳۲	۱۳۷
۵	پهنای سرشانه	۱۱/۷۵	۱۲	۱۲/۲۵	۱۲/۵	۱۲/۸	۱۳/۱	۱۳/۴	۱۳/۷	۱۴	۱۴/۳	۱۴/۶	۱۴/۹
۶	کارور جلو	۳۰	۳۱/۲	۳۲/۴	۳۳/۶	۳۵	۳۶/۵	۳۸	۳۹/۵	۴۱	۴۲/۵	۴۴	۴۵/۵
۷	کارور پشت	۳۲/۴	۳۳/۴	۳۴/۴	۳۵/۵	۳۶/۶	۳۷/۸	۳۹	۴۰/۲	۴۱/۴	۴۲/۶	۴۳/۸	۴۵
۸	بلندی بالاتنه جلو از شانه تا کمر	۳۹	۳۹/۵	۴۰	۴۰/۵	۴۱/۳	۴۲/۱	۴۲/۹	۴۳/۷	۴۴/۵	۴۵	۴۵/۵	۴۶
۹	بلندی بالاتنه پشت از حلقه گردن تا کمر	۳۹	۳۹/۵	۴۰	۴۰/۵	۴۱	۴۱/۵	۴۲	۴۲/۵	۴۳	۴۳/۲	۴۳/۴	۴۳/۶
۱۰	پهنای پنس	۵/۸	۶/۴	۷	۷/۶	۸/۲	۸/۸	۹/۴	۱۰	۱۰/۶	۱۱/۲	۱۱/۸	۱۲/۴
۱۱	بلندی کف حلقه آستین	۲۰	۲۰/۵	۲۱	۲۱/۵	۲۲	۲۲/۵	۲۳	۲۳/۵	۲۴/۲	۲۴/۹	۲۵/۶	۲۶/۳
۱۲	بلندی سینه	۲۲	۲۳	۲۴	۲۵	۲۶/۲۵	۲۷/۵	۲۸/۷۵	۳۰	۳۱/۲۵	۳۲/۵	۳۳/۷۵	۳۵
۱۳	$\frac{1}{3}$ فاصله سینه	۸	۸/۴	۸/۸	۹/۲	۹/۷	۱۰/۲	۱۰/۷	۱۱/۲	۱۱/۷	۱۲/۲	۱۲/۷	۱۳/۲
۱۴	قد از کمر تا باسن	۲۰	۲۰/۳	۲۰/۶	۲۰/۹	۲۱/۲	۲۱/۵	۲۱/۸	۲۲/۱	۲۲/۳	۲۲/۵	۲۲/۷	۲۲/۹
۱۵	قد از کمر تا زانو	۵۷/۵	۵۸	۵۸/۵	۵۹	۵۹/۵	۶۰	۶۰/۵	۶۱	۶۱/۲۵	۶۱/۵	۶۱/۷۵	۶۲
۱۶	قد از کمر تا زمین	۱۰۲	۱۰۳	۱۰۴	۱۰۵	۱۰۶	۱۰۷	۱۰۸	۱۰۹	۱۰۹/۵	۱۱۰	۱۱۰/۵	۱۱۱
۱۷	بلندی آستین	۵۷/۲	۵۷/۸	۵۸/۴	۵۹	۵۹/۵	۶۰	۶۰/۵	۶۱	۶۱/۲	۶۱/۴	۶۱/۶	۶۱/۸
۱۸	دور بازو	۲۶	۲۷/۲	۲۴/۴	۲۹/۶	۳۱	۳۲/۸	۳۴/۴	۳۶	۳۷/۸	۳۹/۶	۴۱/۴	۴۳/۲
۱۹	دور مچ دست	۱۵	۱۵/۵	۱۶	۱۶/۵	۱۷	۱۷/۵	۱۸	۱۸/۵	۱۹	۱۹/۵	۲۰	۲۰/۵
۲۰	گشادی لبه آستین	۲۱	۲۱	۲۱/۵	۲۱/۵	۲۲	۲۲/۵	۲۳	۲۳/۵	۲۴	۲۴/۵	۲۵	۲۵/۵
۲۱	دور قوزک پا	۲۳	۲۳/۵	۲۴	۲۴/۵	۲۵/۱	۲۵/۷	۲۶/۳	۲۶/۹	۲۷/۵	۲۸/۱	۲۸/۷	۲۹/۳
۲۲	برآمدگی باسن (بلندی نشیمنگاه)	۲۶/۶	۲۷/۳	۲۸	۲۸/۷	۲۹/۴	۳۰/۱	۳۰/۸	۳۱/۵	۳۲/۵	۳۳/۵	۳۴/۵	۳۵/۵
۲۳	گشادی لبه شلوار	۴۲	۴۳	۴۴	۴۵	۴۶	۴۷	۴۸	۴۹	۵۰/۸	۵۲/۴	۵۴	۵۵/۶
۲۴	گشادی لبه شلوار جین	۳۷	۳۷	۳۸	۳۸	۳۹	۴۰	۴۱	۴۲				

نمودار تطبیق جدول سایز در اندازه‌های عمودی برای خانم‌های کوتاه قد از «۱۵۰ تا ۱۶۰ سانتی‌متر» و خانم‌های بلند قد از «۱۷۰ تا ۱۹۰ سانتی‌متر»

بلند	کوتاه	
+۲cm	-۲cm	قد بالاتنه پشت
+۰/۸cm	-۰/۸cm	گودی داس شکل حلقه آستین
+۲/۵cm	-۲/۵cm	بلندی آستین
+۳cm	-۳cm	قد از کمر تا زانو
+۵cm	-۵cm	قد از کمر تا زمین
+۱cm	-۱cm	برآمدگی باسن

انواع دامن

تنوع در برش دامن مدل‌های چشمگیر و متفاوتی را به وجود می‌آورد، آنها معمولاً از الگوی اساس اولیه دامن ساخته می‌شوند، این تصاویر چهار روش اصلی به وجود آمدن مدل‌ها از الگوی اساس اولیه دامن (با تغییر مکان پنس‌ها، اوزمان‌ها و برش‌ها و...) را نشان می‌دهد.



دامن خمره‌ای یا میخی

این دامن در قسمت کمر گشاد و در قسمت لبه، تنگ است، و به خط Y و مدل خمره‌ای نامیده می‌شوند، اوزمان‌ها در قسمت پایین به طرف کمر است.



دامن کلوش و فون

در لبه دامن‌های کلوش و فون، گشادی بیشتر از کمر است، و به خط A و دوزنقه‌ای شکل معروف‌اند. اوزمان‌ها از قسمت بالا به سمت لبه دامن است.

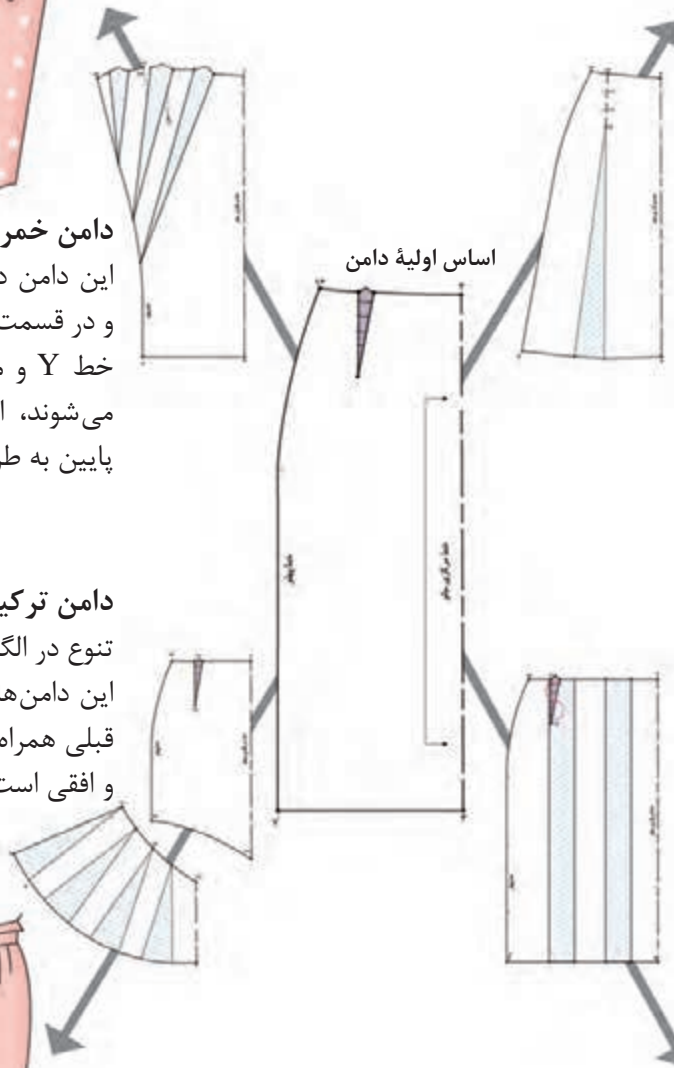

دامن ترکیبی

تنوع در الگوی اساس زیاد است، این دامن‌ها ترکیبی از سه مدل قبلی همراه با برش‌های عمودی و افقی است.

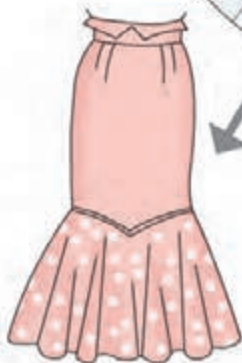

دامن دورچین

گشادی این دامن روی خط کمر چسبان و از زیر کمر تا لبه دامن گشاد و اوزمان‌های آن به یک اندازه است و H نامیده می‌شود.



شکل ۸-۲

اندازه‌های طولی (قد) دامن

■ دامن‌ها براساس قد، نام‌های گوناگونی دارند.

(شکل ۲-۹)



شکل ۲-۹

۱- Minimum

۲- Shannel

۳- Medium

۴- Maximum

اساس اولیه دامن

اندازه‌های مورد نیاز

- بلندی باسن ۲۱ سانتی متر
- قد دامن ۷۰ سانتی متر

- دور کمر ۶۶ سانتی متر
- دور باسن ۹۵ سانتی متر

در گوشه کاغذ دو خط عمود بر هم رسم کنید. تقاطع آنها را با نام «نقطه ۱» مشخص کنید.

از «نقطه ۱» به اندازه قد دامن (در این مدل ۷۰ سانتی متر) پایین بیاید «نقطه ۲» به دست می‌آید.

اندازه آن به مدل بستگی دارد ۲→۱

از «نقطه ۱» خطی گونیا شده به اندازه « $\frac{1}{4}$ دور باسن به اضافه آزادی»، « $\frac{1}{5} - \frac{0}{5}$ سانتی متر» (در این مدل $\frac{1}{5}$ سانتی متر) رسم کنید «نقطه ۳» به دست می‌آید.

$\frac{1}{4}$ دور باسن + آزادی (در این مدل $\frac{1}{5}$ سانتی متر) = ۳ → ۱

$$95\text{cm} \div 2 = 47.5\text{cm} + 1.5\text{cm} = 49\text{cm}$$

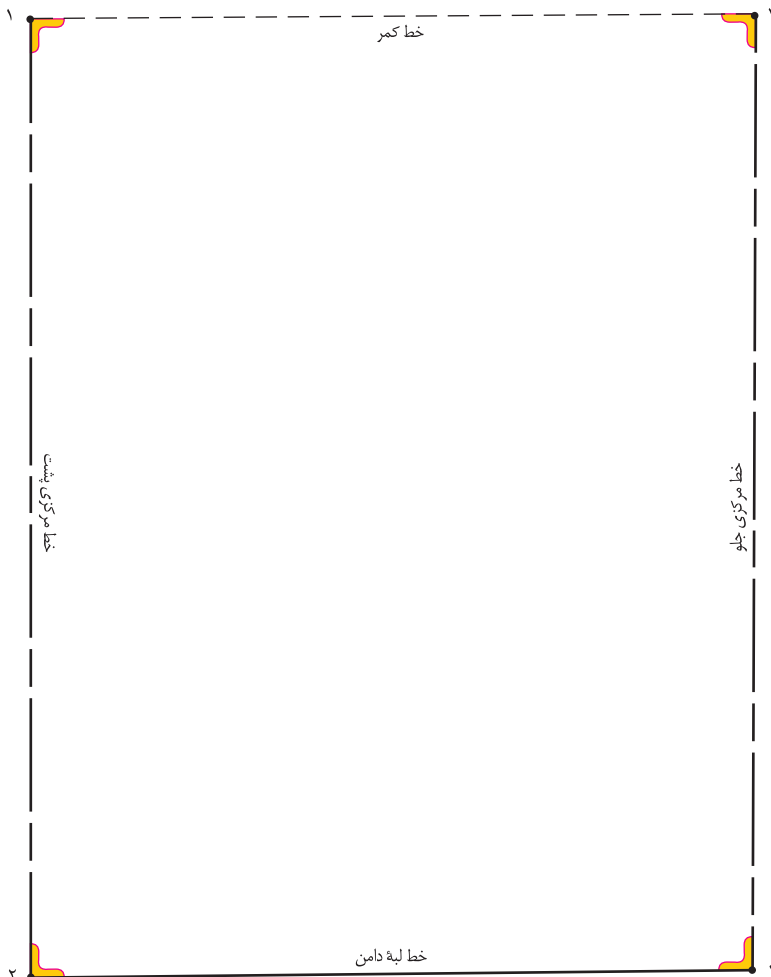

از «نقطه ۳» خطی گونیا شده و موازی

با خط (۲ → ۱) رسم کنید، «نقطه ۴» به دست می‌آید.

از «نقطه ۴» خطی موازی با خط (۱→۳) رسم کنید تا به «نقطه ۲» برخورد کند.

(شکل ۱۰-۲)

۲ → ۱ موازی ۳ → ۴

خط مرکزی پشت = ۲ → ۱

خط راهنمای کمر = ۱ → ۳

خط مرکزی جلو = ۳ → ۴

خط لبه دامن = ۲ → ۴

شکل ۱۰-۲

۱- این اندازه آزادی معمولی است. براساس مدل و طرح لباس می‌توان این اندازه را بیشتر یا کمتر کرد، برای دامن خیلی چسبان می‌توان این اندازه را «صفر» یا برای پارچه‌هایی با ضخامت بیشتر این اندازه را بیشتر از « $\frac{1}{5}$ سانتی متر» و حتی برای پارچه‌کشی (استرچ) « $\frac{1}{4}$ دور باسن منهای ۲ سانتی متر» در نظر گرفت.

- از نقاط «۳ و ۱» در خطوط مرکزی جلو و پشت به اندازه «بلندی باسن» در این مدل «۲۱ سانتی متر» پایین بیایید، نقاط «۵ و ۶» به دست می آید.
بلندی باسن = $۶ \rightarrow ۵ = ۱$
- از «نقطه ۵» خطی گونیا شده رسم کنید تا با «نقطه ۶» برخورد کند، این «خط باسن» است. خط باسن = $۶ \rightarrow ۵$
- فواصل «۴ → ۲» و «۵ → ۶» را نصف^۱ و با آزادی «صفر^۲ - ۱/۵ سانتی متر» جمع کنید (در این مدل ۰/۷۵ سانتی متر).
نقاط «۷ و ۸» به دست می آید.
 $\frac{۱}{۲}$ فاصله ۴ → ۲ + آزادی (در این مدل ۰/۷۵ سانتی متر) = $۲ \rightarrow ۷$
- نقاط «۷ و ۸» را به وسیله خط به یکدیگر وصل کنید و آن را تا خط کمر امتداد بدهید، «نقطه م» به دست می آید. (شکل ۲-۱۱)
خط پهلو = $۷ \rightarrow ۸$

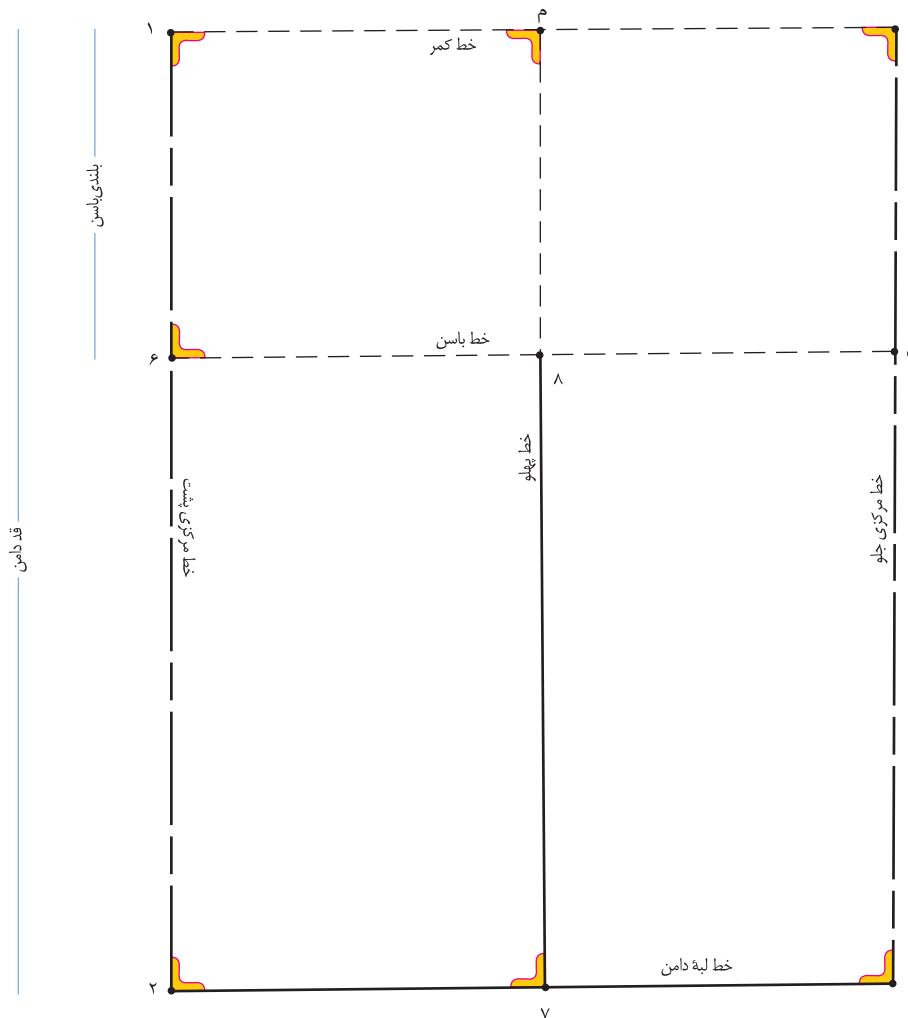

شکل ۲-۱۱

۱- این اندازه مربوط به الگوی اساس اولیه دامن و اندامهای نرمال است، در صورتی که شخص باسن یا برآمدگی شکم داشته باشد این اندازه تغییر می کند.
۲- در افرادی که برآمدگی شکم بیشتر از باسن یا باسن صاف دارند، برای اینکه خط پهلو به جلو متمایل نشود، مقدار آزادی را به $\frac{۱}{۲}$ قسمت جلوی الگو اضافه می کنند.

خط «۳ → ۸» را به صورت خط چین ترسیم کنید.

از «نقطه ۱» روی خط کمر به اندازه « $\frac{1}{4}$ » دور کمر به اضافه $14/25$ سانتی متر «علامت بزنید، «نقطه ۹» به دست می آید.
 $\frac{1}{4}$ دور کمر + $4/25$ سانتی متر = $9 \rightarrow 1$

$$(66\text{cm} \div 4) 16/5\text{cm} + 4/25\text{cm} = 20/75\text{cm}$$

از «نقطه ۹» به اندازه «صفر - $11/25$ سانتی متر» (به اندام شخص بستگی دارد) بالا بروید، «نقطه ۱۰» به دست می آید.
 به وسیله خط کش مخصوص پهلوی دامن نقاط «۸ و ۱۰» را به یکدیگر وصل کنید. خط پهلوی پشت = $10 \rightarrow 8$
 از «نقطه ۱» حدوداً «۲-۳ سانتی متر» گونیا کنید، سپس به وسیله خط کش مخصوص نقاط «۱ و ۱۰» را به یکدیگر وصل کنید. (شکل ۱۲-۲)

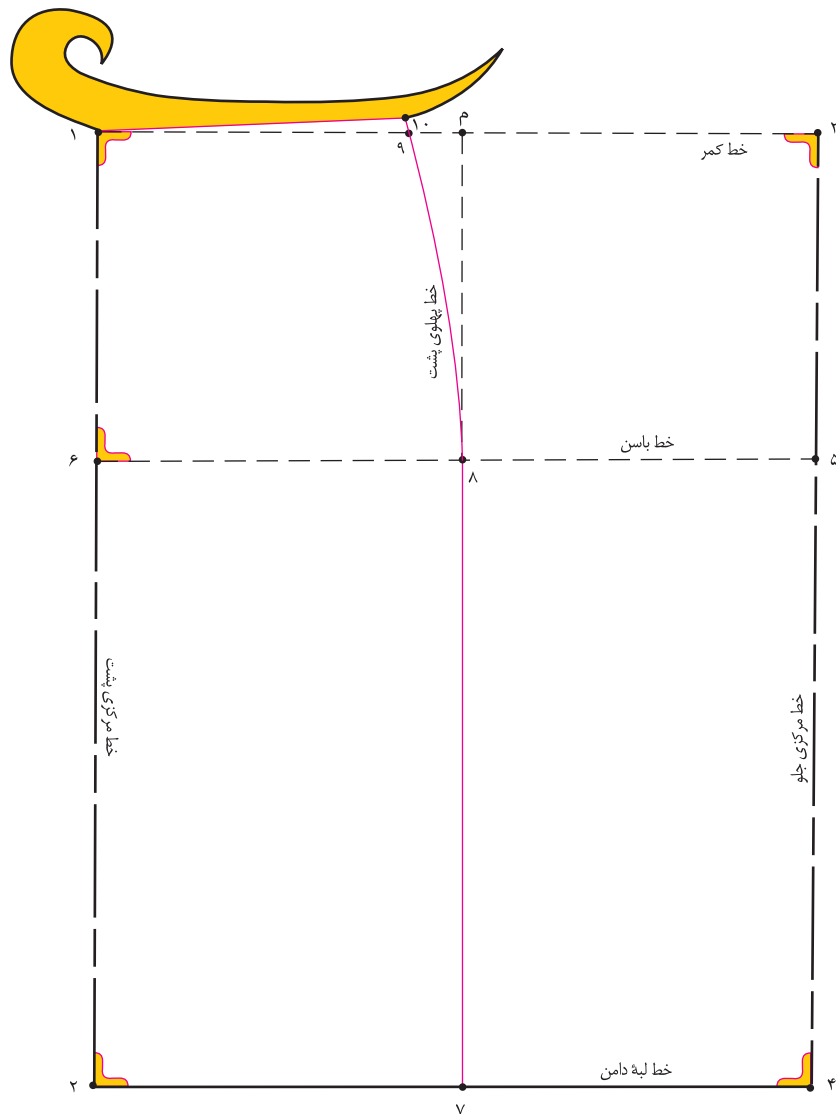

شکل ۱۲-۲

- این مقدار پنس‌های پشت با توجه به فرم اندامی شخص تغییر می کند.
- در اندام نرمال، قد پهلوی شخص حدوداً « $1 - 1/25$ سانتی متر» بلندتر از قدهای مرکزی جلو و مرکزی پشت است.

■ فاصله « ۱۰ → ۱ » را به سه قسمت مساوی تقسیم کنید، نقاط «س و ش» به دست می‌آید.

$$\frac{1}{3} \text{ فاصله « ۱۰ → ۱ »} = \text{ش} \rightarrow ۱۰ \text{ و } ۱ \rightarrow \text{س}$$

■ از طرفین نقاط «س و ش» به اندازه « ۱ سانتی‌متر » بیرون بیاید. به ترتیب نقاط « ۱۱، ۱۱'، ۱۲، ۱۲' » به دست می‌آید.

پهنای پنس‌ها، ۲ سانتی‌متر = $۱۲ \rightarrow ۱۲' = ۱۱ \rightarrow ۱۱'$

■ از نقاط «س و ش» به وسیله خط کش گونیا خطی به ترتیب به طول « ۱۴ و ۱۲/۵ سانتی‌متر » رسم کنید، نقاط « ۱۳ و ۱۴ »

« ۱۴ » به دست می‌آید. طول پنس، ۱۴ سانتی‌متر = $۱۳ \rightarrow \text{س}$

طول پنس، ۱۲/۵ سانتی‌متر = $۱۴ \rightarrow \text{ش}$

■ نقاط « ۱۱، ۱۱'، ۱۲، ۱۲' » را به وسیله خط کش به ترتیب به نقاط « ۱۴ و ۱۳ » وصل کنید. (شکل ۱۳-۲)

پنس‌های پشت دامن = $۱۴ \rightarrow ۱۱' \rightarrow ۱۱ \rightarrow ۱۳ \rightarrow ۱۲'$

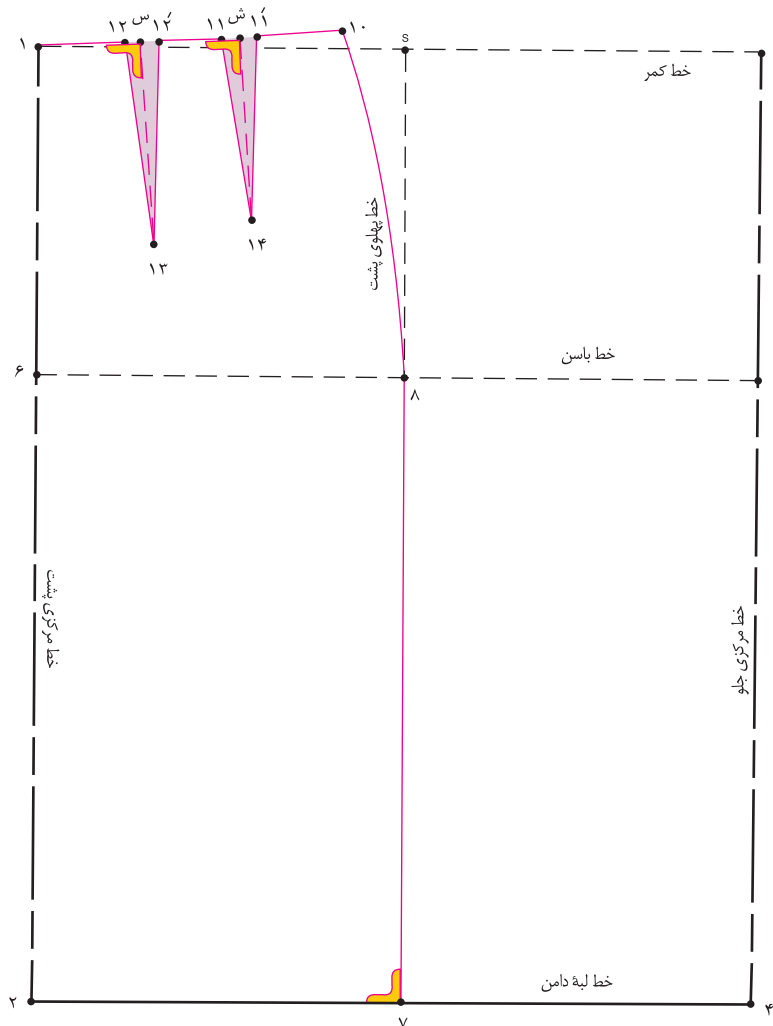

شکل ۱۳-۲

- قبل از جدا کردن الگو «علامت موازنه» را در خط پهلوها مشخص کنید.
- از خط پهلو، الگوی جلو و پشت را از یکدیگر جدا کنید. نقاط « $۱۱ \rightarrow ۱۱'$ »، « $۱۲ \rightarrow ۱۲'$ » و « $۱۷ \rightarrow ۱۷'$ » را به ترتیب روی خط کمر ۱۱ «تا» کنید، خط کمر را مجدداً رولت کنید.
- روی خط مرکزی جلو علامت «خط راستای پارچه» و «دولای بسته» را رسم کنید. (شکل ۲-۱۵)
- روی خط مرکزی پشت علامت «خط راستای پارچه» و «دولای باز» را رسم کنید. (شکل ۲-۱۶)
- این الگوها اساس اولیه، جلو و پشت دامن با کمی آزادی است، برای مدل سازی باید تغییرات مطابق مدل رسم شود.

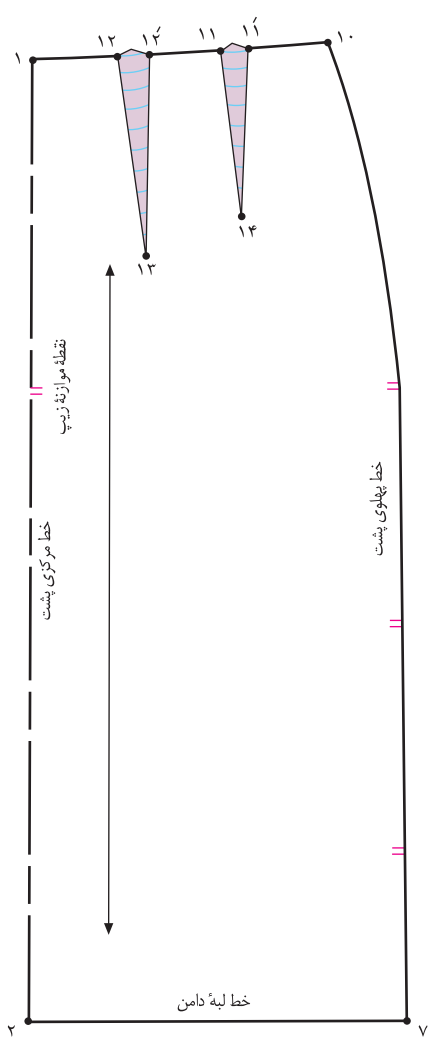

شکل ۲-۱۶

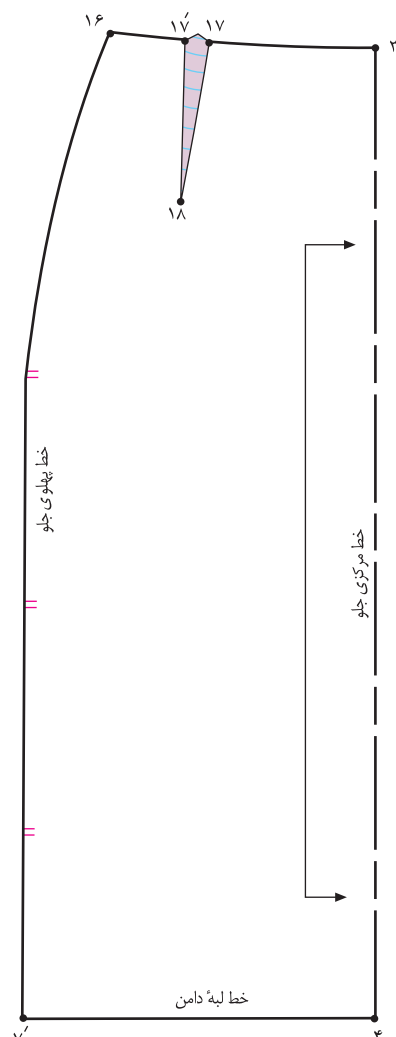

شکل ۲-۱۵

۱- در صورتی که خط کمر دارای انحنا باشد (خط صاف نباشد)، در هنگام دوخت نوار کمر یا دوخت سجاف کمر، ابتدای پنس‌ها روی خط کمر صحیح قرار می‌گیرد.



شکل ۲-۱۷

- در این روش، اگر از نقاط «۷ و ۷'» به اندازه دلخواه (حداقل «۱/۵ سانتی متر» و حداکثر «۶ سانتی متر») در لباس‌های معمولی بیرون بیاید، نقاط «۱۹ و ۲۰» به دست می‌آید.
- قبل از وصل خطوط «۸ → ۲۰» و «۱۹ → ۸» طول خطوط «۷' → ۸'» و «۷ → ۸» را اندازه بزنید و از نقاط «۸ و ۸'» به اندازه این خطوط به نقاط «۲۰ → ۱۹» وصل کنید.
- این عمل جهت جلوگیری از افتادگی خطوط پهلو انجام می‌شود. (شکل‌های ۲-۱۸ و ۲-۱۹)

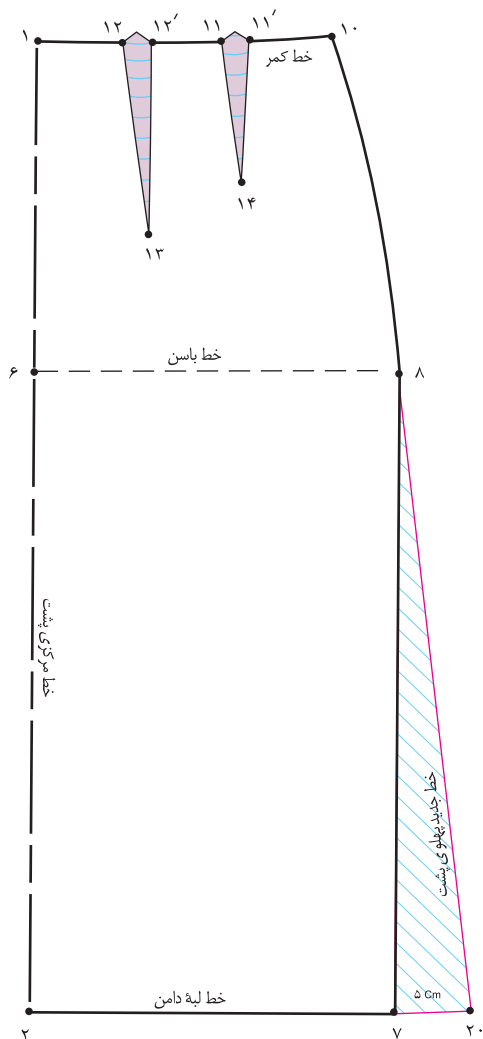

شکل ۲-۱۹

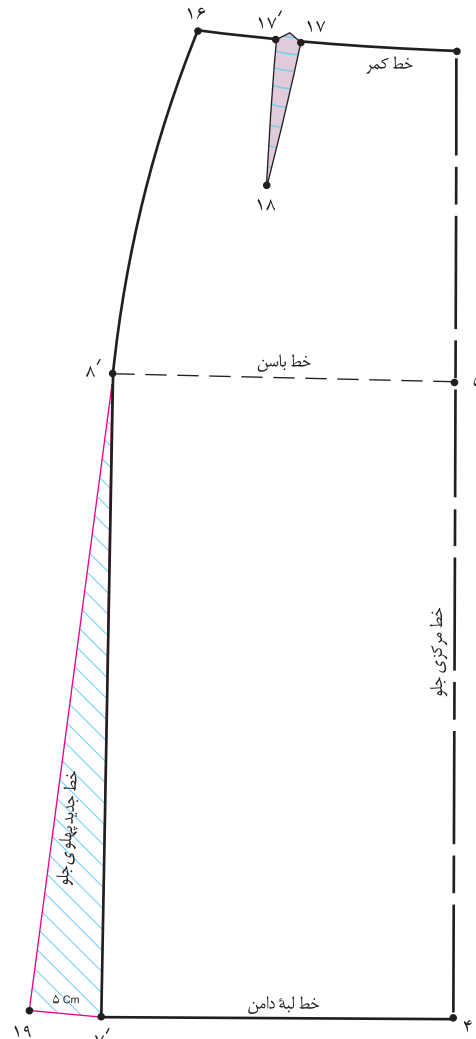

شکل ۲-۱۸

۱- در لباس‌های شب و عروس، با توجه به جنس و مدل این اندازه می‌تواند بیشتر باشد (دقت کنید در صورتی که مقدار اوزمان زیاد باشد گشادی لبه دامن در قسمت پهلو نمایان می‌شود. در این حالت دامن خوش‌فرم دیده نمی‌شود).

برای به دست آوردن گشادی در لبه دامن

مانند روش قبلی، از خط پهلو به اندازه دلخواه، اوزمان داده شود.

در این مدل، ۲ سانتی متر = ۲۰ → ۷ → ۱۹ → ۷'

جهت برابری اندازه اوزمان‌ها در لبه دامن، باید بلندی و پهنا پنس‌ها در الگوی جلو و پشت دامن، یکسان شود.

به همین منظور طول پنس جلو، به اندازه طول پنس پشت می‌شود.

از انتهای پنس، نقاط «۲۱» و «۱۴»، خطی موازی با خطوط مرکزی جلو و پشت رسم کنید تا خطوط لبه دامن را قطع کند و نقاط «۲۲» و «۲۳» به دست آید.

موازی با خطوط مرکزی جلو و پشت ۲۱ → ۲۲ و ۱۴ → ۲۳

خطوط «۲۲ → ۲۱» و «۲۳ → ۱۴» را از خط لبه دامن تا نقاط «۲۱» و «۱۴» قیچی کنید. (شکل‌های

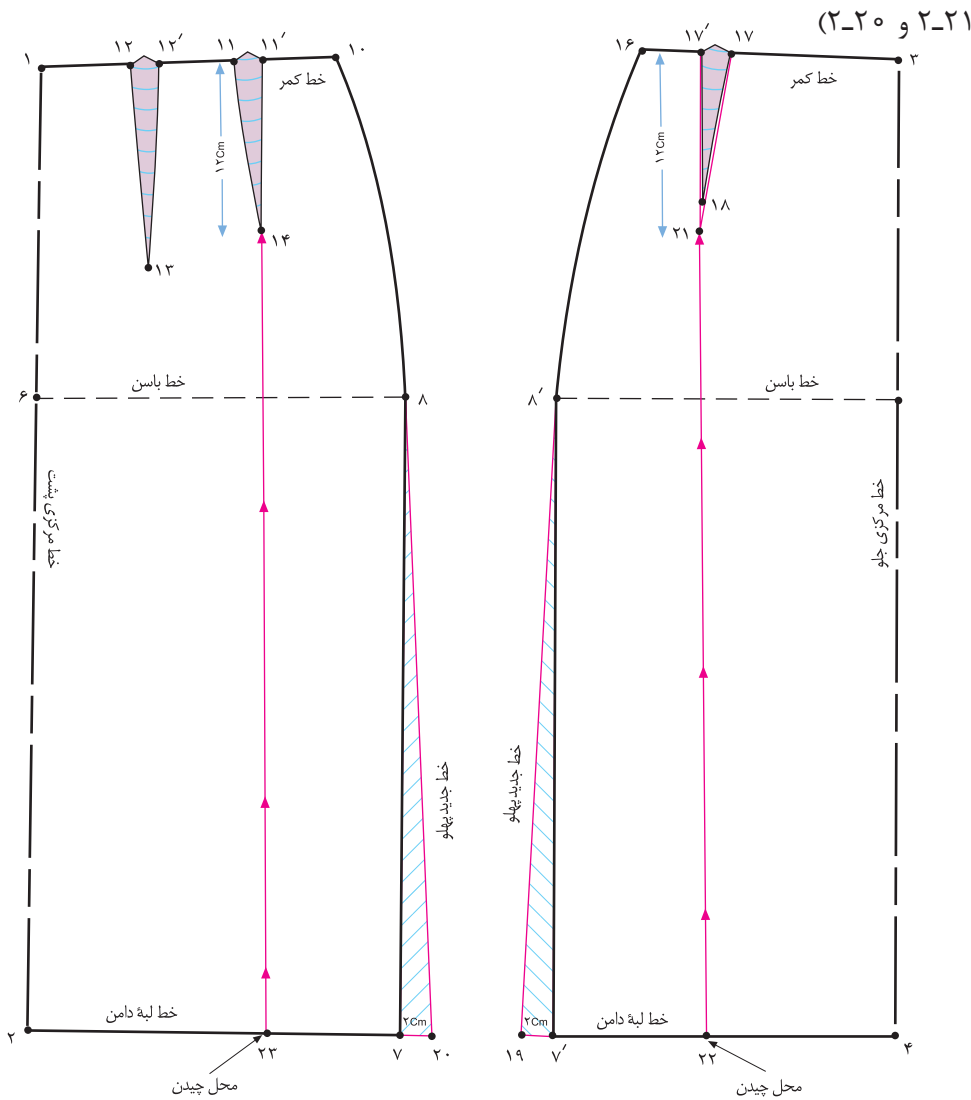

شکل ۲-۲۱

شکل ۲-۲۰

- پنس « $۲۱ \rightarrow ۱۷ \rightarrow ۱۷' \rightarrow ۱۴$ و $۱۱ \rightarrow ۱۱' \rightarrow ۱۴$ » را به سمت پهلوها تا کنید سپس آنها را ببندید.
- از بستن پنس‌ها، اوزمانی متناسب با بسته شدن پنس‌ها به وجود می‌آید، نام این اوزمان‌ها «اوزمان‌های طبیعی» است.
- زیر اوزمان‌های به وجود آمده کاغذ بچسبانید.
- خطوط لبه دامن و خط کمر را به وسیله خط کش مخصوص اصلاح کنید. (شکل‌های ۲-۲۲ و ۲-۲۳)
- $\frac{1}{4}$ فاصله « $۱ \rightarrow ۱۰$ » در قسمت پشت را مشخص کنید، «نقطه م» به دست می‌آید. (شکل ۲-۲۳)
- از این نقطه پنسی به اندازه طول و پهناي پنس پشت (پنس جابه جاشده) رسم کنید. پنس « $۲۴ \rightarrow ۲۴' \rightarrow ۲۵$ » به دست می‌آید.

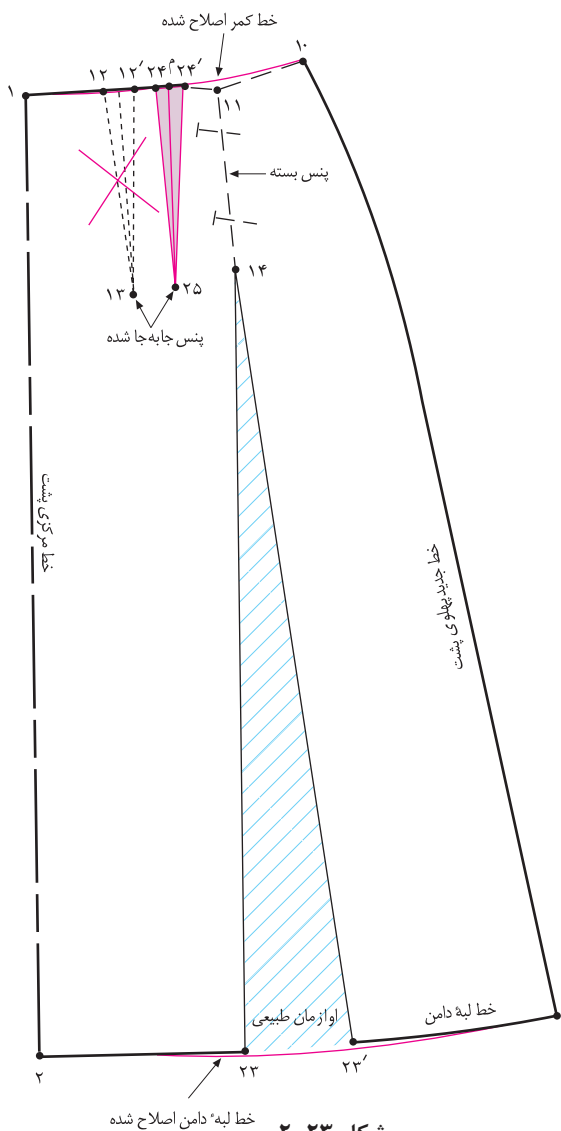

شکل ۲-۲۳

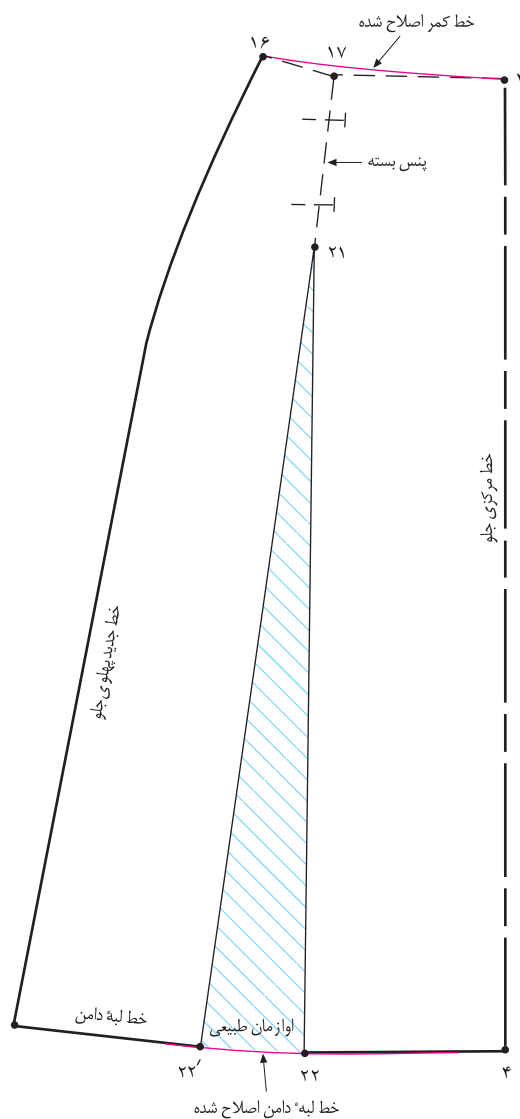

شکل ۲-۲۲

۱- در اینجا با روش جابه جایی پنس آشنا می‌شوید.

برای به دست آوردن گشادی بیشتر در لبه دامن

- مانند روش‌های قبلی، از خط پهلوها به اندازه دلخواه، اوزمان داده شود.
- همان‌طور که در روش قبلی آموزش داده شد، باید بلندی و پهناهای پنس‌ها در جلو و پشت یک اندازه شود.
- از پهناهای پنس‌های جلو و پشت « $۱۷ \rightarrow ۱۷'$ و $۱۱ \rightarrow ۱۱'$ و $۱۲ \rightarrow ۱۲'$ » به ترتیب «۱ سانتی‌متر» کم کنید.
 ۱ سانتی‌متر = $۱۲ \rightarrow ۱۲'$ و $۱۱ \rightarrow ۱۱'$ و $۱۷ \rightarrow ۱۷'$
- طول پنس‌ها « $۱۸ \rightarrow ۱۷' \rightarrow ۱۷$ و $۲۱ \rightarrow ۱۱' \rightarrow ۱۱$ »
 ۱۰ سانتی‌متر = $۱۸ \rightarrow ۱۷' \rightarrow ۱۷$ و $۲۱ \rightarrow ۱۱' \rightarrow ۱۱$
- یک سوم فاصله « $۱۶ \rightarrow ۳$ » را مشخص کنید. از این نقطه پرسی به طول « ۱۴ سانتی‌متر» و عرض « ۱ سانتی‌متر» رسم کنید.
- از انتهای پنس‌های جلو و پشت نقاط « ۲۳ و ۱۸ و ۱۴ و ۱۳ » خطوطی موازی با خطوط مرکزی جلو و پشت رسم کنید. (شکل‌های ۲-۲۴ و ۲-۲۵)
- از خط لبه دامن خطوط انتهایی پنس‌ها را قیچی کنید.

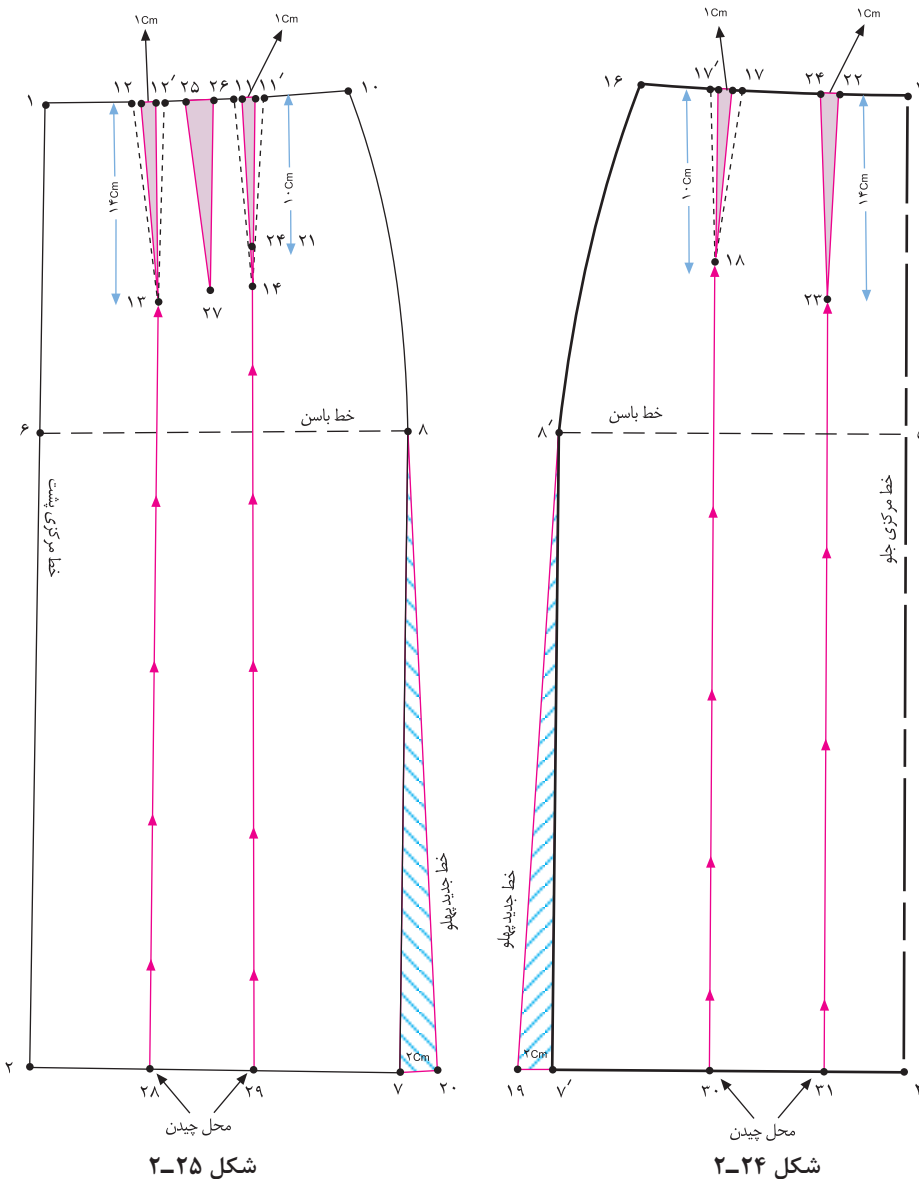

■ پنس های « $۲۲ \rightarrow ۲۳ \rightarrow ۲۴$ و $۱۷ \rightarrow ۱۷' \rightarrow ۱۸$ و $۱۱ \rightarrow ۱۱' \rightarrow ۲۱$ و $۱۲ \rightarrow ۱۲' \rightarrow ۱۳$ » را به سمت پهلو تا کنید و ببندید.

■ زیر اوزمان های به وجود آمده کاغذ بچسبانید (شکل های ۲-۲۶ و ۲-۲۷).

■ اوزمان طبیعی = $۳۱ \rightarrow ۳۱'$ و $۳۰ \rightarrow ۳۰'$ و $۲۹ \rightarrow ۲۹'$ و $۲۸ \rightarrow ۲۸'$.

■ خطوط لبه دامن و کمر را به وسیله خط کش مخصوص اصلاح کنید.

■ $\frac{1}{2}$ فاصله « $۱۰ \rightarrow ۱$ » را مشخص کنید. از این نقطه پنسی به طول « ۱۴ سانتی متر» و عرض « ۲ سانتی متر» رسم کنید. (شکل ۲-۲۷)

۲ سانتی متر = $۲۶ \rightarrow ۲۵$

۱۴ سانتی متر = $۲۷ \rightarrow ۲۵$

پنس جدید پشت = $۲۷ \rightarrow ۲۶ \rightarrow ۲۵$

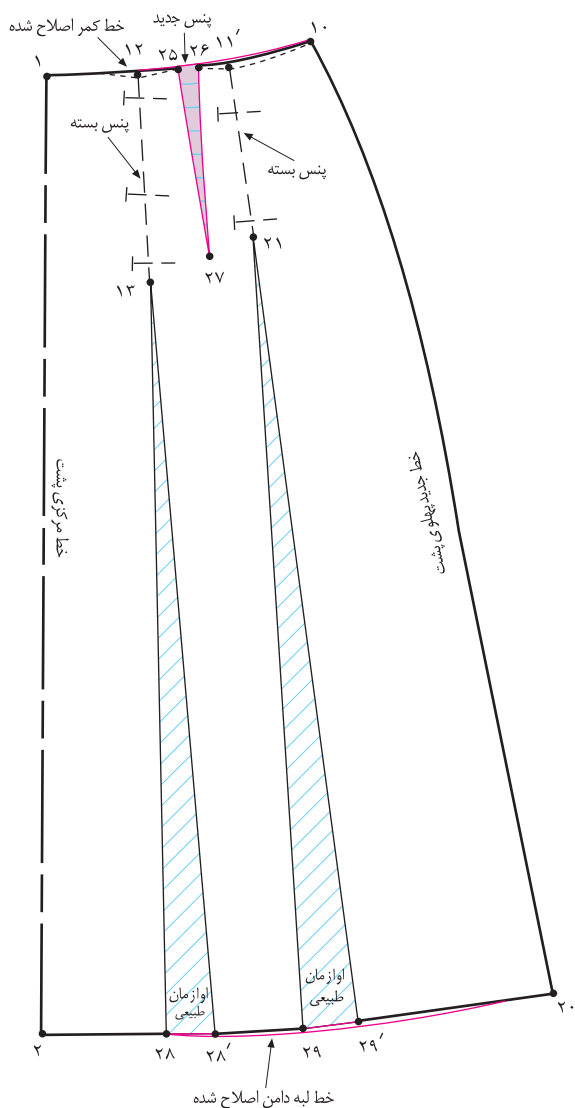

شکل ۲-۲۷

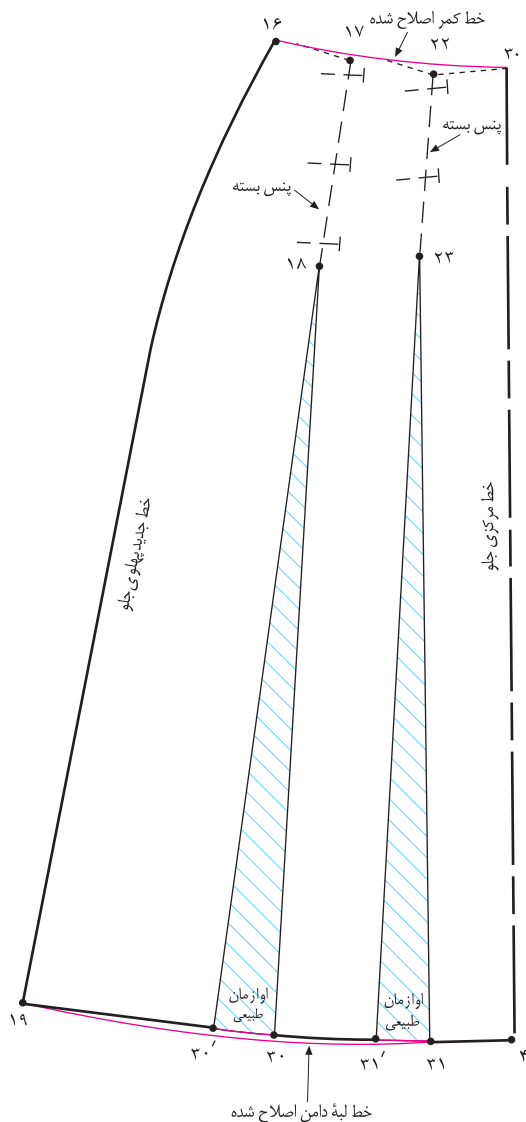

شکل ۲-۲۶



شکل ۲-۲۸

دامن تنگ با پیلی در خط مرکزی پشت

- از الگوی اساس دامن اصلاح شده رولت کنید.
- از نقاط «۷ و ۷'» به اندازه دلخواه (به مدل و جنس پارچه بستگی دارد) داخل شوید، نقاط «۱۹ و ۲۰» به دست می آید.
- از نقاط «۱۹ و ۲۰» خطی رسم کنید تا به ترتیب به نقاط «۸ و ۸'» وصل شود. (شکل های ۲-۲۹ و ۲-۳۰)
- روی خط مرکزی پشت، از «نقطه ۲» به اندازه دلخواه (به چاک پیلی و قد دامن بستگی دارد). بالا بروید، «نقطه ۲۴» به دست می آید.
- از «نقطه ۲۴» به اندازه پهنای پیلی و لاپیلی بیرون بیابید، (در این مدل «۸ سانتی متر») «نقطه ۲۵» به دست می آید. فاصله «۲۴ → ۲۵» را نصف کنید «نقطه ۲۶» به دست می آید.
- از «نقطه ۲» مانند قسمت بالای پیلی بیرون بیابید، «نقاط ۲۷ و ۲۸» به دست می آید.
- از نقاط «۲۶ و ۲۵» خطوطی موازی با خط مرکزی پشت رسم کنید تا خط «۲۷ → ۲۸» را قطع کند. (شکل ۲-۳۰)

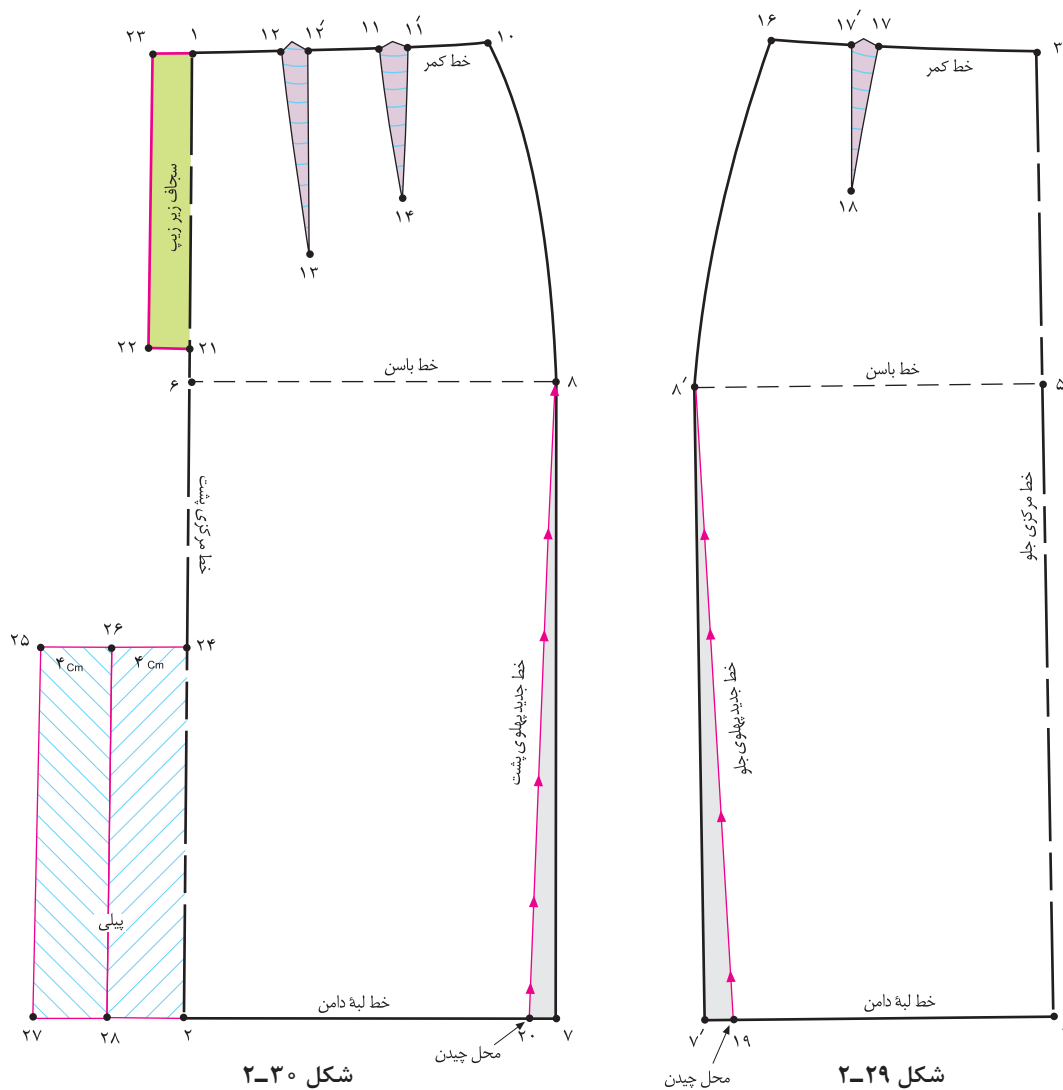

- ۱- دقت کنید در صورتی که این خط، به قسمت های بالاتر از خط باسن در پهلو وصل شود، ممکن است دور باسن تنگ شود.
- ۲- در این دامن به علت تنگ شدن لبه دامن باید در یکی از قسمت های لبه پیلی یا چاک داده شود.

- در صورتی که ضخامت پارچه در قسمت بالای دامن زیاد باشد، می‌توانید این قسمت را بچینید.
- جهت ترسیم پیلی‌ها، قطعه کاغذی زیر الگو بچسبانید. روی کاغذ خط افقی راهنمای^۱ پیلی را رسم کنید تا الگوها به ترتیب شماره روی آن گذاشته شود.
- از «نقطه س» به اندازه لاپیلی و زیرپیلی بیرون بیاید (در این مدل، دو عدد پیلی هر کدام «۶ سانتی‌متر») سپس تکه شماره ۲ را بچسبانید. (شکل ۲-۳۳)
- همین مراحل را در قسمت پشت الگو انجام دهید. (شکل ۲-۳۴)

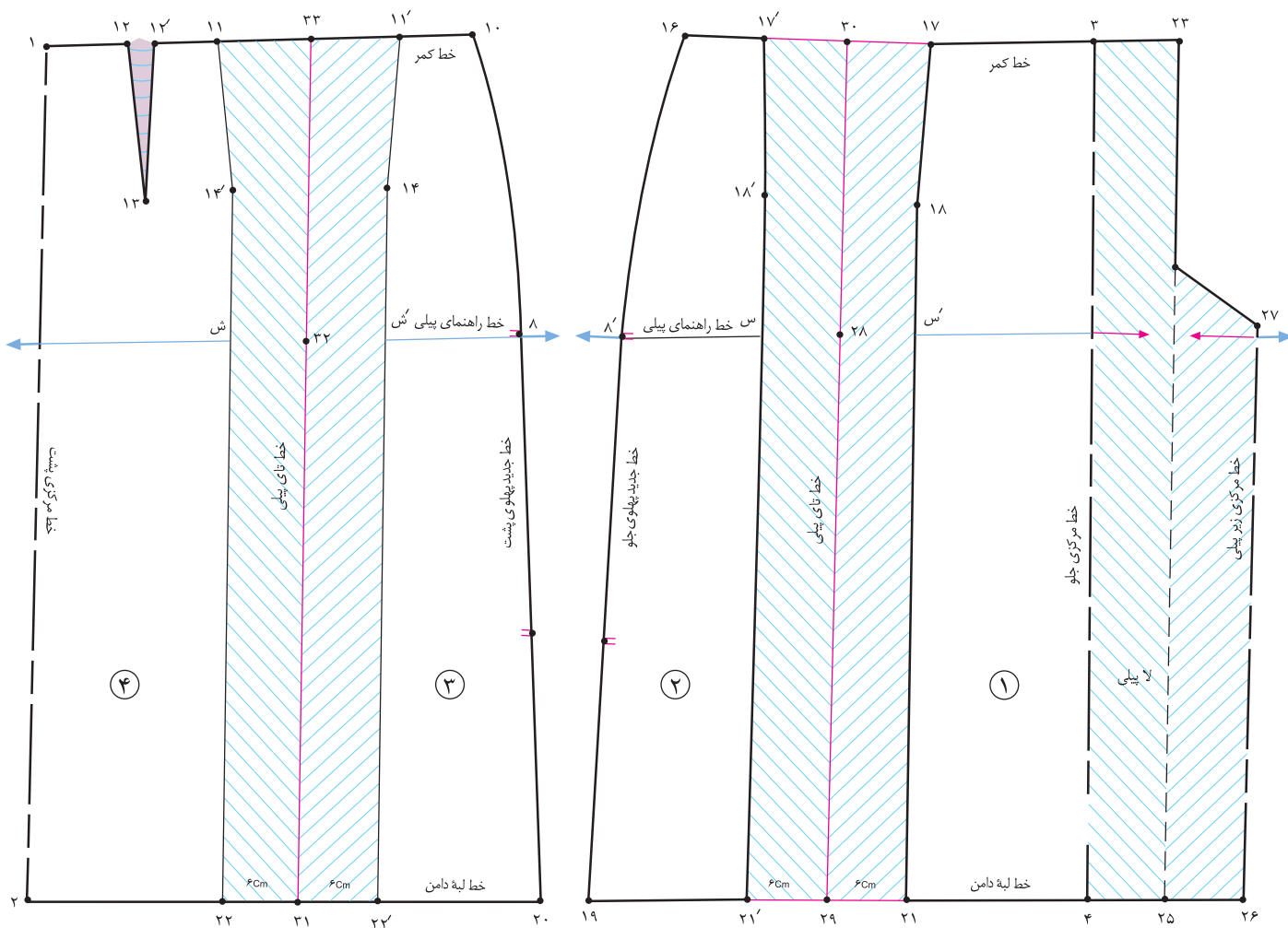

شکل ۲-۳۴

شکل ۲-۳۳

۱- جهت ترسیم پیلی‌هایی که عرض آنان در قسمت باسن و لبه دامن برابر است، از خط افقی راهنمای پیلی استفاده می‌شود.



شکل ۲-۳۵

۱- می توان الگوی دامن های ترک را از اساس اولیه دامن به دست آورد، ولی این روش باعث دقت و سرعت بیشتر در طراحی الگو می شود.

اساس دامن^۱ ترک

اندازه‌های مورد نیاز:

- دور کمر ۶۸ سانتی‌متر
- دور باسن بزرگ ۹۶ سانتی‌متر
- بلندی باسن بزرگ ۲۱ سانتی‌متر
- قد دامن ۷۰ سانتی‌متر
- تعداد ترک‌ها دلخواه (مطابق مدل)

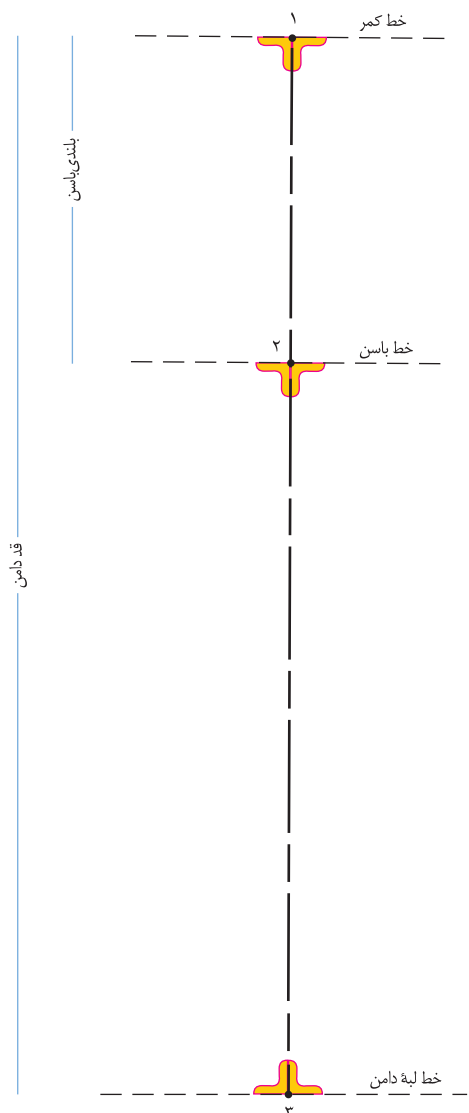

■ ابتدا خط عمودی روی کاغذ رسم کنید.

■ روی این خط، اندازه بلندی باسن و قد دامن را مشخص کنید.

در این مدل ۲۱cm، بلندی باسن = ۲ → ۱

در این مدل ۷۰cm، بلندی قد دامن = ۳ → ۱

■ از نقاط «۱ و ۲ و ۳» به وسیله گونیا خطی فرضی به طرفین ترسیم کنید. (شکل ۲-۳۶)

خط کمر = ۱ خط

خط باسن = ۲ خط

خط لبه دامن = ۳ خط

شکل ۲-۳۶

۱- می‌توان از الگوی اساس دامن ترک برای مدل‌سازی و طراحی دیگر الگوهای ترک استفاده کرد.

شایستگی ۲: الگوسازی دامن

از طرفین «نقطه ۱» به اندازه $\frac{1}{4}$ دور کمر به اضافه آزادی (۱ سانتی متر) تقسیم بر تعداد ترک‌ها^۱ بیرون بیاید، نقاط «۴» و «۵» به دست می‌آید. (شکل ۲-۳۷)

تعداد ترک‌ها: (دور کمر + ۱ سانتی متر) $\rightarrow 4 \rightarrow 5$

$$69 \text{ cm} : 6 = 11/5 \text{ cm} \quad (68 \text{ cm} + 1 \text{ cm})$$

از طرفین «نقطه ۲» به اندازه $\frac{1}{4}$ دور باسن به اضافه آزادی^۲ تقسیم بر تعداد ترک‌ها بیرون بیاید، نقاط «۶» و «۷» به دست می‌آید.

تعداد ترک‌ها: (دور باسن + ۳ سانتی متر) $\rightarrow 6 \rightarrow 7$

$$96 \text{ cm} + 3 \text{ cm} = 99 \text{ cm} : 6 = 16/5 \text{ cm}$$

نقاط «۵ \rightarrow ۷» و «۴ \rightarrow ۶» را به وسیله خط کش مخصوص پهلو به یکدیگر وصل کنید.

از طرفین «نقطه ۳» خط لبه دامن برابر فاصله «۶ \rightarrow ۷» را مشخص کنید، نقاط «۸» و «۹» به دست می‌آید. (شکل ۲-۳۸)

نقاط «۷ \rightarrow ۹» و «۶ \rightarrow ۸» را وصل کنید.

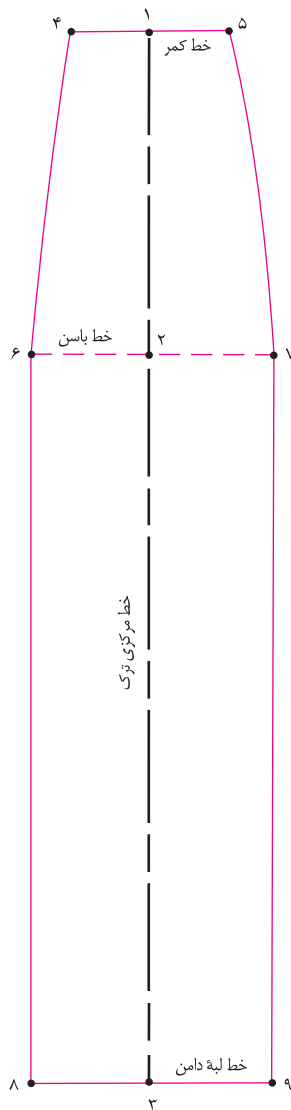

شکل ۲-۳۸

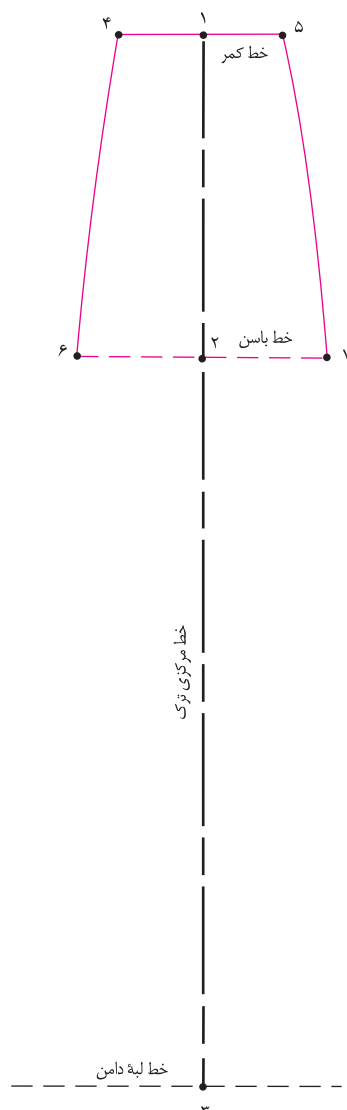

شکل ۲-۳۷

۱- تعداد ترک‌ها به مدل و سلیقه فرد بستگی دارد، آنها می‌توانند بین ۴، ۶ و ۸ و ۱۲ و... باشد.

۲- مقدار آزادی دور باسن بزرگ دلخواه است و به گشادی مورد نیاز در قسمت باسن بستگی دارد.

روش های اوزمان

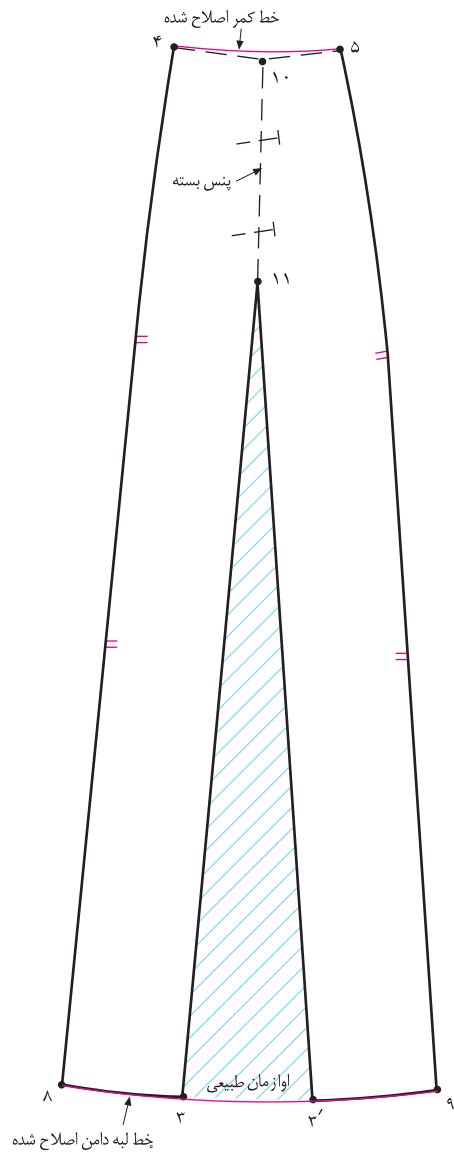

شکل ۲-۴۱

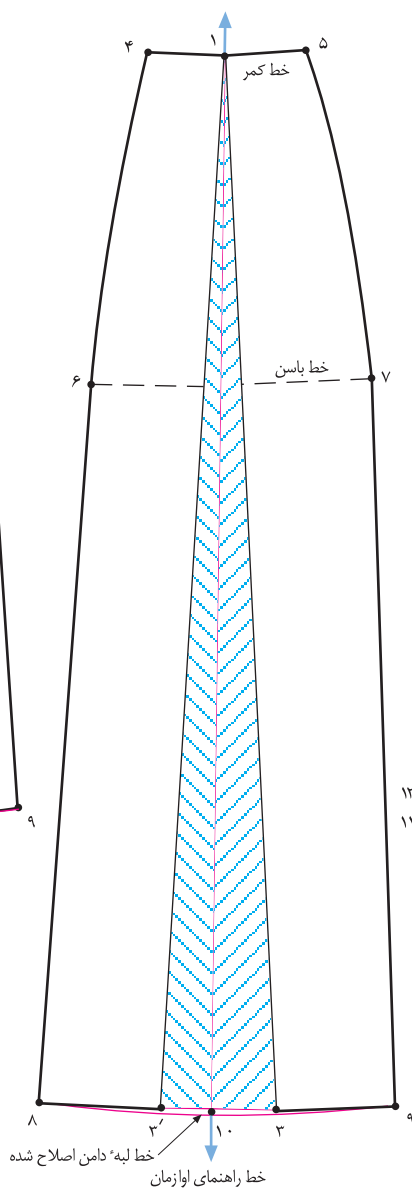

شکل ۲-۴۰

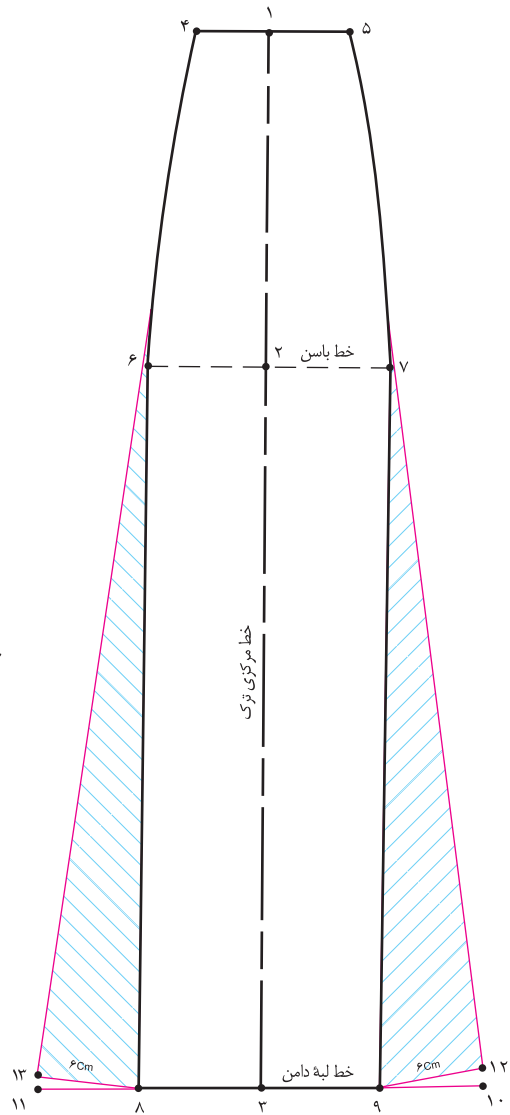

شکل ۲-۳۹

دامن ترک نیلوفری

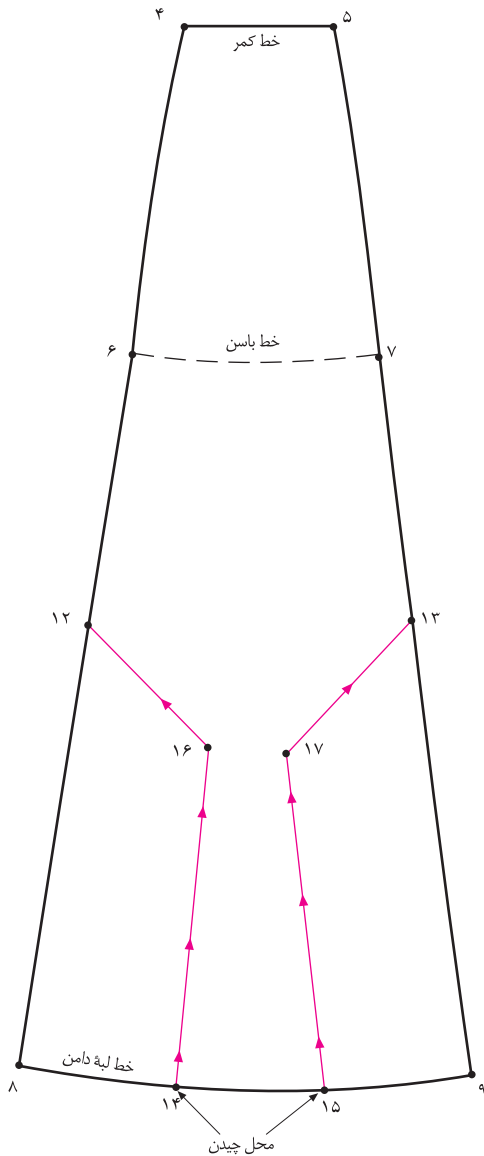

شکل ۲-۴۲

این روش اوزمان مانند اوزمان نیلوفری در دامن فون است، با این تفاوت که در دو طرف دامن ترک، اوزمان داده می‌شود.

جهت اجرای این روش، یکی از دامن‌های ترک که اوزمان داده شده را رولت کنید (انتخاب دامن ترک به مدل و پارچه بستگی دارد).

از نقاط «۶ و ۷» به اندازه دلخواه (به مدل بستگی دارد) پایین بیابید، نقاط «۱۲ و ۱۳» به دست می‌آید.

به اندازه دلخواه $۱۲ = ۷ \rightarrow ۱۳$

خط «۸ → ۹» در لبه دامن را به‌طور تقریبی به سه قسمت تقسیم کنید، نقاط «۱۴ → ۱۵» به دست می‌آید.

$\frac{1}{3}$ فاصله «۸ → ۹» = $۸ \rightarrow ۱۴$

$\frac{1}{3}$ فاصله «۸ → ۹» = $۹ \rightarrow ۱۵$

مطابق شکل خطوطی از نقاط «۱۳ و ۱۵» و «۱۲ و ۱۴» رسم کنید تا در یک نقطه یکدیگر را قطع کنند.

نام این نقاط «۱۶ و ۱۷» است. (شکل ۲-۴۲)

خطوط اوزمان «۱۳ → ۱۷ → ۱۵» و «۱۲ → ۱۶ → ۱۴» را از خط لبه دامن قیچی کنید.

- از نقاط «۱۴ و ۱۵» کاغذ چسبانده و به اندازه دلخواه (به مدل بستگی دارد) اوزمان دهید. (شکل ۲-۴۳)
- اندازه دلخواه (به مدل بستگی دارد) $۱۴ \rightarrow ۱۴' = ۱۵ \rightarrow ۱۵'$
- دو شکل زیر تفاوت اندازه اوزمان‌ها و تغییرات خطوط پهلو و لبه دامن را نشان می‌دهد، هر اندازه اوزمان لبه دامن بیشتر باشد، خطوط پهلوئی ترک زاویه‌دارتر می‌شود.
- برای رفع این مشکل به وسیله خط کش مخصوص خطوط پهلو و لبه دامن را اصلاح کنید. (شکل‌های ۲-۴۳ و ۲-۴۴)

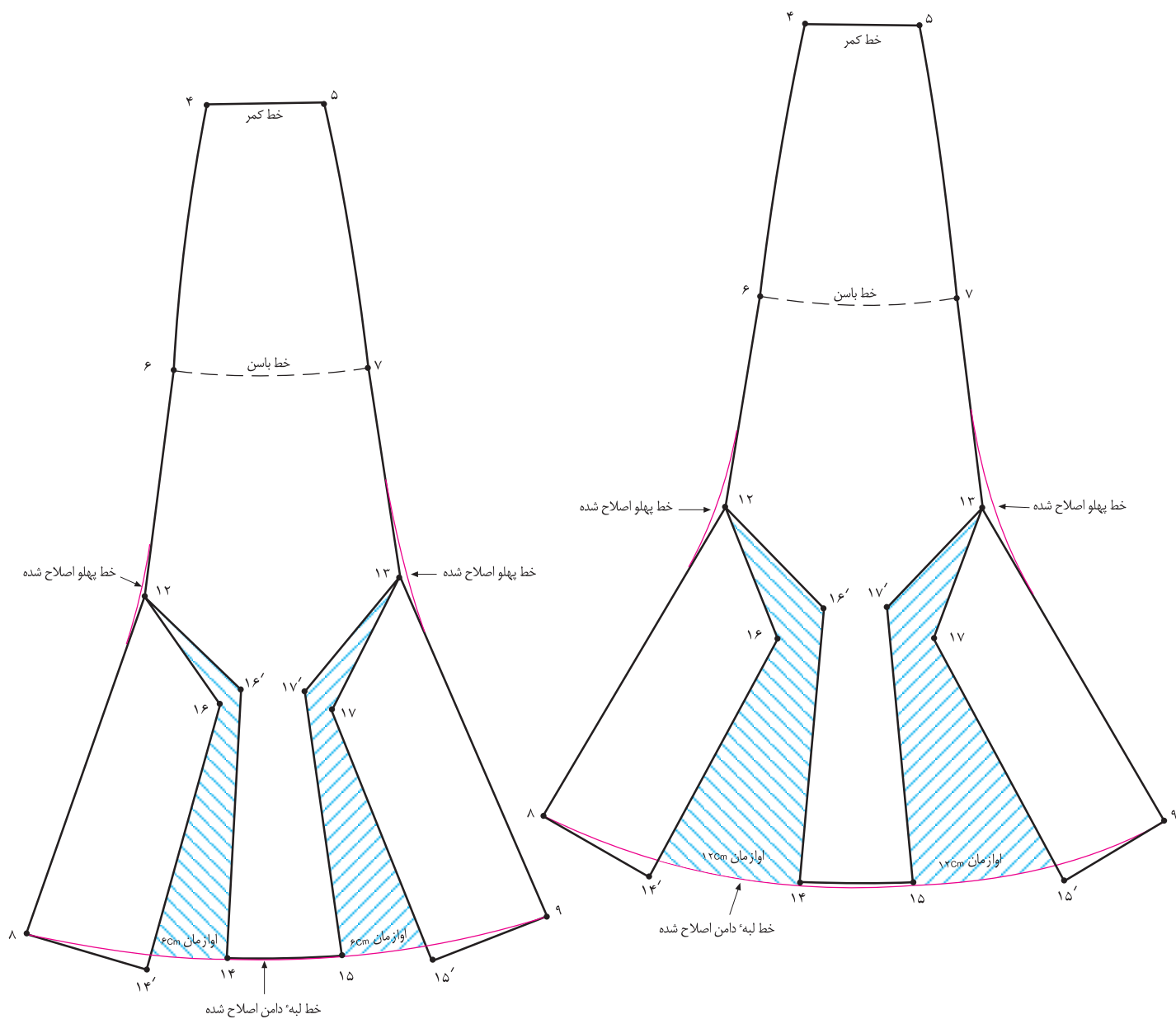

شکل ۲-۴۴

شکل ۲-۴۳



شکل ۲-۴۵

۱- Godet این نوع گشادی مانند مثلث‌هایی جداگانه بریده و سپس در چاکه که در میان لباس داده می‌شود متصل می‌گردد.

- یکی از الگوهای دامن‌ها^۱ را (در این مدل ترک) رولت کنید.
- از نقاط «۸ و ۹» به اندازه «بلندی گوده» روی خطوط پهلوی ترک مشخص کنید.
- بلندی گوده = $۱۳ \rightarrow ۹ = ۱۲ \rightarrow ۸$
- نقاط «۱۲ و ۱۳» محل دوخت و اتصال گوده‌هاست.
- فاصله خط « $۱۲ \rightarrow ۸$ » یا « $۱۳ \rightarrow ۹$ » را اندازه بگیرید و جهت ترسیم گوده یادداشت کنید. (شکل ۲-۴۶)
- روی کاغذ جداگانه مطابق مدل، الگوی گوده را رسم کنید.

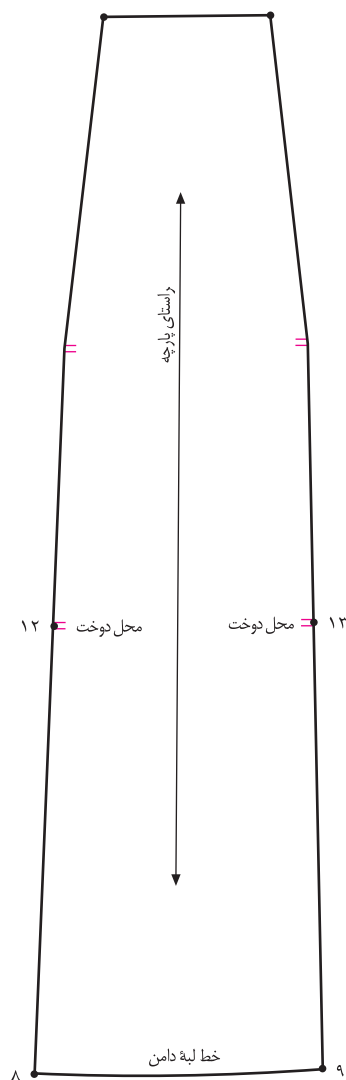

شکل ۲-۴۶

۱- همان طور که در مدل‌ها مشاهده می‌کنید، می‌توانید از الگوهای فون، کلوش، یا فون و کلوش برش‌دار استفاده کنید.

شایستگی ۲: الگوسازی دامن

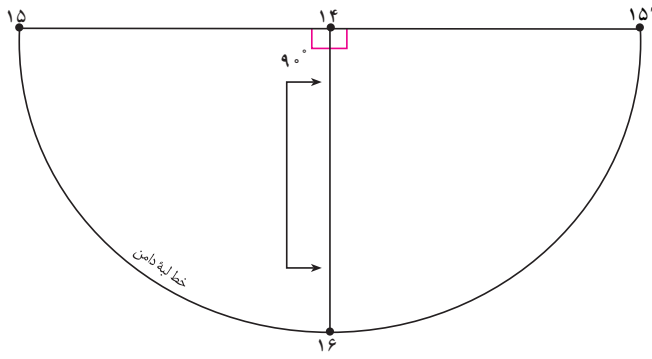

شکل ۲-۴۷

سه شکل اصلی گوده‌ها عبارت‌اند از:

- ۱ گوده $\frac{1}{2}$ دایره با زاویه « 180 درجه»
- ۲ گوده $\frac{1}{4}$ دایره با زاویه « 90 درجه»
- ۳ گوده $\frac{1}{8}$ دایره با زاویه « 45 درجه»

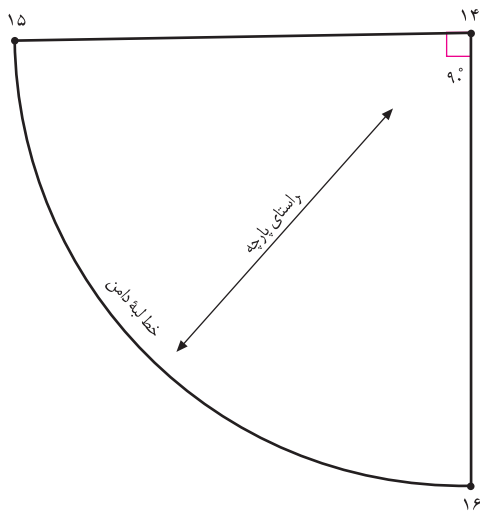

شکل ۲-۴۸

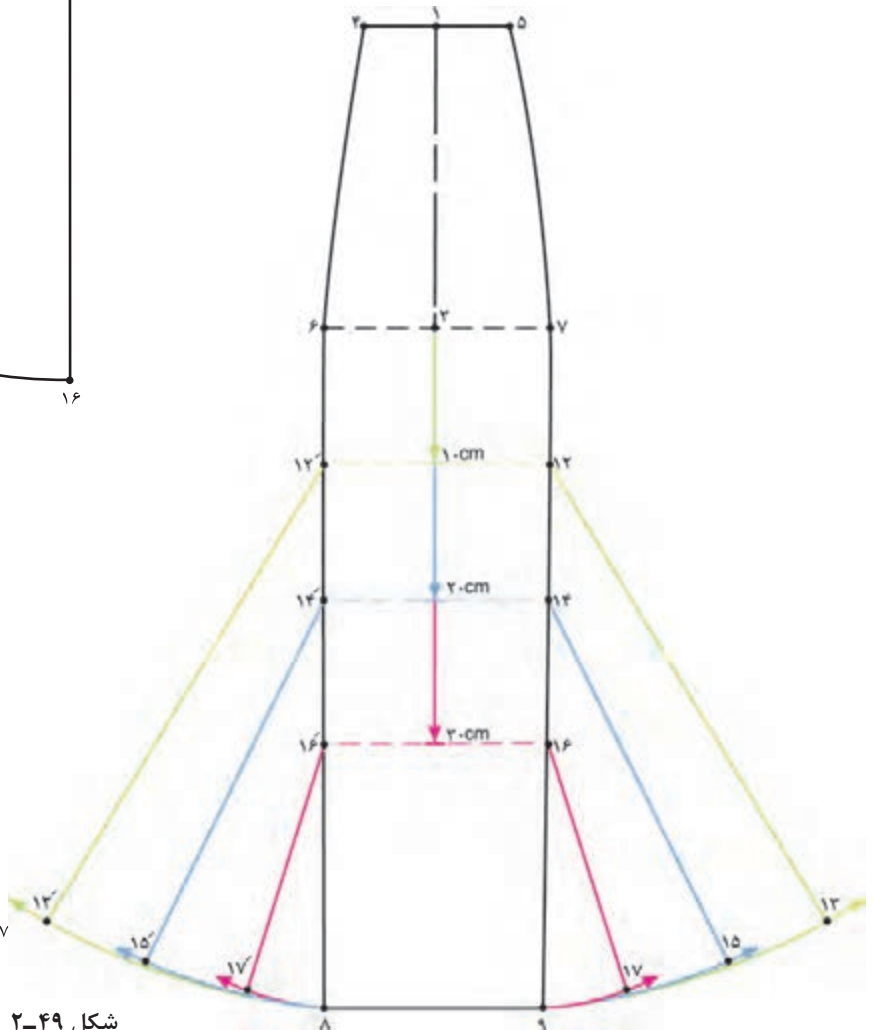
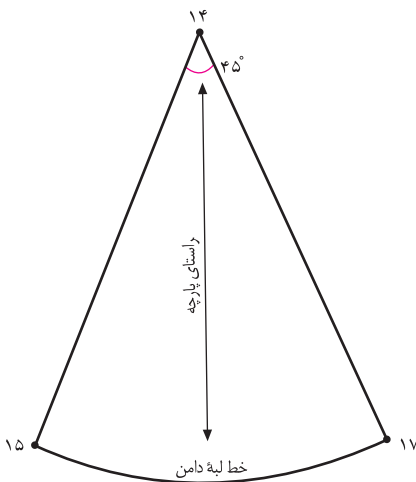

شکل ۲-۴۹



شکل ۲-۵۰

دامن نیم کلوش

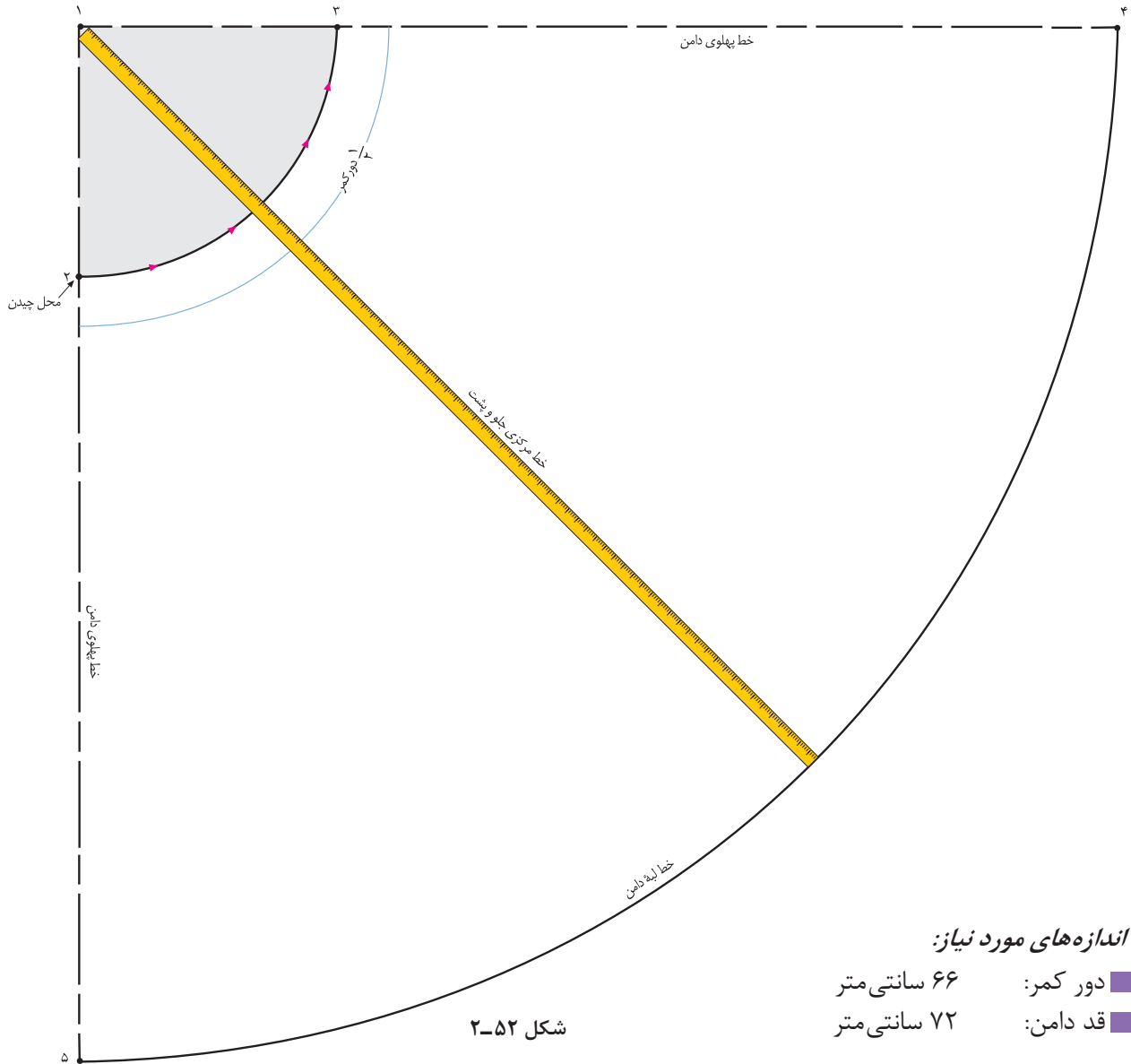

مانند ترسیم الگوی دامن تمام کلوش عمل کنید، با این تفاوت که اندازه «۱→۲» و «۱→۳» با دامن تمام کلوش فرق می‌کند. از «نقطه ۱» به اندازه « $\frac{1}{3}$ دور کمر منهای ۱ سانتی‌متر» گونیا کنید، نقاط «۲» و «۳» به دست می‌آید.

$$\frac{1}{3} \text{ دور کمر منهای } 1 \text{ سانتی‌متر} = 2 \rightarrow 3 = 2 \rightarrow 2$$

$$22 \text{ cm} - 1 \text{ cm} = 21 \text{ cm} \quad (3 : 66 \text{ cm})$$

$$\text{اندازه } 1 \rightarrow 2 = 1 \rightarrow 5 = \text{به اضافه قد دامن}$$

$$(21 \text{ cm} + 72 \text{ cm} = 93 \text{ cm})$$

هلال «۲→۳» برابر است با «- دور کمر». (شکل ۲-۵۲)

دامن یک کلوش

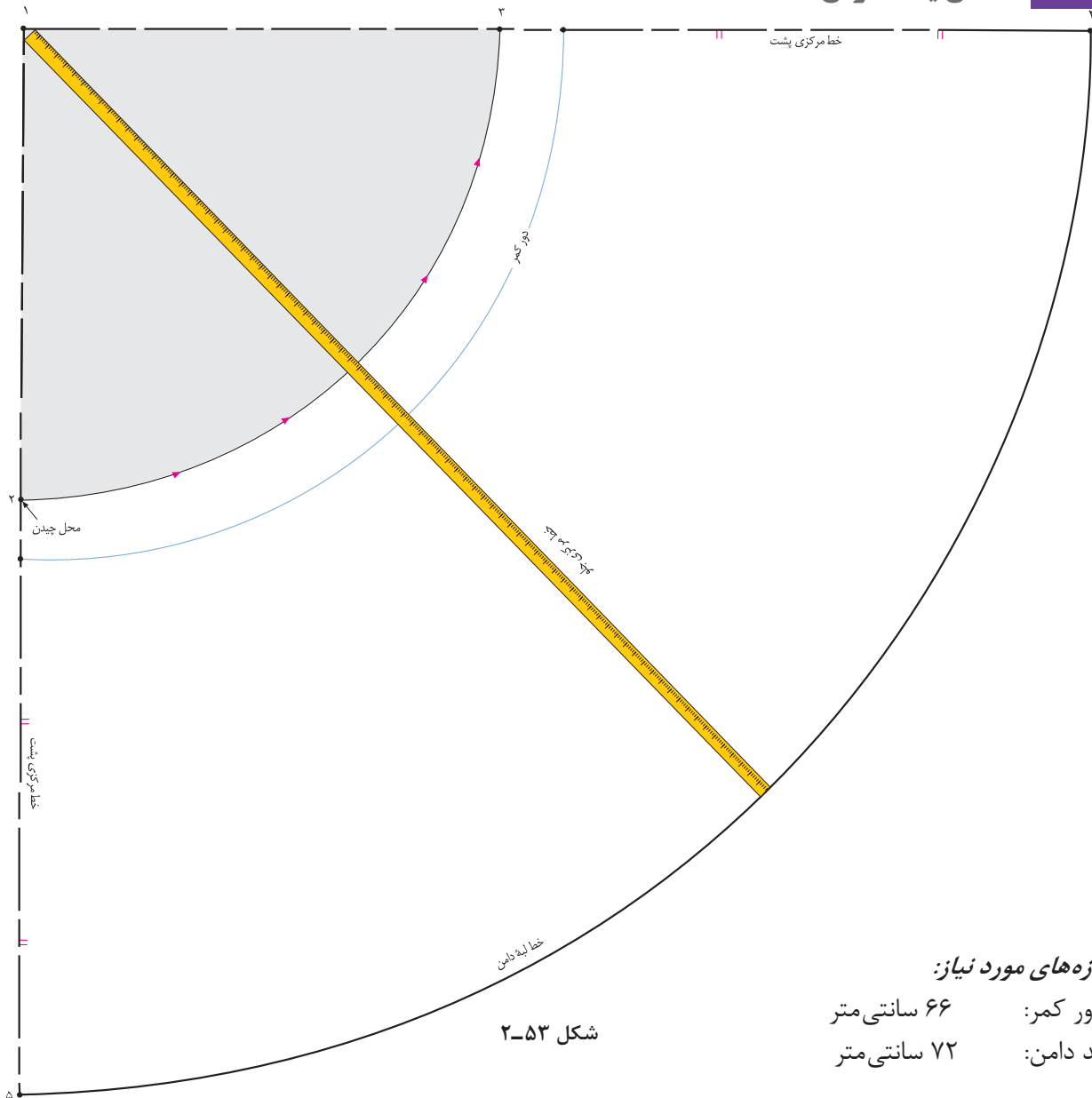

اندازه‌های مورد نیاز:

- دور کمر: ۶۶ سانتی‌متر
- قد دامن: ۷۲ سانتی‌متر

شکل ۲-۵۳

مانند ترسیم الگوی دامن تمام کلوش عمل کنید، با این تفاوت که اندازه «۱→۲» و «۱→۳» با دامن تمام کلوش فرق می‌کند.

از «نقطه ۱» به اندازه « دور کمر تقسیم بر ۱/۵ منهای ۲ سانتی‌متر » گونیا کنید، نقاط « ۲ و ۳ » به دست می‌آید.

(دور کمر تقسیم بر ۱/۵) منهای ۲ سانتی‌متر = $2 \rightarrow 3 = 2 \rightarrow 2 \rightarrow 1$

$$(۶۶ \text{ cm} : ۱/۵) - ۲ \text{ cm} = ۴۲ \text{ cm}$$

(اندازه ۱ → ۲) به اضافه قد دامن = $1 \rightarrow 4 = 1 \rightarrow 5$

$$(۴۲ \text{ cm} + ۷۲ \text{ cm} = ۱۱۴ \text{ cm})$$

■ هلال «۲ → ۳» برابر است با «تمام دور کمر» (شکل ۲-۵۳)



شکل ۲-۵۴

از الگوی اساس دامن رولت کنید.

مراحل دامن فون را روی الگوی جلو و پشت انجام دهید.

۵ سانتی متر $20' = 7 \rightarrow 19' = 7 \rightarrow 7'$

از «نقطه ۳» به اندازه دلخواه (در این مدل ۱۶ سانتی متر) پایین بیایید، «نقطه ۲۱» به دست می آید.

از «نقطه ۱۶» به اندازه دلخواه (در این مدل ۷ سانتی متر) پایین بیایید، «نقطه ۲۲» به دست می آید.

(شکل ۲-۵۵)

در الگوی پشت همانند جلو عمل کنید. (شکل ۲-۵۶)

نقاط «۲۱ و ۲۲» و «۲۳ و ۲۴» را به یکدیگر وصل کنید.

توجه



طول پنس های دامن را به نسبت خط برش بلند کنید تا با خط «۲۱ → ۲۲» برخورد کند. اندازه «۲۱ → ۳» نباید زیاد باشد، زیرا اندازه پنس ها بیش از حد بلند و الگو در ناحیه شکم تنگ می شود. در ضمن، برش زیر شکم قرار می گیرد.

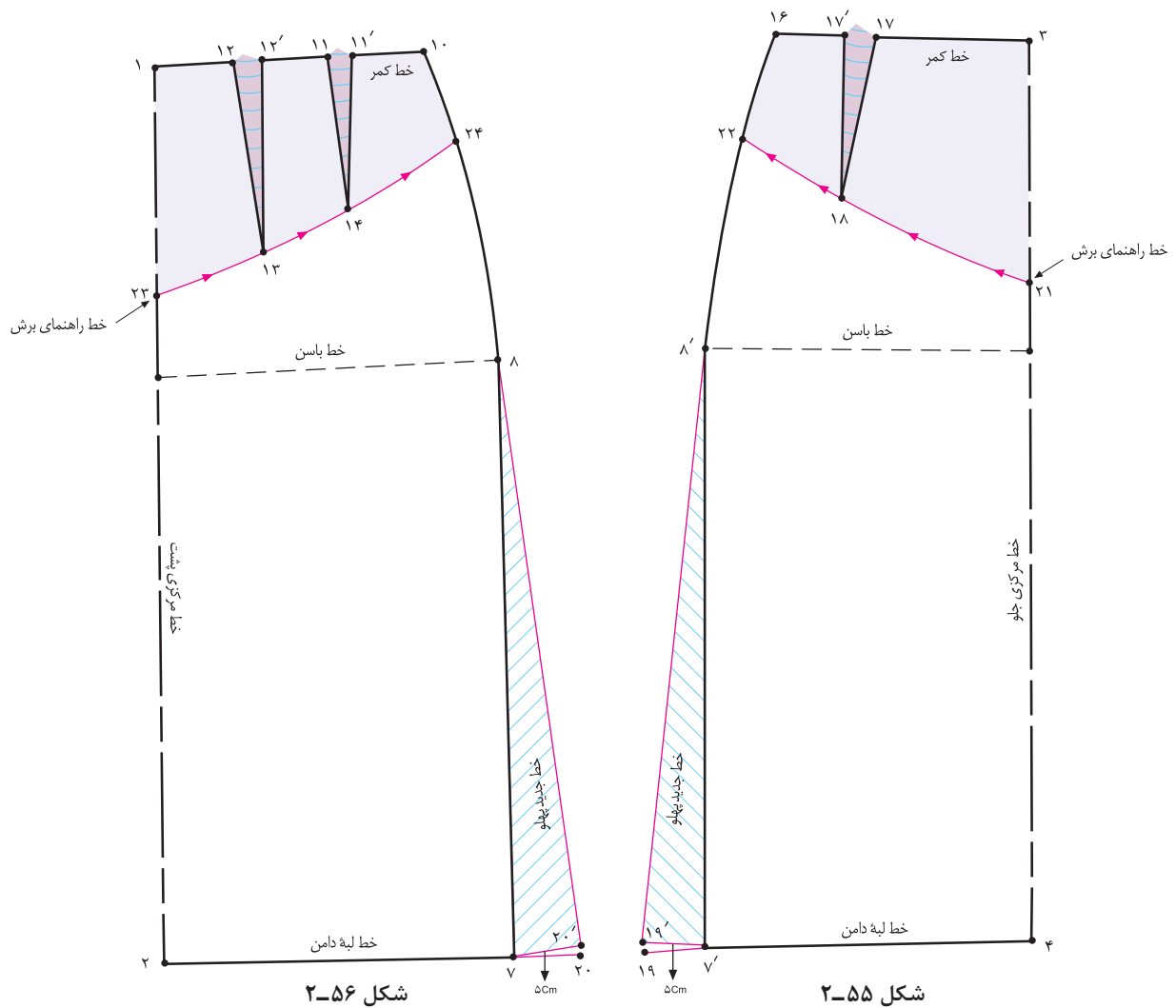

- پنس جلو « $۱۸ \rightarrow ۱۷' \rightarrow ۱۷$ » را ببندید.
- مطابق شکل کاغذ الگوی دامن را به صورت افقی، حدوداً در انتهای پنس جلو در «نقطه ۱۸» «تا» کنید.
- به وسیله خط کش، خط برش هفت « $۲۱ \rightarrow ۲۲$ » را مجدداً رسم کنید.
- با خط کش مخصوص خط کمر را دوباره رسم کنید. (شکل ۲-۵۷)
- در پشت مانند جلو عمل کنید. (شکل ۲-۵۸)

خط برش هفت (پشت) = $۲۳ \rightarrow ۲۴$
 پنس‌های بسته $۱۴ \rightarrow ۱۱' \rightarrow ۱۱$ و $۱۳ \rightarrow ۱۲' \rightarrow ۱۲$
 خط کمر اصلاح شده $۱ \rightarrow ۱۰$

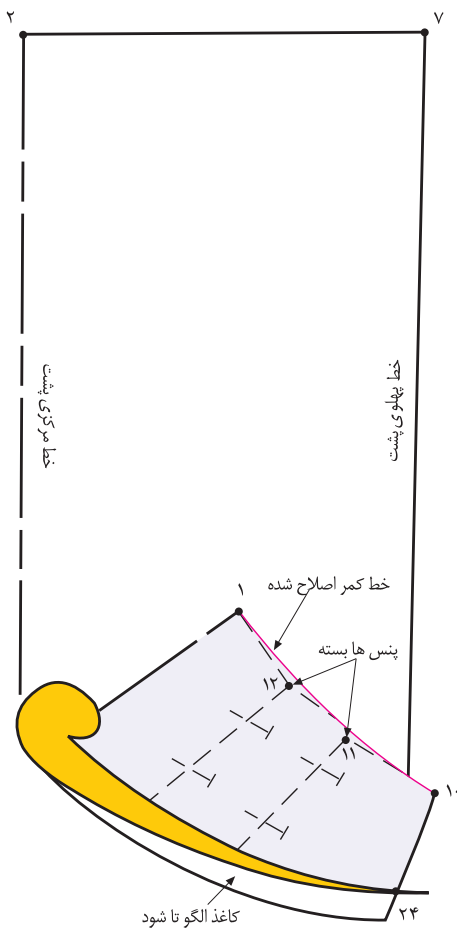

شکل ۲-۵۸

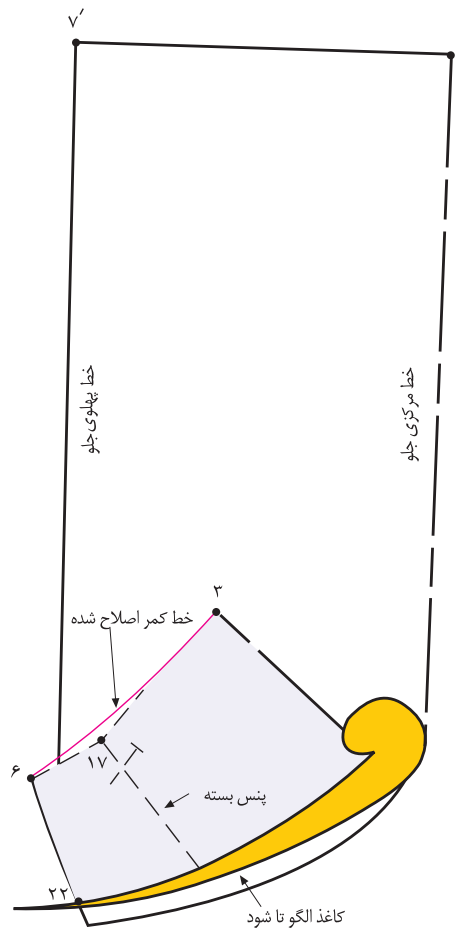

شکل ۲-۵۷

- تکه بالای برش هفت را از قسمت پایین دامن جدا کنید. (شکل ۲-۵۹)
- خط برش هفت «۲۱' → ۲۲'» را با خط کش دوباره رسم کنید.
- فواصل «۲۱' → ۲۲'» (محل برش هفت) و «۴' → ۱۹'» (لبه دامن) را به هفت قسمت تقسیم کنید.
- نقاط «۲۵، ۲۶، ۲۷، ۲۸، ۲۹، ۳۰» و «۳۱، ۳۲، ۳۳، ۳۴، ۳۵ و ۳۶» به دست می آید.
- این نقاط را به وسیله خط کش به یکدیگر وصل کنید. هر قطعه را شماره گذاری کنید. (شکل ۲-۶۰)
- خطوط «۳۱' → ۳۱»، «۳۲' → ۳۲»، «۳۳' → ۳۳»، «۳۴' → ۳۴»، «۳۵' → ۳۵» و «۳۶' → ۳۶» را از قسمت لبه دامن به سمت بالا قیچی کنید.
- بین قطعه‌ها ۳ تا ۵ سانتی متر اوزمان دهید.

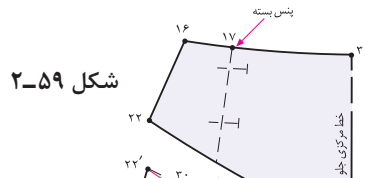

شکل ۲-۵۹

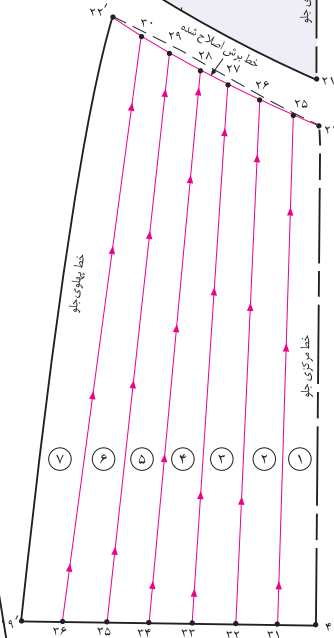

شکل ۲-۶۰

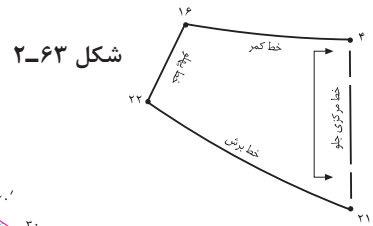

شکل ۲-۶۳

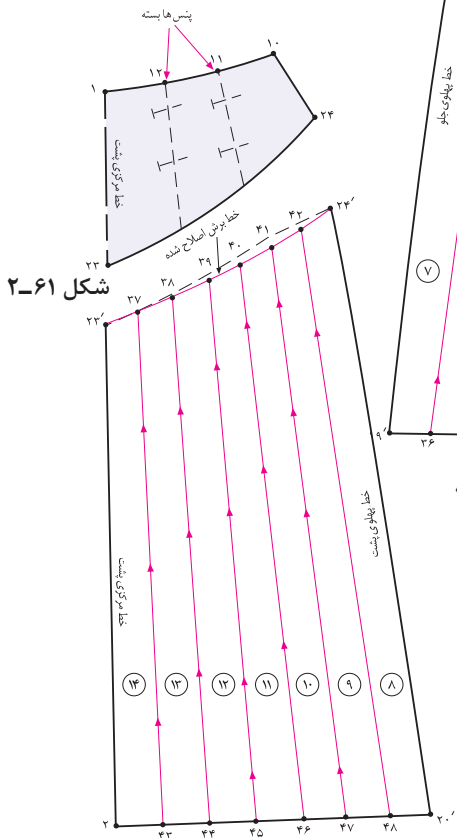

شکل ۲-۶۱

شکل ۲-۶۲

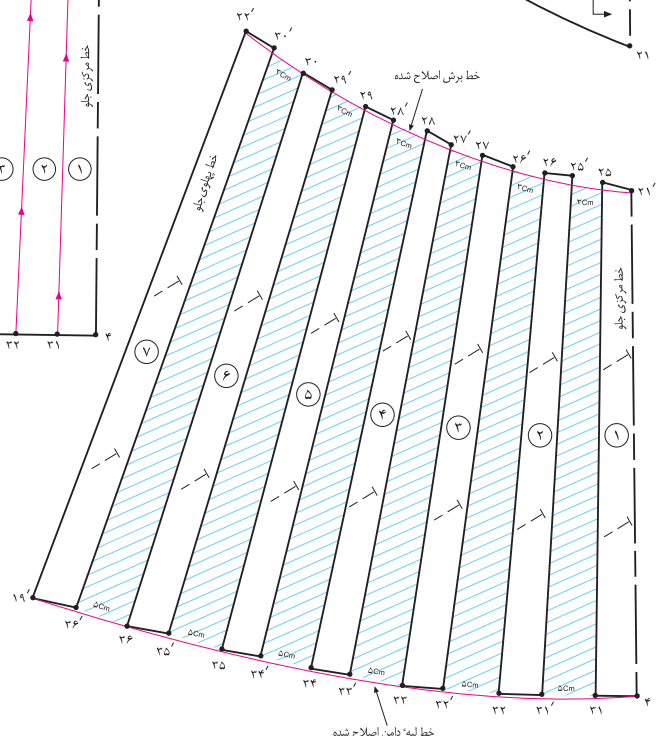

شکل ۲-۶۴

در قسمت پشت الگو مانند جلو عمل کنید.

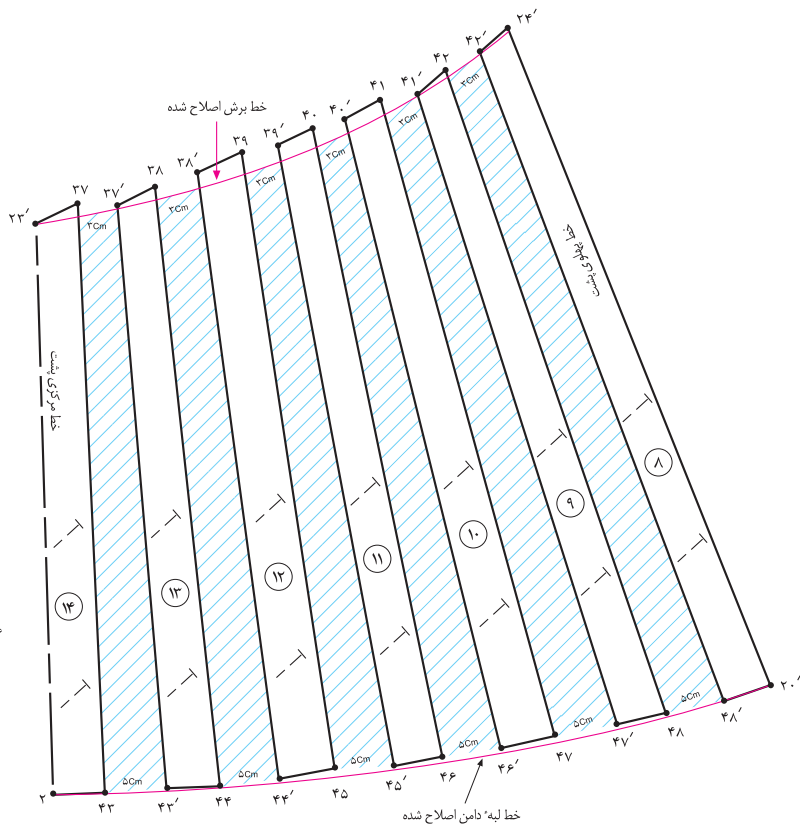

شکل ۲-۶۵

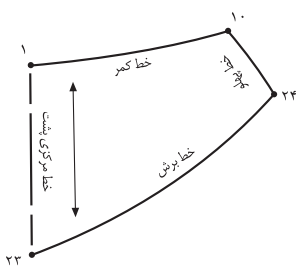

شکل ۲-۶۶

متناسب‌سازی الگو با فرم اندام

- پس از ترسیم الگوی اساس دامن، جهت شناسایی اشکالات احتمالی در اندام باید پاترون اصلی تهیه شود.
- پاترون به خیاط کمک می‌کند الگوهای اساس اولیه و مدل‌سازی شده با فرم اندام شخص هماهنگ شود و اشکالات احتمالی الگوها را بتوان برطرف کرد.
- الگوی اساس اولیه دامن را که با اندازه‌های شخصی ترسیم شده، روی پارچه‌های تکرنگ ارزان قیمت مانند چلوار سفید نسبتاً ضخیم قرار دهید و برش بزنید.
- پس از اینکه تغییرات در پاترون داده شده مناسب اندام شخص شد، کلیه تغییرات را به روی الگو منتقل کنید، این الگوی اصلاح شده به‌عنوان الگوی اساس استفاده می‌شود.
- از کاربن مخصوص پارچه و رولت استفاده کنید، خطوط مرکزی جلو و پشت، باسن، علائم موازنه و... را با کاربن علامت‌گذاری کنید.
- پاترون بریده شده را به وسیله بخیه‌های درشت چرخ بدوزید. چنانچه عیوبی روی پاترون دامن دیده شد باید آن عیوب را روی الگوی کاغذی برطرف کرد و آن‌گاه الگوی پروگیری شده را جهت برش پارچه اصلی به کار برد.
- هدف از دوخت پاترون پوشیدن آن نیست، متناسب کردن مدل‌ها و الگوی اساس و شناخت عیوب لباس روی اندام است. (شکل ۲-۷۰)

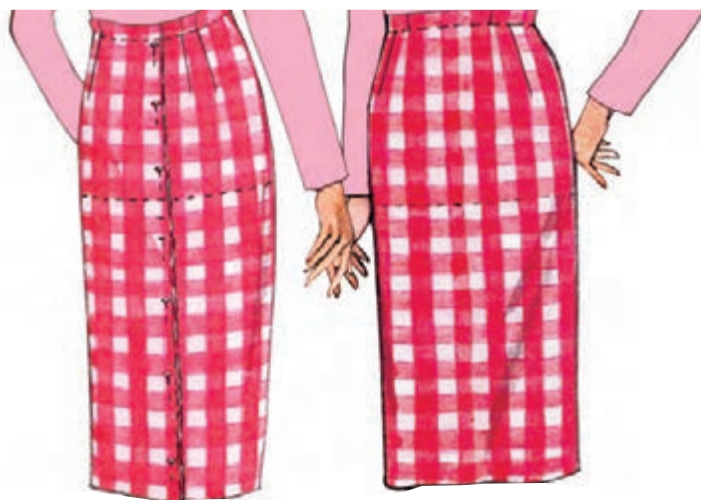

شکل ۲-۷۰

- خط مرکزی جلو «۳ → ۴» کاملاً روی خط مستقیم قرار می‌گیرد.
- خطوط لبهٔ دامن «۴ → ۷»، خط مرکزی جلو «۳ → ۴» و پهلو را اصلاح کنید. (شکل ۲-۷۲)
- در صورتی که مطابق شکل پهنای پنس بیشتر شود، اندازهٔ «۱۷ → ۲۴» را یادداشت کنید تا یک پنس جلو به دو پنس تبدیل شود.
- از نقاط «۷ در جلو» و «۷ در پشت» به اندازهٔ «۱ سانتی‌متر» بیرون بیاید، به «نقطهٔ موازنه باسن» وصل کنید. (شکل ۲-۷۳)

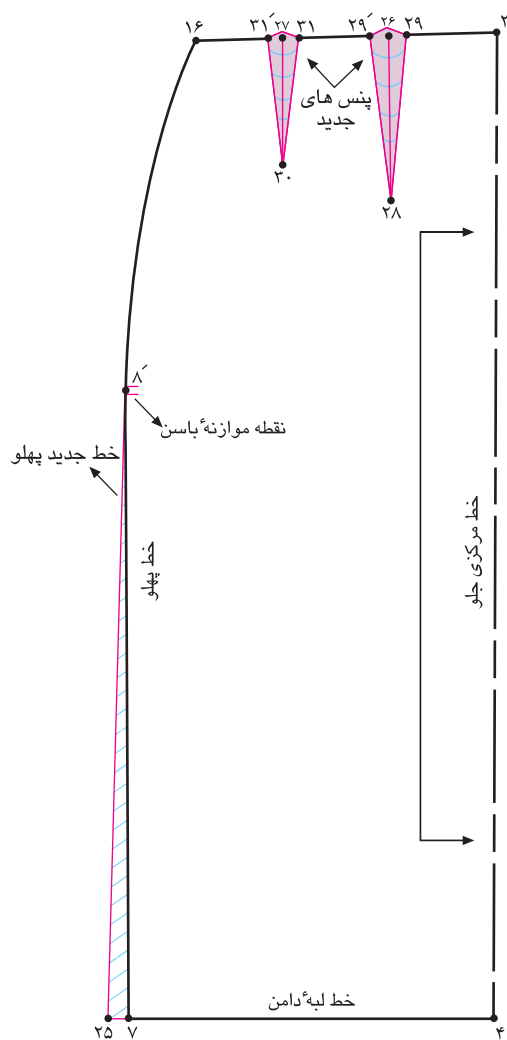

شکل ۲-۷۳

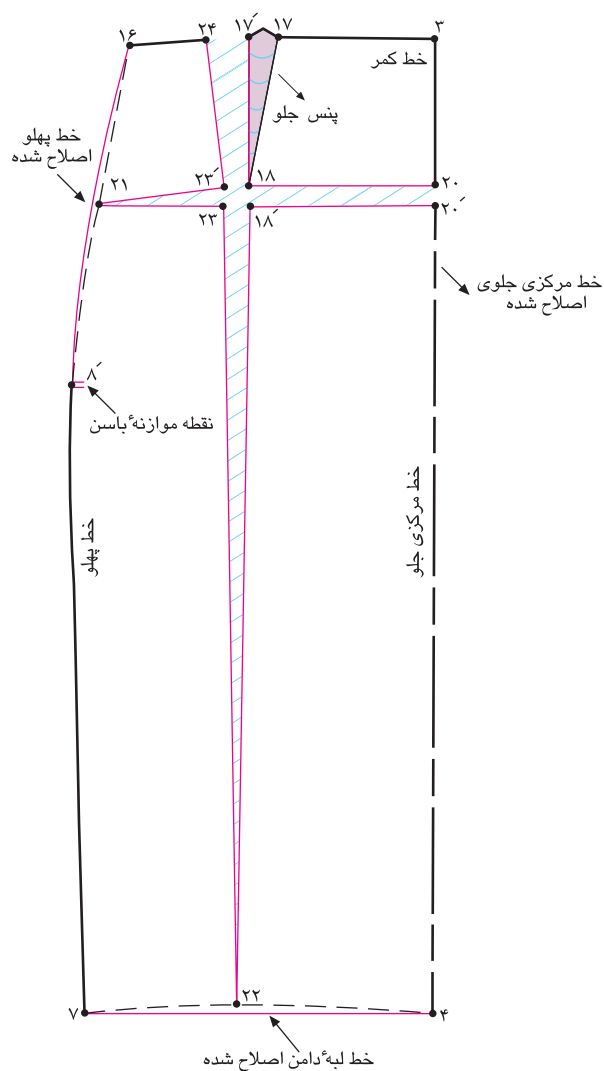

شکل ۲-۷۲

باسن بزرگ با برجستگی زیاد

■ **علت:** افرادی که باسن خیلی بزرگ و برآمده دارند، پاترون روی اندام این افراد در قسمت برآمدگی باسن و گودی کمر به سمت کمر کشیده می‌شود و در قسمت کفل و ران حالت کشیدگی پیدا می‌کند. ممکن است در زیر خط کمر جمع شود و چین و چروک داشته باشد، همچنین لبه دامن در خط مرکزی پشت به سمت بالا کشیده می‌شود.

■ **راه حل:** از انتهای پنس بزرگ پشت «نقطه ۱۳» به سمت خطوط پهلو و مرکزی پشت، خطی به موازات لبه دامن رسم کنید تا نقاط «۲۰» و «۲۱» به دست آید.

■ از انتهای «نقطه ۱۳» خطی موازی خط مرکزی جلو رسم کنید تا «نقطه ۲۲» در خط لبه دامن به دست آید.

■ از «نقطه ۱۳» از جهت بالا به پایین و از «نقطه ۲۰» از جهت مرکزی پشت به سمت پهلو قیچی کنید و به اندازه مورد نیاز اوزمان دهید. (شکل ۲-۷۴)

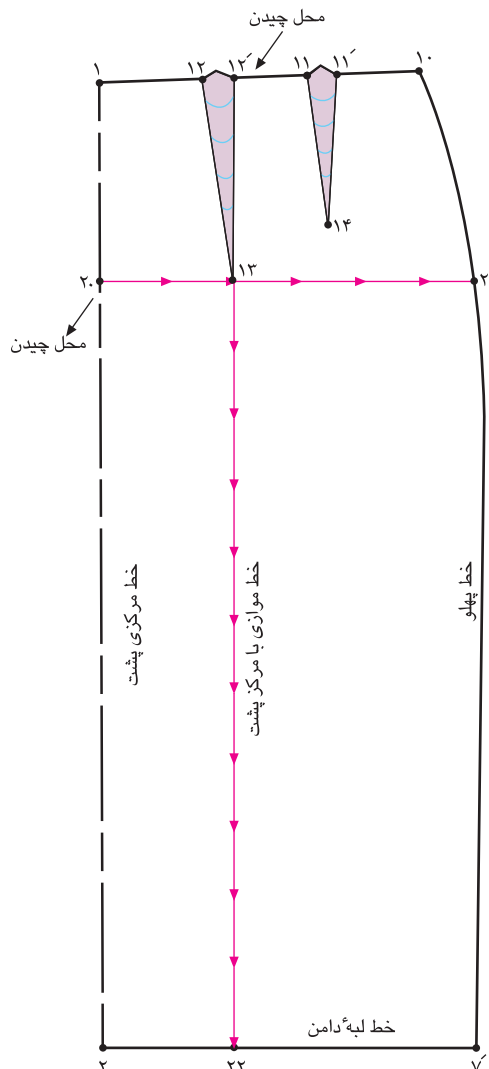

شکل ۲-۷۴

- خط مرکزی پشت «۱ → ۲» کاملاً روی خط مستقیم قرار می‌گیرد.
- خطوط لبه دامن «۲ → ۷» و «۲ → ۷'» را اصلاح کنید. (شکل ۲-۷۵)
- در صورتی که مطابق شکل پهناهای پنس بیشتر شده، اندازه «۲۴ → ۱۲'» را یادداشت کنید و در طرفین دو پنس پشت تقسیم کنید.
- از نقاط «۷' در پشت» و «۷ در جلو» به اندازه «۱ سانتی‌متر» بیرون بیاید و به «نقطه موازنه باسن» وصل کنید. (شکل ۲-۷۶)

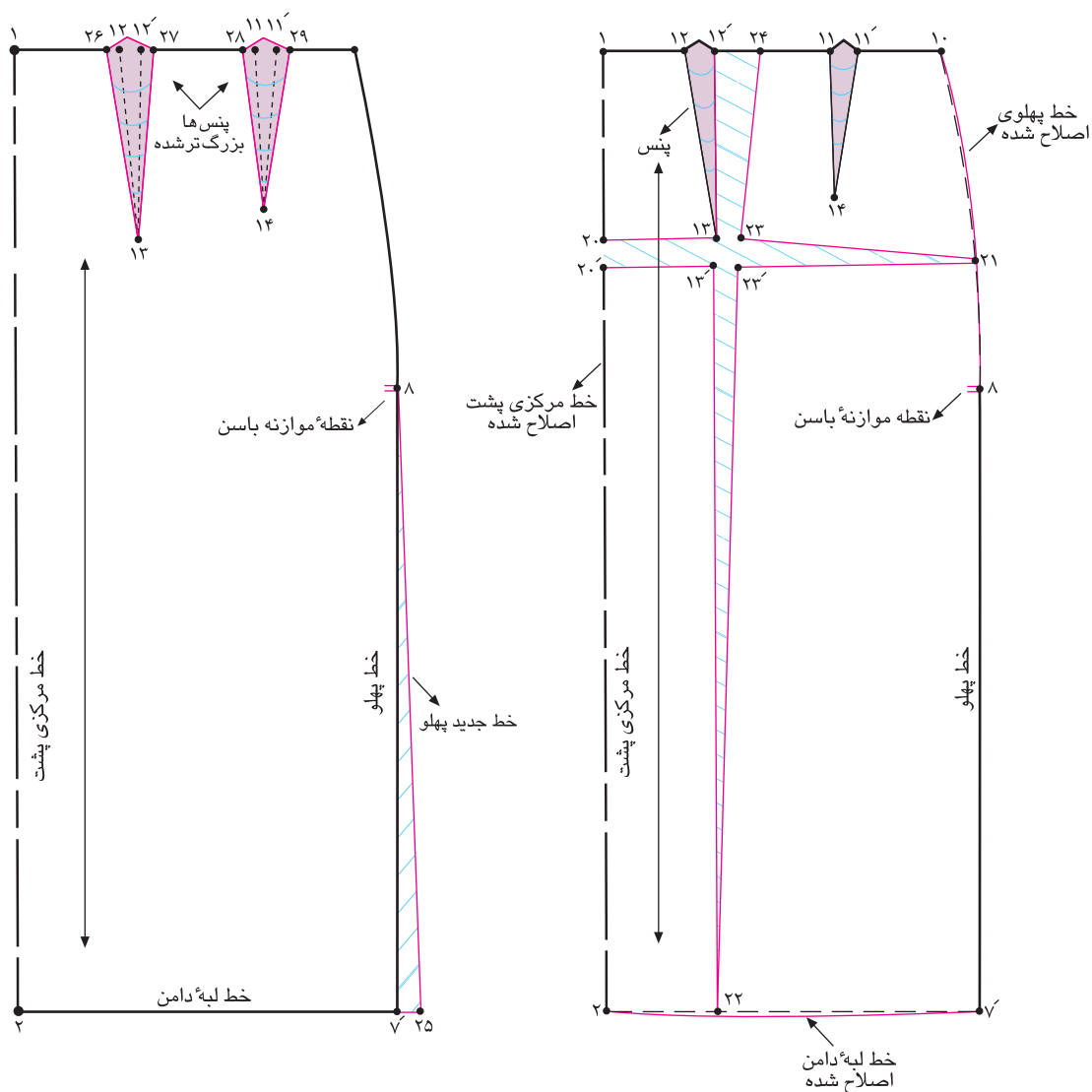

شکل ۲-۷۶

شکل ۲-۷۵

۱- دامن تنگ برای افرادی که باسن بزرگ دارند، بهتر است کمی حالت فون داشته باشد.

فکر کنید و پاسخ دهید

- ۱ تفاوت بین اندازه‌های دور پنس‌های دامن را به وجود می‌آورد.
 الف) باسن و کمر
 ب) کمر و لبه دامن
 ج) باسن و لبه دامن
 د) کمر و خط پهلو
- ۲ اندازه دور کمر در الگوی اساس «.....» بیش از اندازه کمر شخص است.
 الف) ۲ سانتی‌متر
 ب) ۱/۵ سانتی‌متر
 ج) ۰/۷۵ سانتی‌متر
 د) ۱ سانتی‌متر
- ۳ اندازه اوزمان طبیعی دامن به و بستگی دارد.
 الف) طول پنس، دور کمر
 ب) پهنا، طول پنس
 ج) پهنا، پنس، تفاوت دور کمر و دور باسن
 د) تفاوت دور کمر و دور باسن
- ۴ دو نوع اصلی پیلی عبارت‌اند از : ۱ - ، ۲ -
 الف) چاک پیلی، پیلی یک‌طرفه غیرقرینه
 ب) پیلی دوقلو پرس نشده، پیلی یک‌طرفه
 ج) چاک پیلی، پیلی ناودانی
 د) پیلی دو قلو، پیلی یک‌طرفه
- ۵ فرمول دامن یک کلوش را بنویسید.
- ۶ این فرمول متعلق به کدام دامن کلوش است: « $\frac{1}{4}$ دور کمر منهای ۱ سانتی‌متر»
- ۷ شخصی با دور کمر «۸۰ سانتی‌متر» می‌خواهد دامن نیم‌کلوشی با «۲۵ سانتی‌متر» چین داشته باشد، فرمول و اندازه‌های این الگو را بنویسید.

فعالیت عملی

- ۱ اساس الگوی دامن را با اندازه‌های شخصی رسم کنید.
- ۲ یکی از روش‌های فون کردن دامن را روی الگوی اولیه دامن اجرا کنید.
- ۳ الگوی دامن‌های پیلی را رسم کنید.
- ۴ الگوی دامن کلوش را رسم کنید.
- ۵ الگوی دامن ترک و گوده را رسم کنید.
- ۶ الگوی دامن چین‌دار با برش را رسم کنید.
- ۷ الگوی دامن لنگی را رسم کنید.

برگه استاندارد ارزشیابی عملکرد شایستگی حرفه‌ای

<p>استاندارد عملکرد: اندازه‌گیری اندام و مطابقت آن با جدول استاندارد و رسم الگوی انواع دامن به وسیله مداد HB و خط کش بر روی کاغذ سفید طراحی با ابعاد ۷۰×۱۰۰ در مدت زمان ۴۰ دقیقه برای هر الگو</p>	<p>واحد شایستگی حرفه‌ای: الگوسازی دامن</p>	
<p>ابزارهای ارزشیابی شواهد قضاوت در مورد شایستگی</p> <ul style="list-style-type: none"> ■ سؤال شفاهی و تشریحی از چگونگی استفاده از ابزار رسم الگو با بیان ویژگی آنها ■ سؤال تشریحی از چگونگی تطبیق اندازه‌های فردی با جدول استاندارد ■ سؤال کوتاه پاسخ به اینکه کدام قسمت‌های اندام باید اندازه‌گیری شود. ■ سؤال تشریحی از چگونگی روش ترسیم انواع دامن 	<p>دانش:</p> <ul style="list-style-type: none"> ۱ انتخاب ابزار مناسب الگوسازی ۲ اندازه‌گیری اندام ۲ استفاده از جدول سایزبندی در ترسیم الگو ۴ روش ترسیم الگوی اساس دامن تنگ، فون، ترک ساده و گوده‌دار، کلوش، پیلی‌دار، چین‌دار، دامن شلواری، دامن لنگی 	<p>شایستگی‌های فنی</p>
<p>نوع عملکرد شایستگی</p> <p>مشاهده و تکمیل لیست واری (چک‌لیست) از: الگوسازی دامن تنگ، فون، ترک ساده و گوده‌دار، کلوش، پیلی‌دار، چین‌دار، دامن شلواری، دامن لنگی</p>	<p>مهارت:</p> <p>اندازه‌گیری اندام و ترسیم الگوی اساس دامن تنگ، فون، ترک ساده و گوده‌دار، کلوش، پیلی‌دار، چین‌دار، دامن شلواری، دامن لنگی</p>	
<p>رعایت اخلاق حرفه‌ای: رعایت حقوق سفارش‌دهنده لباس</p> <ul style="list-style-type: none"> ■ صرفه‌جویی در مصرف کاغذ الگو ■ صرفه‌جویی در زمان ■ انتخاب مدل مناسب لباس با توجه به موقعیت اجتماعی، فرهنگی و سن 	<p>نگرش:</p>	<p>شایستگی‌های غیرفنی</p>
<ul style="list-style-type: none"> ■ استفاده از وسایل حفاظت فردی: پوشیدن روپوش کار ■ رعایت اصول ارگونومی هنگام ترسیم الگو 	<p>ایمنی فردی:</p>	
<p>جمع‌آوری کاغذهای باطله در ظروف مخصوص و استفاده از آن در چرخه بازیافت</p>	<p>توجهات زیست‌محیطی:</p>	

پیشنهاد: هنرآموز می‌تواند جهت ارزشیابی هنرجو، مدل‌های ترکیبی دامن در اختیار هنرجویان قرار دهد. نتیجه: بر اساس عملکرد هنرجو و شواهد ناشی از کاربرد ابزارها در مورد شایستگی حرفه‌ای قضاوت در یکی از حالات زیر انجام می‌شود.

شایسته است شایسته نیست

شایستگی ۳

شلوار



استاندارد عملکرد واحد شایستگی

اندازه‌گیری اندام و مطابقت آن با جدول استاندارد و رسم الگوی شلوار به وسیله مداد HB و خط‌کش
بر روی کاغذ سفید طراحی با ابعاد ۱۰۰×۷۰ در مدت زمان ۴۵ دقیقه



اندازه‌گیری روی اندام (شلوار)

برای اندازه‌گیری دقیق، یک لباس چسبان بپوشید که برجستگی و خطوط اندام را نشان دهد. اندازه‌ها را با متر بگیرید و یادداشت کنید.

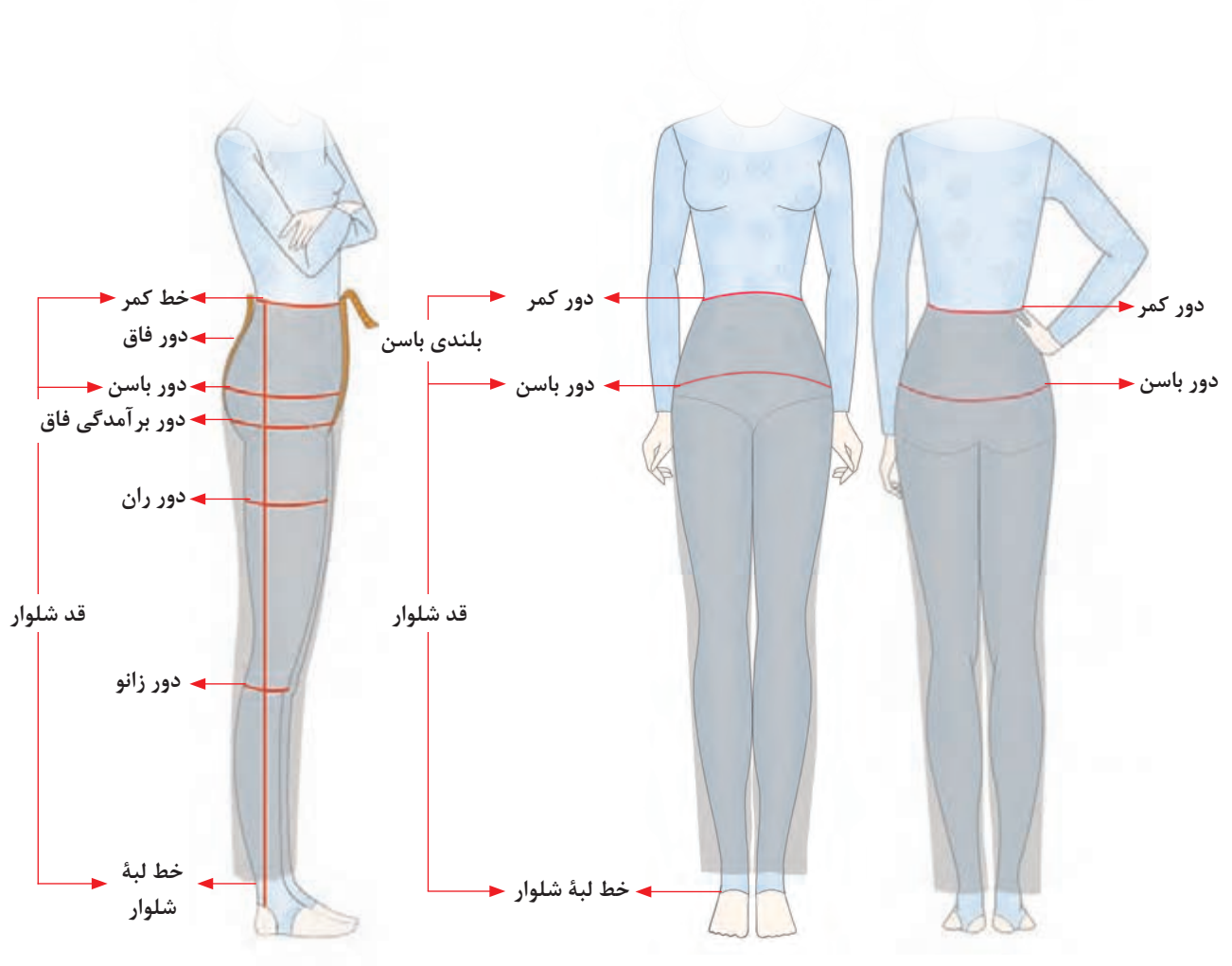

شکل ۳-۱

۱- در اینجا فقط با اندازه‌های تحتانی بدن (از کمر به پایین) برای ترسیم الگوی شلوار آشنا می‌شوید.



شکل ۳-۳



شکل ۳-۲

بلندی باسن
 ▲ فاصله بین خط کمر تا باسن را اندازه بگیرید.
 (شکل ۳-۳)

دور کمر
 ▲ مطابق دامن بعد از بستن نواری، دور کمر را اندازه بگیرید.
 (شکل ۳-۲)



شکل ۳-۵



شکل ۳-۴

بلندی نشیمنگاه
 ▲ برای اندازه گیری بلندی نشیمنگاه (فاق) روی سطح صاف صندلی بنشینید. سپس از کمر (درپهلوی) تا سطح صندلی را اندازه بگیرید.
 (شکل ۳-۵)

دور باسن
 ▲ متر را از برجسته ترین قسمت باسن عبور داده اندازه بگیرید.
 (شکل ۳-۴)



شکل ۳-۷

قد از کمر تا زانو

▲ زانو را کمی خم کرده، سر متر را روی نوار کمر قرار داده و تا زانو اندازه بگیرید. (شکل ۳-۷)



شکل ۳-۶

قد شلوار

▲ سر متر را روی نوار کمر قرار داده و تا زمین اندازه گیری کنید. (شکل ۳-۶)



شکل ۳-۹

دم پا

▲ با متر اندازه گشادی را با توجه به مدل مشخص کنید. (شکل ۳-۹)



شکل ۳-۸

دور زانو

▲ زانو را کمی خم کرده و با متر اندازه دور زانو را بگیرید. (شکل ۳-۸)
(میزان به دست آمده حداقل اندازه دور زانوست.)



شکل ۱۰-۳

الگوی پشت

- از الگوی اساس دامن و یا دامن فون پهلو استفاده کنید.
- از نقطه ۱ روی خط مرکزی پشت به اندازه بلندی نشیمنگاه (فاق) به اضافه « $1/5$ سانتی متر» پایین آمده، علامت بزنید، نقطه ۲۴ به دست می آید.

$$1 \rightarrow 24 = \text{«}1/5\text{cm}\text{»} + \text{بلندی فاق} = 1 \rightarrow 24$$

- از نقطه ۲۴ به اندازه $\frac{1}{8}$ دور باسن به اضافه « 2 سانتی متر» به سمت چپ گونیا کنید. نقطه ۲۵ به دست می آید.

$$24 \rightarrow 25 = \text{«}2\text{cm}\text{»} + \frac{1}{8} \text{ دور باسن} = 24 \rightarrow 25$$

- از نقطه ۲۴ به اندازه $\frac{1}{4}$ فاصله ۱ تا ۲۴ به اضافه « 1 سانتی متر» به سمت بالا علامت بزنید. نقطه ۲۶ به دست می آید.

$$24 \rightarrow 26 = \frac{1}{4} (1 \rightarrow 24) + \text{«}1\text{cm}\text{»}$$

- از نقطه ۳ در لبه دامن به اندازه فاصله ۲۴ تا ۲۵ به اضافه « 2 سانتی متر» به سمت چپ گونیا کنید، نقطه ۲۷ به دست می آید.

$$3 \rightarrow 27 = (24 \rightarrow 25) + \text{«}2\text{cm}\text{»}$$

- نقطه ۲۵ را به ۲۷ با خط کش به هم وصل کنید.
- از نقطه ۲۴ به اندازه «۳ سانتی متر» نیمساز پشت را رسم کنید. نقطه ۲۸ به دست می آید.
- نقطه ۲۶ را به ۲۵ با توجه به اندازه نیمساز با خطی منحنی به هم وصل کنید. (شکل ۱۱-۳)

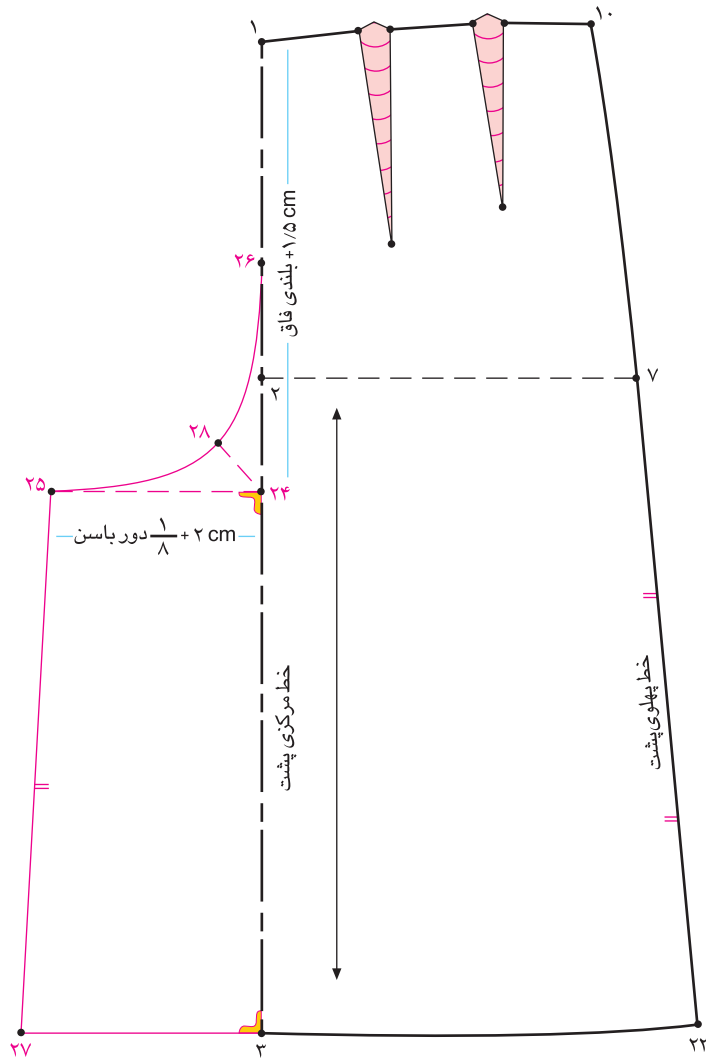

شکل ۱۱-۳



شکل ۳-۱۳

اندازه‌های لازم برای رسم الگو

دور کمر، بلندی باسن، قدشلوار، دور باسن
بلندی نشیمنگاه، قد تا زانو، پهنای لبه شلوار، دور زانو

الگوی جلو

خط عمودی به طول قد شلوار رسم کنید. نقاط
۱ و ۲ را علامت بزنید.

قد شلوار ۱ → ۲

از نقطه ۱ بلندی باسن را پایین آمده، نقطه ۳
به دست می‌آید.

بلندی باسن ۱ → ۳

از نقطه ۱ بلندی نشیمنگاه (فاق) را پایین آمده،
نقطه ۴ به دست می‌آید.

بلندی نشیمنگاه = ۱ → ۴

فاصله ۱ تا ۵ برابر با قد از کمر تا زانو است.

قد از کمر تا زانو = ۱ → ۵

نقاط به دست آمده را به دو طرف گونیا کنید.

خطوط گونیا شده به ترتیب خط کمر، باسن،
نشیمنگاه، زانو و لبه شلوار می‌باشد.
خط ۱ تا ۲، خط اتوی شلوار است.

از نقطه ۴ به اندازه $\frac{1}{12}$ دور باسن به اضافه «۱/۵»
سانتی‌متر» به سمت چپ علامت بزنید، نقطه ۶
به دست می‌آید.

دور باسن = $\frac{1}{12} + «۱/۵ \text{ cm}»$ = ۴ → ۶

نقطه ۶ را به طرف بالا گونیا کنید. نقاط ۷ در
خط باسن و ۸ در خط کمر به دست می‌آید.
(شکل ۱۴-۳)

روی خط نشیمنگاه از نقطه ۶ به اندازه $\frac{1}{20}$
باسن به سمت چپ علامت بزنید، نقطه ۹ به دست
می‌آید.

دور باسن = $\frac{1}{20}$ = ۶ → ۹

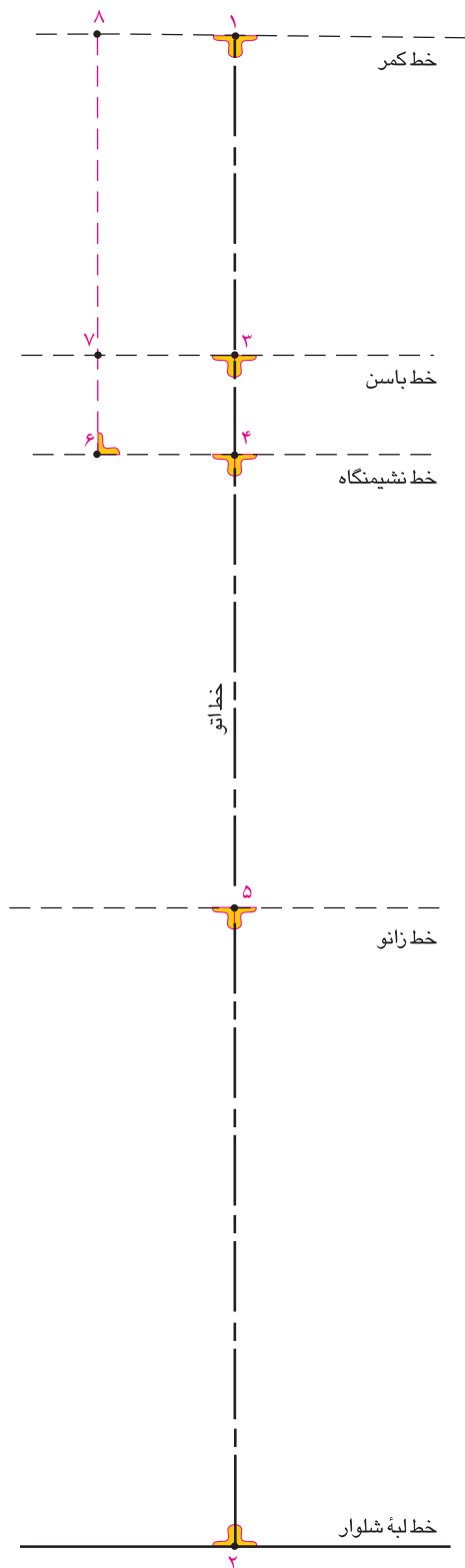

شکل ۱۴-۳

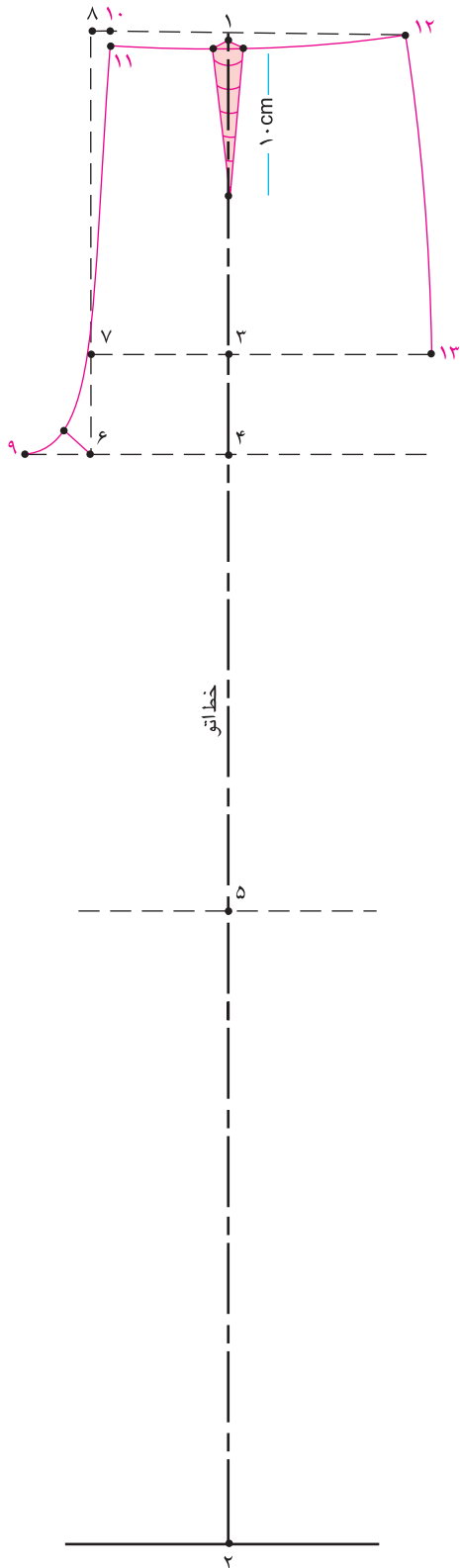

شکل ۱۵-۳

از نقطه ۶ نیمساز جلو را با توجه به اندازه‌های زیر، علامت بزنید.

دور باسن $85 تا 97 = \langle 2/5 \text{ cm} \rangle$

دور باسن $98 تا 117 = \langle 3 \text{ cm} \rangle$

دور باسن $118 تا 137 = \langle 3/5 \text{ cm} \rangle$

نقطه ۹ را به ۷ با توجه به اندازه نیمساز وصل کنید.

از نقطه ۸ به اندازه «۱ سانتی متر» به سمت داخل الگو علامت بزنید، نقطه ۱۰ به دست می‌آید.

$8 \rightarrow 10 = \langle 1 \text{ cm} \rangle$

نقطه ۱۰ را به ۷ وصل کنید.

فاصله ۱۰ تا ۱۱ برابر با «۱ سانتی متر» است.

$10 \rightarrow 11 = \langle 1 \text{ cm} \rangle$

از نقطه ۱۱ به اندازه $\frac{1}{4}$ دور کمر به اضافه «۲/۲۵ سانتی متر» علامت بزنید، نقطه ۱۲ به دست می‌آید.

$11 \rightarrow 12 = \text{دور کمر} \times \frac{1}{4} + \langle 2/25 \text{ cm} \rangle$

نقطه ۱۱ را به ۱۲ وصل کنید (خط کمر جلو)

روی خط باسن از نقطه ۷ به اندازه $\frac{1}{4}$ دور باسن منهای «۰/۵ سانتی متر» علامت بزنید، نقطه ۱۳ به دست می‌آید.

$7 \rightarrow 13 = \text{دور باسن} \times \frac{1}{4} - \langle 0/5 \text{ cm} \rangle$

نقطه ۱۲ را به ۱۳ با خط کش منحنی وصل کنید.

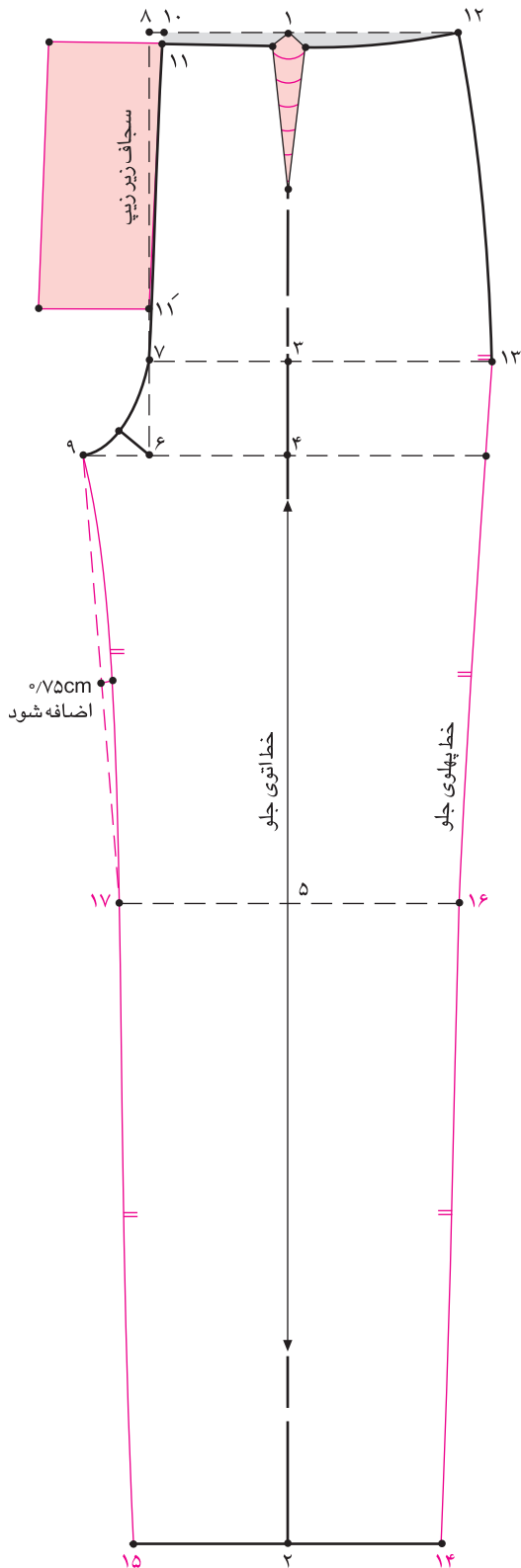

شکل ۱۶-۳

رسم پنس

■ برای رسم پنس روی خط کمر در دو طرف خط اتو پنس را به عرض «۲ سانتی متر» و طول «۱۰ سانتی متر» رسم کنید. پنس را ببندید و خط ۱۱-۱۲ را با خط کش منحنی رسم کنید. (شکل ۱۵-۳)

از دو طرف نقطه ۲ به اندازه $\frac{1}{4}$ پهناي لبه شلوار منهای «۰/۵ سانتی متر» علامت بزنید. نقاط ۱۴ و ۱۵ به دست می آید.

$$2 \rightarrow 14 = 2 \rightarrow 15 = \frac{1}{4} \text{ «} 0.5 \text{ cm} \text{»}$$

$$2 \rightarrow 15 = 2 \rightarrow 14$$

■ روی خط زانو، از دو طرف نقطه ۵ به اندازه فاصله نقاط ۲ تا ۱۴ به اضافه «۱ سانتی متر» علامت بزنید تا نقاط ۱۶ و ۱۷ به دست آید.

$$5 \rightarrow 16 = (2 \rightarrow 14) + 1 \text{ cm}$$

$$5 \rightarrow 17 = 5 \rightarrow 16$$

■ نقطه ۱۳ را «۲ تا ۳ سانتی متر» ابتدا صاف سپس با انحنای ملایم حدود «۰/۵ تا ۰/۷ سانتی متر» به سمت داخل به نقطه ۱۶ وصل کنید و از نقطه ۱۶ با خط کش به ۱۴ وصل نمایید.

■ در سمت دیگر ابتدا نقاط ۱۵، ۱۷، ۹ را با خط کش به هم وصل کنید. سپس در خط ۹ تا ۱۷ «۰/۷۵ سانتی متر» داخل الگو بروید و منحنی داخل پا را از نقطه ۹ به ۱۷ رسم کنید.

سجاف زیپ

■ برای رسم سجاف زیپ از نقطه ۱۱ «۱۸ سانتی متر» پایین آمده علامت بزنید، نقطه ۱۱ به دست می آید.

■ از نقطه ۱۱ و ۱۱ «۸ سانتی متر» از الگو بیرون بروید و نقاط به دست آمده را به هم وصل کنید.

(شکل ۱۶-۳)

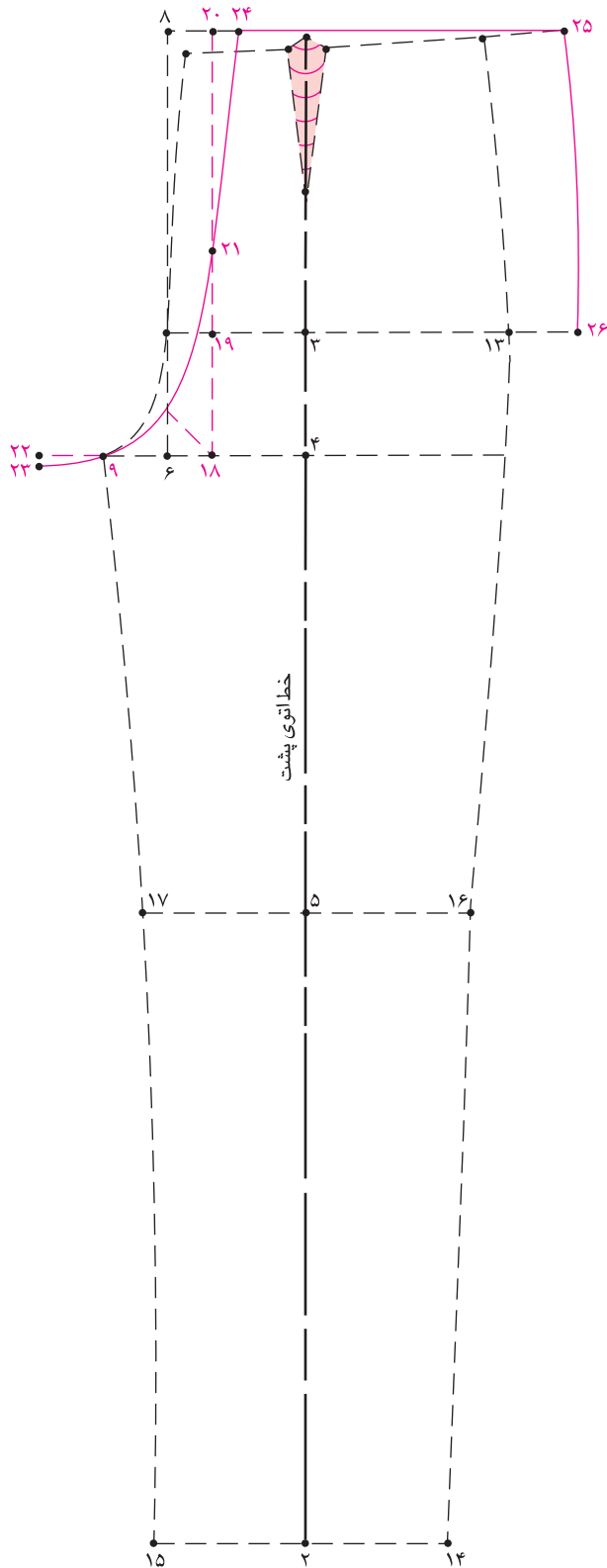

شکل ۱۷-۲

الگوی پشت

الگوی پشت، با استفاده از الگوی جلو رسم می‌شود.

از نقطه ۶ به اندازه $\frac{1}{4}$ فاصله ۴ تا ۶ علامت بزنید.

نقطه ۱۸ به دست می‌آید.
 $6 \rightarrow 18 = \frac{1}{4} (4-6)$

از نقطه ۱۸ را به طرف بالا گویا کنید، نقاط ۱۹ و ۲۰ به دست می‌آید.

از نقطه ۲۰ تا ۱۸ خط $\frac{1}{2}$ در ۲۱ به دست می‌آید.
 $18 \rightarrow 21 = \frac{1}{2} (18 \rightarrow 20)$

از نقطه ۹ به اندازه فاصله ۶ تا ۹ علامت بزنید. نقطه ۲۲ به دست می‌آید.

$$9 \rightarrow 22 = (6 \rightarrow 9)$$

از نقطه ۱۸ نیمساز پشت را با توجه به اندازه‌های زیر علامت بزنید.

« $3/5 \text{ cm}$ » دور باسن $85-97$

« 4 cm » دور باسن $98-117$

« $4/5 \text{ cm}$ » دور باسن $118-137$

از نقطه ۲۲ « $0/5$ سانتی‌متر» پایین آمده نقطه ۲۳ به دست می‌آید. نقطه ۲۳ را به ۲۱ با توجه به اندازه نیمساز وصل کنید.

فاصله ۲۰ تا ۲۴ برابر با « 2 سانتی‌متر» است.
 $20 \rightarrow 24 = 2 \text{ cm}$

از نقطه ۲۱ را به ۲۴ وصل کنید.

از نقطه ۲۴ به اندازه $\frac{1}{4}$ دور کمر به اضافه « $4/25$ سانتی‌متر» علامت بزنید. نقطه ۲۵ به دست می‌آید.

$$24 \rightarrow 25 = \frac{1}{4} \text{ دور کمر} + \text{«}4/25 \text{ cm}\text{»}$$

روی خط باسن از نقطه ۱۹ به اندازه $\frac{1}{4}$ دور باسن به اضافه « 1 سانتی‌متر» علامت بزنید. نقطه ۲۶ به دست می‌آید.

$$19 \rightarrow 26 = \frac{1}{4} \text{ دور باسن} + \text{«}1 \text{ cm}\text{»}$$

نقطه ۲۵ را به ۲۶ با خط کش منحنی وصل کنید.
 (شکل ۱۷-۳)

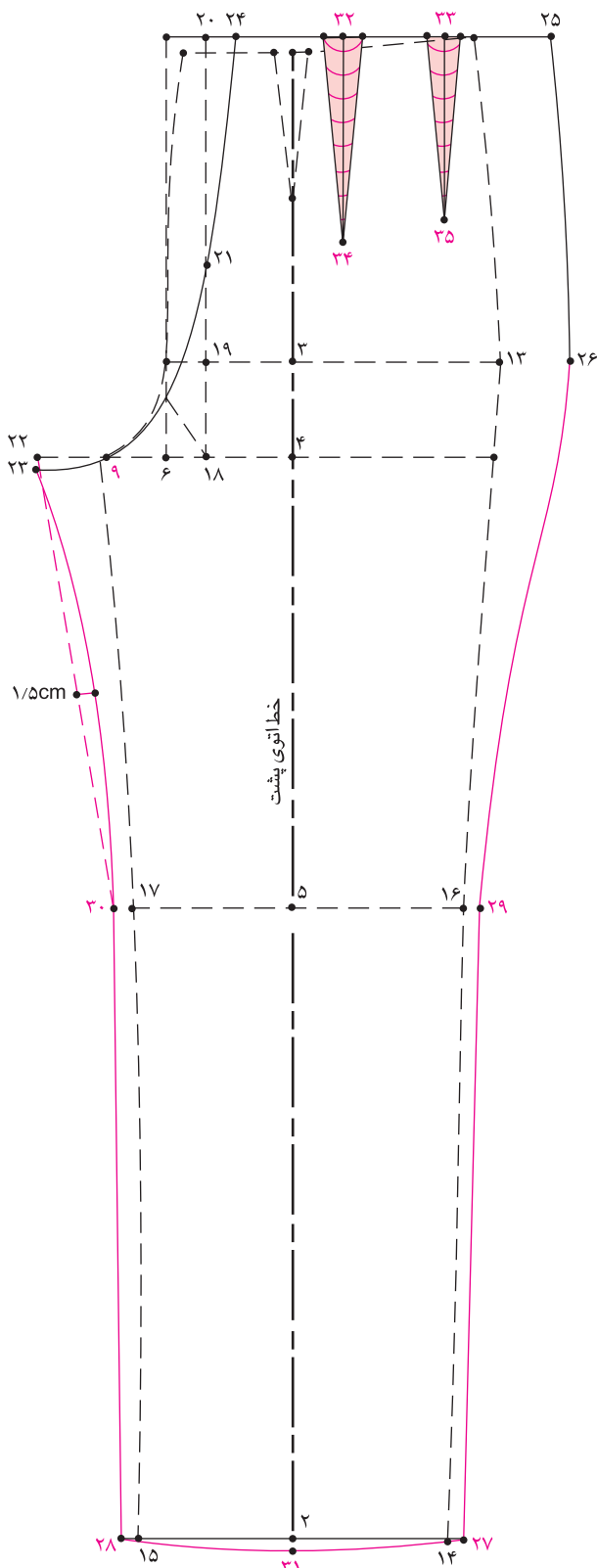

شکل ۱۸-۳

■ در خط لبه شلوار فاصله نقاط ۱۴ تا ۲۷، برابر با «۱ سانتی متر» است.

$$14 \rightarrow 27 = \langle 1 \text{ cm} \rangle$$

■ فاصله نقاط ۱۵ تا ۲۸ نیز «۱ سانتی متر» است.

$$15 \rightarrow 28 = \langle 1 \text{ cm} \rangle$$

■ در خط زانواز نقاط ۱۶ و ۱۷ هر کدام «۱ سانتی متر» به سمت بیرون علامت بزنید. نقاط ۲۹ و ۳۰ به دست می آید.

$$16 \rightarrow 29 = \langle 1 \text{ cm} \rangle$$

$$17 \rightarrow 30 = \langle 1 \text{ cm} \rangle$$

■ نقطه ۲۶ را به ۲۹ با انحنای ملایم به هم وصل کنید. نقطه ۲۹ را به ۲۷ وصل کنید.

■ در سمت دیگر، نقاط ۲۳، ۳۰ و ۲۸ را با خط کش به هم وصل کنید.

■ از $\frac{1}{2}$ خط ۲۳ تا ۳۰ « $\frac{1}{5}$ سانتی متر» داخل الگو علامت بزنید و منحنی داخل پا را رسم کنید.

■ از نقطه ۲ به اندازه « $\frac{5}{8}$ سانتی متر» پایین آمده، علامت بزنید. نقطه ۳۱ به دست می آید.

$$2 \rightarrow 31 = \langle 0.5 \text{ cm} \rangle$$

■ نقاط ۲۷، ۳۱ و ۲۸ را به هم وصل کنید.

توجه

- خط ۲۳ تا ۳۰ برابر با خط ۹ تا ۱۷ باشد.
- خط پهلو جلو نقاط ۱۲ تا ۱۴ با پهلو پشت نقاط ۲۵ تا ۲۷ برابر باشد.



رسم پنس

■ برای رسم پنس اندازه خط ۲۴ تا ۲۵ را تقسیم بر ۳ کنید، نقاط ۳۲ و ۳۳ به دست می آید.

■ از نقطه ۳۲ به اندازه «۱۴ سانتی متر» و از نقطه ۳۳ «۱۲ سانتی متر» به سمت پایین گویا کنید، نقاط ۳۴ و ۳۵ به دست می آید.

$$32 \rightarrow 34 = \langle 14 \text{ cm} \rangle$$

$$33 \rightarrow 35 = \langle 12 \text{ cm} \rangle$$

■ در دو طرف نقاط ۳۲ و ۳۳ پهنای پنسها را به اندازه «۱ سانتی متر» علامت بزنید و به نقاط ۳۴ و ۳۵ وصل کنید. (شکل ۱۸-۳)

- مطابق شکل از خط باسن تا نشیمنگاه خطی رسم کنید. (شکل ۳-۱۹)
- خط را قیچی کنید به گونه‌ای که الگو در پهلو جدا نشود.
- خط اتو را در قسمت پایین الگو روی خط راست قرار دهید.
- بین فضای باز شده الگو به اندازه «۴ سانتی‌متر» اوزمان دهید.

$$19 \rightarrow 19' = \text{«}4\text{cm}\text{»}$$

- منحنی فاق و خط پهلو را اصلاح کنید.
- خط اتو را به طرف بالا ادامه دهید. (شکل ۳-۲۰)

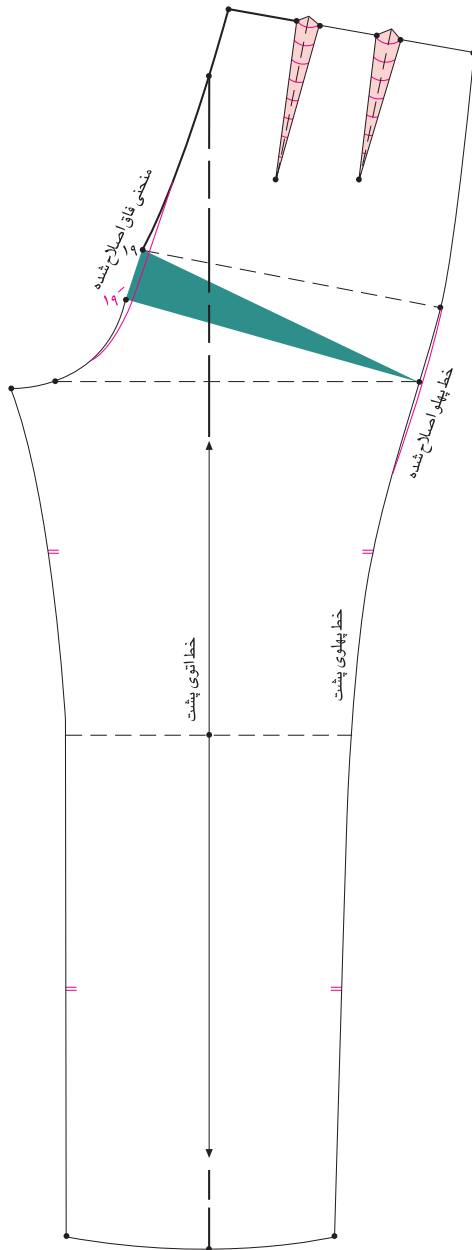

شکل ۳-۲۰

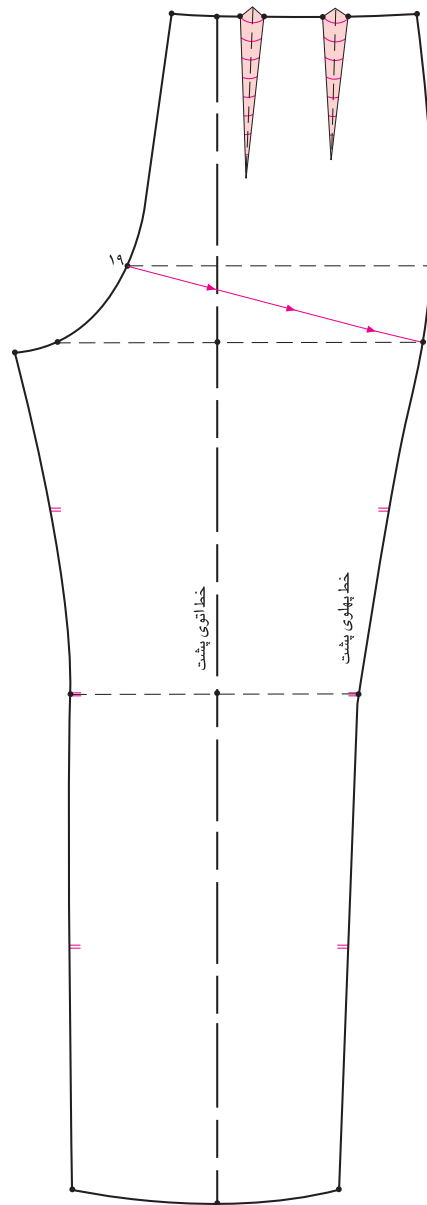

شکل ۳-۱۹

کمر شلوار

کمر راست

این تکه کمری به روی خط کمر قرار می‌گیرد، پهنای آن در حدود «۳-۵ سانتی‌متر» است.

روی کاغذ مستطیلی رسم کنید که طول آن برابر دور کمر و عرض آن $\frac{1}{4}$ اندازه دلخواه است. روی الگو نقاط موازنه پهلو، مرکز پشت و مرکز جلو را مشخص کرده و محل دکمه خور را ترسیم کنید. (شکل ۳-۲۱)

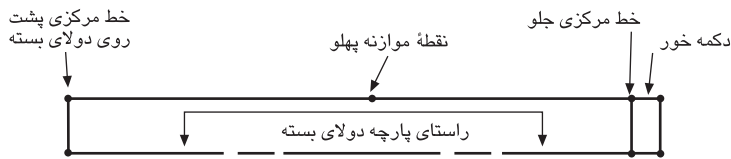

شکل ۳-۲۱

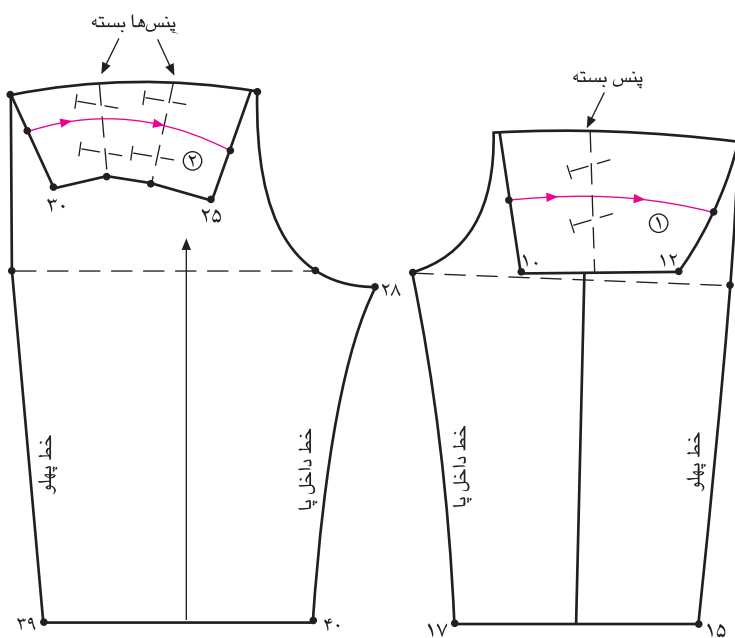

سجاف جدای کمر

اطراف الگوی شلوار تا خط باسن را رولت کنید؛ پهنای سجاف را روی الگو مشخص کنید؛ مانند شکل، پنس‌های شلوار را ببندید و مانند شکل شلوار را در انتهای پنس «تا» کنید و پهنای سجاف را مجدداً رسم نمایید؛ تکه‌های سجاف جدا را رولت کنید؛ سجاف را می‌توانید دو تکه جدا یا در خط پهلو در کنار یکدیگر قرار دهید و یکسره استفاده کنید. (شکل ۳-۲۲)

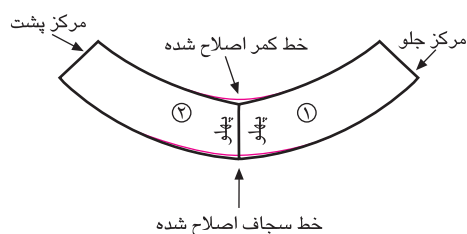

شکل ۳-۲۲



شکم برجسته

باسن برجسته

ران کوچک

ران بزرگ

شکل ۲۳-۳

پس از ترسیم الگوی اساس شلوار به منظور شناسایی اشکالات احتمالی در اندام باید پاترون اصلی تهیه شود. از کاربن مخصوص پارچه به منظور انتقال قسمت‌های مختلف الگو مانند خطوط باسن، برآمدگی باسن، زانو و... استفاده کنید.

الگوی اساس اولیه شلوار که با اندازه‌های مشخصی ترسیم می‌شود، روی پارچه‌های تکرنگ ارزان قیمت مانند چلوار سفید نسبتاً ضخیم قرار دهید و برش بزنید.

درجایی که شلوار را برای پروگیری پوشیده‌اید، روی صندلی بنشینید؛ بلند شوید و راه بروید ... هر وضعیت را برای پروگیری امتحان کنید (در حالت نشسته کشیدگی لبه پایین شلوار و زانوهارا در نظر بگیرید).

شکم با برجستگی زیاد

■ از خط مرکزی جلو تا پهلو خطی موازی با خط باسن رسم کنید به نحوی که از انتهای پنس بگذرد نقاط ۱۸ و ۱۹ به دست می آید.

■ این خط را تا پهلو قیچی کنید. به نحوی که در پهلو نقطه ۱۹ جدا نشود. خط اتو را از وسط پنس تا خط زانو و سپس به دو سمت الگو در نقاط ۱۶ و ۱۷ قیچی کنید.

■ الگو در دو طرف خط زانو جدا نشود. (شکل ۲۵-۳)

■ بین خطوط قیچی شده، در خط کمر و خط مرکزی جلو مقدار لازم را اضافه کنید، به نحوی که در خطوط پهلو و زانو به صفر برسد.

■ و خط مرکزی جلو را در نقاط ۷ تا ۱۰ در امتداد هم قرار دهید.

■ خط پهلو را نیز اصلاح کنید. (شکل ۲۶-۳)

■ پنس کمر را به علت زیاد شدن پهنای آن، تبدیل به دو پنس کنید. طول پنس‌ها را مطابق شکل ۲۷-۳ علامت بزنید.



شکل ۲۴-۲

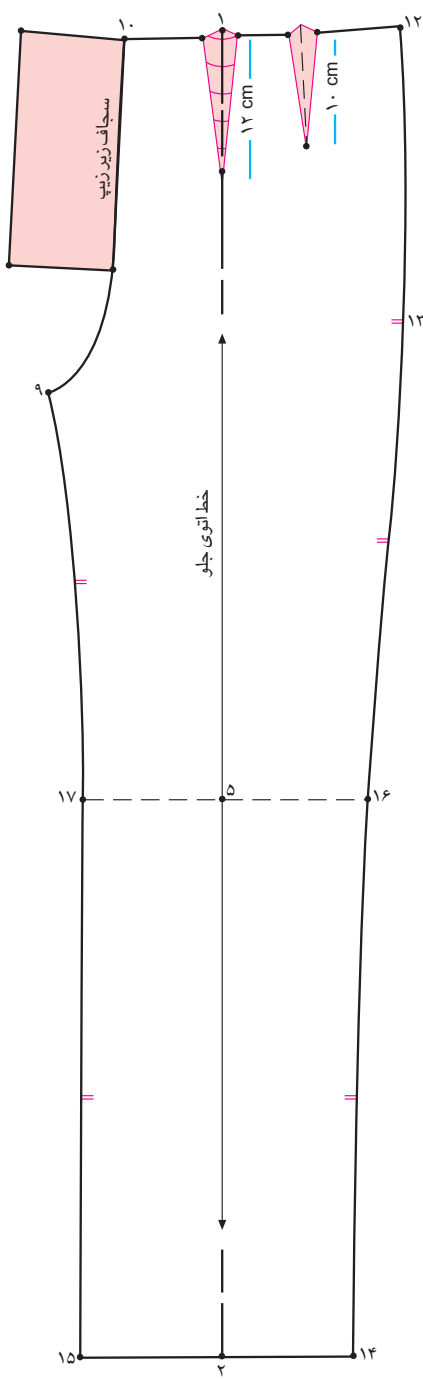

شکل ۳-۲۷

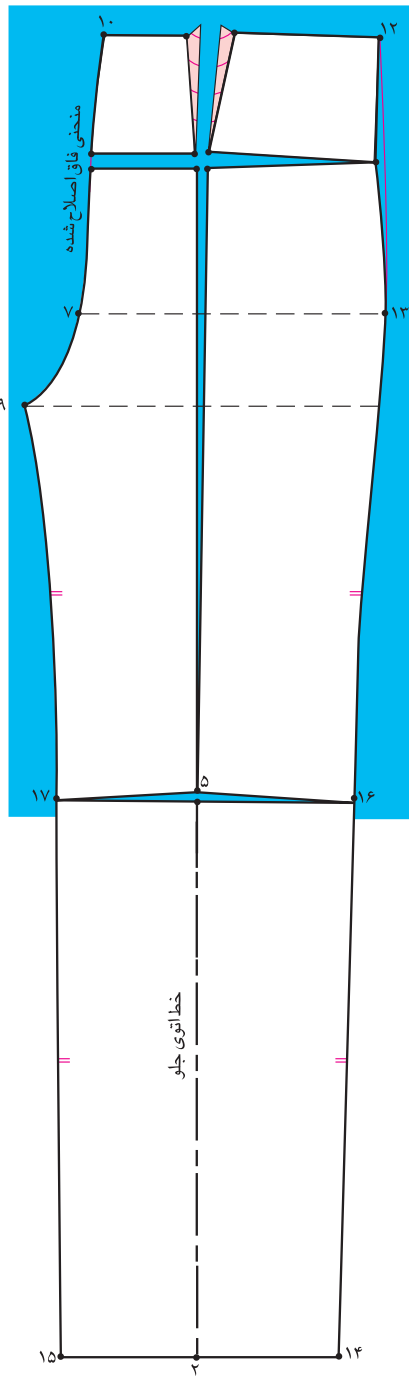

شکل ۳-۲۶

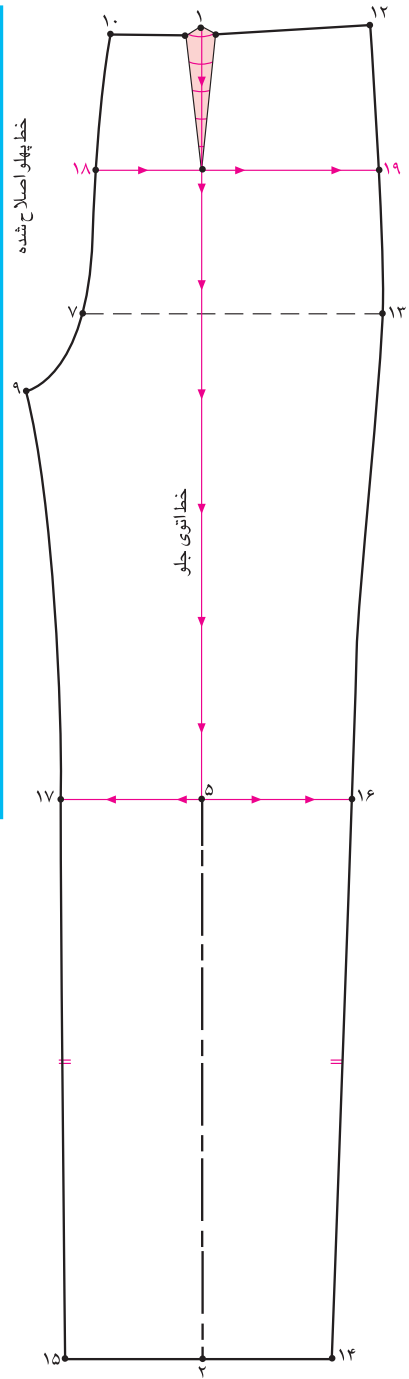

شکل ۳-۲۵

باسن با برجستگی زیاد



- از خط مرکزی پشت تا پهلو خطی موازی با خط باسن رسم کنید. به نحوی که از انتهای پنس بگذرد. نقاط ۳۵ و ۳۶ به دست می‌آید.
- از انتهای پنس در نقطه ۳۲ تا زانو خطی رسم کنید. خط رسم شده را از نقطه ۳۲ تا نقطه ۵ و سپس به دو طرف آن تا نقاط ۲۹ و ۳۰ قیچی کنید. الگو در دو طرف خط زانو جدا نشود.
- خط ۳۵ تا ۳۶ را نیز قیچی کنید. الگو در نقطه ۳۶ جدا نشود. (شکل ۳-۲۹)
- بین خطوط قیچی شده در خط کمر و خط مرکزی پشت مقدار لازم را اضافه کنید، به نحوی که خطوط در پهلو و زانو به صفر برسد.
- و خط مرکزی پشت را در نقاط ۱۹ تا ۲۴ در امتداد هم قرار دهید.
- خط پهلو را نیز اصلاح کنید. (شکل ۳-۳۰)
- مقدار فضای اضافه شده را بین پنس‌ها تقسیم کنید و مجدداً آنها را با اندازه جدید رسم نمایید. (شکل ۳-۳۱)

شکل ۳-۲۸

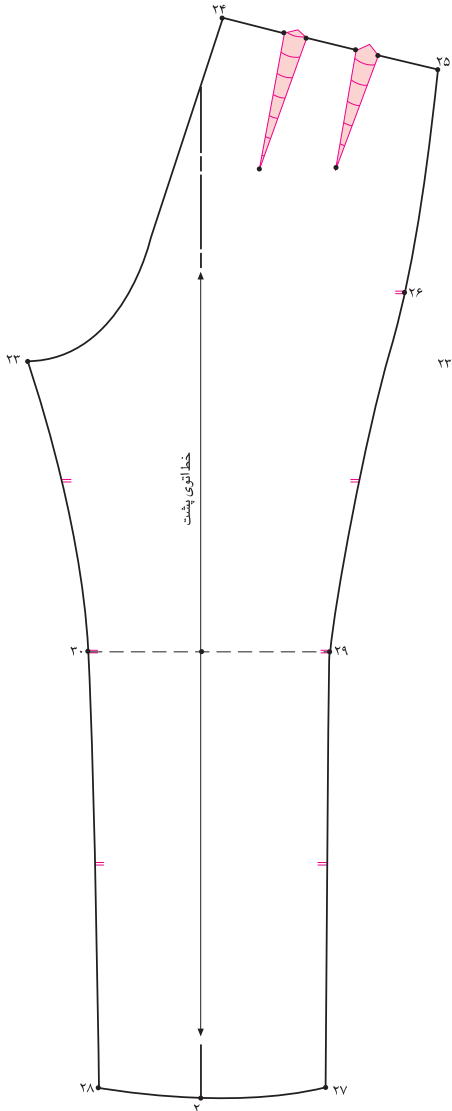

شکل ۳-۳۱

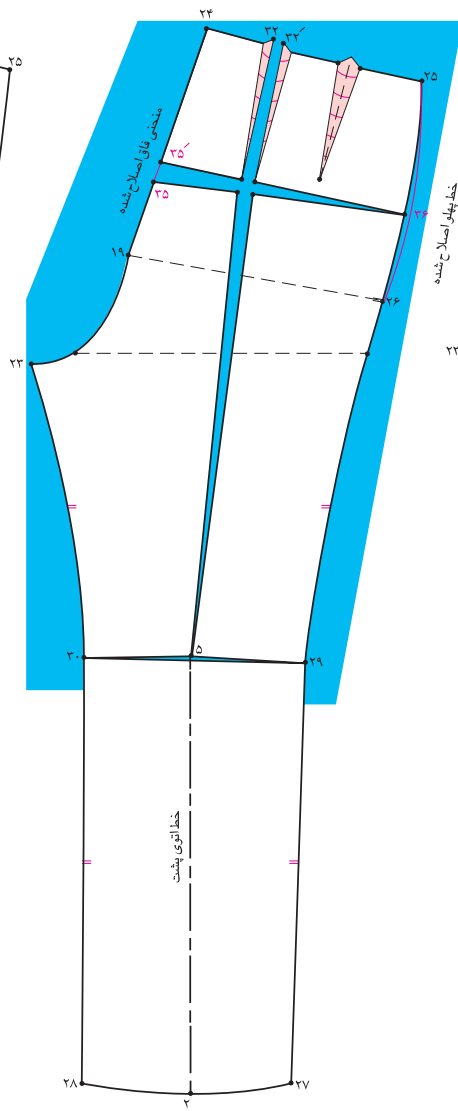

شکل ۳-۳۰

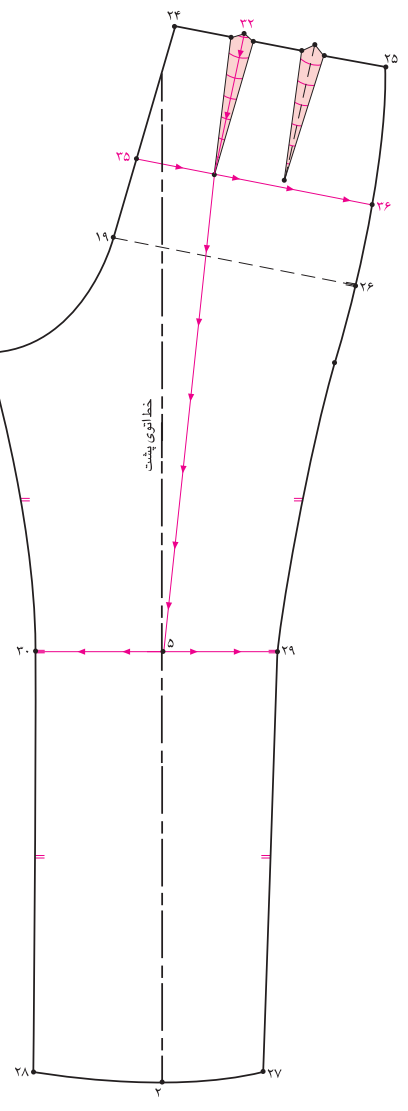

شکل ۳-۲۹

ران بزرگ

رفع عیب

■ مطابق عیب ران بزرگ در دامن عمل کنید. از $\frac{1}{4}$ خط کمر در الگوی جلو و پشت خطی عمود تا زانو رسم کنید.

■ در محل برجستگی ران از خط پهلو نیز خطی موازی با خط باسن رسم کنید تا خط جدید را قطع کند. (شکل‌های ۳-۳۳ و ۳-۳۴)

■ خطوط را مطابق شکل قیچی کنید.

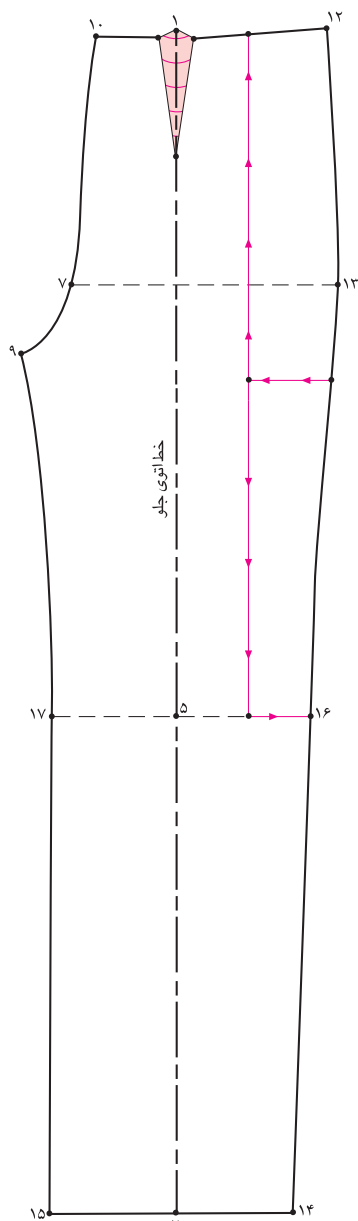

شکل ۳-۳۳



شکل ۳-۳۴

- میزان لازم را به خط پهلو، در محل برجستگی ران منظور کنید.
- اندازه اضافه شده، در الگوی جلو و پشت یکسان باشد. خطوط پهلو را اصلاح کنید. (شکل های ۳-۳۵ و ۳-۳۶)

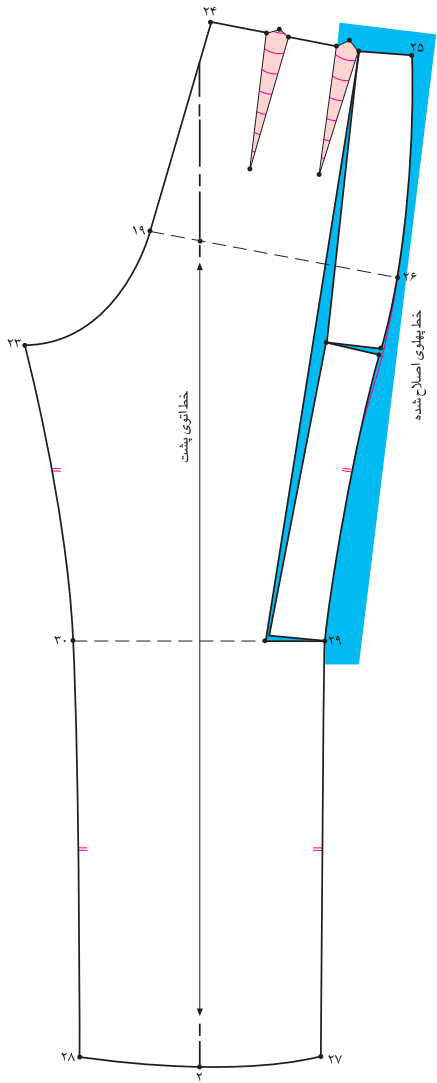

شکل ۳-۳۶

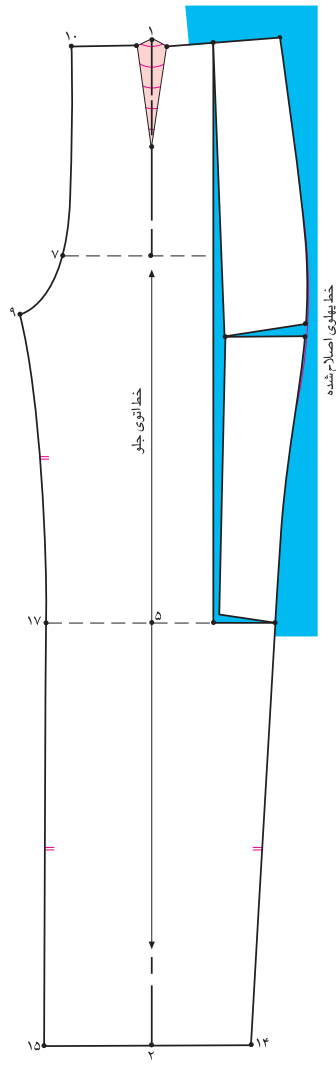

شکل ۳-۳۵

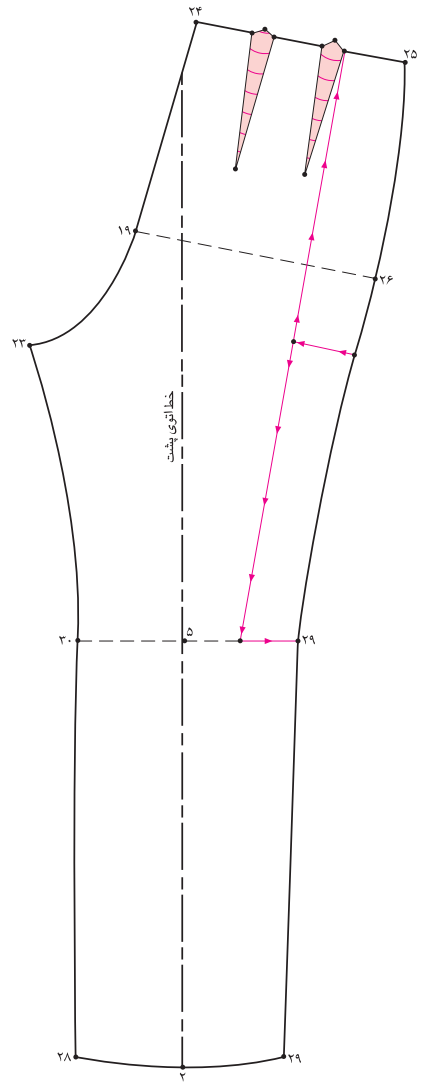

شکل ۳-۳۴

ران کوچک

رفع عیب

■ خطوط را مطابق ران بزرگ روی الگوی جلو و پشت رسم کنید.

■ خطوط رسم شده را قیچی کنید.

■ مقدار اضافات ران در پاترون را روی خطوط رسم شده افقی ببندید. (شکل های ۳-۳۸ و ۳-۳۹)

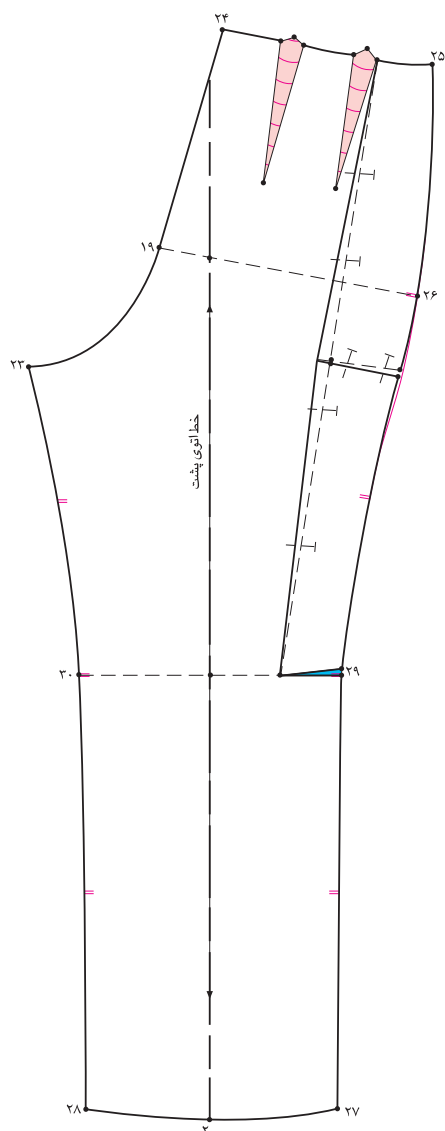

شکل ۳-۳۹

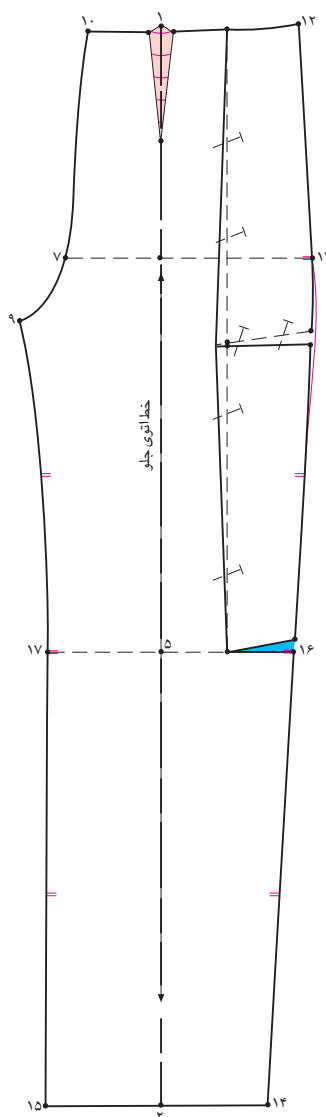

شکل ۳-۳۸



شکل ۳-۳۷

فکر کنید و پاسخ دهید

- ۱ روش اندازه‌گیری بلندی نشیمنگاه را برای رسم الگوی شلوار توضیح دهید.
- ۲ با توجه به شکل مقابل، فاصله نقاط زیر در شلوار چگونه به دست می‌آید.

الف) (۱ → ۴)	ه) (۶ → ۱۸)
ب) (۴ → ۶)	و) (۹ → ۲۳)
ج) (۷ → ۱۳)	ز) (۱۷ → ۳۰)
د) (۶ → ۹)	ح) (۲۴ → ۲۵)

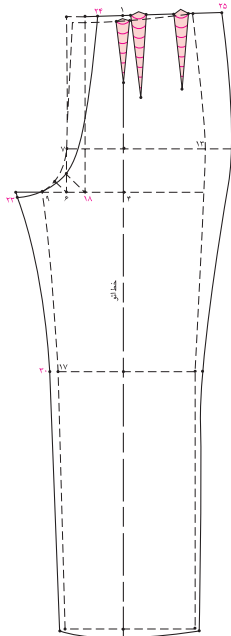

- ۳ با توجه به شکل مقابل، فاصله نقاط زیر در دامن شلواری چگونه به دست می‌آید؟

الف) (۵ - ۲۹)
ب) (۵ - ۳۱)
ج) (۲۹ - ۳۰)
د) (۲۹ - ۳۳)

- ۴ برای افرادی که شکم بزرگ دارند، پنس جلو چه تغییری می‌کند؟

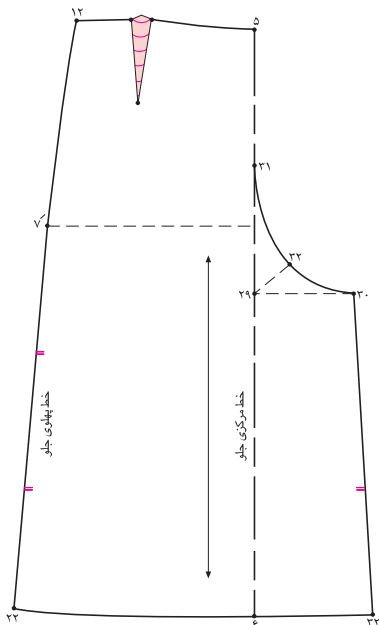

فعالیت عملی

- ۱ الگوی شلوار را با اندازه‌های شخصی رسم کنید.
- ۲ الگوی دامن شلواری را با اندازه سایز ۳۸ رسم کنید.

برگه استاندارد ارزشیابی عملکرد شایستگی حرفه‌ای

<p>واحد شایستگی حرفه‌ای: ترسیم الگوی شلوار</p>		<p>استاندارد عملکرد: اندازه‌گیری اندام و مطابقت آن با جدول استاندارد و رسم الگوی شلوار به وسیله مدل HB و خط‌کش بر روی کاغذ سفید طراحی با ابعاد ۷۰×۱۰۰ در مدت زمان ۴۵ دقیقه</p>
<p>شایستگی‌های فنی</p>	<p>دانش: تشریح روش اندازه‌گیری اندام برای شلوار و استفاده از جدول سایزبندی در ترسیم الگوی شلوار</p>	<p>ابزارهای ارزشیابی شواهد قضاوت در مورد شایستگی</p> <p>■ سؤال شفاهی تشریحی از چگونگی استفاده از ابزار رسم الگو با بیان ویژگی آنها ■ سؤال تشریحی از چگونگی تطبیق اندازه‌های فردی با جدول استاندارد ■ سؤال کوتاه پاسخ به اینکه کدام قسمت‌های اندام باید اندازه‌گیری شود.</p>
	<p>مهارت: اندازه‌گیری اندام و ترسیم الگوی اساس شلوار</p>	<p>نوع عملکرد شایستگی</p> <p>مشاهده و تکمیل چک‌لیست از: انجام فرایند تهیه الگوی شلوار</p>
<p>شایستگی‌های غیرفنی</p>	<p>نگرش: رعایت اخلاق حرفه‌ای: رعایت حقوق سفارش‌دهنده لباس صرفه‌جویی در مصرف کاغذ الگو صرفه‌جویی در زمان انتخاب مدل مناسب لباس با توجه به موقعیت اجتماعی، فرهنگی و سن</p>	<p>ایمنی فردی: ■ استفاده از وسایل حفاظت فردی (روپوش) ■ رعایت اصول ارگونومی هنگام ترسیم الگو</p>
	<p>توجهات زیست‌محیطی:</p>	<p>جمع‌آوری کاغذهای باطله در ظروف مخصوص و استفاده از آن در چرخه بازیافت</p>

پیشنهاد: هنرآموز می‌تواند جهت ارزشیابی از هنرجو بخواهد در اندازه‌های شخصی و استاندارد الگوی شلوار تهیه نماید.

نتیجه: براساس عملکرد هنرجو و شواهد ناشی از کاربرد ابزارها در مورد شایستگی حرفه‌ای قضاوت در یکی از حالات زیر انجام می‌شود.

شایسته است شایسته نیست

شایستگی ۴

ترسیم الگوی بالاتنه و آستین



استاندارد عملکرد واحد شایستگی

اندازه‌گیری اندام در بالاتنه و آستین و مطابقت آن با جدول استاندارد و رسم الگوی بالاتنه و آستین به‌وسیلهٔ مداد HB و خط‌کش بر روی کاغذ سفید طراحی با ابعاد ۱۰۰×۷۰ در مدت زمان ۹۰ دقیقه



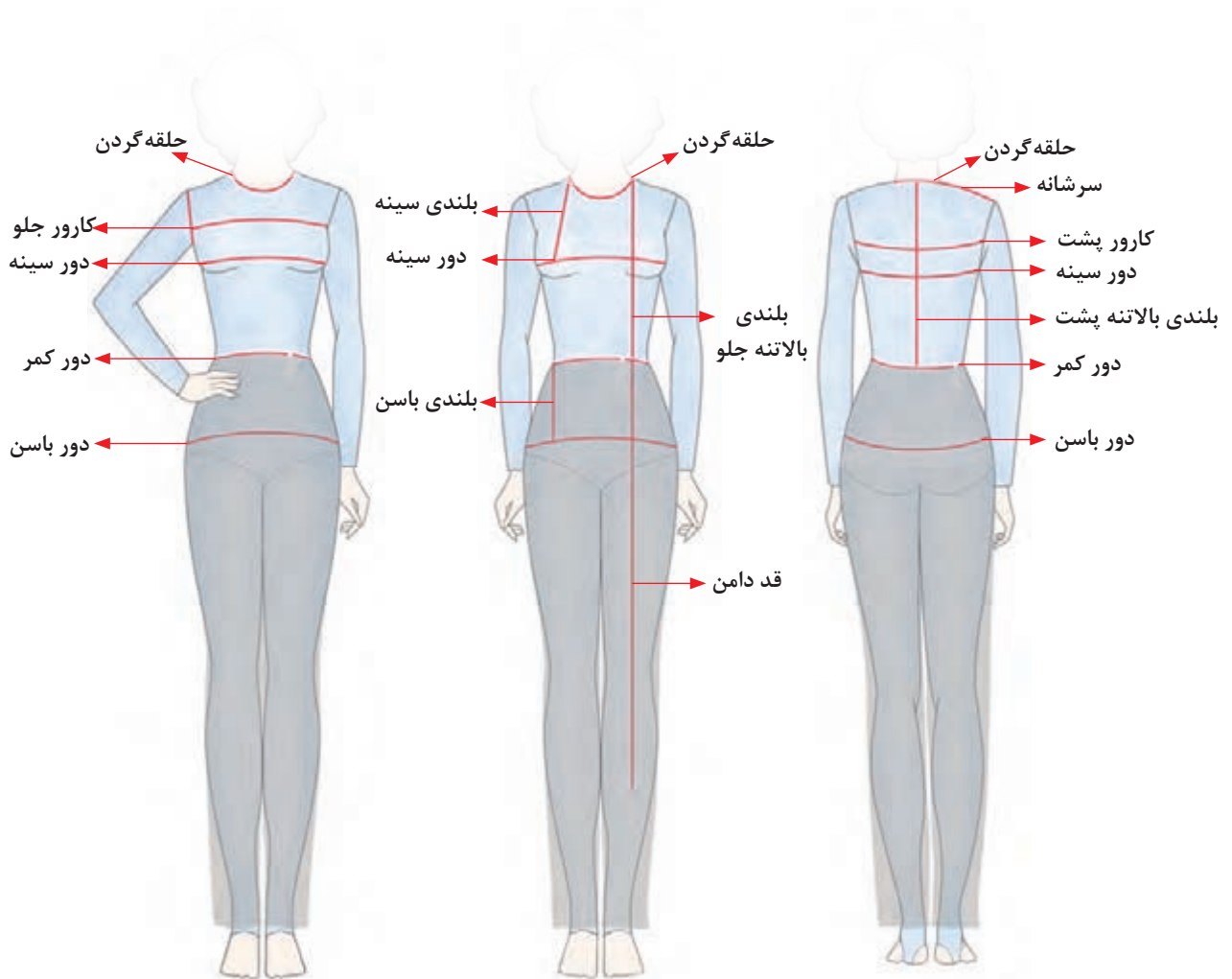

شکل ۴-۱

برای به دست آوردن الگوی متناسب، باید اندازه‌گیری دقیق انجام شود؛ در روشی بسیار جامع و قابل اطمینان، قبل از شروع کار، بایستی به شخصی که اندازه‌اش گرفته می‌شود، خاطرنشان سازید سینه‌بندی (کمرست) را که مایل است بعدها در زیر لباس‌های مختلف استفاده کند، بر تن کند؛ زیرا تعویض کمرست، باعث تغییر فرم اندام خواهد شد. از طرفی استفاده از یک لباس زیر لطیف (کاملاً چسبان) کار اندازه‌گیری را دقیق‌تر می‌کند. (شکل ۴-۱)



شکل ۴-۲

دور سینه

برای اندازه‌گیری دور سینه متر را از دور بدن به طوری که از رأس سینه عبور کند اندازه بگیرید. (دقت کنید متر دقیقاً از رأس سینه بگذرد.)

دور سینه برجسته‌ترین قسمت بالاتنه است که می‌توانید سایز خود را با توجه به این اندازه مشخص کنید. (شکل ۴-۲)



شکل ۴-۳

دور کمر

برای اندازه‌گیری دور کمر متر را از روی نوار بسته شده عبور دهید، و اندازه بگیرید. (شکل ۴-۳)



شکل ۴-۴

دور باسن

متر را از برجسته‌ترین قسمت باسن عبور داده و اندازه بگیرید. (شکل ۴-۴)



شکل ۴-۵

کارور پشت

حدود «۱۰ تا ۱۵ سانتی‌متر» از اولین مهره گردن در پشت پایین آمده از محل اتصال دست به بالاتنه متر را قرار داده و تا سمت دیگر، اندازه بگیرید. (شکل ۴-۵)



شکل ۴-۶

کارور جلو

در بالاتنه جلو، از محل اتصال دست به بالاتنه از سمت چپ تا راست را اندازه بگیرید. (شکل ۴-۶)



شکل ۴-۷

دور گردن

متر را از دور گردن عبور داده و اندازه بگیرید. (شکل ۴-۷)



شکل ۴-۸

پهنای شانه

از محل اتصال گردن به شانه تا استخوان سرشانه (ترقوه) اندازه بگیرید. (شکل ۴-۸)



شکل ۴-۹

بلندی بالاتنه پشت

از آخرین مهره گردن تا خط کمر را اندازه بگیرید. (شکل ۴-۹)



شکل ۴-۱۰

بلندی بالاتنه جلو

از وسط سرشانه تا خط کمر به طوری که متر از رأس سینه بگذرد اندازه بگیرید. (شکل ۴-۱۰)

بلندی آستین

از استخوان سرشانه (ترقوه) تا مچ (به طوری که دست در حالت خمیده باشد) اندازه بگیرید. (شکل ۴-۱۱)



شکل ۴-۱۱

دور بازو

پهن ترین قسمت دست در بالای خط آرنج را اندازه بگیرید. (شکل ۴-۱۲)



شکل ۴-۱۲

دور مچ

دور مچ را با سانتی متر اندازه بگیرید (برای آستین های مچ دار) در آستین های بدون مچ می توانید پهنای لبه آستین را نسبت به مدل دلخواه اندازه بگیرید. (شکل ۴-۱۳)



شکل ۴-۱۳

اندازه‌های لازم جهت رسم الگو

۱ دور سینه	۲ دور باسن	۳ دور کمر	۴ قد از کمر تا باسن	۵ کارور پشت
۶ کارور جلو	۷ دور گردن	۸ پهناى سرشانه	۹ دور بازو	۱۰ دور مچ
۱۱ بلندی بالاتنه پشت	۱۲ بلندی بالاتنه جلو	۱۳ بلندی آستین	۱۴ پهناى پنس سرشانه	۱۵ بلندی کف حلقه آستین
۱۶ بلندی سینه	۱۷ $\frac{1}{2}$ فاصله سینه			

- الگو را با اندازه‌های شخصی و یا اندازه‌های جدول سایز می‌توانید رسم کنید.
- برای مشخص کردن سایز، دور سینه خود را با دور سینه جدول مقایسه کنید، نزدیک‌ترین اندازه با جدول، سایز شما خواهد بود.
- اندازه‌هایی که با قرمز نوشته شده است را می‌توانید در جدول سایز پیدا کنید.

توجه



در صورتی که الگو را با اندازه‌های شخصی رسم می‌کنید، با استفاده از فرمول‌های زیر اندازه (پهناى پنس سرشانه، بلندی کف حلقه آستین، بلندی سینه، فاصله سینه) را به دست آورید.

پهناى پنس سرشانه: $\frac{1}{8}$ دور سینه منهای «۴ سانتی‌متر»

مثال: $93 \div 8 = 11 \frac{5}{8} - 4 = 7 \frac{5}{8} \text{ cm}$

بلندی کف حلقه آستین: $\frac{1}{10}$ دور سینه به اضافه «۱۰/۵ سانتی‌متر» به اضافه «۱/۵ تا ۲/۵ سانتی‌متر»
 مثال: $93 \div 10 = 9 \frac{3}{10} + 1 \frac{1}{5} = 10 \frac{8}{10} + 2 = 12 \frac{8}{10} \text{ cm}$

اندازه	تاریخ	تاریخ
دور سینه		
دور باسن		
دور کمر		
قد از کمر تا باسن		
کارور پشت		
کارور جلو		
دور گردن		
پهناى سرشانه		
دور بازو		
دور مچ		
بلندی بالاتنه پشت		
بلندی بالاتنه جلو		
بلندی آستین		
پهناى پنس سرشانه		
بلندی کف حلقه آستین		
بلندی سینه		
$\frac{1}{2}$ فاصله سینه		



اندازه « $1/5$ تا $2/5$ سانتی متر» اضافه شده به نسبت اندازه دور سینه تغییر می کند.

دور سینه $80 - 92 = \langle 1/5 \text{ cm} \rangle$

دور سینه $93 - 122 = \langle 2 \text{ cm} \rangle$

دور سینه $123 - 132 = \langle 2/5 \text{ cm} \rangle$

بلندی سینه: $\frac{1}{4}$ دور سینه به اضافه « 2 تا 3 سانتی متر»

مثال $93 \div 4 = 23/5 + 2 = \langle 25/5 \text{ cm} \rangle$

$\frac{1}{4}$ فاصله سینه: $\frac{1}{10}$ دور سینه

مثال $93 \div 10 = 9/3$

الگوی اساس بالاتنه

■ یک خط عمودی رسم کنید و رأس آن را نقطه ۱ بنامید.

■ از نقطه ۱ به اندازه « $1/5$ سانتی متر» پایین آمده نقطه ۲ به دست می آید.

$1 \rightarrow 2 = \langle 1/5 \text{ cm} \rangle$

■ از نقطه ۲ به اندازه بلندی کف حلقه آستین به اضافه « $0/5$ سانتی متر» پایین آمده نقطه ۳ به دست می آید.

$2 \rightarrow 3 = \langle 0/5 \text{ cm} \rangle +$ بلندی کف حلقه =

■ از نقطه ۳ به اندازه بالاتنه پشت پایین آمده نقطه ۴ به دست می آید.

$3 \rightarrow 4 =$ قد بالاتنه پشت =

■ از نقطه ۴ به اندازه بلندی باسن پایین آمده نقطه ۵ به دست می آید.

$4 \rightarrow 5 =$ بلندی باسن =

■ نقاط ۱، ۳، ۴ و ۵ را به سمت راست گونیا کنید.

■ خطوط گونیا شده از نقاط ۱، ۳، ۴ و ۵ به ترتیب خط راهنمای گردن، کف حلقه، کمر و باسن است.

خط ۱ تا ۵ خط مرکزی پشت است. (شکل ۱۴-۴)

شایستگی ۴: ترسیم الگوی بالاتنه و آستین

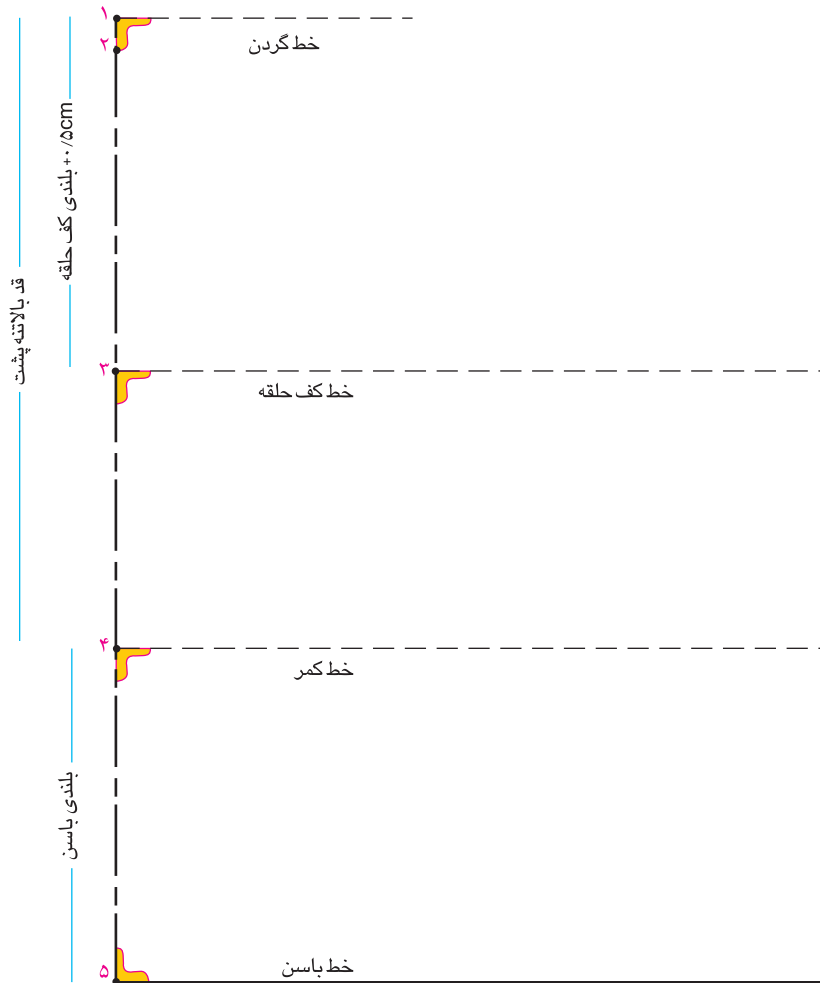

شکل ۴-۱۴

از نقطه ۳ به اندازه $\frac{1}{4}$ دور سینه به اضافه «۴ سانتی متر» به سمت راست علامت بزنید نقطه ۶ به دست می آید.
 $\frac{1}{4} + \text{«}4\text{cm}\text{»} = 6 \rightarrow 3$ دور سینه

توجه



اندازه اضافه شده به دور سینه در لباس های مختلف (باگشادی های گوناگون) متغیر است. در مدل های مجلسی و تنگ میزان آزادی در $\frac{1}{4}$ دور سینه به اضافه «۲ سانتی متر» و در مانتو به اضافه «۵ سانتی متر» می تواند باشد.

نقطه ۶ را به طرف پایین گونیا کنید.

نقاط ۷ در خط کمر و ۸ در خط باسن به دست می آید.

از نقطه ۶ به اندازه خط ۱ تا ۳ به سمت بالا علامت بزنید.

■ سپس نقطه ۹ را به سمت چپ گونیا کنید.

$$۶ \rightarrow ۹ = (۱ \rightarrow ۳)$$

■ خط ۸ تا ۹ خط مرکزی جلو است. (شکل ۴-۱۵)

توجه



□ اگر دور سینه بزرگ تر از ۹۲ سانتی متر باشد.

طبق فرمول زیر اندازه لازم را به ۱ تا ۳ اضافه کنید تا خط ۹ تا ۶ به دست آید.

دور سینه	۹۲-۱۰۱+ «۰/۵cm»
دور سینه	۱۰۲-۱۱۱+ «۱/۱cm»
دور سینه	۱۱۲-۱۲۱+ «۱/۷cm»
دور سینه	۱۲۲-۱۳۰+ «۲/۳cm»
دور سینه	۱۳۱ → به بعد + «۲/۶cm»

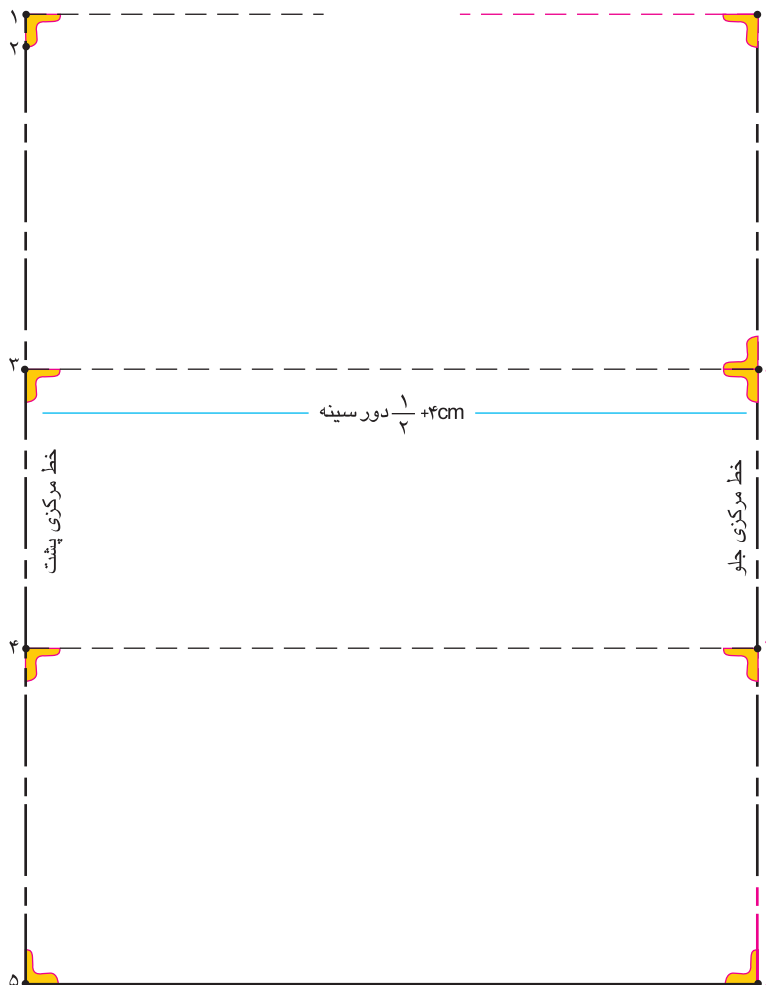

شکل ۴-۱۵

شایستگی ۴: ترسیم الگوی بالاتنه و آستین

- از نقطه ۲ به اندازه $\frac{1}{5}$ کف حلقه منهای « $\frac{0.7}{100}$ سانتی متر» پایین آمده نقطه ۱۰ به دست می آید.
 $2 \rightarrow 10 = \frac{1}{5} - \text{کف حلقه} = \frac{0.7}{100}$
- نقطه ۱۰ را به سمت راست گونیا کنید.
- از نقطه ۱ به اندازه $\frac{1}{5}$ دور گردن منهای « $\frac{0.2}{100}$ سانتی متر» علامت بزنید نقطه ۱۱ به دست می آید.
 $1 \rightarrow 11 = \frac{1}{5} - \text{دور گردن} = \frac{0.2}{100}$
- از نقطه ۱۱ پهنای سرشانه را به اضافه « 1 سانتی متر» به سمت راست روی خط ۱۰ علامت بزنید، نقطه ۱۲ به دست می آید.
- خط ۱۱ تا ۱۲ را نصف کنید. نقطه ۱۳ به دست می آید.
 $11 \rightarrow 12 = 1 \text{ cm} + \text{پهنای شانه}$
- $11 \rightarrow 13 = \frac{1}{2} (11 \rightarrow 12)$

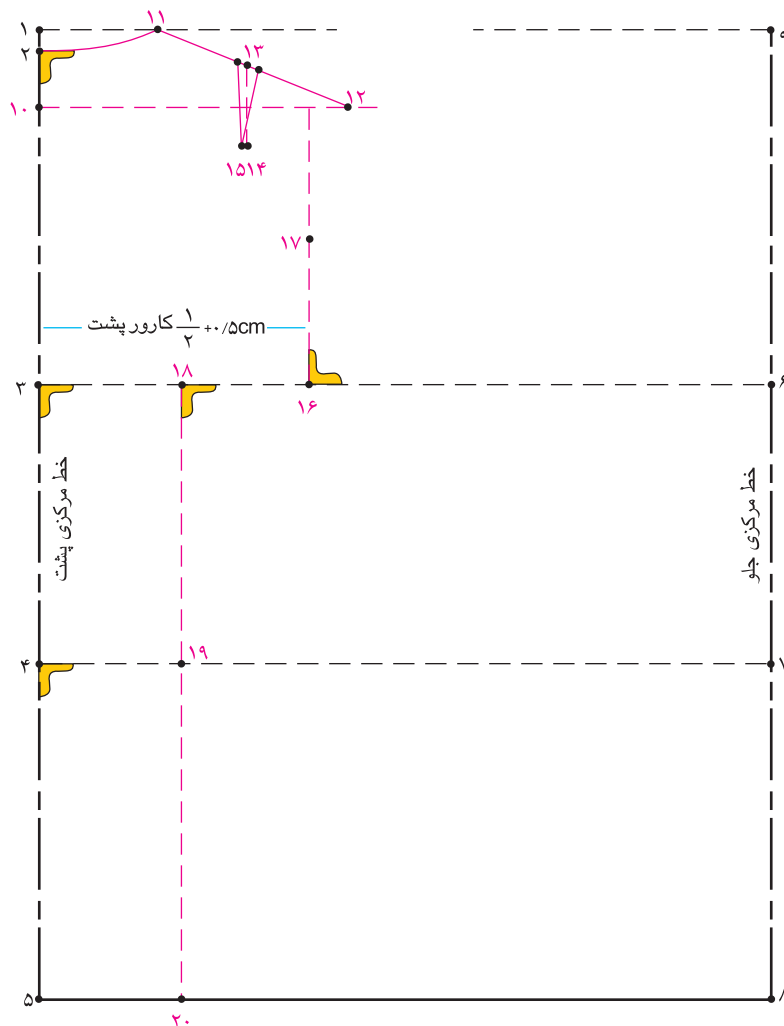

شکل ۴-۱۶

■ از نقطه ۱۳ «۵ سانتی متر» موازی با خط مرکزی پشت پایین آمده، نقطه ۱۴ به دست می آید.
 $۱۳ \rightarrow ۱۴ = \text{«}۵\text{cm}\text{»}$

■ فاصله نقاط ۱۴ تا ۱۵ برابر با «۱ سانتی متر» می باشد.

$$۱۴ \rightarrow ۱۵ = \text{«}۱\text{cm}\text{»}$$

■ از دو طرف نقطه ۱۳ «۵/۵ سانتی متر» پهنای پنس را علامت بزنید و به نقطه ۱۵ وصل کنید.

■ از نقطه ۳ به اندازه $\frac{۱}{۲}$ کارور پشت به اضافه «۵/۵ سانتی متر» به سمت راست علامت بزنید، نقطه ۱۶ به دست می آید.

$$۳ \rightarrow ۱۶ = \text{«}۵/۵\text{ cm}\text{»} + \frac{۱}{۲} \text{ کارور پشت}$$

■ نقطه ۱۶ را به سمت بالا گونیا کنید. از نقطه ۱۶ به اندازه $\frac{۱}{۲}$ خط ۱۰ تا ۳ به سمت بالا علامت بزنید، نقطه ۱۷ به دست می آید.

$$۱۶ \rightarrow ۱۷ = \frac{۱}{۲} (۳ \rightarrow ۱۰)$$

■ خط ۳ تا ۱۶ را نصف کنید. نقطه ۱۸ به دست می آید. نقطه ۱۸ را به سمت پایین گونیا کنید. نقاط ۱۹ در خط کمر و ۲۰ در خط باسن به دست می آید. (شکل ۱۶-۴)

■ نقطه ۲ را به ۱۱ با پیستوله، به هم وصل نمایید.

■ از نقطه ۹ به اندازه $\frac{۱}{۵}$ دور گردن منهای «۷/۰ سانتی متر» علامت بزنید، نقطه ۲۱ به دست می آید.

$$۹ \rightarrow ۲۱ = \text{«}۷/۰\text{ cm}\text{»} - \frac{۱}{۵} \text{ دور گردن}$$

■ از نقطه ۹ به اندازه $\frac{۱}{۵}$ دور گردن منهای «۲/۰ سانتی متر» پایین آمده، نقطه ۲۲ به دست می آید.

$$۹ \rightarrow ۲۲ = \text{«}۲/۰\text{ cm}\text{»} - \frac{۱}{۵} \text{ دور گردن}$$

■ از نقطه ۶ به اندازه $\frac{۱}{۲}$ کارور جلو به اضافه $\frac{۱}{۲}$ پهنای پنس علامت بزنید، نقطه ۲۳ به دست می آید.

$$۶ \rightarrow ۲۳ = \frac{۱}{۲} \text{ کارور جلو} + \frac{۱}{۲} \text{ پهنای پنس}$$

■ خط ۶ تا ۲۳ را نصف کنید نقطه ۲۴ به دست می آید.

$$۶ \rightarrow ۲۴ = \frac{۱}{۲} (۶ \rightarrow ۲۳)$$

■ نقطه ۲۴ را به سمت پایین گونیا کنید. نقاط ۲۵ در خط کمر و ۲۶ در خط باسن به دست می آید.

■ فاصله نقاط ۲۱ تا ۲۷، برابر با بلندی سینه است.

$$۲۱ \rightarrow ۲۷ = \text{بلندی سینه}$$

■ فاصله نقاط ۲۱ و ۲۸ برابر با پهنای پنس است.

$$۲۱ \rightarrow ۲۸ = \text{پهنای پنس}$$

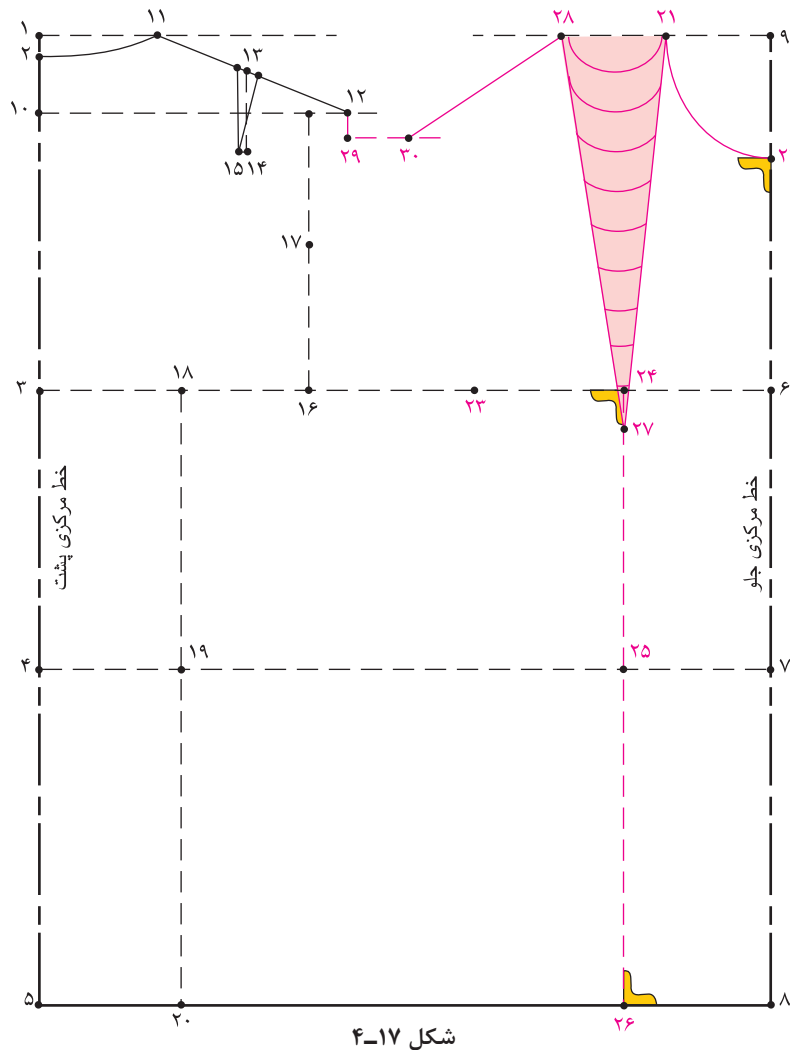

■ نقاط ۲۷ و ۲۸ را به هم وصل کنید. فاصله نقاط ۲۷ تا ۲۸ برابر با ۲۱ تا ۲۷ است.

■ از نقطه ۱۲ به اندازه «۱/۵ سانتی متر» علامت بزنید. نقطه ۲۹ به دست می آید.

$$۱۲ \rightarrow ۲۹ = «۱/۵ \text{ cm}»$$

■ نقطه ۲۹ را موازی با خط کف حلقه امتداد دهید.

■ از نقطه ۲۸ به اندازه پهنای سرشانه روی خط ۲۹ علامت بزنید، نقطه ۳۰ به دست می آید. (شکل ۱۷-۴)

$$۲۸ \rightarrow ۳۰ = \text{پهنای سرشانه}$$

■ نقطه ۲۲ را ابتدا «۱ سانتی متر» گونیا کنید سپس به نقطه ۲۱ با پیستوله وصل نمایید.

■ از نقطه ۲۳ به اندازه $\frac{1}{3}$ فاصله نقاط ۶ تا ۲۲ علامت بزنید. نقطه ۳۱ به دست می آید.

$$۲۳ \rightarrow ۳۱ = \frac{1}{3} (۶ \rightarrow ۲۲)$$

■ فاصله نقاط ۱۶ تا ۳۲ برابر با $\frac{1}{2}$ فاصله ۱۶ تا ۲۳ است.

$$۱۶ \rightarrow ۳۲ = \frac{1}{2} (۱۶ \rightarrow ۲۳)$$

■ نقطه ۳۲ را به سمت پایین گونیا کنید نقاط ۳۳ در خط کمر و ۳۴ در خط باسن به دست می‌آید. (شکل ۴-۱۸)

■ هلال حلقه آستین پشت را از نقطه ۱۲ به ۱۷ و ۳۲ با توجه به نیمساز نقطه ۱۶ با پیستوله رسم کنید.

■ حلقه جلو را از نقاط ۳۰ به ۳۱ و سپس به ۳۲ با توجه به نیمساز نقطه ۲۳ با پیستوله رسم کنید.

توجه



نیمساز جلو^۱ و پشت براساس اندازه دور سینه مشخص می‌شود.

	نیمساز پشت	نیمساز جلو
دور سینه	$۸۰ - ۹۲ = ۲/۵ \text{ cm}$	۲ cm
دور سینه	$۹۳ - ۱۲۲ = ۳ \text{ cm}$	۲/۵ cm
دور سینه	$۱۲۳ - ۱۳۲ = ۳/۵ \text{ cm}$	۳ cm

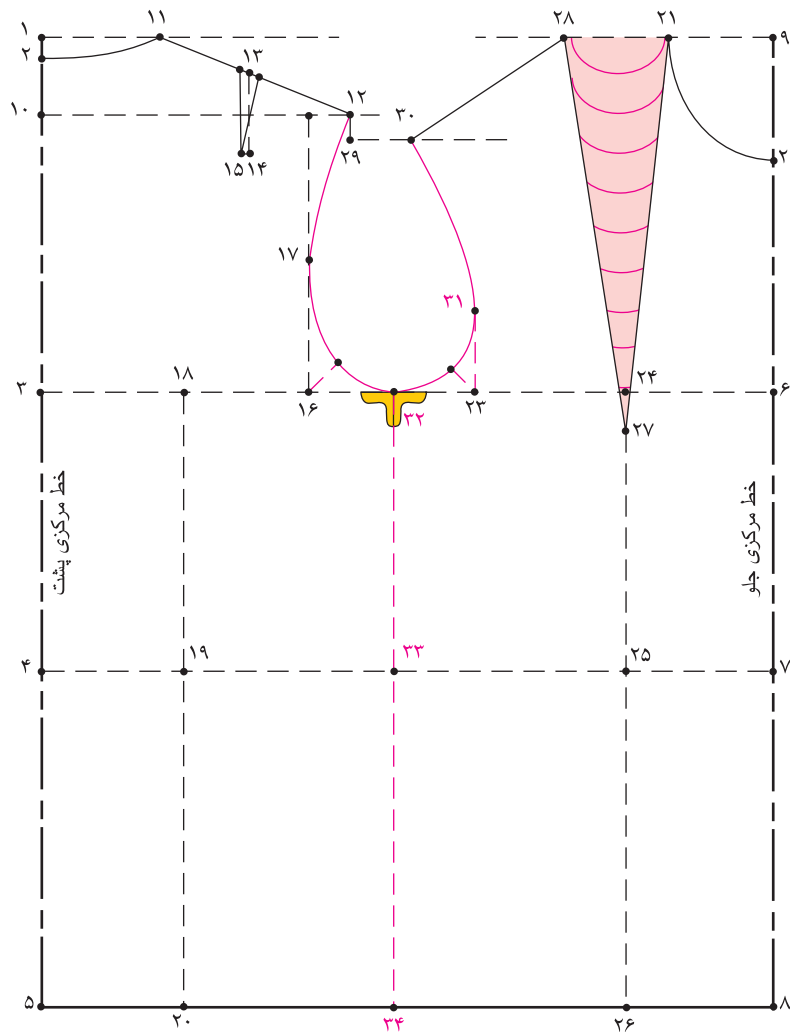

شکل ۴-۱۸

۱- این اندازه‌ها در تمام فرم‌های اندامی ثابت نمی‌باشد، در اندازه اندام استاندارد مورد استفاده قرار می‌گیرد.

- برای تعیین میزان پنس‌های کمر، $\frac{1}{2}$ دور کمر را به اضافه «۲ سانتی‌متر» نمایید.
- اندازه به دست آمده را از عرض کادر (فاصله ۴ تا ۷) کم کنید. عدد به دست آمده اندازه پنس‌های کمر است.
اندازه پنس‌های کمر = «۴cm» + ۲ ÷ دور سینه - «۲cm» + ۲ ÷ دور کمر
- اندازه $\frac{1}{2}$ پنس‌ها را به اضافه «۵/۵ تا ۱ سانتی‌متر»^۱ برای پنس‌های جلو در نظر بگیرید.
اندازه پنس‌های جلو = «۱cm - ۵/۵» + $\frac{1}{2}$ اندازه پنس‌ها
- مقدار باقی‌مانده، اندازه پنس‌های پشت است.
- دقت کنید حداکثر پنس زیر سینه در جلو «۵ سانتی‌متر» و در پشت «۴ سانتی‌متر» است.
- باقی‌مانده پنس‌ها را برای پهلوها در نظر بگیرید.
- اندازه پنس پهلو در جلو از پنس پهلو در پشت بیشتر است.

■ طول پنس‌ها در الگوی جلو

و پشت از خط کمر به پایین
«۱۲ تا ۱۴ سانتی‌متر» است.
(شکل ۴-۱۹)

■ برای کنترل خط باسن

$\frac{1}{2}$ دور باسن را به اضافه
«۲ سانتی‌متر» کرده سپس
اندازه به دست آمده را از $\frac{1}{2}$
دور سینه اضافه شده کم
کنید. (فاصله ۳ تا ۶)

حال نصف مقدار به دست آمده
را از دو طرف نقطه ۳۴ در الگوی
جلو و پشت بیرون بروید و با
خط کش منحنی به پنس‌های
پهلو در خط کمر وصل کنید.

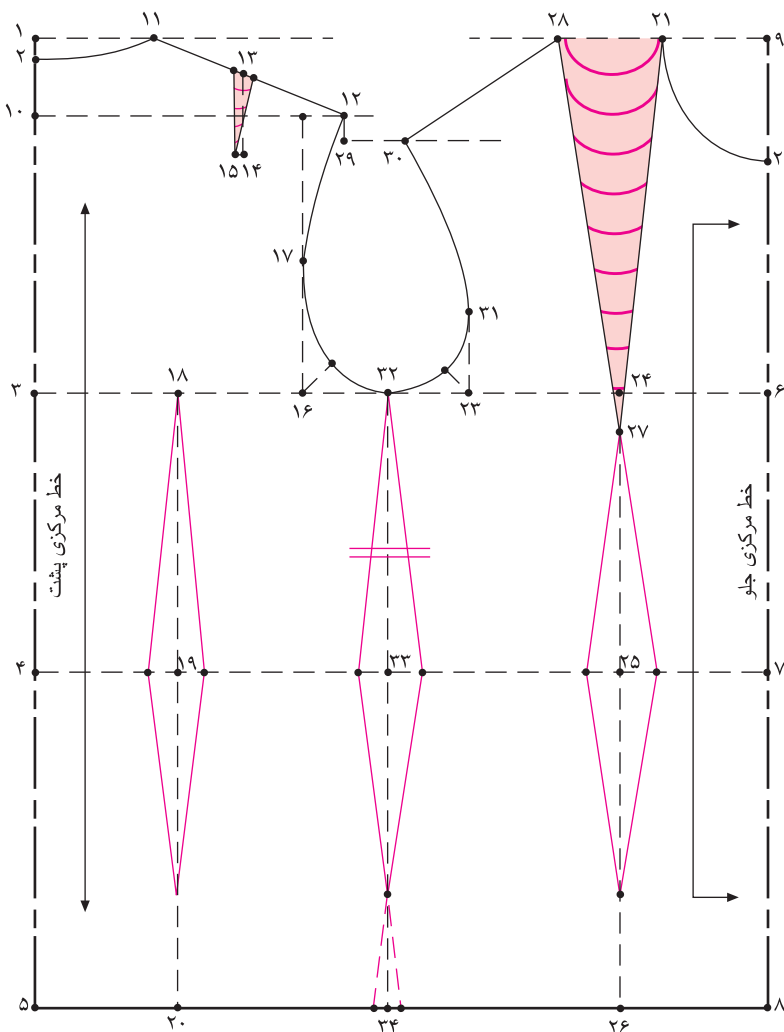

شکل ۴-۱۹

۱- با توجه به فرم اندام در قسمت جلو اندازه پنس‌ها در «۵/۵ تا ۱ سانتی‌متر» بیشتر از پشت است.

الگوی آستین

با استفاده از سانتی‌متر به صورت ایستاده دور حلقه آستین را از نقاط ۱۲، ۱۷، ۳۲، ۳۱ و ۳۰ اندازه‌گیری کنید. (شکل ۴-۲۰)

از نقطه ۲۳، به اندازه $\frac{1}{3}$ دور حلقه آستین به سمت بالا گونیا کنید و آن را نقطه ۱ بنامید.
 $\frac{1}{3}$ دور حلقه آستین = $۱ \rightarrow ۲۳$

نقطه ۲، در $\frac{1}{3}$ خط ۱ تا ۲۳ به دست می‌آید.

$$۱ \rightarrow ۲ = \frac{1}{3} (۱ \rightarrow ۲۳)$$

نقطه ۳ در $\frac{1}{3}$ خط ۲ تا ۲۳ به دست می‌آید.

$$۲ \rightarrow ۳ = \frac{1}{3} (۲ \rightarrow ۲۳)$$

نقاط ۱ و ۲ را به سمت چپ گونیا کنید.

خط ۲ حلقه پشت را قطع کرده، نقطه ۴ به دست می‌آید.

نقطه ۴ موازنه پشت است.

از نقطه ۳ خطی تا حلقه آستین جلو رسم کنید و نقطه ۳' را علامت بزنید.

نقطه ۳' موازنه جلو است. (شکل ۴-۲۱)

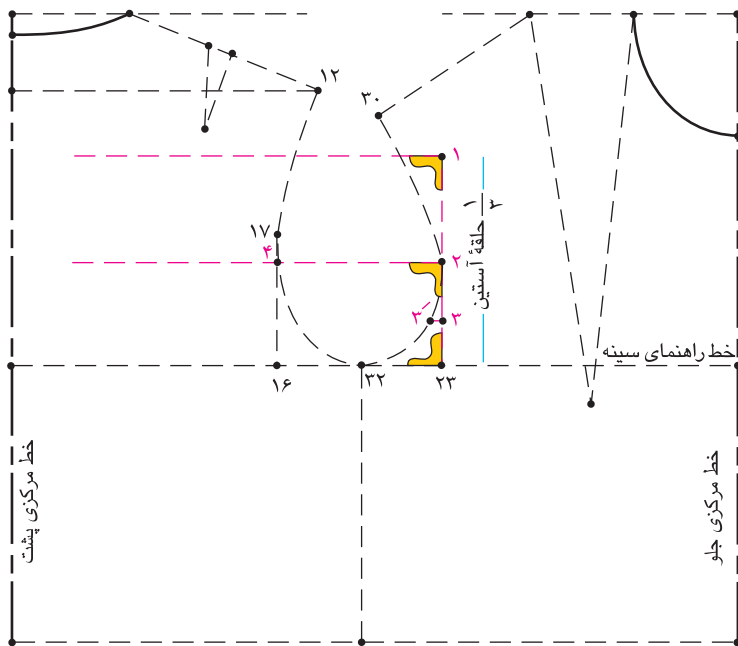

شکل ۴-۲۱

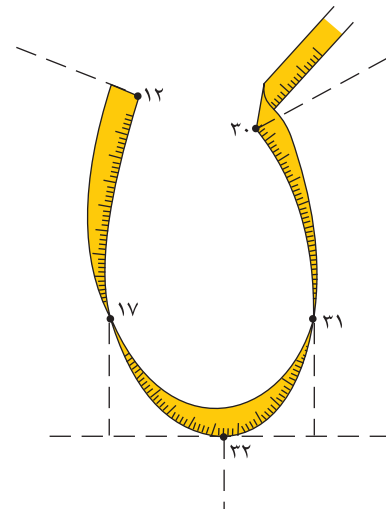

شکل ۴-۲۰

از نقطه ۳ به اندازه هلال ۳۰ تا ۳' بالاتنه به اضافه «۱ تا ۱/۵ سانتی‌متر» روی خط ۱ علامت بزنید. نقطه ۵ به دست می‌آید.

$$۳ \rightarrow ۵ = (۳۰ \rightarrow ۳') + «۱ - ۱/۵ \text{cm}»$$

از نقطه ۵ به اندازه هلال ۱۲ تا ۴ بالاتنه به اضافه «۱ تا ۱/۵ سانتی متر» روی خط ۲ علامت بزنید. نقطه ۶ به دست می آید.

$$5 \rightarrow 6 = (12 \rightarrow 4) + \langle 1 - 1/5 \text{cm} \rangle$$

از نقطه ۳ به اندازه منحنی ۳' تا ۳۲ حلقه آستین بالاتنه منهای «۰/۳ سانتی متر» روی خط راهنمای سینه علامت بزنید، تا نقطه ۷ به دست آید.

$$3 \rightarrow 7 = (3' \rightarrow 32) - \langle 0/3 \text{cm} \rangle$$

اندازه منحنی ۴ تا ۳۲، منهای «۰/۳ سانتی متر» را از نقطه ۶ تا ۸ روی خط راهنمای سینه علامت بزنید.

$$6 \rightarrow 8 = (4 \rightarrow 32) - \langle 0/3 \text{cm} \rangle$$

بلندی آستین را از نقطه ۵ به سمت پایین گونیا کنید تا نقطه ۹ به دست آید. نقطه ۹ را به دو طرف گونیا کنید.

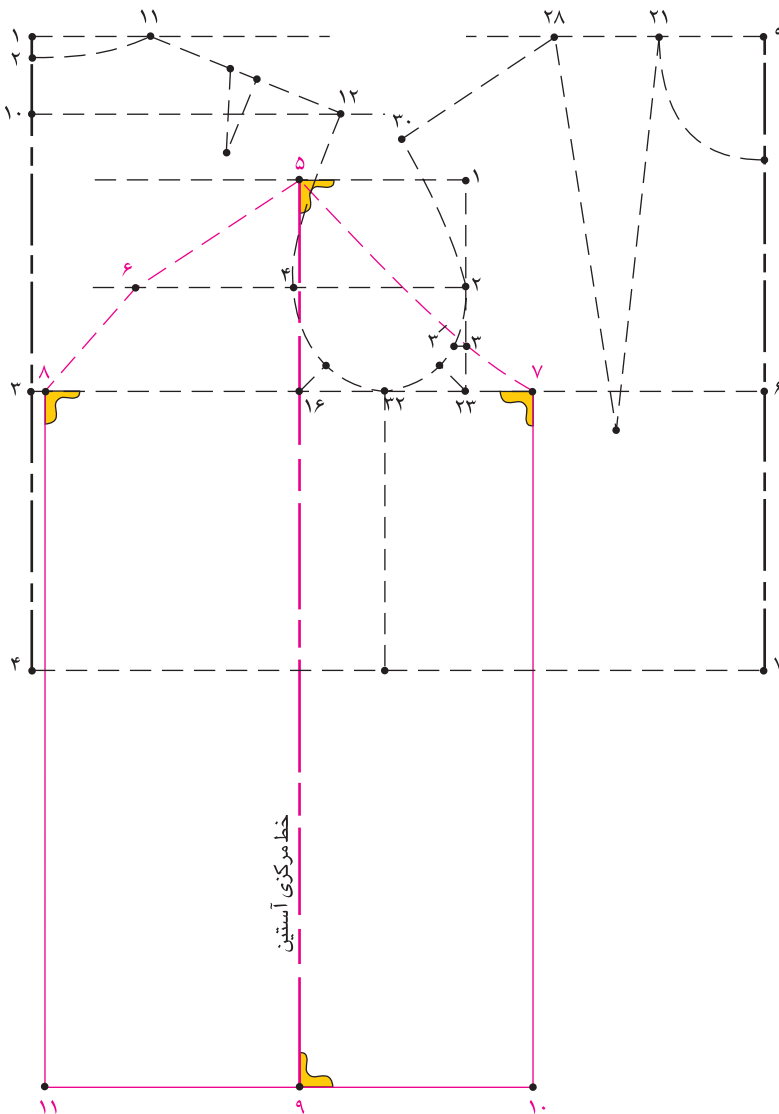

بلندی آستین $5 \rightarrow 9 =$

نقاط ۷ و ۸ را نیز به سمت

پایین گونیا کنید تا خط ۹

را قطع کند. نقاط ۱۰ و

۱۱ به دست می آید.

خط ۱۰ تا ۱۱ خط لبه آستین

است. (شکل ۴-۲۲)

شکل ۴-۲۲

خط ۳ تا ۷ را نصف کنید و نقطه ۱۲ را علامت بزنید.

از نقطه ۱۲ «۱ سانتی متر» به سمت داخل الگو گونیا کنید. نقطه ۱۲' به دست می آید.

$$3 \rightarrow 12 = \frac{1}{2} (3 \rightarrow 7)$$

$$12 \rightarrow 12' = \text{«} 1 \text{ cm}\text{»}$$

از نقطه ۵ به اندازه $\frac{1}{3}$ فاصله ۵ تا ۳ پایین آمده نقطه ۱۳ به دست می آید.

$$5 \rightarrow 13 = \frac{1}{3} (5 \rightarrow 3)$$

سپس از نقطه ۱۳ «۲ سانتی متر» به سمت بیرون گونیا کنید و نقطه ۱۳' را علامت بزنید.

$$13 \rightarrow 13' = \text{«} 2 \text{ cm}\text{»}$$

در $\frac{1}{4}$ خط ۵ تا ۶ نقطه ۱۴ به دست می آید.

$$5 \rightarrow 14 = \frac{1}{4} (5 \rightarrow 6)$$

از نقطه ۱۴ «۱ سانتی متر» به سمت بیرون الگو گونیا کنید. نقطه ۱۴' را علامت بزنید.

$$14 \rightarrow 14' = \text{«} 1 \text{ cm}\text{»}$$

در $\frac{1}{4}$ خط ۶ تا ۸ نقطه ۱۵ به دست می آید از نقطه ۱۵ « $0/75$ سانتی متر» به سمت داخل الگو گونیا کنید و

نقطه ۱۵' را علامت بزنید.

$$6 \rightarrow 15 = \frac{1}{4} (6 \rightarrow 8)$$

$$15 \rightarrow 15' = \text{«} 0/75 \text{ cm}\text{»}$$

هلال کاپ آستین را مطابق شکل از نقاط (۷، ۱۲، ۳، ۱۳، ۵، ۱۴، ۶، ۱۵ و ۸) به هم وصل کنید.

در لبه آستین نقطه ۱۶ در $\frac{1}{4}$ خط ۹ تا ۱۰ به دست می آید.

از نقطه ۱۶ « $0/5$ سانتی متر» به سمت داخل (بالا) الگو علامت بزنید.

$$9 \rightarrow 16 = \frac{1}{4} (9 \rightarrow 10)$$

نقطه ۱۷ نیز در $\frac{1}{4}$ خط ۹ تا ۱۱ به دست می آید و از نقطه ۱۷ « $0/5$ سانتی متر» به سمت بیرون (پایین) الگو علامت بزنید.

$$9 \rightarrow 17 = \frac{1}{4} (9 \rightarrow 11)$$

مطابق شکل هلال لبه آستین را رسم کنید.

توجه



انحنای لبه آستین برای آستین های میچ دار رسم شود.

خط کمر در الگو، خط راهنمای آرنج است. (شکل ۴-۲۳)

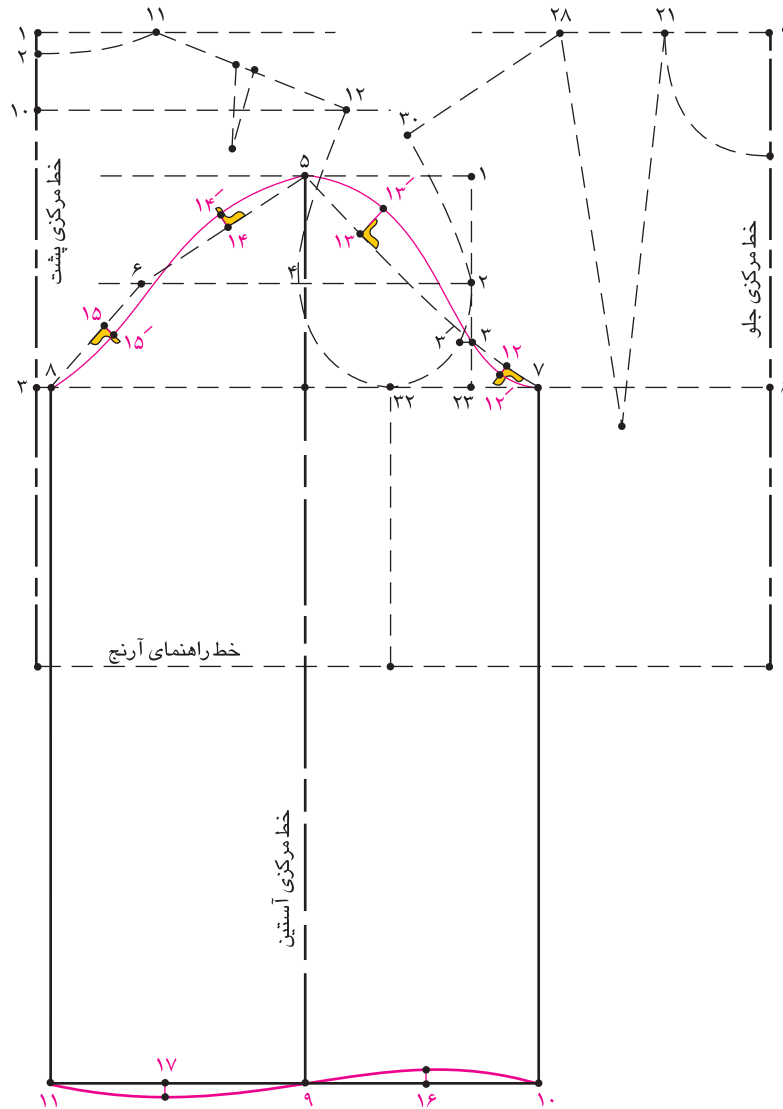

شکل ۴-۲۳

- در آستین‌های ساده، خط لبه آستین را صاف رسم کنید.
- برای کم کردن گشادی لبه آستین بدین ترتیب عمل کنید.
- مقدار گشادی سایز مچ آستین را از لبه آستین فاصله نقاط ۱۰ تا ۱۱ کم کرده، سپس اندازه به دست آمده را نصف کنید و از نقاط ۱۰ و ۱۱ داخل الگو علامت بزنید.
- نقاط ۱۸ و ۱۹ به دست می‌آید.

$$10 \rightarrow 18 = 11 \rightarrow 19$$

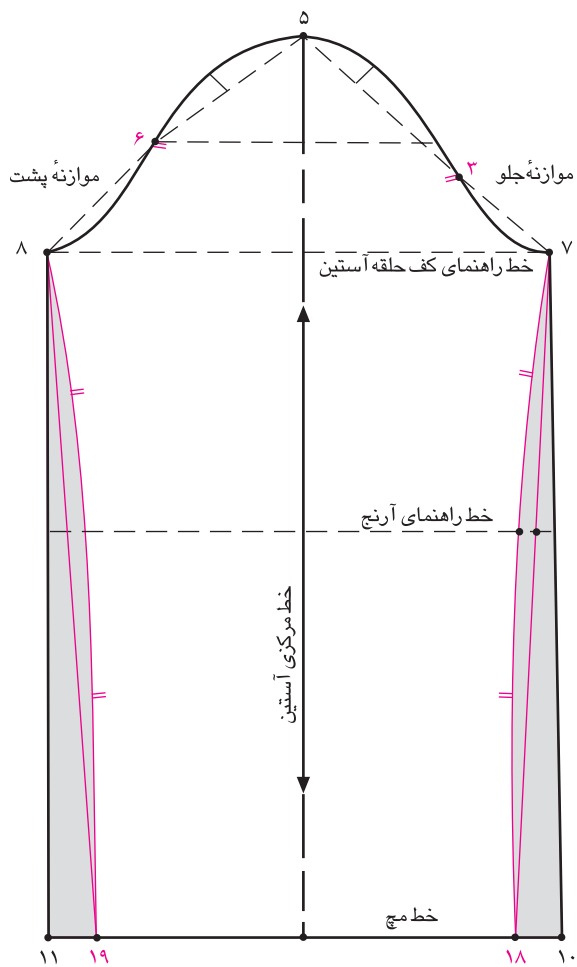

شکل ۴-۲۴

■ نقطه ۱۸ را به ۷ و ۱۹ را به ۸ با خط کش وصل کنید.

■ روی خط آرنج به اندازه «۱سانتی متر» از هر طرف داخل الگو بروید. مجدداً خطوط (۷،۱۸) و (۸،۱۹) را با انحنای «۱سانتی متر» در خط آرنج به هم وصل کنید.

نقاط ۳ و ۶ موازنه آستین است. خط راستا را رسم کنید. کنترل کنید: فاصله نقاط ۷ و ۵ و ۸ در کاپ آستین نسبت به حلقه آستین بالاتنه «۲ تا ۳ سانتی متر» بزرگ تر باشد و فاصله نقاط ۷ تا ۸ به اندازه دور بازو به اضافه «۳ تا ۴ سانتی متر» است. (شکل ۴-۲۴)

■ نقاط ۳' و ۴ موازنه بالاتنه جلو و پشت است. (شکل ۴-۲۵)

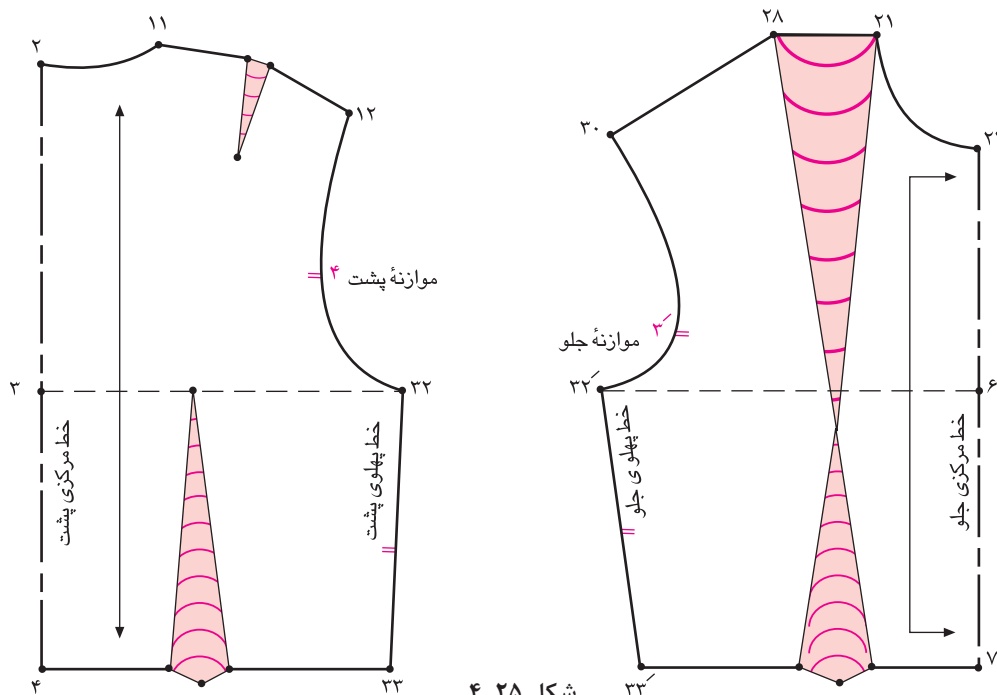

شکل ۴-۲۵

آستین با چین در مج

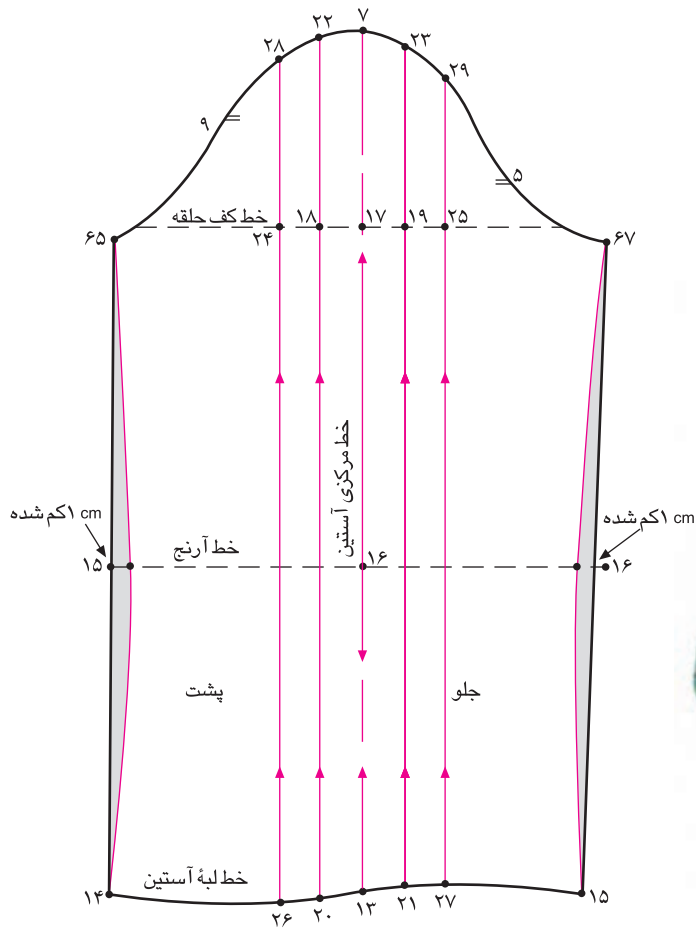

شکل ۴-۲۷



شکل ۴-۲۶

- برای ایجاد گشادی در آستین نیاز به رسم خطوط برای اوزمان می باشد که به این شکل عمل می شود.
- روی خط کف حلقه با توجه به تعداد اوزمان^۱ از طرفین خط مرکزی آستین به اندازه «۲-۳ سانتی متر» جدا کنید.
- سپس نقاط به دست آمده را به طرف کاپ و لبه آستین گونیا کنید. (شکل ۴-۲۷)
- دقت کنید خطوط اوزمان تا قبل از نقاط موازنه رسم شود.
- خطوط را از پایین به طرف کاپ چیده و اوزمان دهید.
- اوزمان ها نسبت به گشادی آستین بین «۱-۴ سانتی متر» می باشد.

۱- تعداد خطوط اوزمان بستگی به اندازه چین خوردگی آستین دارد، هرچقدر گشادی آستین بیشتر باشد تعداد خطوط اوزمان بیشتر می شود.

- خطوط مشخص شده و خط مرکزی آستین^۱ را به طرف کاپ آستین قیچی کنید.
 - برای اوزمان دادن، خطی مستقیم به شکل عمود به اندازه قد آستین روی کاغذ الگو رسم کنید. (خط مرکزی آستین)
 - از طرفین این خط «۱-۲ سانتی متر» علامت زده و قطعات «۳ و ۴» را به گونه‌ای بچسبانید تا نقاط «۱۹ و ۱۹'» روی این علامت‌ها قرار گیرد.
- سپس بقیه خطوط را چیده و مانند شکل اوزمان دهید. (شکل ۴-۲۸)

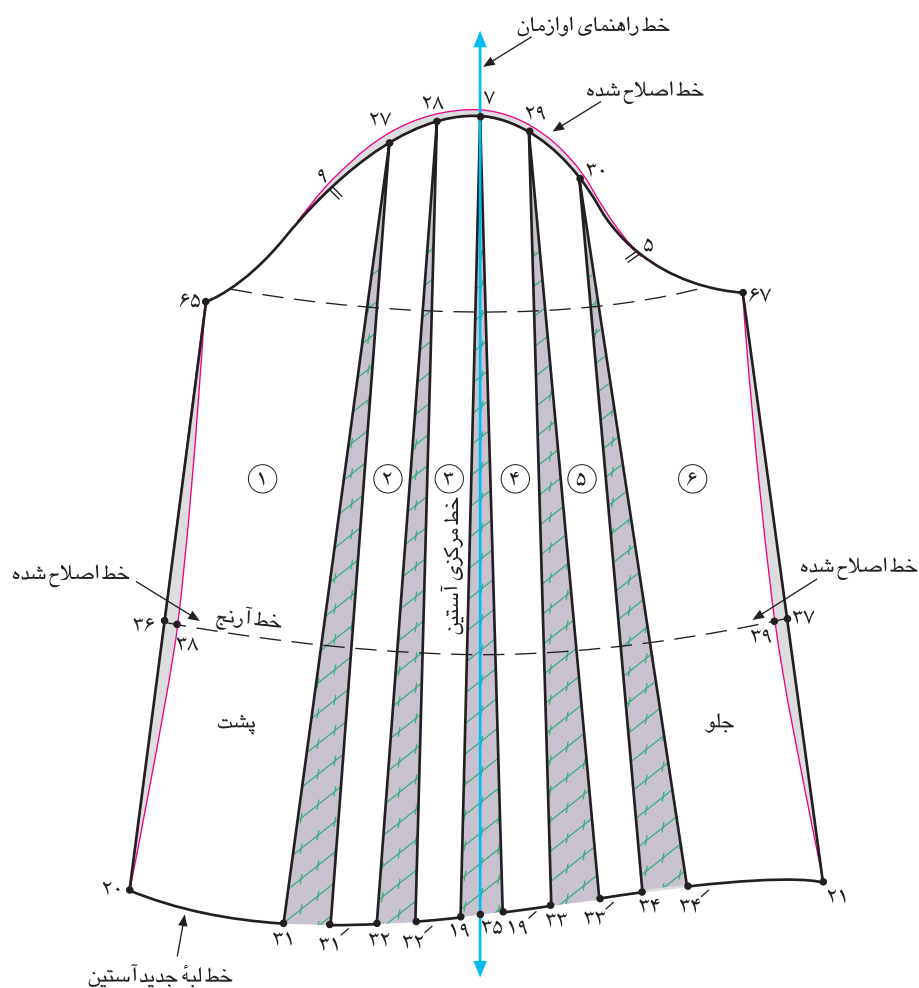

شکل ۴-۲۸

۱- اندازه و تعداد اوزمان‌ها بستگی به ضخامت پارچه و مدل دلخواه می‌تواند بیشتر و یا کمتر باشد.

چین در کاپ آستین با گشادی در بازو

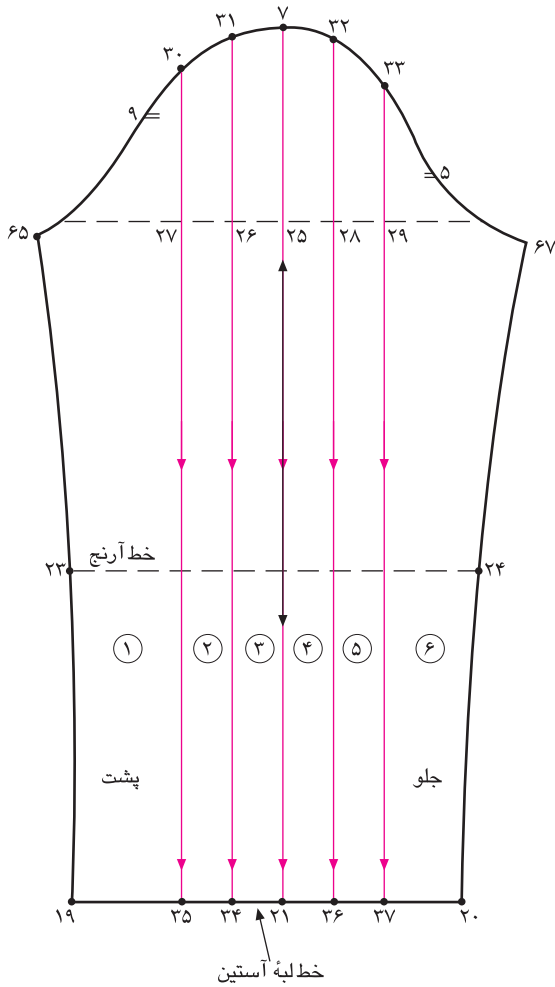

شکل ۳۰-۴



شکل ۲۹-۴

در این مدل، چین در خط کاپ آستین بین نقاط موازنه جلو و پشت است و در قسمت آرنج و بازو نیز گشادی ایجاد می‌شود.

الگوی آستین را رسم کنید و خطوط اوزمان را روی آن رسم کنید. (شکل ۳۰-۴)

خطوط رسم شده، از کاپ تا لبه آستین را قیچی کرده و به هر قسمت به اندازه «۳-۱/۵ سانتی‌متر» اوزمان دهید. از کاپ آستین ۲ سانتی‌متر بالا رفته و کاپ آستین را اصلاح کنید. (شکل ۳۱-۴)

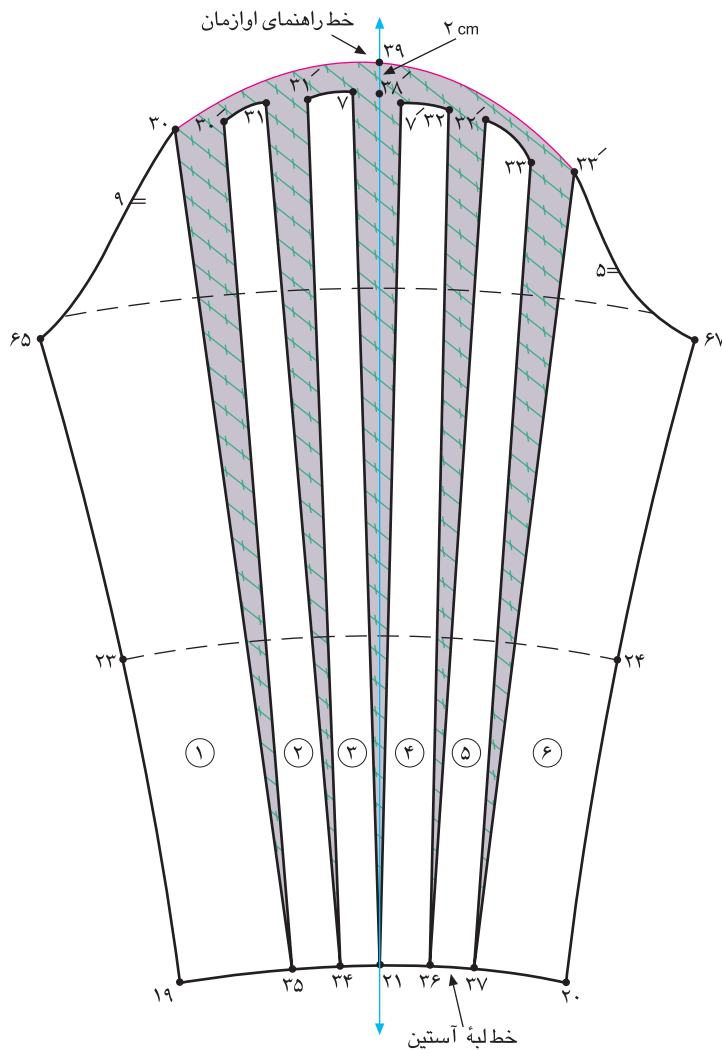

شکل ۴-۳۱

چین در کاپ آستین

- از نقطه موازنه پشت «۲-۱ سانتی متر» بالا رفته تا «نقطه ۲۳» مشخص شود.
- از «نقطه ۲۳» خطی افقی به موازات خط کف حلقه، رسم نموده به طوری که خط حلقه آستین جلو را قطع کند و «نقطه‌های ۲۴ و ۲۵» به دست آید.
- خط منحنی «۲۳-۲۴» را با متر به حالت ایستاده اندازه گرفته و آن را به پنج قسمت مساوی تقسیم کنید تا نقاط «۲۶، ۲۷، ۲۸، ۲۹» مشخص شود.
- این نقاط را به خط مرکزی آستین و «نقطه ۲۵» رسم کرده و قطعات را شماره‌گذاری کنید. (شکل ۴-۳۳)



شکل ۴-۳۲

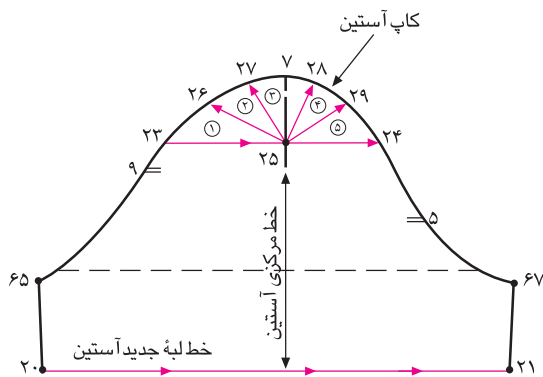

شکل ۴-۳۳

- روی کاغذ الگو، خطی عمود به نام خط جدید مرکزی آستین رسم کنید.
- خط «۲۳→۲۴» را چیده و قطعه پایین آستین را به گونه‌ای بچسبانید تا خط مرکزی آستین بر خط عمود (خط جدید مرکزی آستین) منطبق شود.
- سپس قطعات «۵ و ۱» را مانند شکل بچسبانید.
- قطعه «۳» را در امتداد خط مرکزی آستین طوری قرار داده تا انتهای تکه «۳» به مقدار «۷-۵» سانتی‌متر تا نقطه ۲۵ فاصله داشته باشد.
- در پایان، قطعات «۲ و ۴» را بین قطعات قبلی به طور مساوی جای دهید و کاپ آستین را اصلاح کنید.
- از نقاط «۲۱ و ۲۰» در لبه آستین به اندازه «۲-۱/۵ سانتی‌متر» داخل الگو شده و نقاط «۳۱ و ۳۰» را علامت زده و آنها را به نقاط «۶۷ و ۶۵» وصل کنید (شکل ۴-۳۴)

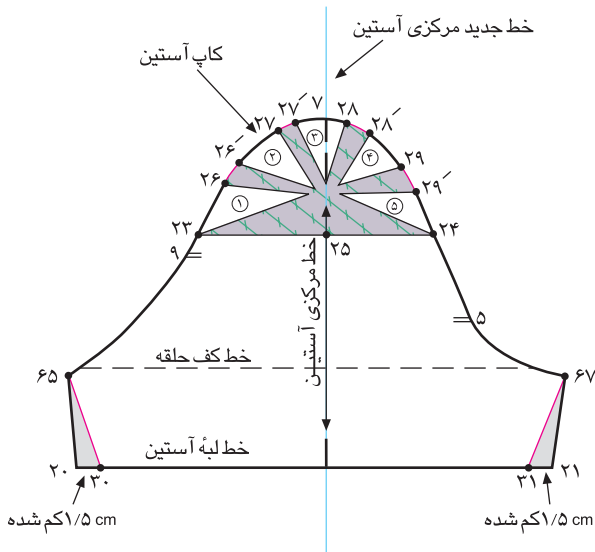

شکل ۴-۳۴

آستین کیمونو



شکل ۴-۳۵

- دو خط عمود برهم مطابق شکل رسم کنید، محل تقاطع دو خط را «نقطه ۱» بنامید.
- بالاتنه جلو را روی الگو به گونه‌ای قرار دهید که خط مرکزی جلو بر روی خط عمود منطبق شود. سپس خطوط حلقه گردن، سینه، کمر و باسن را رولت کنید تا نقاط «۲، ۴، ۵» به دست آید.
- $\frac{1}{4}$ دور سینه را به اضافه آزادی موردنظر کرده (۲-۵ سانتی‌متر) و از «نقطه ۴» این اندازه را علامت بزنید تا «نقطه ۶» به دست آید.
- روی خط سینه از «نقطه ۶» خطی موازی با خط مرکزی جلو، به لبه پایین الگو تا خط باسن رسم کنید تا «نقاط ۷» در خط کمر و ۸ در خط باسن» به دست آید. (شکل ۴-۳۶)

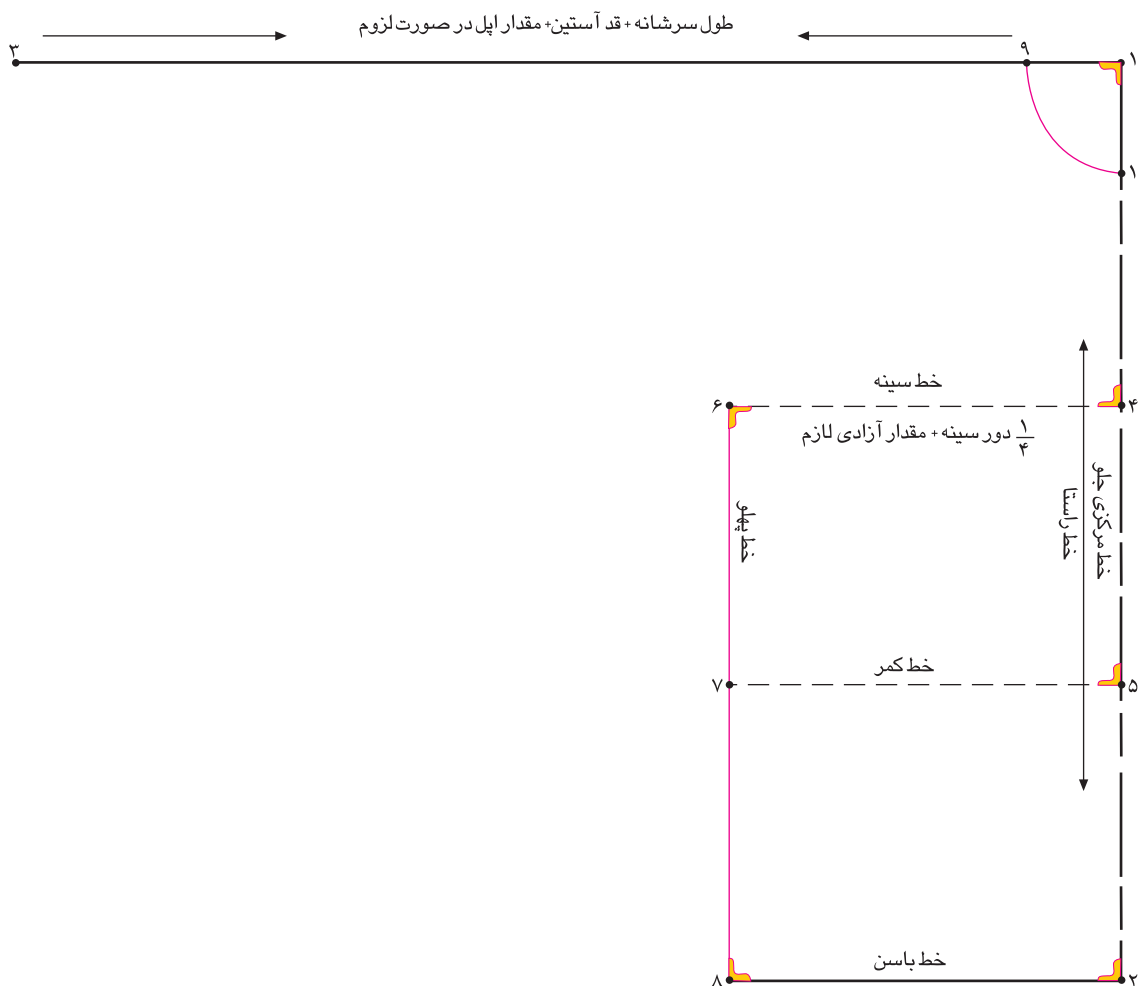

شکل ۴-۳۶

شایستگی ۴: ترسیم الگوی بالاتنه و آستین

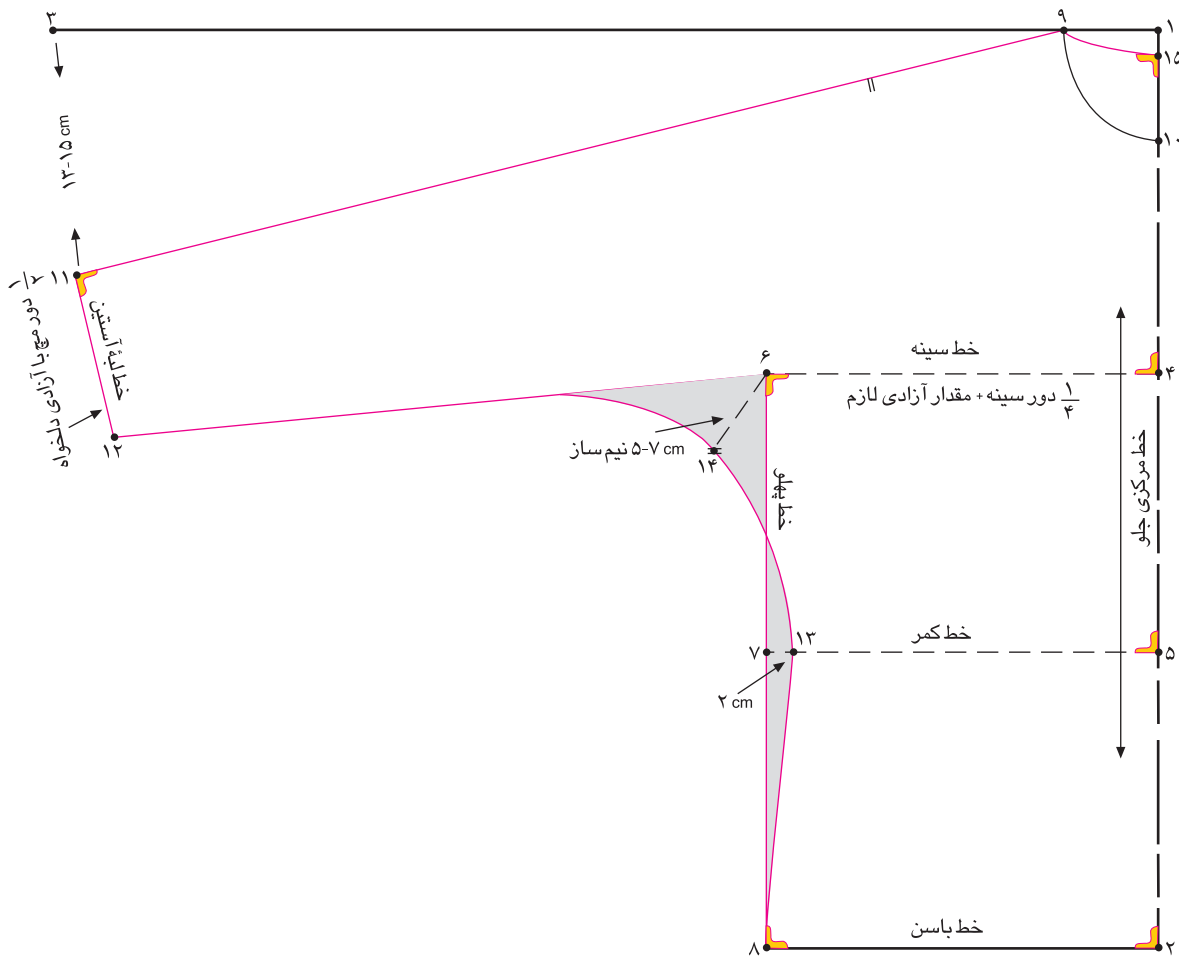

شکل ۳۷-۴

- از «نقطه ۹» خطی به اندازه «سرشانه» به اضافه قد آستین و مقدار قطر اپل «در صورت لزوم» رسم کنید. تا «نقطه ۳» به دست آید.
- از «نقطه ۳» به اندازه «۱۳-۱۵ سانتی متر»^۱ به پایین آمده علامت بگذارید تا «نقطه ۱۱» به دست آید و خطی از «نقطه ۹» به «نقطه ۱۱» وصل کنید. به طوری که خط «۳→۹» با «۱۱→۹» برابر باشد.
- از «نقطه ۱۱» به اندازه « $\frac{1}{4}$ دور میچ به اضافه آزادی دلخواه» را گونیا کرده تا «نقطه ۱۲» به دست آید.
- «نقطه ۱۲» را با خط کش به «نقطه ۶» وصل کنید.
- از «نقطه ۷» به اندازه «۲-۳ سانتی متر» داخل الگو شده و «نقطه ۱۳» را علامت بزنید و آن را به «نقطه ۸» وصل کنید.
- از «نقطه ۶» نیمسازي به اندازه «۵-۷ سانتی متر» رسم کرده، سپس خطی منحنی از زیر دست تا خط پهلو به گونه ای رسم کنید که از «نقطه ۱۴» بگذرد.
- الگوی پشت، منطبق بر الگوی جلو رسم کنید با این تفاوت که در قسمت حلقه گردن از «نقطه ۱» به اندازه « $\frac{1}{5}$ -۲ سانتی متر» پایین آمده، تا «نقطه ۱۵» به دست آید. سپس از نقاط «۹-۱۵» هلال پشت گردن را رسم کنید. (شکل ۳۷-۴)

۱- هر قدر شیب آستین نسبت به خط افقی بیشتر باشد حرکت دست مشکل تر است و برعکس.

شکل های ۴-۳۸ و ۴-۳۹ الگوهای رولت شده جلو و پشت را نشان می دهد.^۱

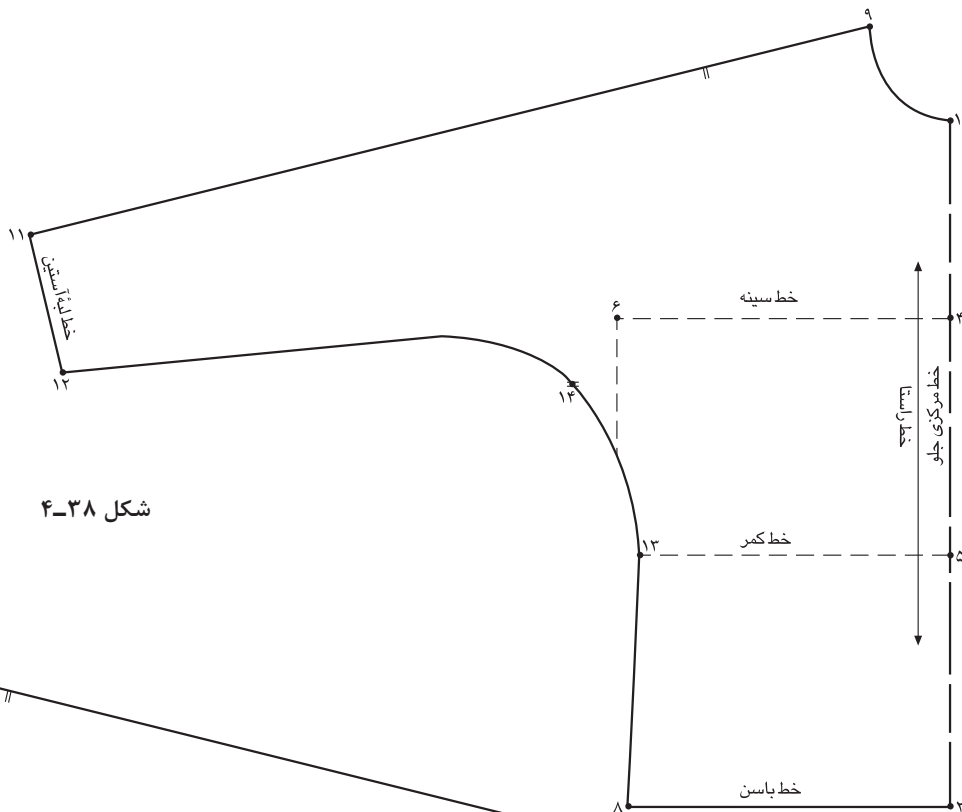

شکل ۴-۳۸

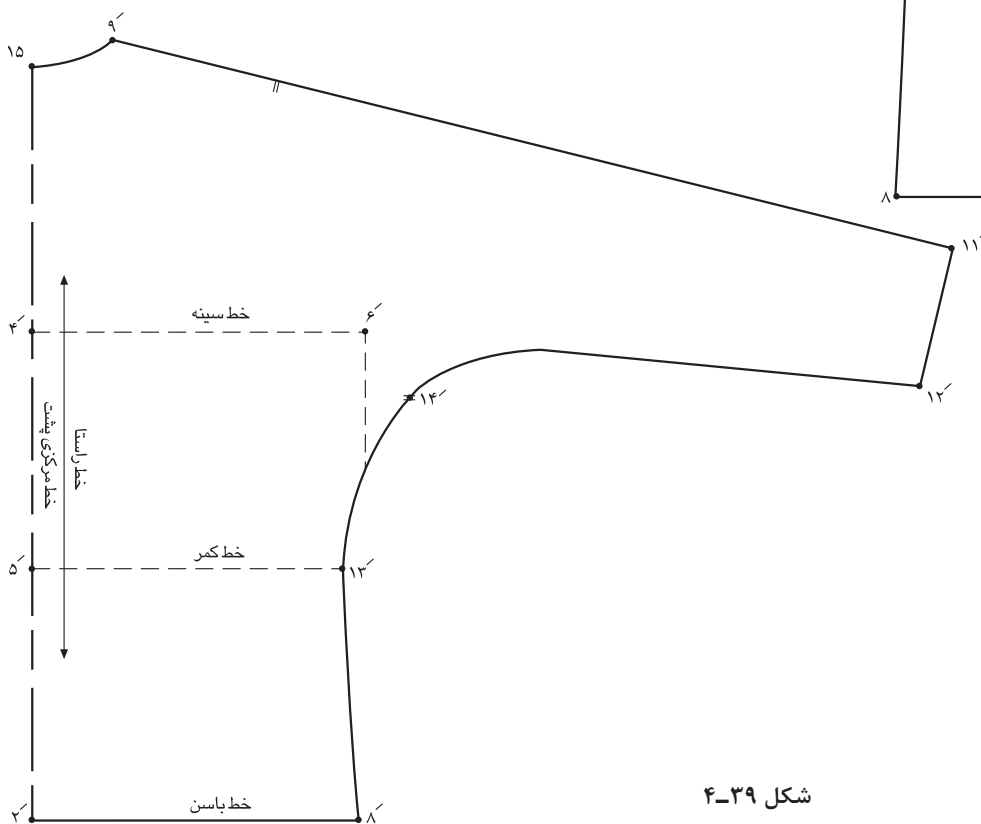

شکل ۴-۳۹

۱- در صورتی که الگو نیاز به کنترل باسن داشته باشد. باید $\frac{1}{3}$ اختلاف باسن و سینه را از «نقطه ۸» خارج کرده و به «نقطه ۱۳» وصل کنید.

کیمونوی پنس دار

- اساس بالاتنه و آستین را رسم کنید.
- برای رسم آستین کیمونو، باید ارتفاع حلقه آستین جلو و پشت یکسان شود، همچنین عرض خط سینه و باسن نیز در قسمت جلو و پشت الگو باهم برابر گردد.
- برای یکسان کردن ارتفاع حلقه آستین جلو و پشت باید ارتفاع حلقه آستین جلو از «نقطه ۲۹» تا خط سینه و همچنین ارتفاع حلقه آستین پشت از «نقطه ۱۲» تا خط سینه را مطابق (شکل ۴-۴۱) اندازه گیری کرد و $\frac{1}{2}$ اختلاف اندازه به دست آمده را به حلقه آستین جلو «نقطه ۲۹» اضافه نموده و $\frac{1}{4}$ آن را از حلقه آستین پشت از «نقطه ۱۲» کسر کرده و «نقاط ۳۸ و ۳۹» را علامت زده و آنها را به نقاط «۱۰ و ۱۴» وصل کنید.
- برای یکسان کردن عرض بالاتنه جلو و پشت، باید خط سینه «۲-۳» و خط باسن «۷ و ۸» را اندازه گیری کرد. سپس $\frac{1}{2}$ آن را روی خط عرضی سینه و باسن علامت زده تا نقاط «۳۵ و ۳۶» به دست آید.
- نقاط «۳۵ و ۳۶» را به هم وصل کرده تا «نقطه ۳۷» در خط کمر مشخص شود. (خط پهلو جدید)

- الگوی کیمونو، از آزادی بیشتری نسبت به اساس بالاتنه برخوردار است. به همین دلیل از پنس های خط پهلو صرف نظر می شود. (شکل ۴-۴۱)

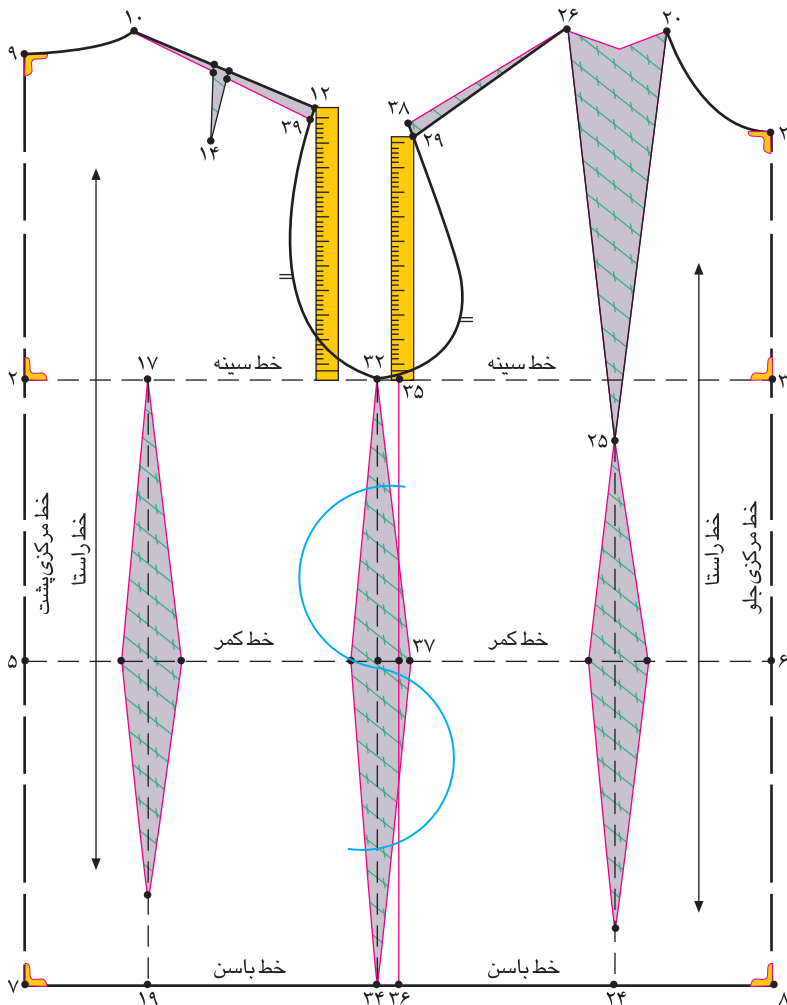

شکل ۴-۴۱



شکل ۴-۴۰

■ از خط پهلووی جلو و پشت به اندازه «۳ سانتی‌متر» خارج شوید. نقاط «۴۰ و ۴۱» در قسمت جلو و نقاط «۴۲ و ۴۳» در قسمت پشت را علامت بزنید. نقاط به‌دست آمده در جلو و پشت را به هم وصل کنید.

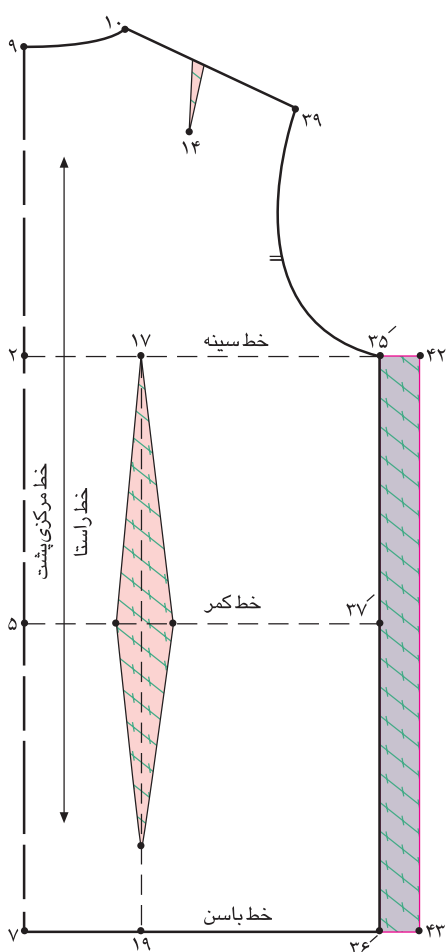

شکل ۴-۴۳

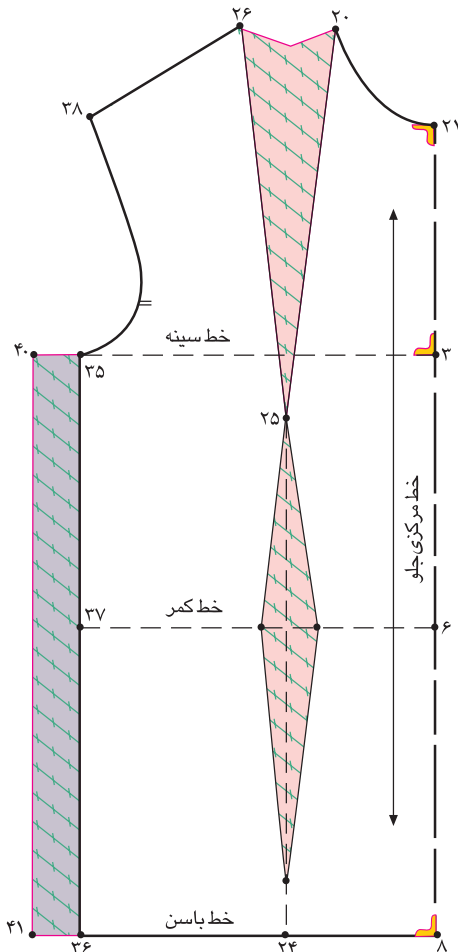

شکل ۴-۴۲

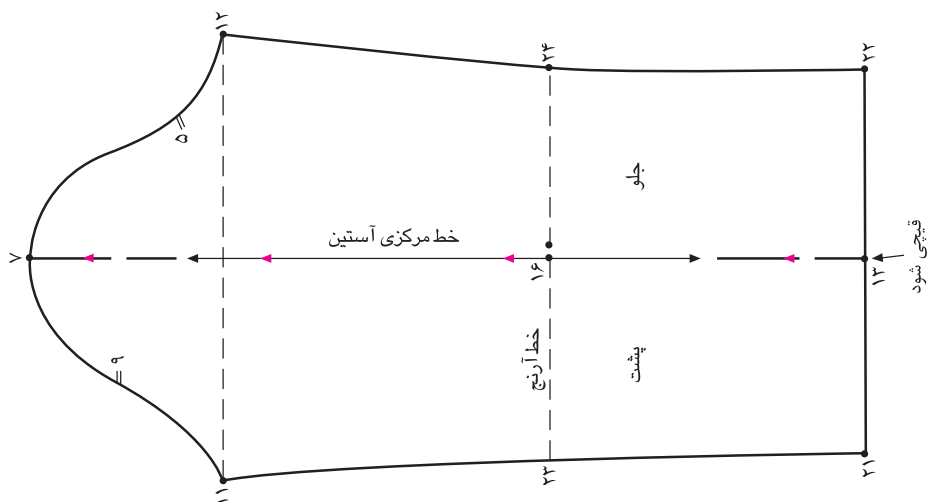

شکل ۴-۴۴

- قطعه پشت آستین را به گونه‌ای کنار بالاتنه پشت قرار دهید که «نقطه ۷» مماس با «نقطه ۳۹» و «نقطه ۱۱» در قسمت زیردست روی خط «۴۲ - ۴۳» قرار گیرد.
- از «نقطه ۳۵'» به اندازه $\frac{1}{3} - \frac{1}{4}$ خط «۳۷' و ۳۵'» پایین آمده و «نقطه ۴۴» را علامت بزنید. از این نقطه خطی به «نقطه ۲۱» (لبه آستین) رسم کنید.
- از «نقطه ۴۴»، «۶ سانتی‌متر» روی خط پهلو پایین آمده «نقطه ۴۵» و «۸-۶ سانتی‌متر» به سمت زیر دست رفته و «نقطه ۴۶» را علامت بزنید. نقاط به دست آمده را با خطی منحنی به هم وصل کنید. (شکل ۴-۴۵)

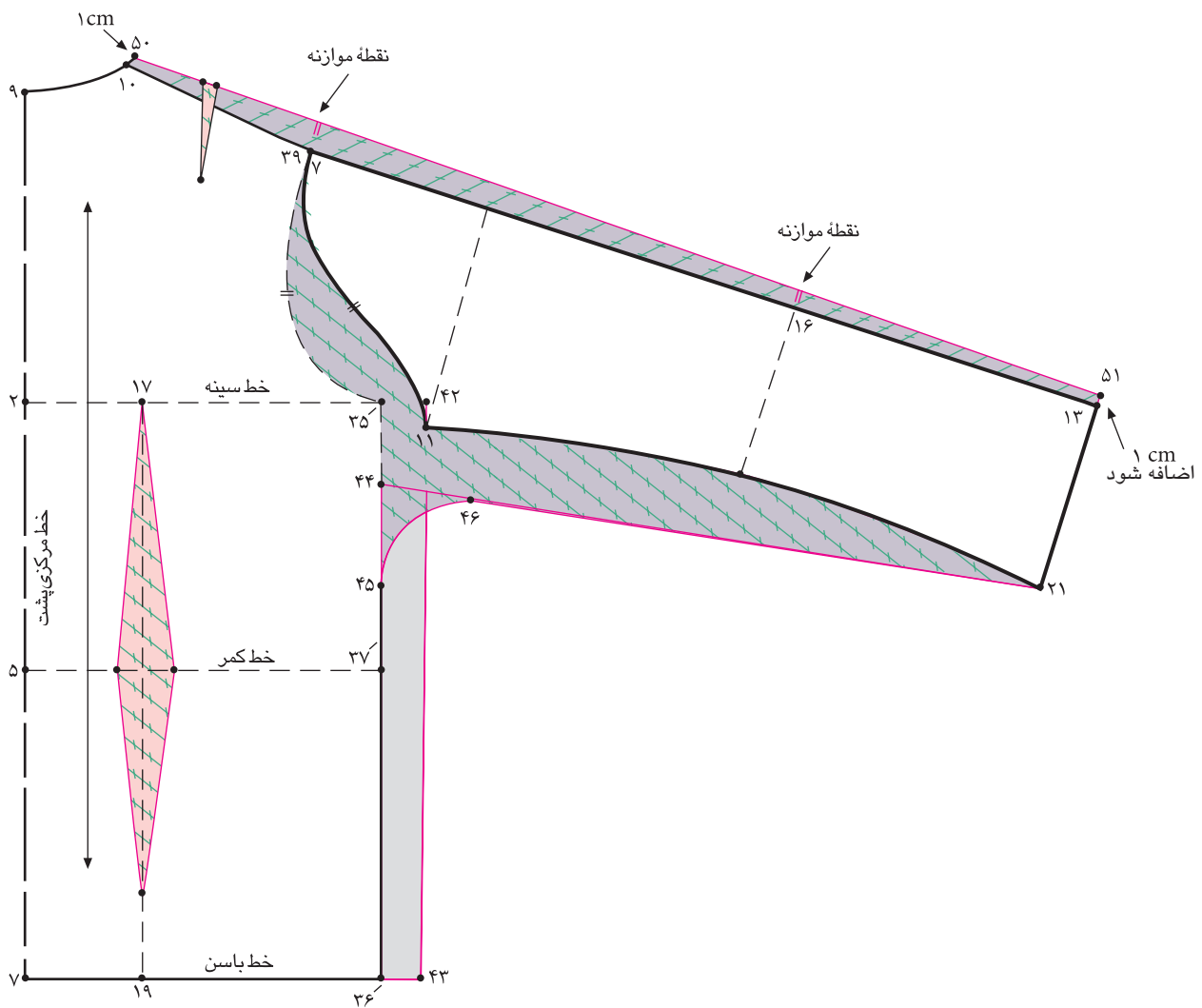

شکل ۴-۴۵

۱- در صورتی که گشادی کمتری نیاز باشد از اندازه $\frac{1}{4}$ «خط سینه تا کمر استفاده کنید.

■ به گوشه گردن پشت «نقطه ۱۰» و لبه آستین «نقطه ۱۳» به اندازه «۱ سانتی‌متر» اضافه کنید. نقاط «۵۱» و «۵۰» را علامت بزنید.

این دو نقطه را با خط کش به هم وصل کنید (شکل ۴-۴۵)

■ تکه جلوی آستین را به گونه‌ای کنار بالاتنه جلو قرار دهید که فاصله نقاط «۴۰، ۱۲» روی خط «۴۰-۴۱» برابر فاصله نقاط «۴۲ و ۱۱» روی خط «۴۲-۴۳» شده، و «نقطه ۷» با «نقطه ۳۸» مماس یکدیگر قرار دهید (در بعضی از سایزها نقطه ۷' بالاتر از نقطه ۳۸ قرار می‌گیرد).

■ از «نقطه ۳۵» به اندازه خط «۳۵-۴۴» روی خط پهلو علامت زده تا «نقطه ۴۷» به دست آید.

■ از این نقطه «۶ سانتی‌متر» به سمت پایین روی خط پهلو و «۸-۶ سانتی‌متر» به سمت خط زیر دست رفته، و نقاط «۴۸ و ۴۹» را علامت بزنید. این دو نقطه را با خطی منحنی به هم وصل کنید.

■ از گوشه گردن جلو «نقطه ۲۶» و لبه آستین «نقطه ۱۳'» به اندازه «۱ سانتی‌متر» داخل الگو شده تا نقاط «۵۲ و ۵۳» به دست آید و این دو نقطه را با خط کش به هم وصل کنید (شکل ۴-۴۶)

■ با رسم خطوط «۵۱ و ۵۰» در پشت الگو و «۵۲ و ۵۳» در جلوی الگو «۱ سانتی‌متر» از الگوی جلو کم شده به الگوی پشت اضافه می‌شود تا در هنگام پوشیدن آستین کیمونو پنس‌دار درز روی دست در مکان صحیح قرار گیرد و همچنین خطوط روی دست اصلاح می‌شود.

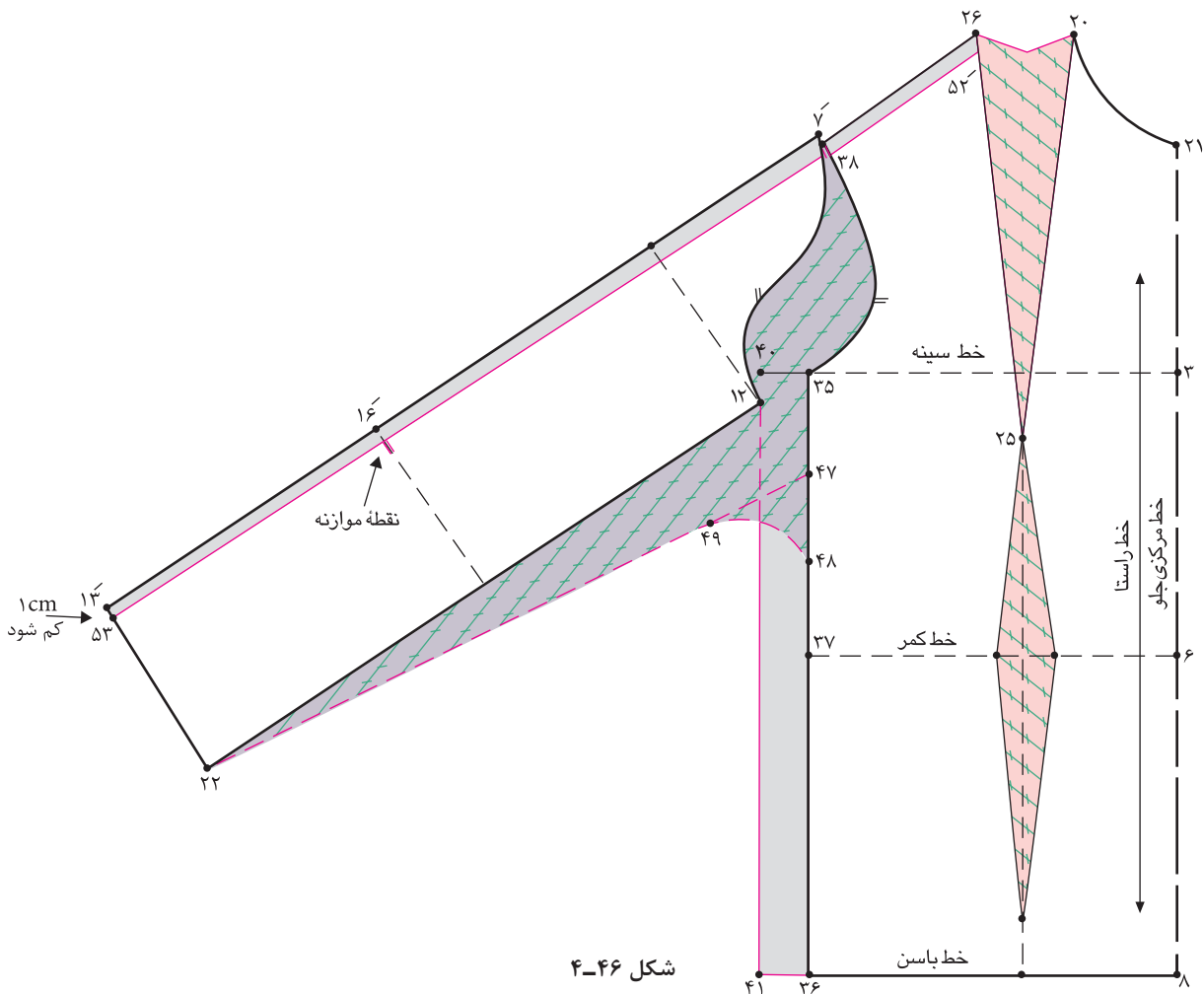

شکل ۴-۴۶

آستین رگلان

- آستین کیمونوی پنس دار را رسم کنید.
- پنس سینه را به طور موقت به خط مرکزی جلو منتقل کنید. (شکل ۴-۴۸)
- برای رسم برش رگلان در جلوی بالاتنه، « $\frac{1}{3}$ » حلقه گردن جلو و پشت^۱ را به دست آورده نقاط «۵۵-۵۶» را علامت بزنید.



شکل ۴-۴۷

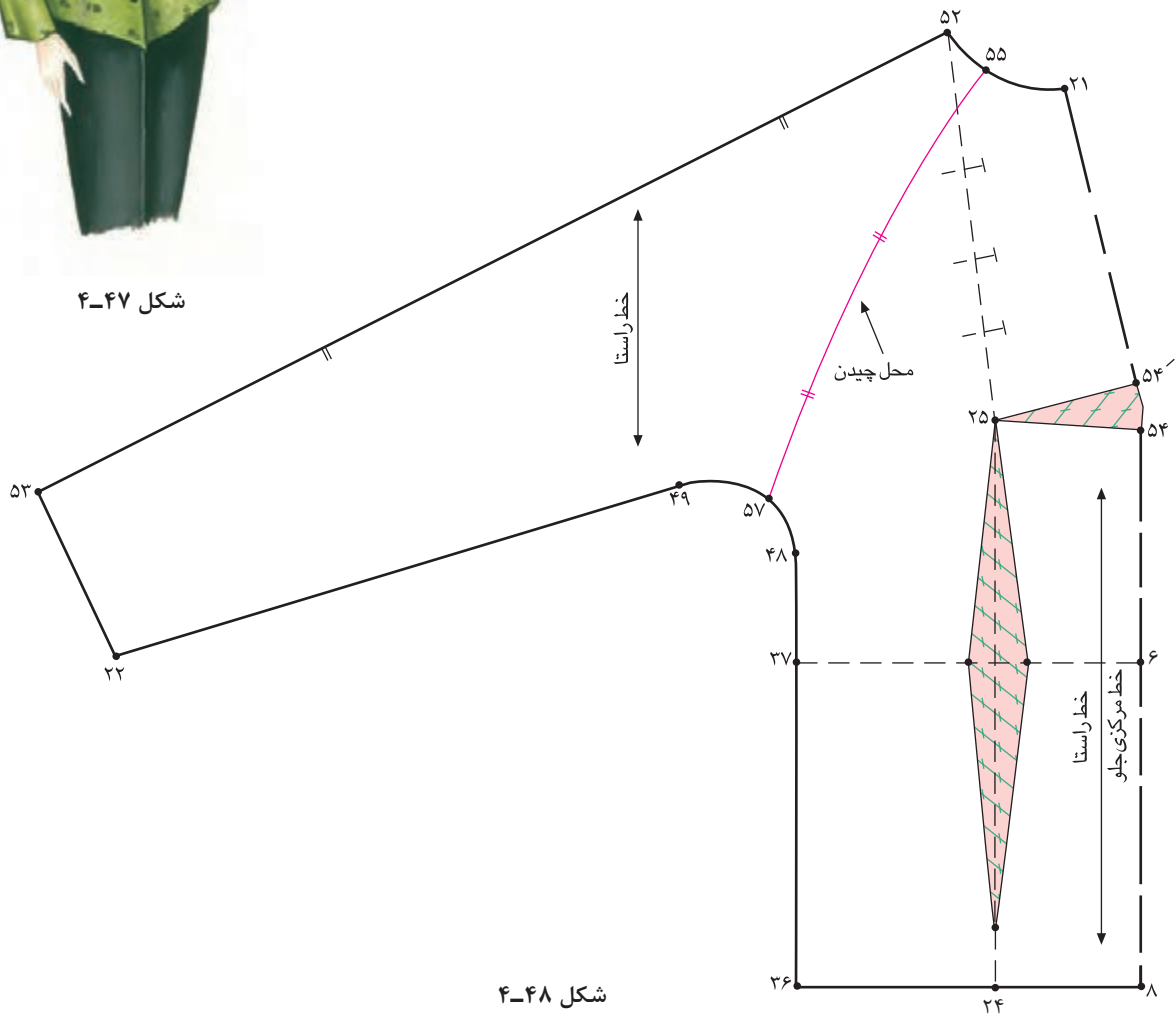

شکل ۴-۴۸

۱- برش رگلان می‌تواند از خط کارور پشت تا $\frac{1}{3}$ سرشانه رسم شود.

■ $\frac{1}{2}$ خطوط هلال «۴۵→۴۶ و ۴۸→۴۹» را به دست آورده نقاط «۵۷» در جلو و «۵۸» در پشت را علامت بزنید.

■ حال برش رگلان جلو و پشت را از نقاط «۵۷ و ۵۵» به نقاط «۵۶ و ۵۸» مطابق شکل رسم کنید. (شکل های ۴-۴۸ و ۴-۴۹)

■ روی این خط نقاط موازنه را مشخص کنید.

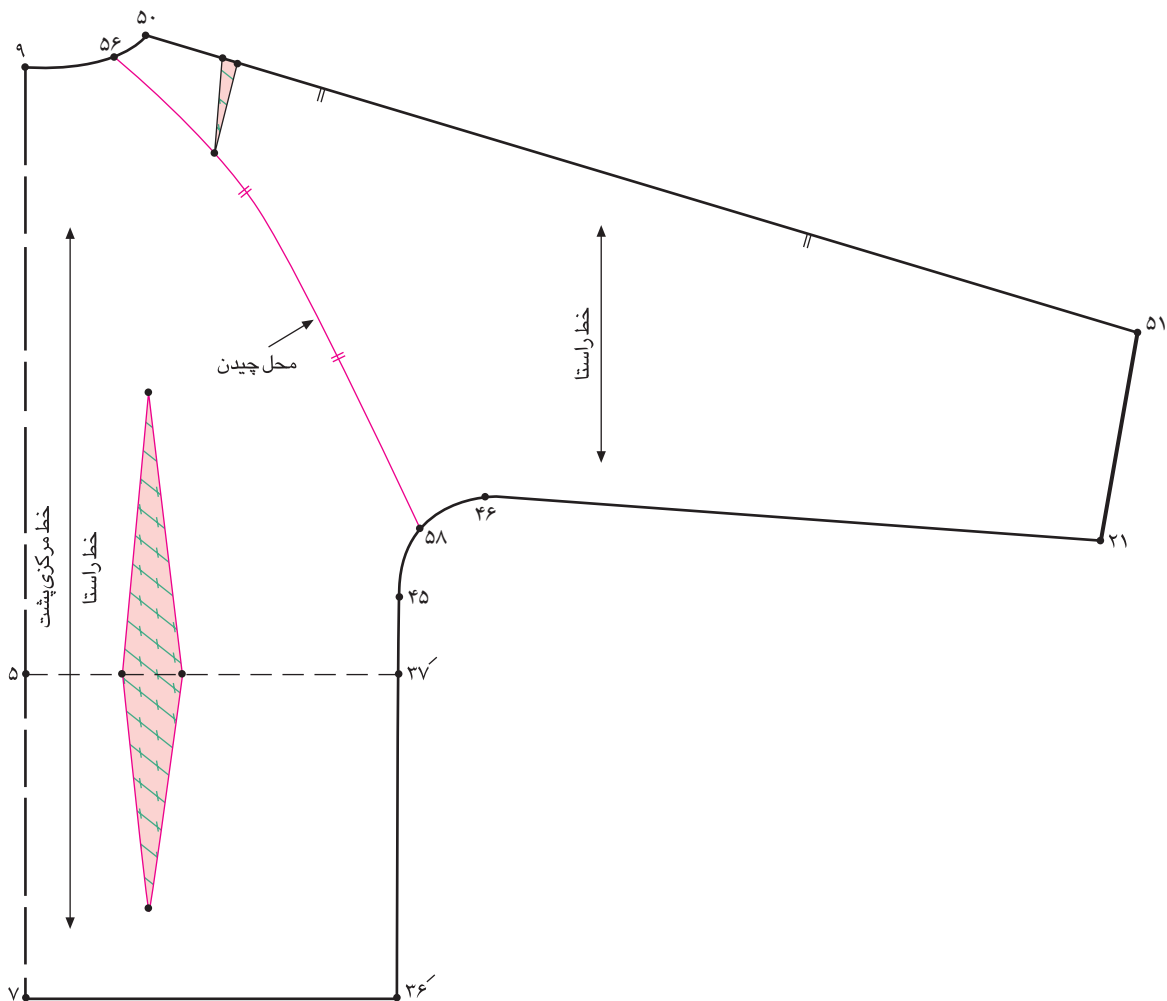

شکل ۴-۴۹

خط برش رگلان در بالاتنه جلو را چیده و پنس سینه را به مکان اولیه آن منتقل کنید. (شکل های ۴-۵۰ و ۴-۵۱)

برای رفع کشیدگی در زیر دست، از «نقطه ۵۷'» به اندازه «۱۰-۱۲ سانتی متر» به سمت بالا رفته و «نقطه ۵۹» را علامت بزنید. سپس از «نقطه ۵۷» به اندازه «۵-۶ سانتی متر» به سمت زیر دست رفته تا «نقطه ۶۰» به دست آید.

این نقاط را مانند شکل به هم وصل کنید. شکل (۴-۵۵)

خط «۵۹-۶۰» را چیده و بین آنها را «۵-۶ سانتی متر» اوزمان دهید.

سپس خطوط برش حلقه آستین و زیردست را مطابق شکل اصلاح کنید. (شکل ۴-۵۵)

پس از جدا کردن برش رگلان در پشت، پنس سرشانه پشت را بسته و خط روی دست را مطابق شکل های ۴-۵۶ و ۴-۵۷ اصلاح کنید.

برای رفع کشیدگی در زیر دست و الگوی آستین پشت مانند الگوی آستین جلو عمل کنید.

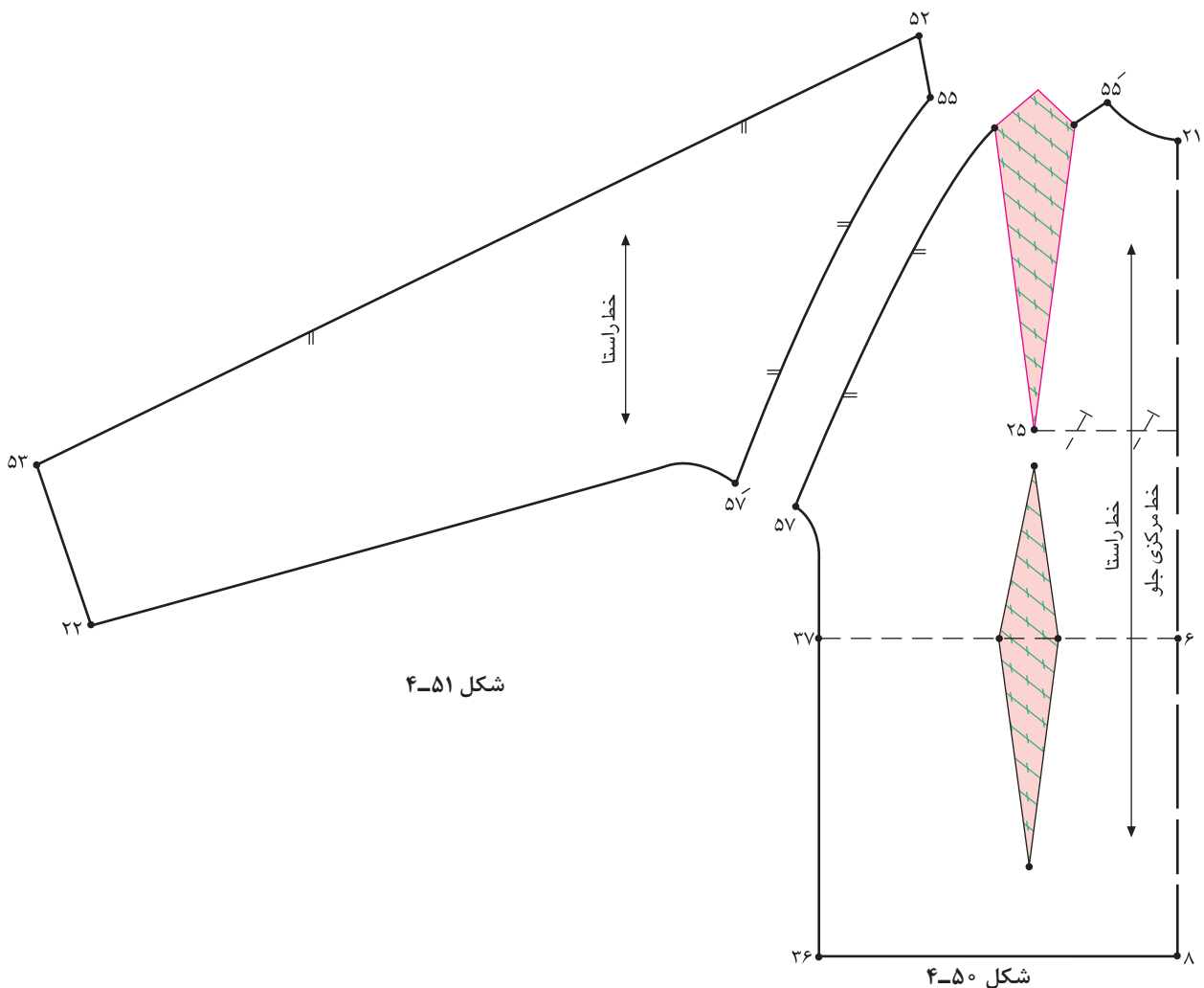

شکل ۴-۵۱

شکل ۴-۵۰

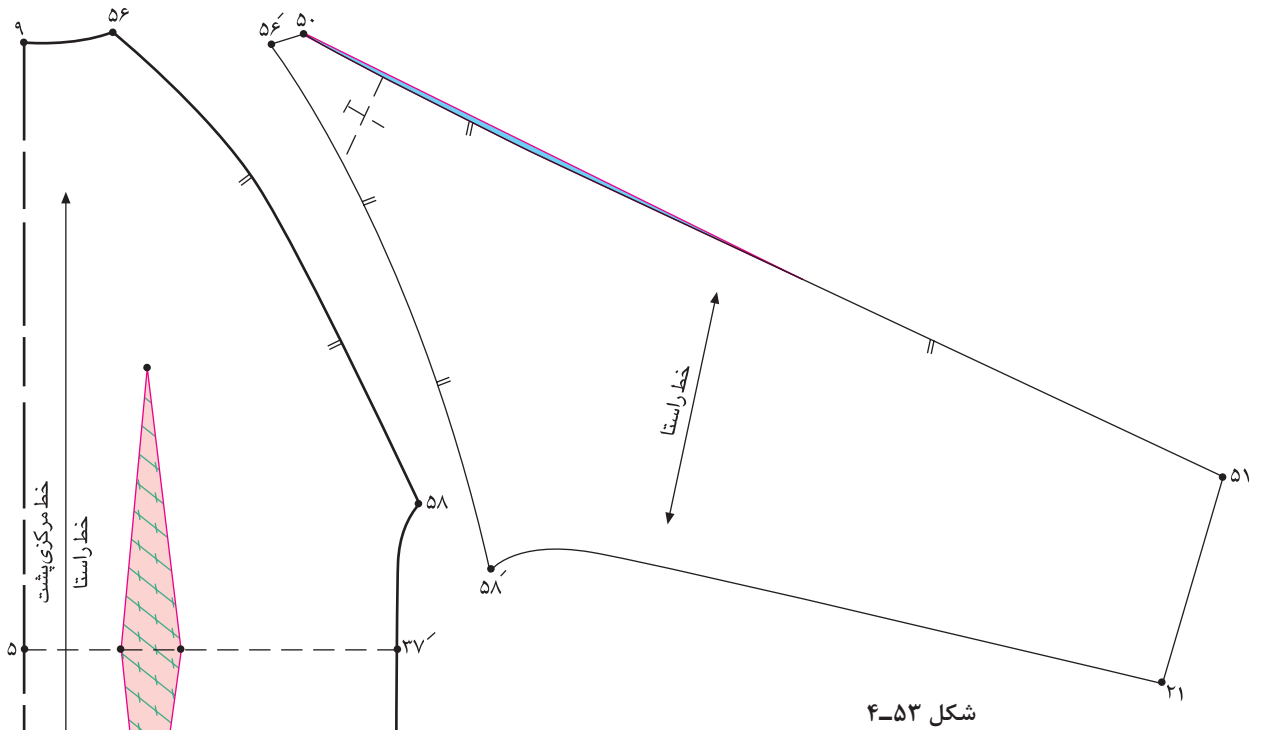

شکل ۴-۵۲

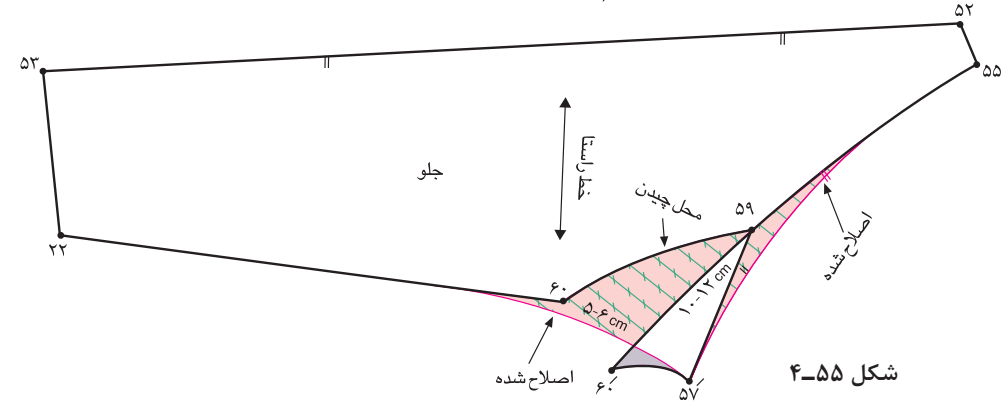
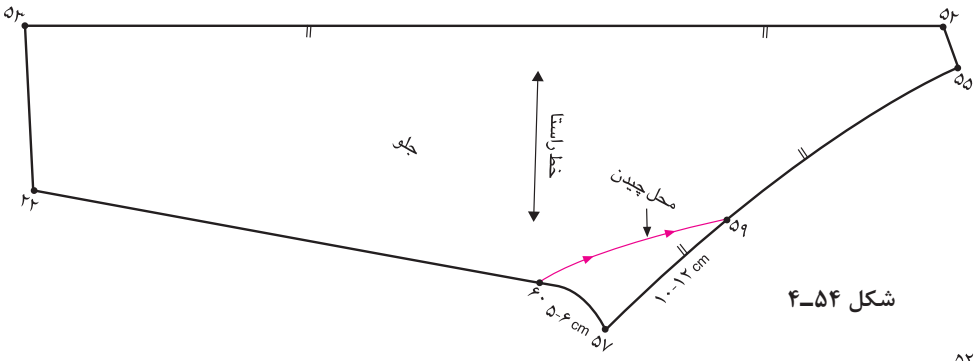

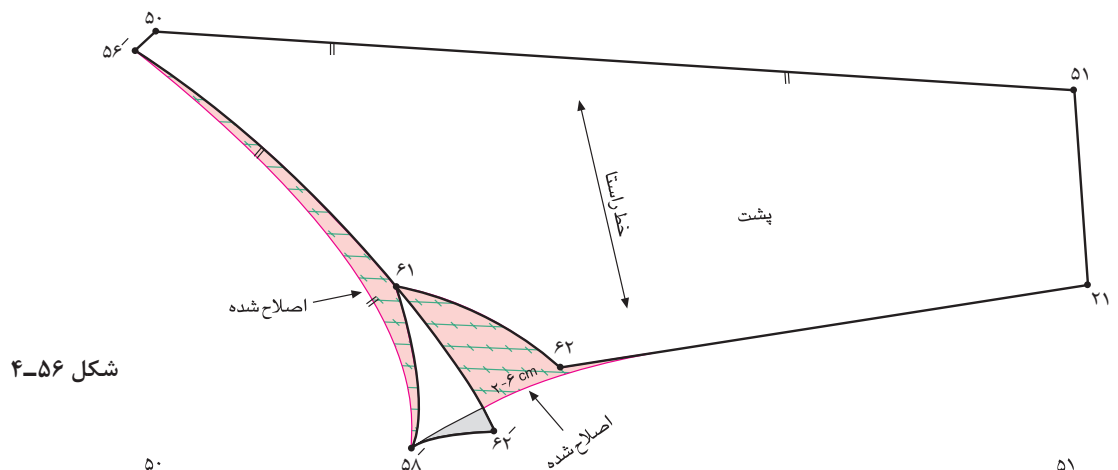

شکل ۴-۵۶

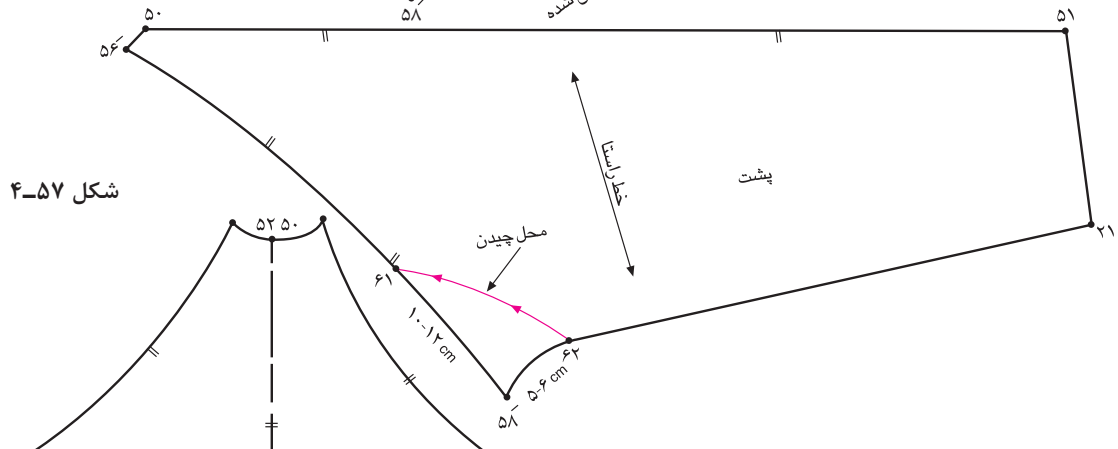

شکل ۴-۵۷

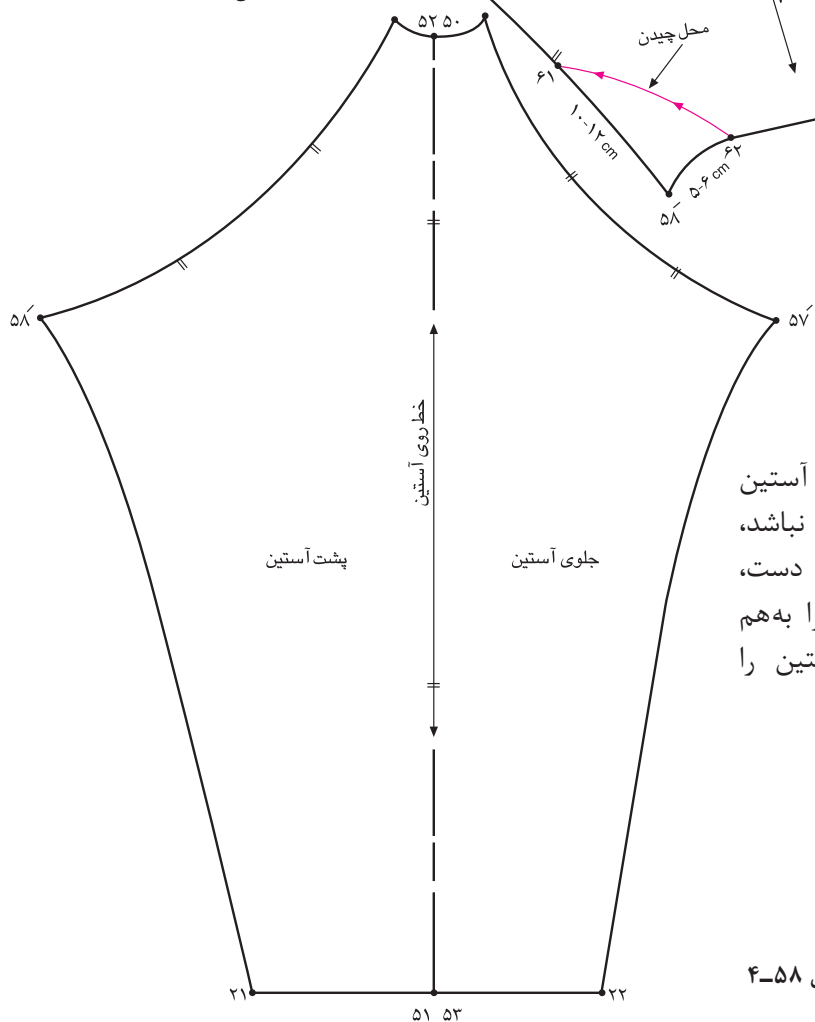

■ اگر بخواهید روی دست آستین کیمونو با برش رگلان، درز نباشد، می‌توانید خطوط روی دست، تکه جلو و پشت آستین را به هم بچسبانید و خط لبه آستین را اصلاح کنید. (شکل ۴-۵۸)

شکل ۴-۵۸

میچ باریک

- شکل (۴-۵۹) محل قرارگیری میچ روی دست دگمه، جادگمه و مرکز میچ را نشان می‌دهد. (شکل ۴-۵۹)
- مستطیلی با طول دلخواه و عرض برابر با اندازه دور میچ به اضافه ۳ سانتی‌متر (آزادی) به اضافه اندازه دگمه خور (در جلو و پشت میچ) رسم کنید. (شکل ۴-۶۰)

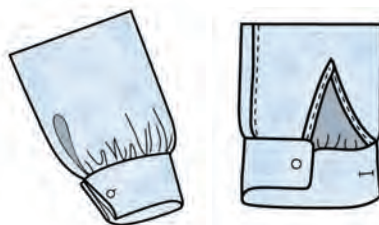

شکل ۴-۶۰

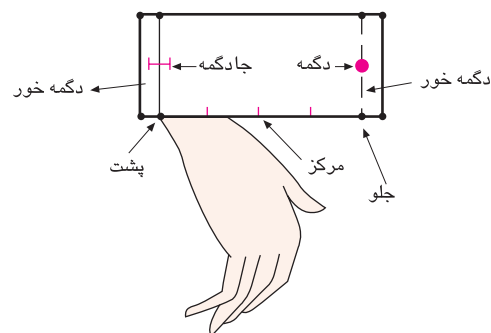

شکل ۴-۵۹

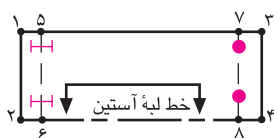

شکل ۴-۶۱

- اندازه دور میچ + ۳ سانتی‌متر + اندازه دگمه خور $1 \rightarrow 3 = 2 \rightarrow 4$
- طول به اندازه دلخواه (بستگی به مدل دارد) $1 \rightarrow 2 = 3 \rightarrow 4$
- دگمه خور $1 \rightarrow 5 = 3 \rightarrow 7$

- محل دگمه را روی خط «۷→۸» (در جلو) و محل جادگمه روی خط «۵→۶» (در پشت) را مشخص کنید.

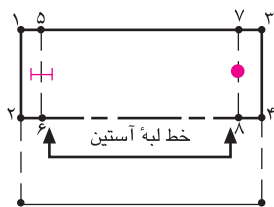

شکل ۴-۶۲

- خط راستای پارچه را روی «دولای بسته پارچه» رسم کنید. (شکل ۴-۶۲)

میچ پهن

- این مدل عیناً همانند مدل قبلی ترسیم می‌شود؛ با این تفاوت که طول میچ بیشتر از مدل قبلی است و لبه پایین میچ کمی هلالی شکل شده و دو عدد جا دگمه روی الگو ترسیم می‌شود. (شکل ۴-۶۳)



شکل ۴-۶۳

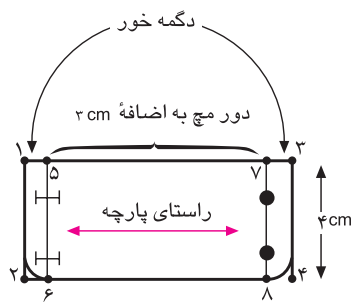

شکل ۴-۶۴

- خط راستای پارچه را روی الگو رسم کنید. (شکل ۴-۶۴)

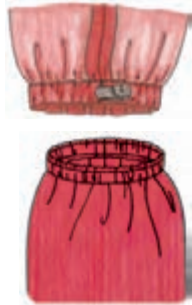

شکل ۴-۶۵

مچ لیفه‌ای

این مدل عیناً همانند روش مچ باریک است با این تفاوت که اندازه دگمه خور ندارد و عرض آن بیشتر است (مچ به اندازه‌ای باشد که آستین به راحتی بالا برود). (شکل ۴-۶۵)

متناسب‌سازی الگوی بالاتنه و آستین با فرم اندام

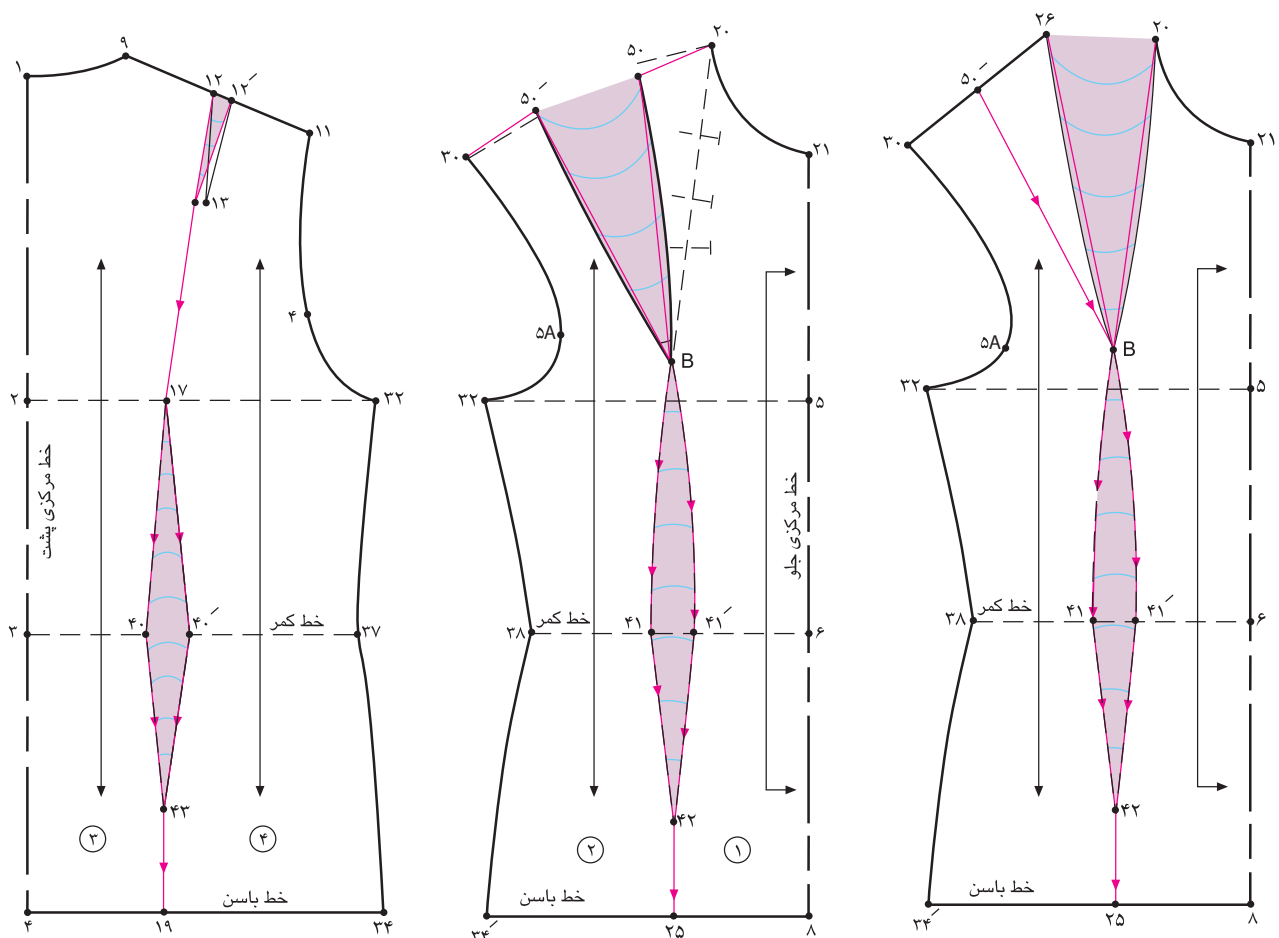

شکل ۴-۶۶

پس از ترسیم الگوی اساس بالاتنه، به منظور پیشگیری از ایجاد هر نوع عیب اساسی و غیرقابل جبران در برش و دوخت لباس، توصیه می‌شود، ابتدا از الگوی مزبور جهت تهیه پاترون^۱ استفاده کنید، در تهیه آن به نکات ذیل توجه نمایید:

۱- Patron اصطلاحی فرانسوی است که در خیاطی کاربرد دارد.

- الگوی شخص موردنظر را آماده کنید.
- در قسمت جلو و پشت الگو، خطوط راستای پارچه را مشخص کنید؛ برای این منظور خطی موازی بالاتر از خطوط سینه و پایین تر از کمر به فاصله معین خط مرکزی جلو و پشت رسم کنید.
- اطراف پنس‌های سینه، زیرسینه را با خط کش منحنی به طرف بیرون و پنس‌های دامن جلو و پشت را به طرف داخل رسم کنید.
- پنس سینه را به خط وسط سرشانه (پنس سرشانه) منتقل کنید. (از روش انتقال پنس استفاده کنید).
- الگو را روی پنس سرشانه پشت و پنس اصلی، به صورت یک برش سرتاسری دو قسمت نمایید.
- الگوی قسمت جلو را نیز با یک برش سرتاسری دو قسمت نمایید. (شکل ۴-۶۷)

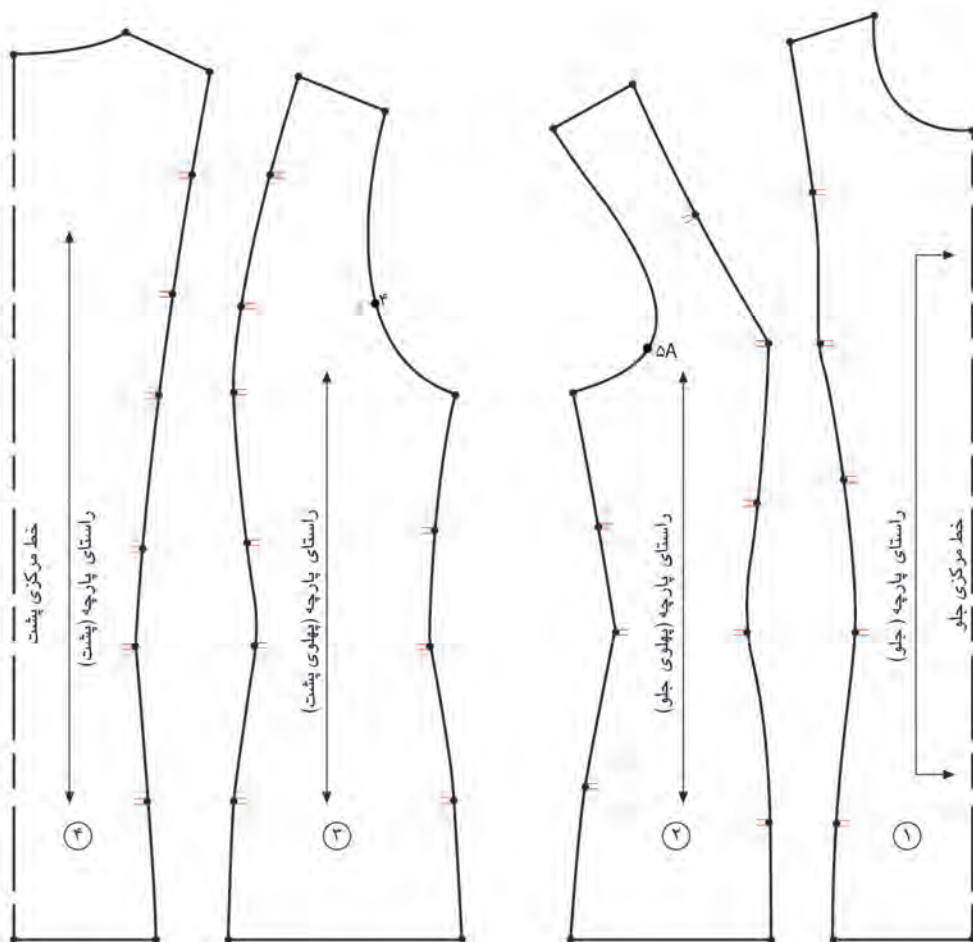

شکل ۴-۶۷

- قطعات جداشده الگوها را روی پارچه چلوار سفید نسبتاً ضخیم قرار دهید.
- خط مرکزی جلوی الگو را باید روی دولای بسته پارچه قرار دهید؛ بدین ترتیب در موقع پرو، پاترون از جلو پوشیده شده و در خط مرکزی پشت یک زیپ سرتاسری دوخته می‌شود.

شایستگی ۴: ترسیم الگوی بالاتنه و آستین

- برای سهولت کار دور تا دور الگو را توسط «کاربن» خیاطی ردگذاری کنید. کافی است کاربن را زیر الگو قرار داده و دور تا دور الگو را رولت کنید.
- تمام خطوط غیراصلی نظیر خطوط راهنمای کف حلقه آستین (راهنمای سینه)، کمر، سرسینه را رولت کنید.
- دقت کنید که پاترون باید کاملاً چسبان اندام و بدون هر نوع گشادی باشد.
- درزها را توسط بخیه درشت چرخ خیاطی یا شلال ریز به یکدیگر بدوزید. پاترون را از سمت پشت پارچه (به گونه‌ای که درزهای آن دیده شود، به تن کرده و پرو کنید).
- همه ناصافی چروک‌ها و گشادی‌ها را روی بدن سنجاق زده و بگیرید. اضافات (گشادی) یا تنگی تقسیم مختلف پاترون روی هر قسمت از پارچه چلوار را اصلاح کنید.
- پاترون را از بدن بیرون آورده، عیوب آن را بادقت روی الگوی اصلی منتقل ساخته و خطوط اصلاحی را مجدداً ترسیم نمایید.



سینه کوچک تر از حد معمول

- در این حالت پاترون در قسمت کارور و سینه گشاد است و چروک‌هایی در این ناحیه ایجاد می‌شود. (شکل ۴-۶۸)

شکل ۴-۶۸

رفع عیب در الگو

- خطی افقی موازی با راهنمای سینه رسم کنید به طوری که از رأس پنس بگذرد.
- خط رسم شده را قیچی کنید به نحوی که الگو در پهلو از هم جدا نشود.
- مطابق شکل (با توجه به اضافات در پاترون) از پهنای پنس‌ها در سرشانه و کمر کم کرده و آنها را ببندید. (شکل ۴-۶۹)
- روی کاغذ خطی بلندتر از قد الگو رسم کنید.
- خط مرکزی جلو را مماس با خط راهنما قرار دهید. (الگو در خط مرکزی جلو روی هم قرار می‌گیرد).
- مقداری که از بلندی بالاتنه در خط مرکزی کم شده را به خط کمر اضافه کنید. (شکل ۴-۷۰)

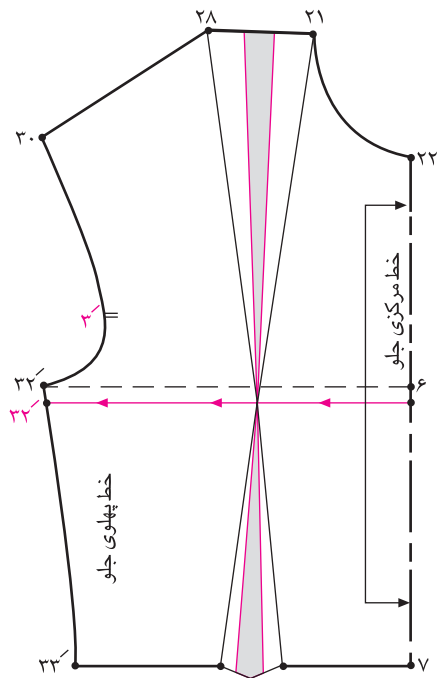

شکل ۴-۷۰

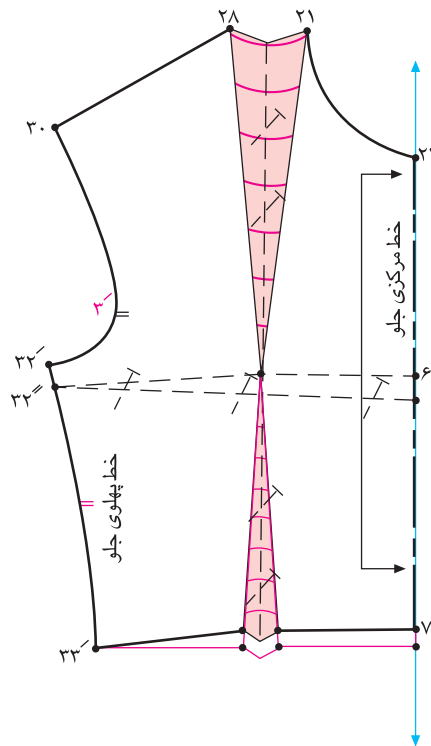

شکل ۴-۶۹



شکل ۴-۷۱

سینه بیش از حد بزرگ

■ در این حالت پاترون در قسمت بالا و پایین چروک دارد و کمی به سمت بالا کشیده می‌شود. (شکل ۴-۷۱)

رفع عیب

■ خطی از وسط پنس پهلو تا رأس سینه و سپس تا خط مرکزی رسم کنید و همچنین:

■ از وسط پنس کمر تا سرشانه خطی عمود رسم کنید به نحوی که از رأس پنس بگذرد. (شکل ۴-۷۲)

■ خطوط رسم شده از پهلو تا خط مرکزی و از خط کمر تا سرشانه را قیچی کنید. الگو در خط سرشانه جدا نشود.

■ با توجه به فضای باز شده در پاترون

- اندازه لازم را بین خطوط قیچی شده اضافه کنید به نحوی که در سرشانه به صفر برسد.
- دقت کنید خط مرکزی در نقاط ۲۲ تا ۷ در امتداد هم قرار گیرد. (شکل ۴-۷۳)
- طول پنس‌ها را کوتاه کنید.
- خط راستا را روی الگو مشخص کنید.

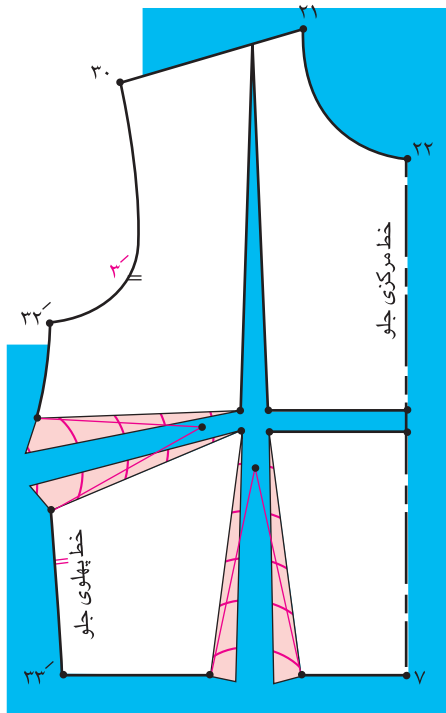

شکل ۴-۷۳

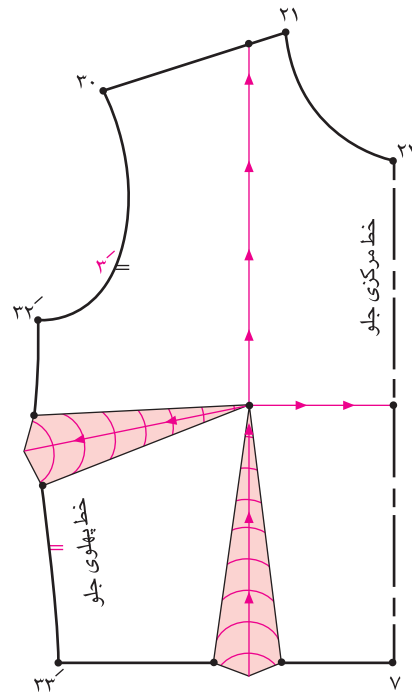

شکل ۴-۷۲

شانه افتاده

- در این حالت شیب سرشانه فرد زیاد است و پاترون در قسمت سرشانه در جای خود قرار نمی‌گیرد و در عرض شانه چین ایجاد می‌شود. (شکل ۴-۷۴)



شکل ۴-۷۴

رفع عیب

- میزان اضافات الگو را از حلقه آستین تا گوشه یقه به صورت پنس کوچکی ببندید.
- شیب الگو در سرشانه بیشتر می شود.
- مقداری که از اندازه حلقه آستین کم شده را از خط کف حلقه بالاتنه پایین ببرید. خطوط موازنه را نیز همین مقدار پایین آورده حلقه آستین را اصلاح کنید. (شکل های ۴-۷۵ و ۴-۷۶)
- در الگوی پشت مطابق جلو عمل کنید. (شکل های ۴-۷۸ و ۲-۷۷)
- پنس سرشانه را مجدداً اصلاح کنید.

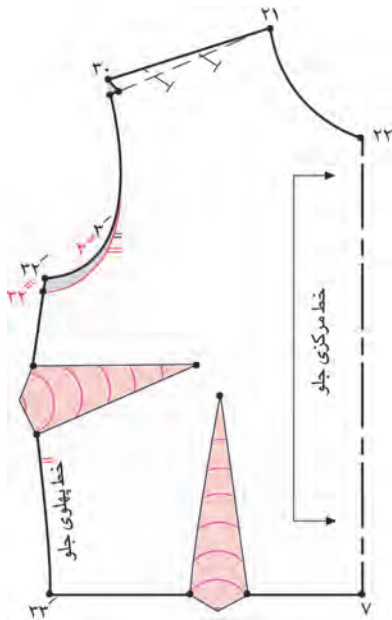

شکل ۴-۷۶

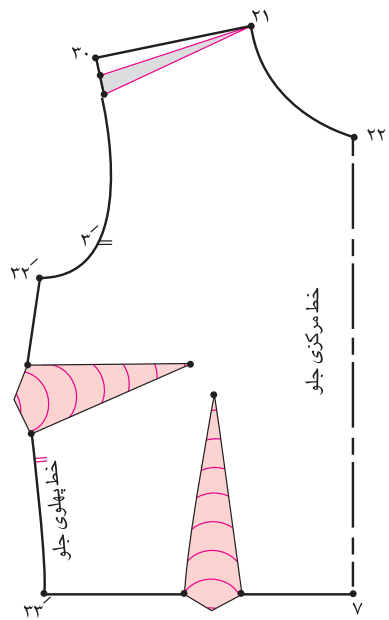

شکل ۴-۷۵

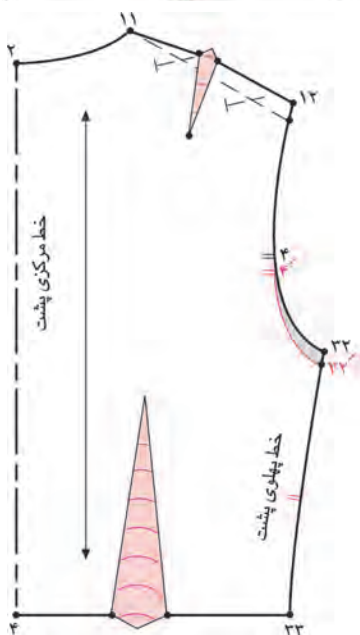

شکل ۴-۷۸

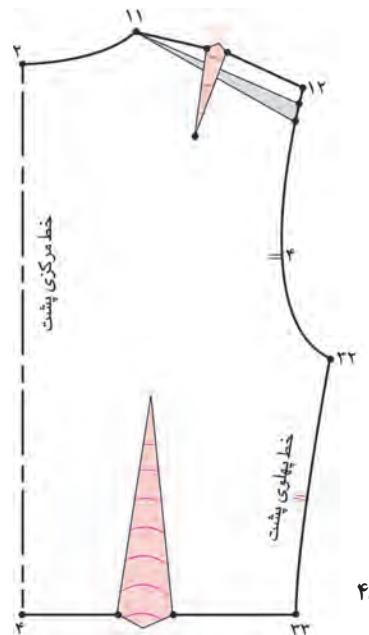

شکل ۴-۷۷



شکل ۴-۷۹

یقه تنگ

■ در این حالت پاترون در قسمت یقه به سمت بالا کشیده می‌شود. (شکل ۴-۷۹)

رفع عیب

■ ابتدا پنس سرشانه را به خط پهلو انتقال دهید.

■ حلقه یقه را در الگوی جلو از قسمت سرشانه با توجه به میزان تنگی در پاترون گشاد کنید. (شکل ۴-۸۰)
در الگوی پشت مطابق جلو عمل کنید. (شکل ۴-۸۱)

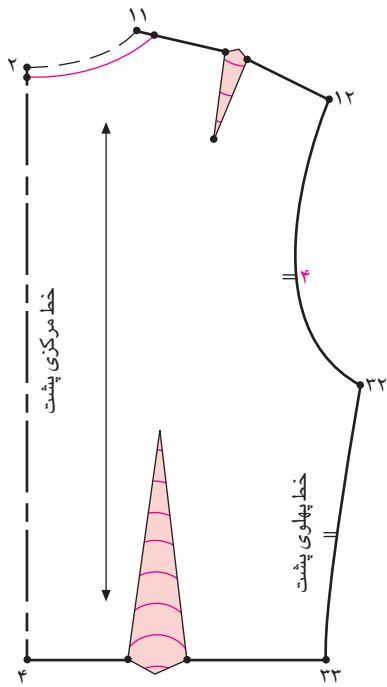

شکل ۴-۸۱

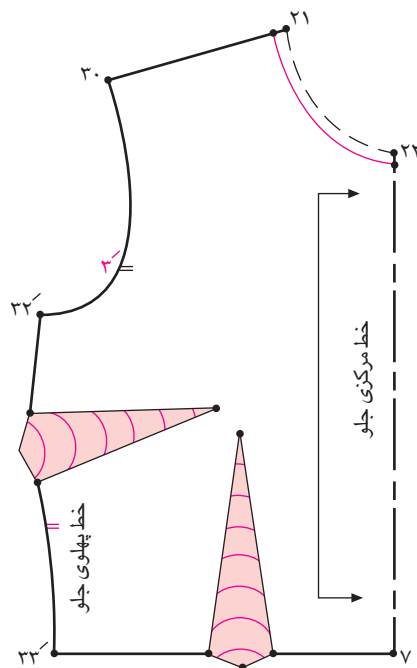

شکل ۴-۸۰

پشت برآمده

■ در این حالت پشت بالاتنه در قسمت شانه‌ها کشیده شده و در خط کارور کیس‌هایی ایجاد می‌شود. (شکل ۴-۸۲)

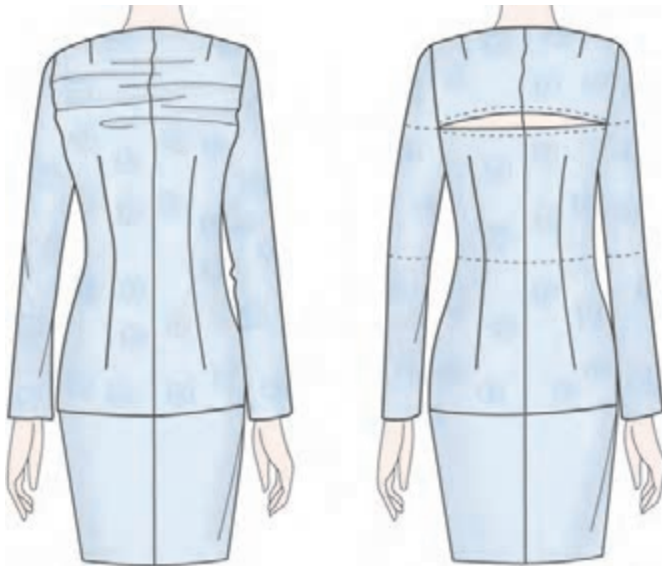

شکل ۴-۸۲

رفع عیب

■ در محل کشیدگی روی بالاتنه خطی موازی با خط راهنمای سینه رسم کنید.
 ■ پنس سرشانه را تا خط رسم شده ادامه دهید.
 ■ خط رسم شده را قیچی کنید به نحوی که الگو در حلقه آستین از هم جدا نشود.

■ از وسط پنس سرشانه تا انتهای پنس نیز قیچی کنید.

■ الگو را در قسمت پایین روی خط راست قرار دهید، سپس مقدار لازم را بین خطوط قیچی شده اضافه کنید.

■ خط مرکزی را در قسمت بالا نیز روی خط راست قرار دهید در این صورت پنس سرشانه به میزان لازم باز می‌شود. (شکل ۴-۸۳)

■ خط راستا را روی الگو مشخص نمایید. (شکل ۴-۸۴)

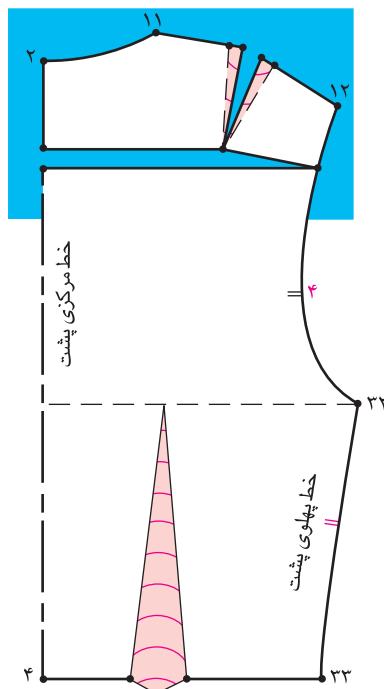

شکل ۴-۸۴

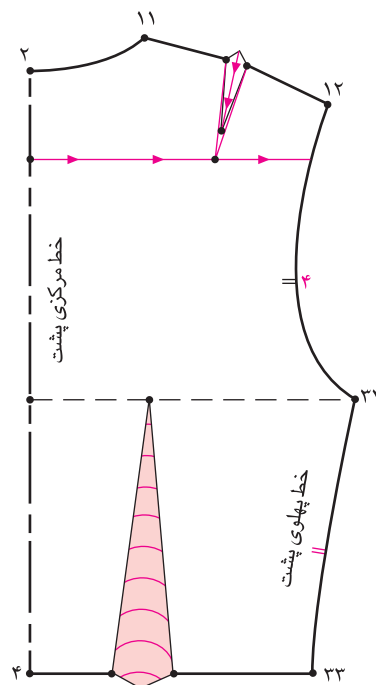

شکل ۴-۸۳

حلقه آستین کوتاه

■ آستین و حلقه آستین تنگ است و در زیر بغل کشیدگی ایجاد می‌شود. (شکل ۴-۸۵)

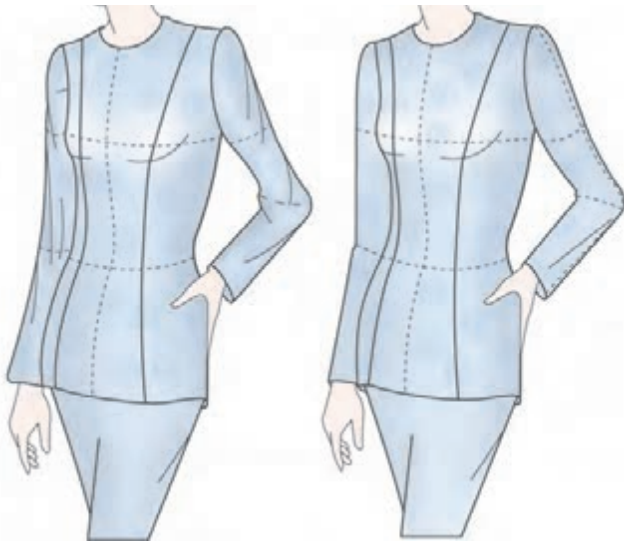

شکل ۴-۸۵

رفع عیب در الگو

■ در الگوی آستین میزان تنگی حلقه را از دو طرف خط راهنمای کف حلقه بیرون بروید و در مج به صفر برسانید. ■ منحنی کاپ آستین را اصلاح کنید. (شکل ۴-۸۶)

■ در الگوی جلو و پشت بالاتنه میزان تنگی حلقه را از خط راهنمای سینه پایین بروید.

■ هلال حلقه را مجدداً با پیستوله بکشید. (شکل ۴-۸۷ و ۴-۸۸)

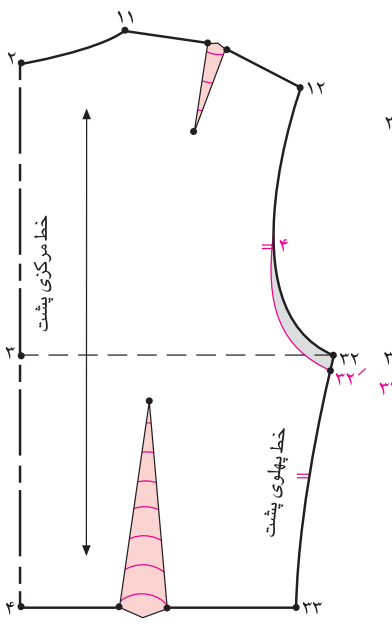

شکل ۴-۸۸

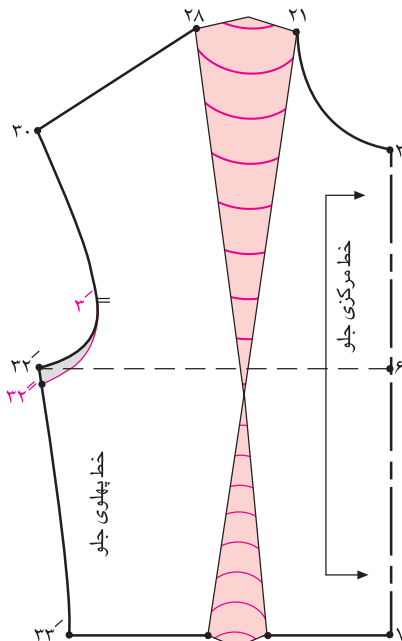

شکل ۴-۸۷

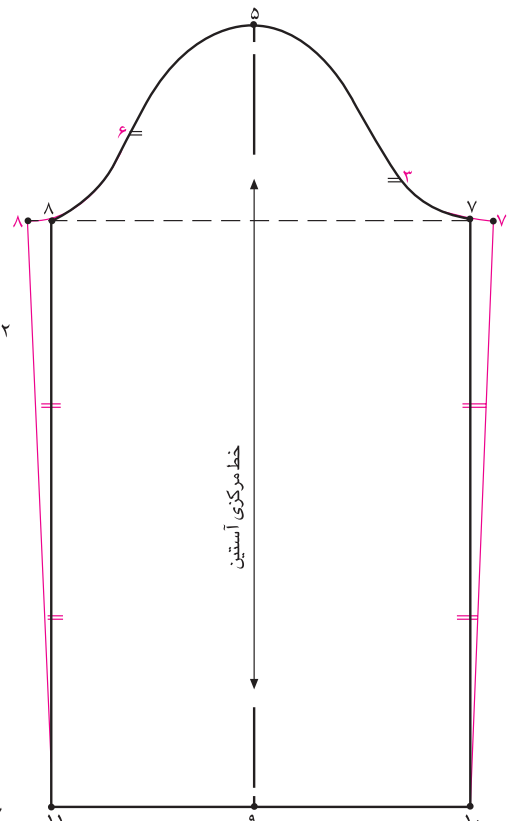

شکل ۴-۸۶

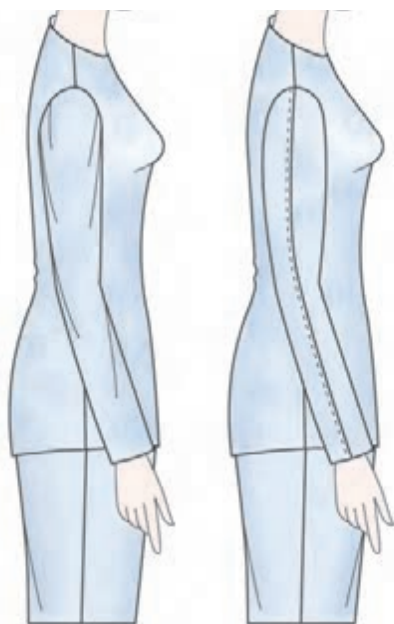

شکل ۴-۸۹

بازوی لاغر

در این حالت آستین در قسمت بازو گشاد است و لازم است کمی تنگ شود. (شکل ۴-۸۹)

رفع عیب در الگو

- از دو طرف خط مرکزی مقدار فضای اضافه روی آستین را مشخص کنید.
- فضای مشخص شده را در سراسر طول آستین ببندید. (شکل ۴-۹۰)
- حلقه آستین را اصلاح کنید و خط راستا را رسم نمایید.
- مقدار کم شده در کاپ آستین را از خط راهنمای کف حلقه الگوی جلو و پشت بالاتنه بالا برود.
- نقاط موازنه را مجدداً رسم کنید. (شکل ۴-۹۱ و ۴-۹۲)

(۴-۹۲)

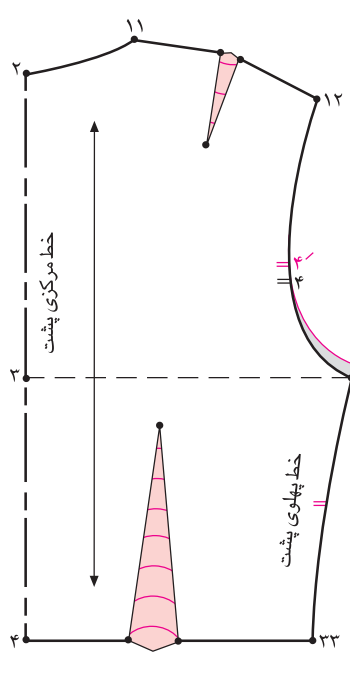

شکل ۴-۹۲

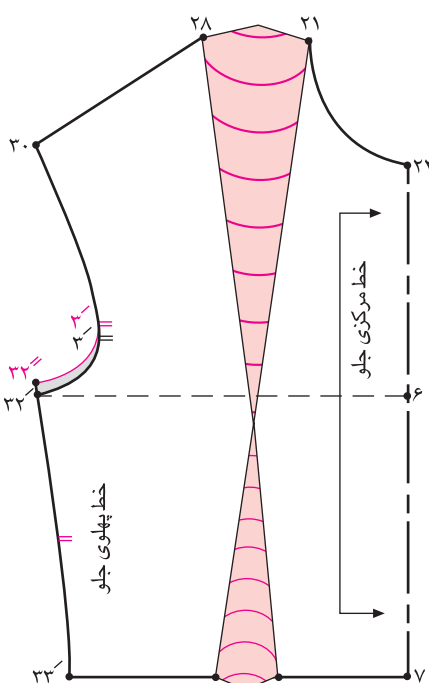

شکل ۴-۹۱

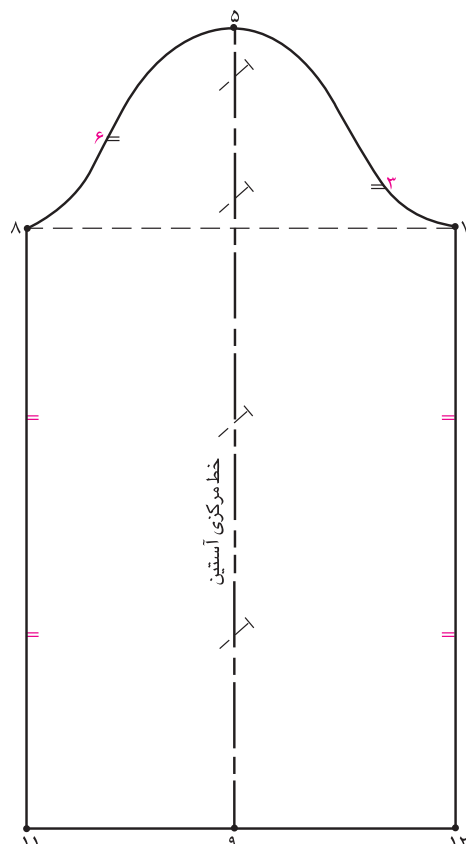

شکل ۴-۹۰

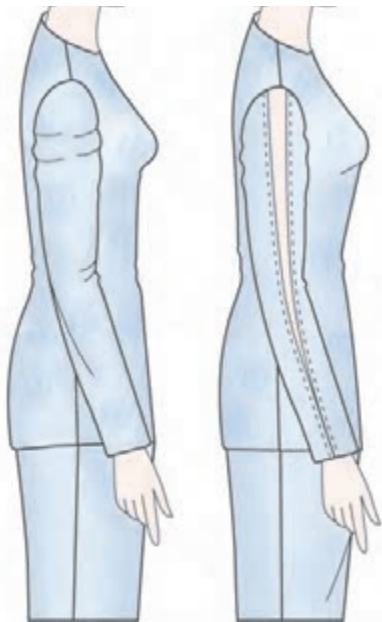

شکل ۴-۹۳

بازوی چاق

در این حالت آستین در روی بازو دارای کشیدگی است و نیاز به فضای بیشتر دارد. (شکل ۴-۹۳)

رفع عیب

کمی بالاتر از نقطه موازنه پشت روی الگو خط افقی رسم کنید. سپس خط مرکزی را در سرتاسر طول آستین قیچی نمایید. الگو در کاپ جدا نشود. خط افقی رسم شده را نیز از وسط به دو طرف قیچی کنید. الگو در قسمت کاپ آستین جدا نشود. (شکل ۴-۹۴)

مطابق شکل خطی افقی قیچی شده در قسمت مرکزی را کمی روی هم قرار دهید. به نحوی که فضای لازم در سرتاسر خط مرکزی باز شود.

بالای کاپ آستین را اصلاح کرده و خط راستا را رسم کنید. (شکل ۴-۹۵)

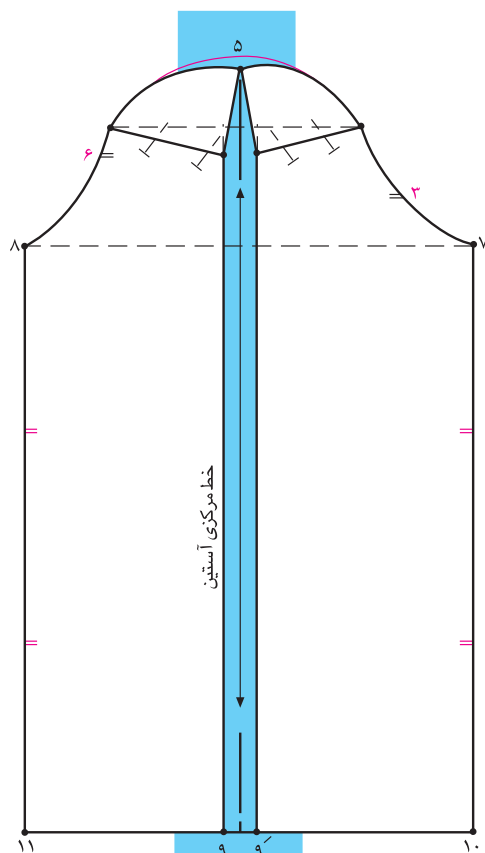

شکل ۴-۹۵

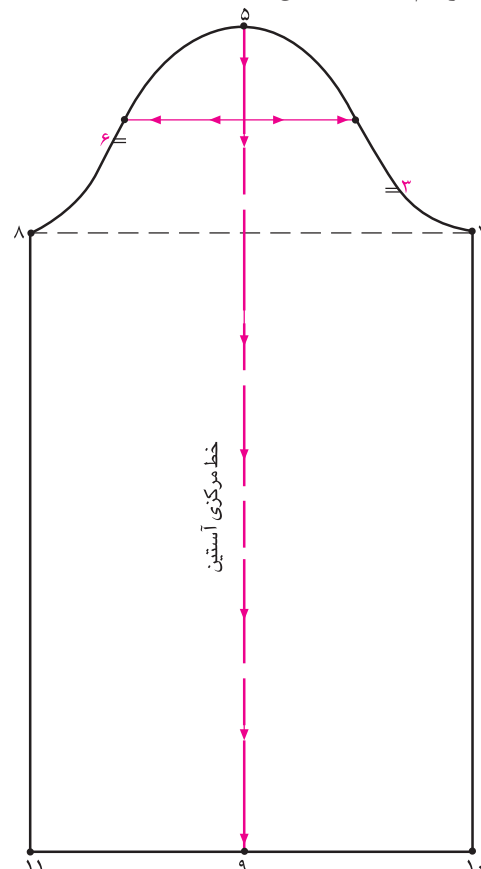

شکل ۴-۹۴

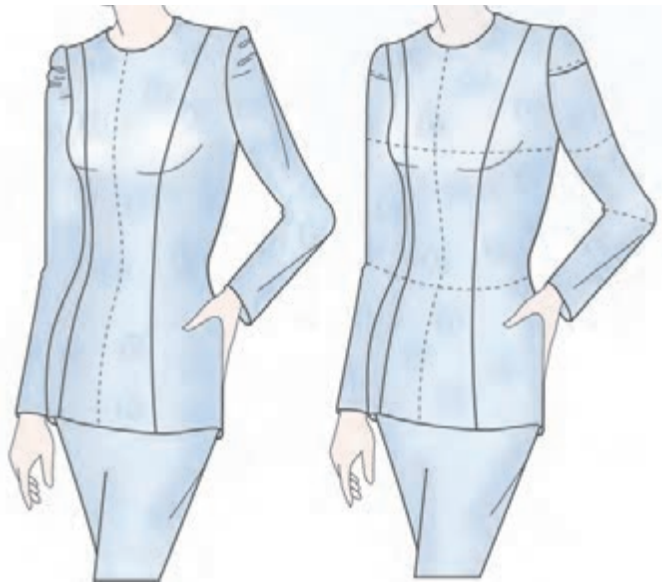

شکل ۴-۹۶

کاپ بلند در آستین

■ در این حالت بلندی کاپ موجب افتادگی آستین در قسمت بازو و بالای کاپ می‌شود. (شکل ۴-۹۶)

رفع عیب

در الگوی آستین بالاتر از نقطه موازنه پشت خطی افقی موازی با خط راهنمای کف حلقه رسم کنید. مقدار بلندی کاپ را به صورت پیلی روی خط رسم شده ببندید. (شکل ۴-۹۷)

■ کاپ آستین را اصلاح کنید. (شکل ۴-۹۸)

■ در الگوی بالاتنه از روی خط راهنمای کف حلقه مقدار کم شده از کاپ آستین را بالا بروید.

■ نقاط موازنه را نیز به همان میزان بالا بروید.

■ حلقه آستین را مجدداً رسم کنید.

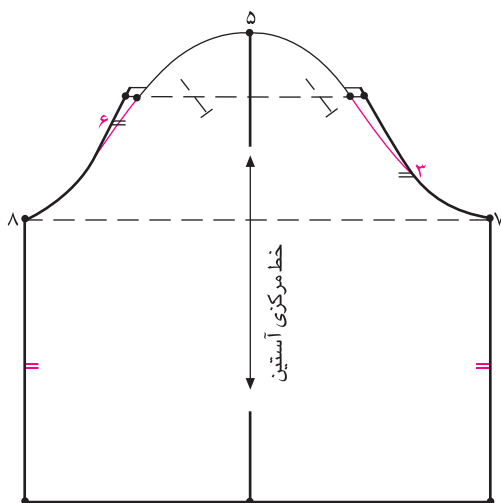

شکل ۴-۹۸

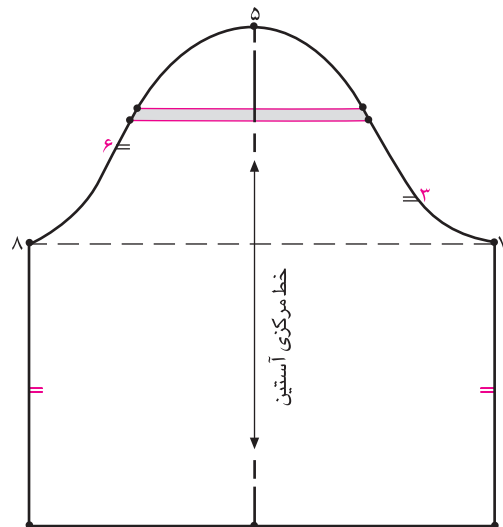

شکل ۴-۹۷

شایستگی ۴: ترسیم الگوی بالاتنه و آستین

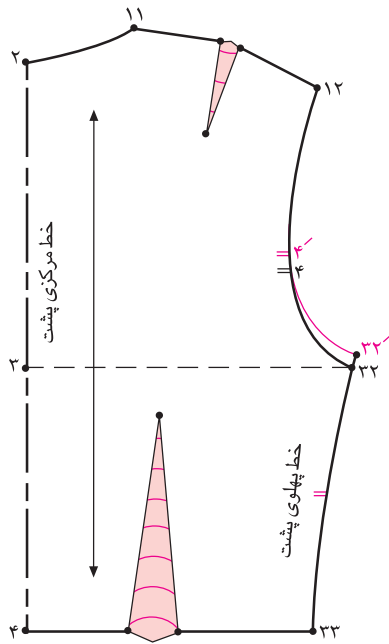

شکل ۴-۱۰۰

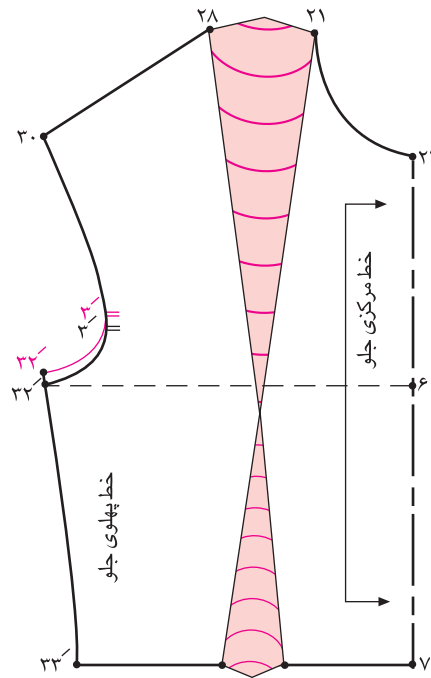

شکل ۴-۹۹

کاپ کوتاه در آستین

■ آستین در این حالت در قسمت کاپ دارای کشیدگی است. (شکل ۴-۱۰۱)

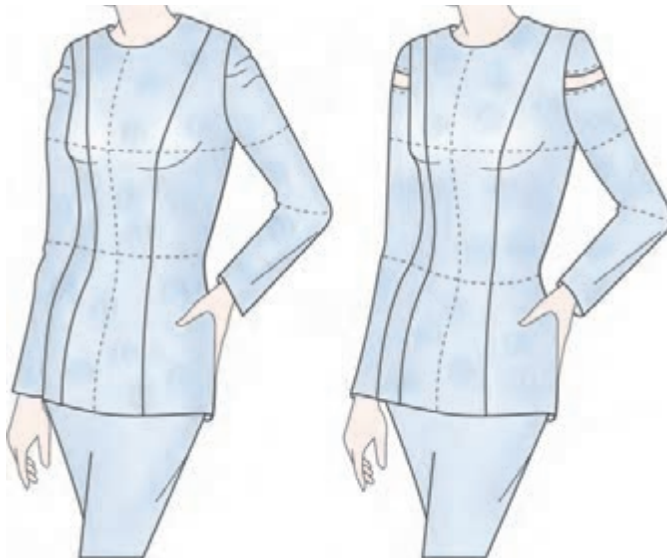

شکل ۴-۱۰۱

رفع عیب در الگو

■ در الگوی آستین بالاتر از نقطه موازنه پشت خط افقی موازی با خط راهنمای کف حلقه رسم کنید. خط رسم شده را قیچی کنید. (شکل ۴-۱۰۲)

■ فضای لازم را اضافه کرده و کاپ آستین را اصلاح کنید. (شکل ۴-۱۰۳)

■ در الگوی بالاتنه از خط راهنمای بالاتنه به مقدار اضافه شده به کاپ آستین پایین بروید.

■ نقاط موازنه را نیز به همان اندازه پایین آورده حلقه آستین را مجدداً رسم کنید. (شکل‌های ۴-۱۰۵ و ۴-۱۰۴)

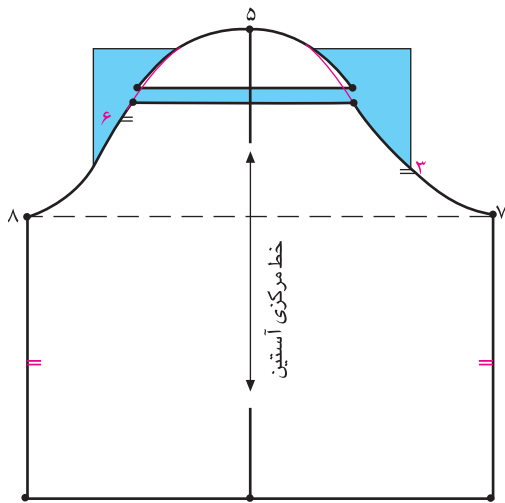

شکل ۴-۱۰۳

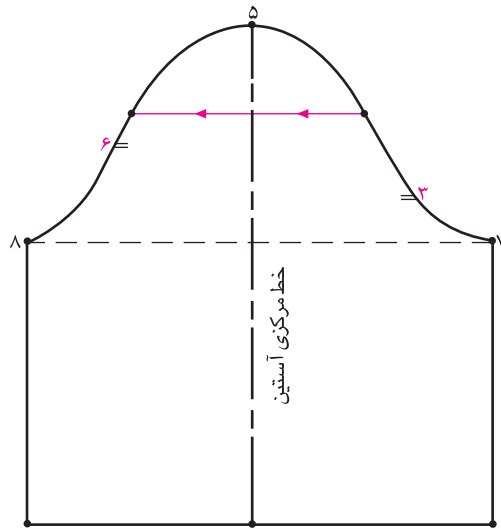

شکل ۴-۱۰۲

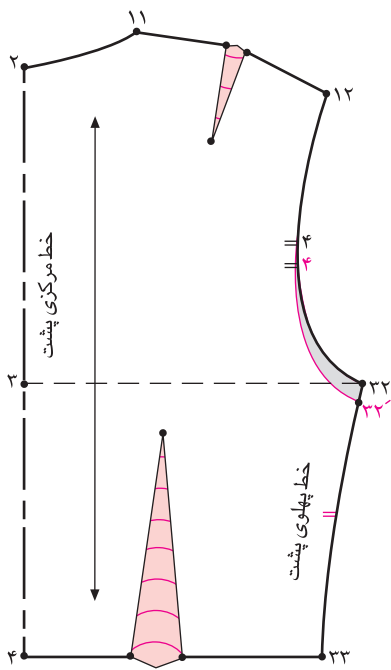

شکل ۴-۱۰۵

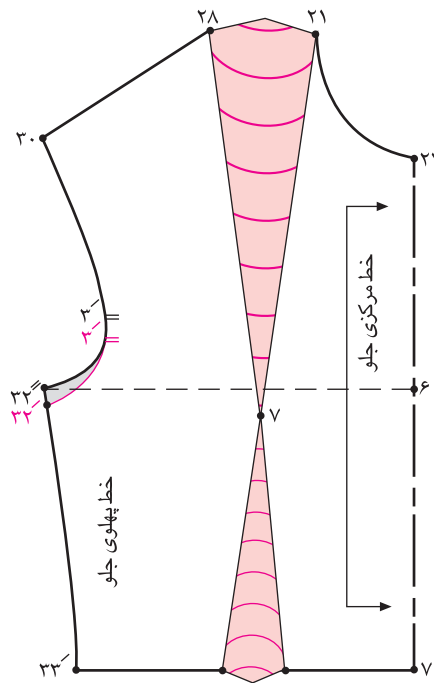

شکل ۴-۱۰۴

فکر کنید و پاسخ دهید

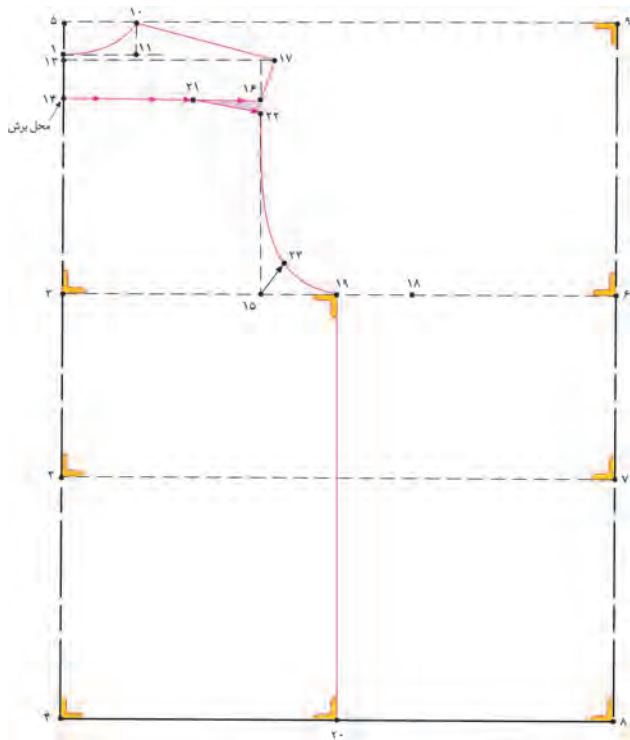
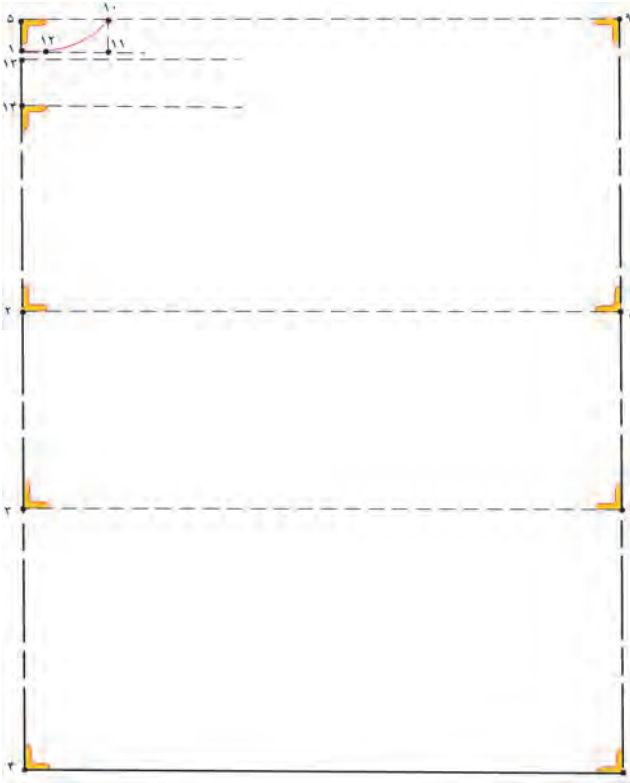

۱ با توجه به اندازه‌های داده شده با استفاده از خط کش $\frac{1}{5}$ سانتی‌متر، الگوی جلو و پشت شومیز را کامل کنید.
 دور سینه ۹۸ سانتی‌متر
 قد بالاتنه پشت ۴۲ سانتی‌متر
 کارور پشت ۳۷ سانتی‌متر
 دور گردن ۴۰ سانتی‌متر
 بلندی کف حلقه آستین ۲۳ سانتی‌متر

۲ با توجه به شکل‌های روبه‌رو به سؤالات پاسخ دهید:

- ۱-۲- فاصله ۱۱→۱ برابر است با
- ۲-۲- فاصله ۲→۲ برابر است با
- ۲-۳- فاصله ۱۳→۵ برابر است با
- ۲-۴- فاصله ۱۵→۲ برابر است با
- ۲-۵- فاصله ۱۸→۶ برابر است با
- ۲-۶- فاصله ۲۲→۱۶ برابر است با
- ۲-۷- نام خط ۲→۶ در الگوی شومیز چیست؟
- ۲-۸- نام خط ۱۶→۱۴ در الگوی شومیز چیست؟
- ۲-۹- نام خط ۱→۴ در الگوی شومیز چیست؟
- ۲-۱۰- نام خط ۸→۹ در الگوی شومیز چیست؟

برگه استاندارد ارزشیابی عملکرد شایستگی حرفه‌ای

<p>استاندارد عملکرد: اندازه‌گیری اندام در بالاتنه و آستین و مطابقت آن با جدول استاندارد و رسم الگوی بالاتنه و آستین به وسیله مداد HB و خط کش بر روی کاغذ سفید طراحی با ابعاد ۷۰×۱۰۰ در مدت زمان ۹۰ دقیقه</p>	<p>واحد شایستگی حرفه‌ای: ترسیم الگوی بالاتنه و آستین</p>	
<p>ابزارهای ارزشیابی شواهد قضاوت در مورد شایستگی</p> <p>سؤال کوتاه پاسخ به این سؤال که برای رسم الگوی بالاتنه و آستین که کدام قسمت‌های اندام باید اندازه‌گیری شود.</p> <p>سؤال شفاهی و تشریحی از چگونگی اندازه‌گیری اندام در بالاتنه و آستین</p> <p>سؤال تشریحی از چگونگی تطبیق اندازه‌های فردی در بالاتنه و آستین با جدول استاندارد</p>	<p>دانش:</p> <p>تشریح روش اندازه‌گیری و روش استفاده از جدول سایزبندی در الگوی بالاتنه و آستین و تشریح روش ترسیم الگوی بالاتنه و انواع آستین سرخود «کیمونو و رگلان» و آستین جدا «چین در کاپ و مچ» و انواع مچ «پهن، باریک و لیفه‌ای»</p>	
<p>نوع عملکرد شایستگی</p> <p>مشاهده و تکمیل لیست وارسی (چک لیست) از: انجام فرایند تهیه الگوی بالاتنه و انواع آستین سرخود «کیمونو و رگلان» و آستین جدا «چین در کاپ و مچ» و انواع مچ «پهن، باریک و لیفه‌ای»</p>	<p>مهارت:</p> <p>اندازه‌گیری اندام و ترسیم الگوی اساس بالاتنه و انواع آستین: سرخود «کیمونو و رگلان» و آستین جدا «چین در کاپ و مچ» و انواع مچ «پهن، باریک و لیفه‌ای»</p>	
<p>رعایت اخلاق حرفه‌ای: رعایت حقوق سفارش‌دهنده لباس</p> <p>صرفه‌جویی در مصرف کاغذ الگو</p> <p>صرفه‌جویی در زمان</p> <p>انتخاب مدل مناسب لباس با توجه به موقعیت اجتماعی، فرهنگی و سن</p>	<p>نگرش:</p>	
<p>استفاده از وسایل حفاظت فردی (روپوش)</p> <p>رعایت اصول ارگونومی هنگام کار</p>	<p>ایمنی فردی:</p>	
<p>جمع‌آوری کاغذهای باطله در ظروف مخصوص و استفاده از آن در چرخه بازیافت</p>	<p>توجهات زیست‌محیطی:</p>	

شایستگی‌های فنی

شایستگی‌های غیرفنی

پیشنهاد: هنرآموز می‌تواند جهت ارزشیابی از هنرجو بخواهد در اندازه‌های شخصی و استاندارد الگوی بالاتنه و آستین تهیه نماید.

نتیجه: بر اساس عملکرد هنرجو و شواهد ناشی از کاربرد ابزارها در مورد شایستگی حرفه‌ای قضاوت در یکی از حالات زیر انجام می‌شود.

شایسته نیست

شایسته است

شایستگی ۵

طریقه انتقال پنس‌های بالاتنه



استاندارد عملکرد واحد شایستگی

انتقال پنس‌ها به قسمت‌های مختلف بالاتنه روی الگوی اساس بالاتنه مانند انتقال پنس سرشانه به حلقه گردن، حلقه آستین، سرشانه، کمر، پهلو، خط مرکزی جلو و ساسون خط کمر در مدت زمان ۲۰ دقیقه برای هر الگو

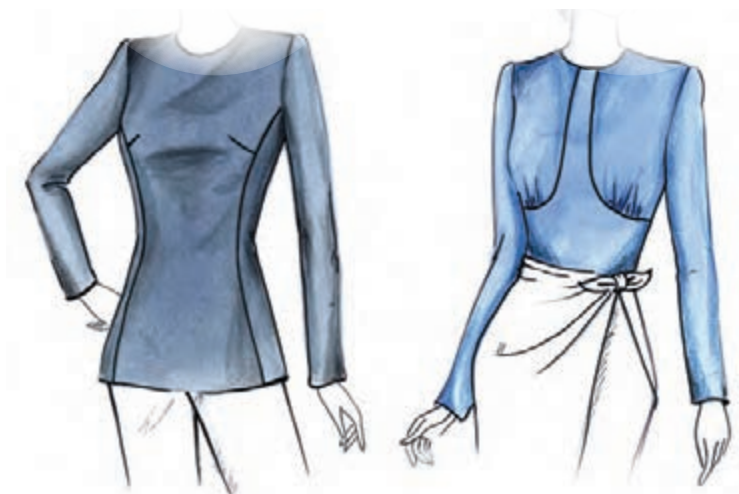

هدف از ایجاد پنس در الگو، به‌وجود آوردن فضای کافی برای حجم بدن در قسمت‌های برجستگی سینه، تیره پشت، قسمت شکم، باسن و... است. هنگامی که مدل‌ها و طرح‌های گوناگون را بنگرید، در بسیاری از موارد، پنس‌ها به‌صورت اولیه خود نمایان نشده، بلکه برحسب نوع مدل، تغییر مکان و حتی تغییر شکل داده‌اند.

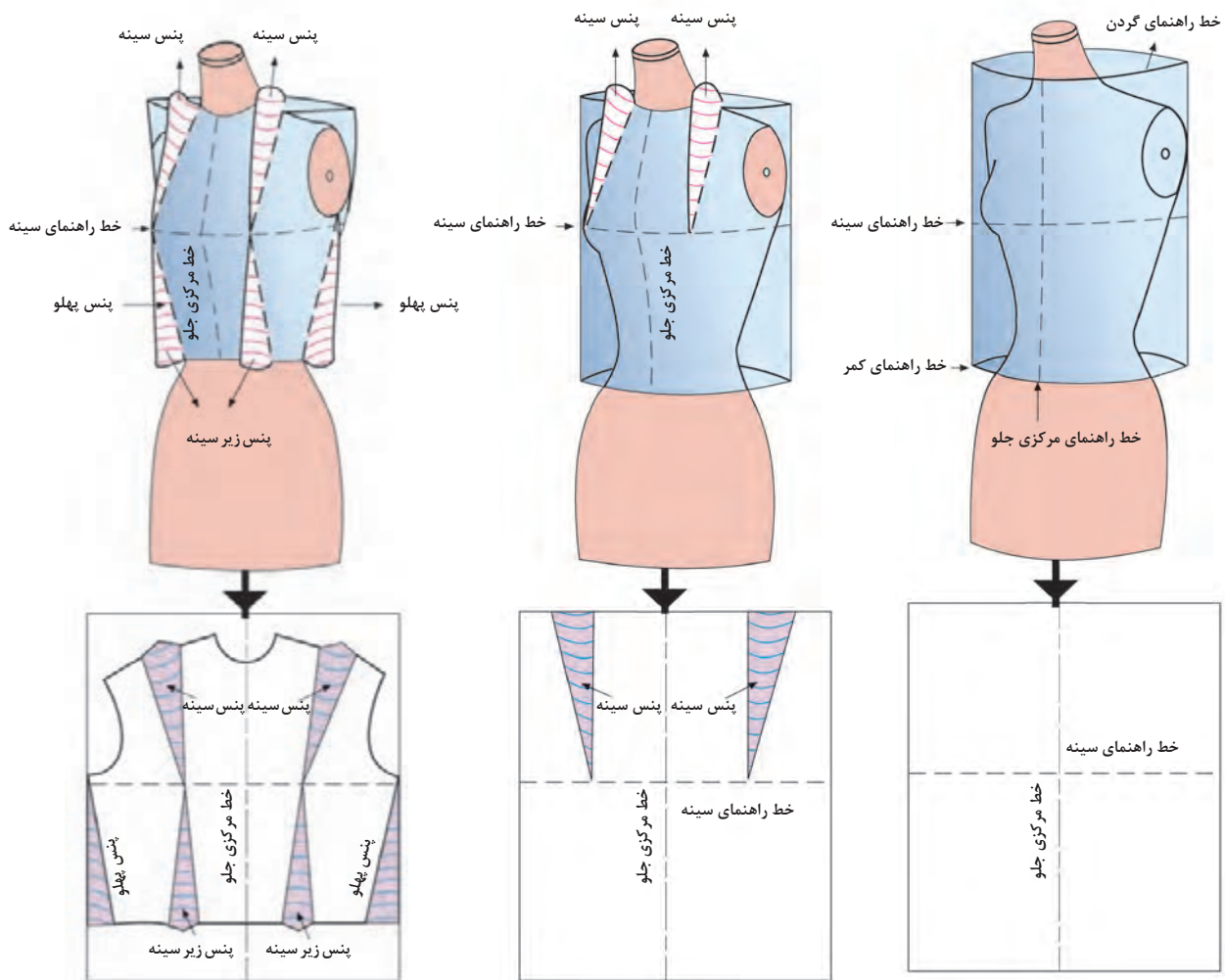

▲ (ج) پنس‌های زیرسینه و پهلو برای تعیین فرورفتگی‌های ناحیه کمر، دارای اهمیت بسزایی هستند. در این حالت، کمری تنگ و چسبان داریم.

▲ (ب) وقتی پنس سینه بسته شود، فضای کافی برای برجستگی سینه در محیط بالاتنه به‌وجود می‌آید. در این مرحله، برای ایجاد فرورفتگی در ناحیه سینه، کارور و سرشانه‌ها، باید پنس سینه گرفته شود.

▲ (الف) در طراحی پنس لازم است که از خطوط اصلی بدن که شامل: خطوط مرکزی جلو و پشت، سینه، کمر، پهلوها، سرشانه و... است آگاهی داشته باشیم. پارچه لباس بدون پنس، روی بدن، در حقیقت فرم یک مستطیل صاف را داراست.

انتقال پنس سینه جلو

پنس سینه را می‌توان به «نُه نقطه اصلی» در الگوی بالاتنه جلو منتقل کرده و انتهای کلیه این خطوط به صورت مستقیم یا منحنی در «نقطه B» (سرسینه) با یکدیگر تلاقی می‌کند. (شکل ۵-۱)

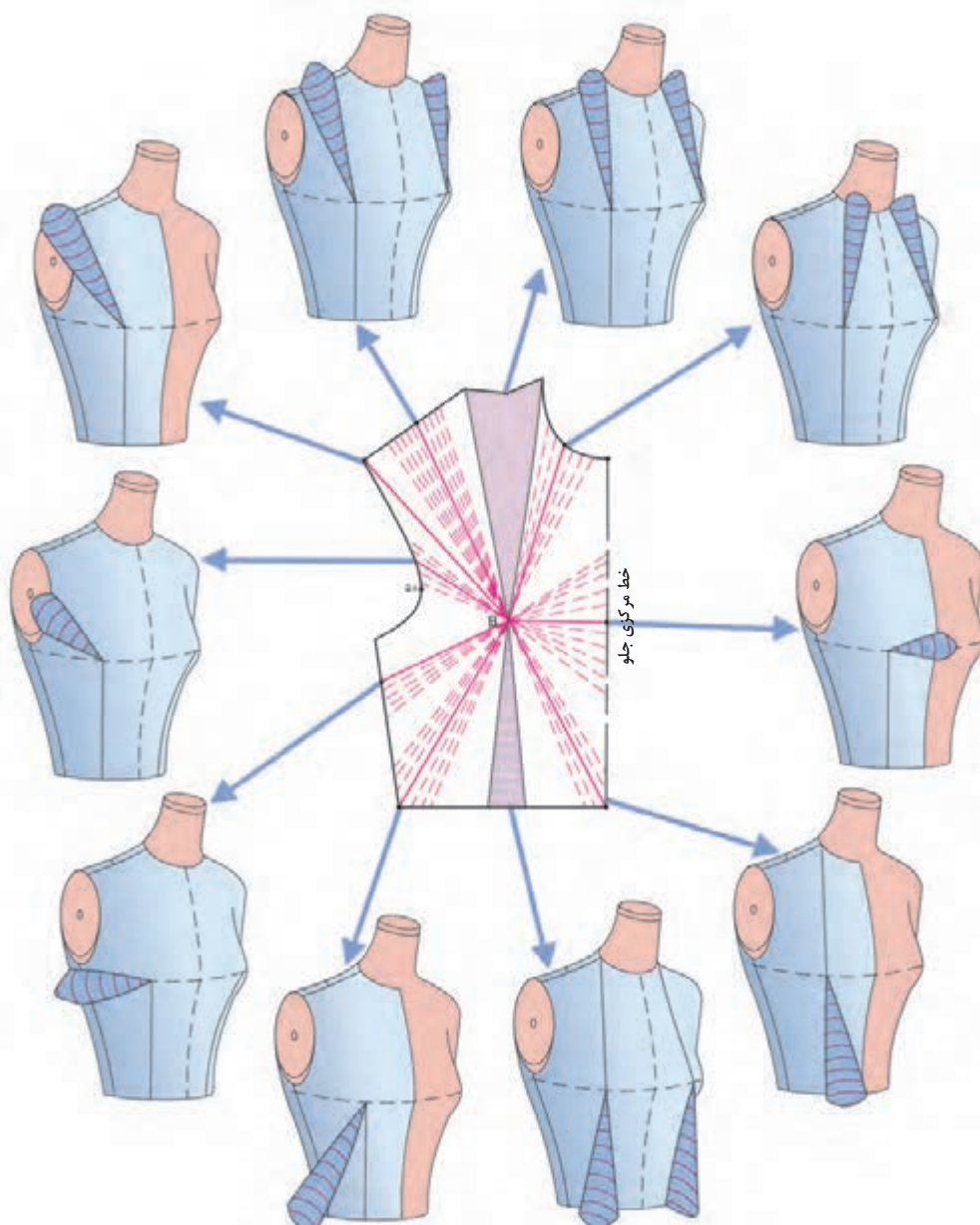

شکل ۵-۱

۱- جز این نقاط اصلی مابین آن تا بی نهایت نقاط غیراصولی وجود دارد که می‌توانید برای انتقال پنس استفاده کنید.

انتقال پنس سرشانه پشت

پنس سرشانه پشت را می‌توانید به «دو نقطه^۱» اصلی منتقل کنید. (شکل ۵-۲)

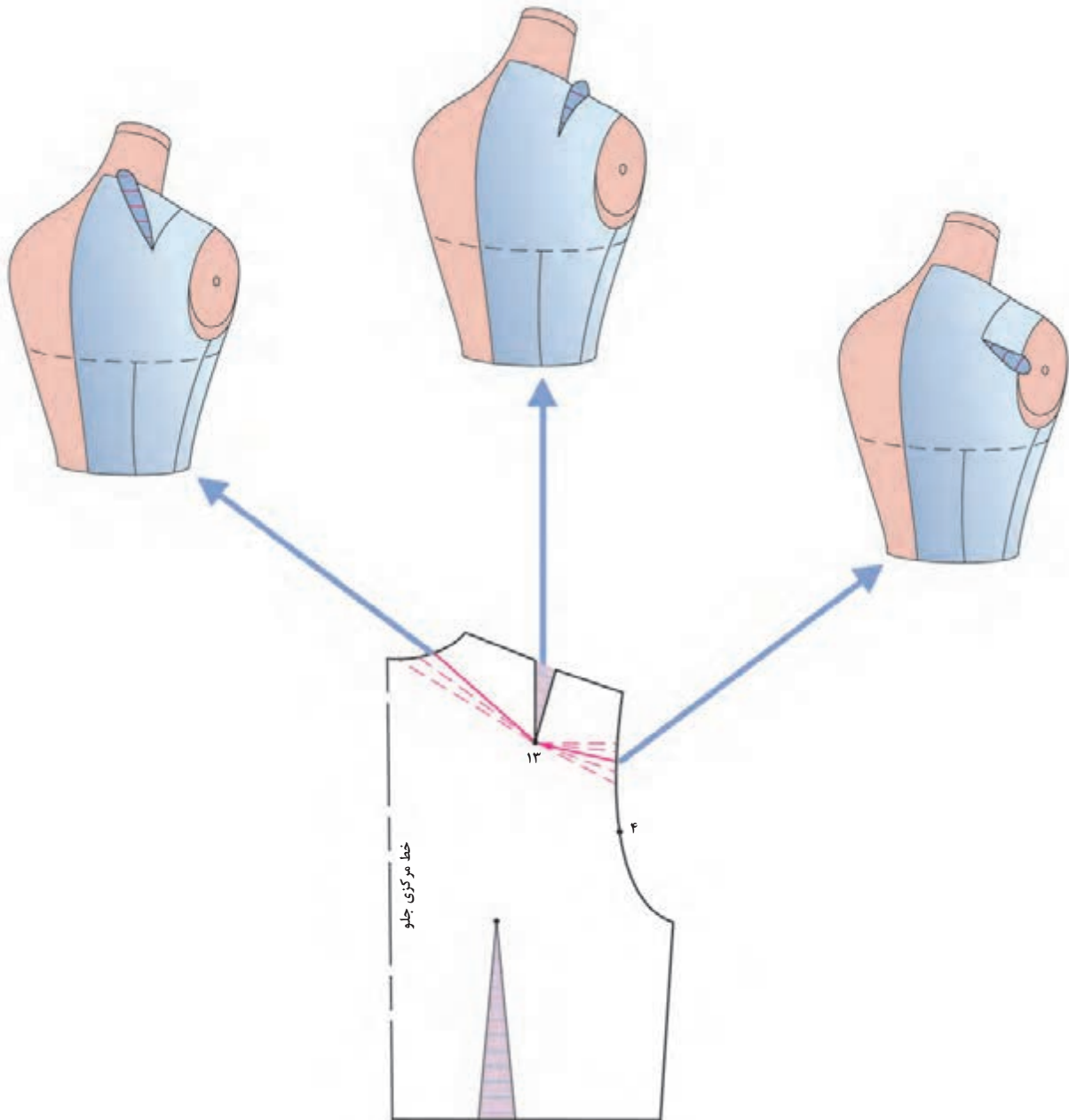

شکل ۵-۲

۱- جز این نقاط اصلی مابین آن تا بی نهایت نقاط غیراصولی وجود دارد که می‌توانید برای انتقال پنس استفاده کنید.

انتقال پنس

انتقال پنس نسبت به مدل می‌تواند به محدوده‌های مختلفی از خطوط سرشانه، پهلو، خط مرکزی، یقه، حلقه آستین، کمر انجام شود و تعداد آن نیز افزایش پیدا کند. (شکل ۵-۳)

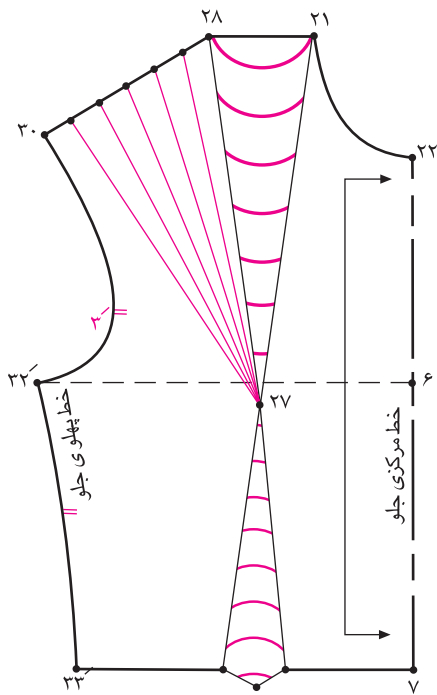

شکل ۵-۳

۱ انتقال پنس به سرشانه

خطی از وسط سرشانه تا رأس پنس رسم کنید.

پنس سرشانه را به این خط انتقال دهید. (شکل ۵-۴)

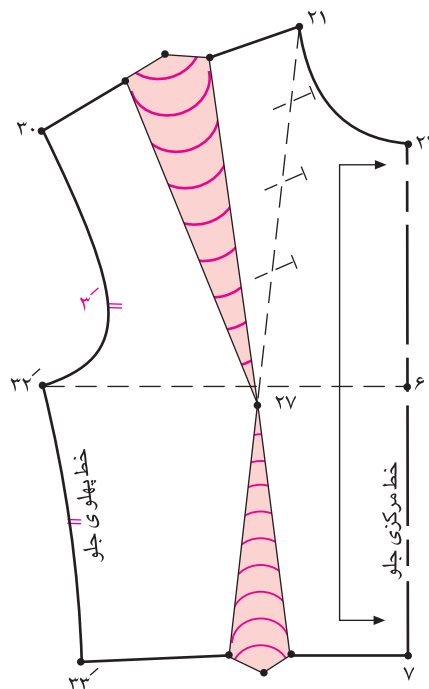

شکل ۵-۴

۲ انتقال پنس به تلاقی شانیه و حلقه آستین

خطی از تقاطع سرشانیه با حلقه آستین تا رأس پنس رسم کنید، سپس سرشانیه را به این خط انتقال دهید. (شکل ۵-۵)

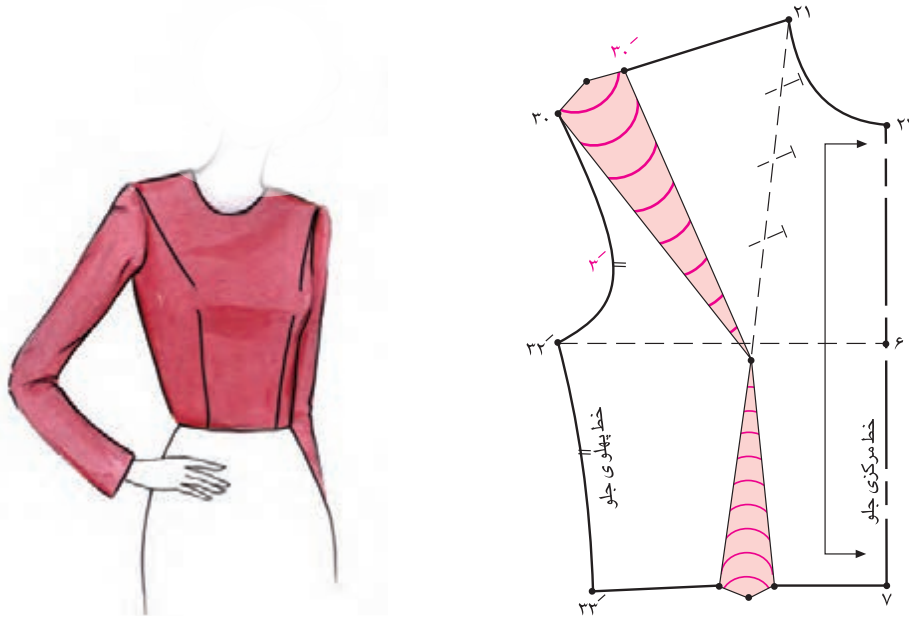

شکل ۵-۵

۳ انتقال پنس به حلقه آستین

از حلقه آستین خطی تا رأس پنس رسم کنید، سپس سرشانیه را به این خط انتقال دهید. (شکل ۵-۶)

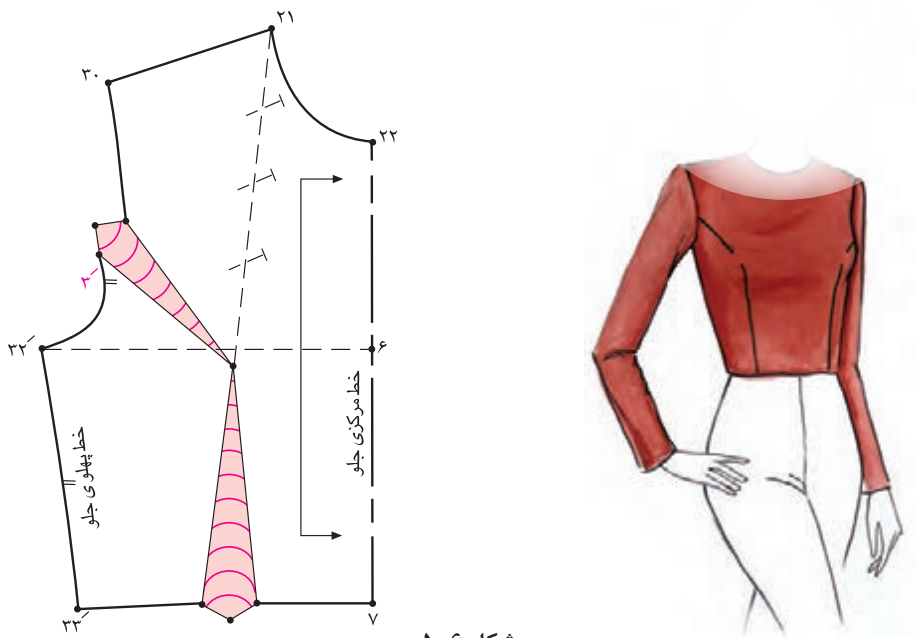

شکل ۵-۶

۴ انتقال پنس به خط پهلو

خطی از پهلو تا رأس پنس رسم کنید. سپس پنس سرشانه را به این خط انتقال دهید. (شکل ۵-۷)

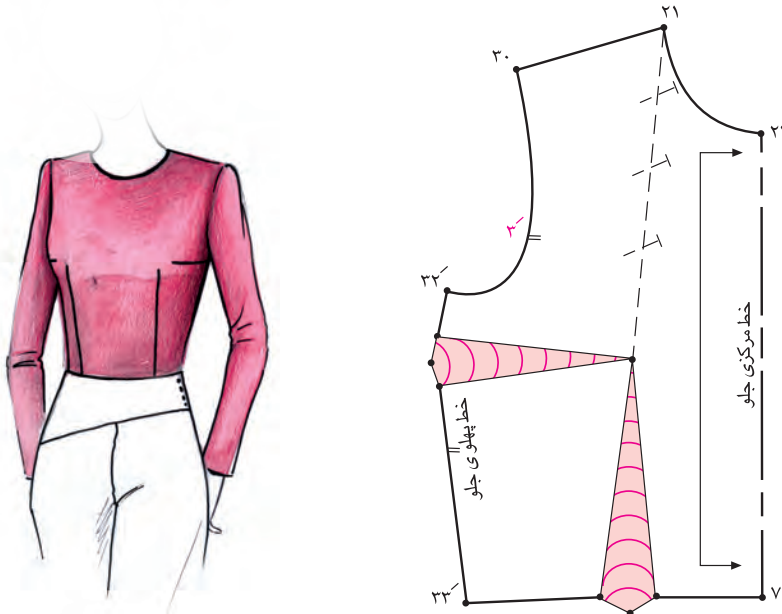

شکل ۵-۷

۵ انتقال پنس به محل تلاقی خطوط پهلو و کمر (پنس فرانسوی)

از محل تلاقی خط کمر و پهلو خطی تا رأس پنس رسم کنید، سپس پنس‌های کمر و شانه را به این خط انتقال دهید. (شکل ۵-۸)

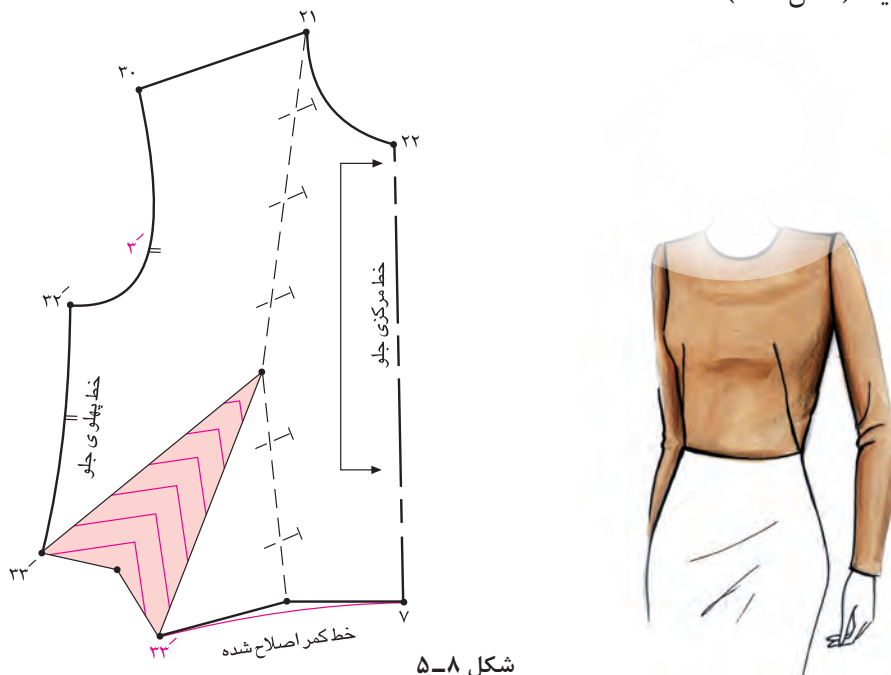

شکل ۵-۸

۶ انتقال پنس به خط کمر

از وسط پنس کمر خطی تا رأس پنس رسم کنید، سپس پنس سرشانه را به این خط انتقال دهید. (شکل ۵-۹)

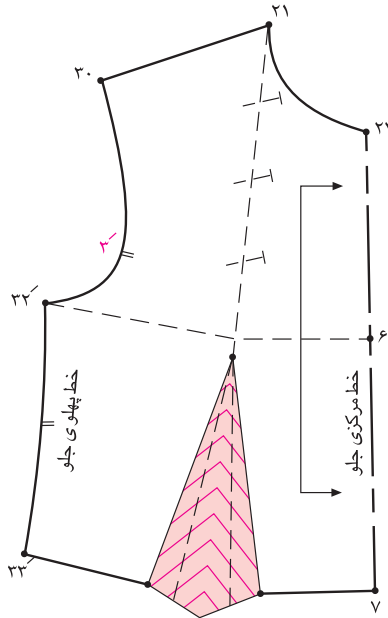

شکل ۵-۹

۷ انتقال پنس تلاقی کمر و خط مرکزی جلو

از محل تلاقی خط کمر و خط مرکزی تا رأس پنس خطی رسم کنید، سپس پنس‌های کمر و سرشانه را به این خط انتقال دهید. (شکل ۵-۱۰)

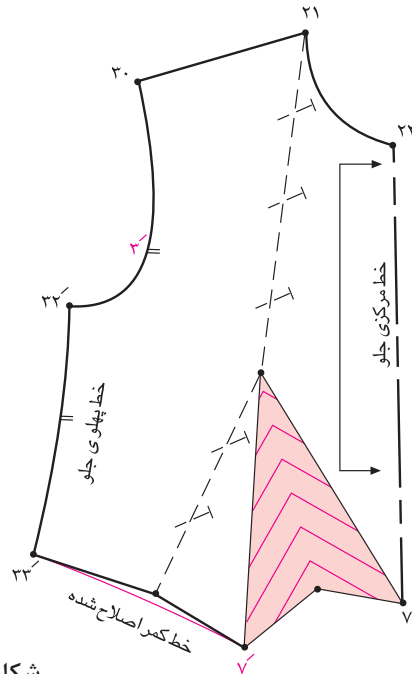

شکل ۵-۱۰

۸ انتقال پنس به خط مرکزی جلو

از خط مرکزی جلو تا رأس پنس خطی رسم کنید، سپس سرشانه را به این خط انتقال دهید. (شکل ۵-۱۱)

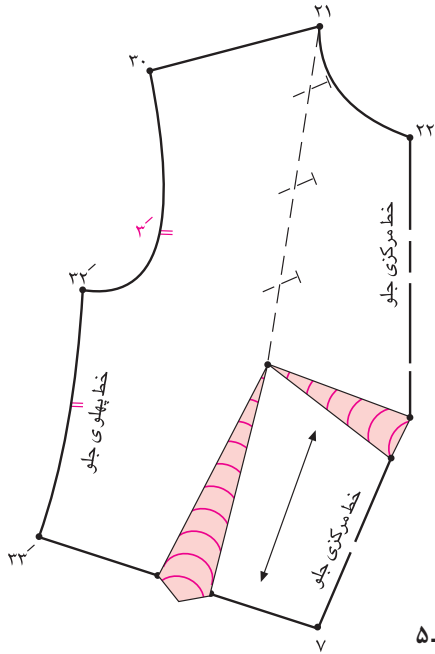

شکل ۵-۱۱



۹ انتقال پنس به حلقه گردن

از خط حلقه گردن تا رأس پنس خطی رسم کنید، سپس پنس سرشانه را به این خط انتقال دهید. (شکل ۵-۱۲)

(شکل ۵-۱۲)



شکل ۵-۱۲

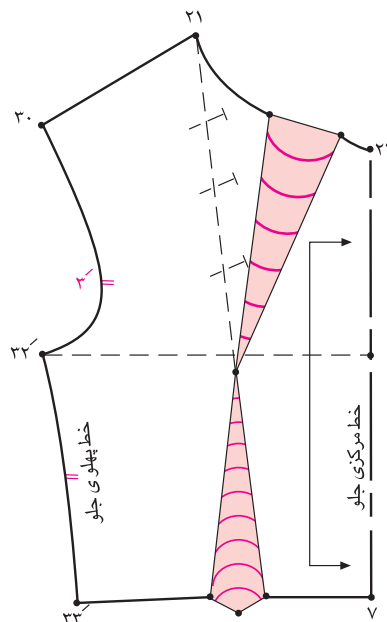

۱۰ انتقال پنس سرشانه پشت به حلقه گردن

خطی از حلقه گردن تا انتهای پنس سرشانه رسم کنید، پنس سرشانه را به این خط انتقال دهید سپس خط سرشانه را اصلاح کنید. (شکل ۵-۱۳)

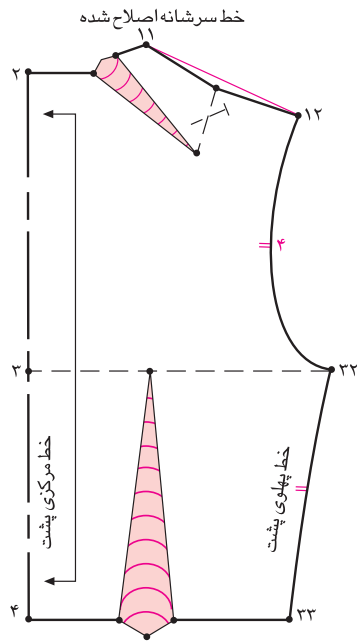

شکل ۵-۱۳

۱۱ انتقال پنس سرشانه پشت به حلقه آستین

خطی از حلقه آستین تا انتهای پنس رسم کنید، پنس سرشانه را به این خط انتقال دهید و خط سرشانه را اصلاح کنید. (شکل ۵-۱۴)

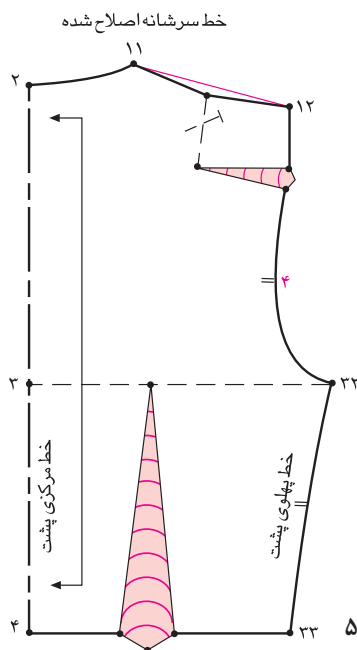

شکل ۵-۱۴

کوتاه کردن پنس

- در الگوی بالاتنه برای زیبایی بیشتر لباس می توان طول پنس ها را کوتاه کرده و یا رأس آن را جابه جا نمود.
- برای این منظور از رأس سینه دایره ای به شعاع (۱/۵ تا ۲/۵ سانتی متر^۱) با توجه به اندازه دور سینه رسم کنید. (شکل ۵-۱۵)
- حال طول پنس ها را با توجه به محیط دایره کوتاه کنید. (شکل ۵-۱۶)

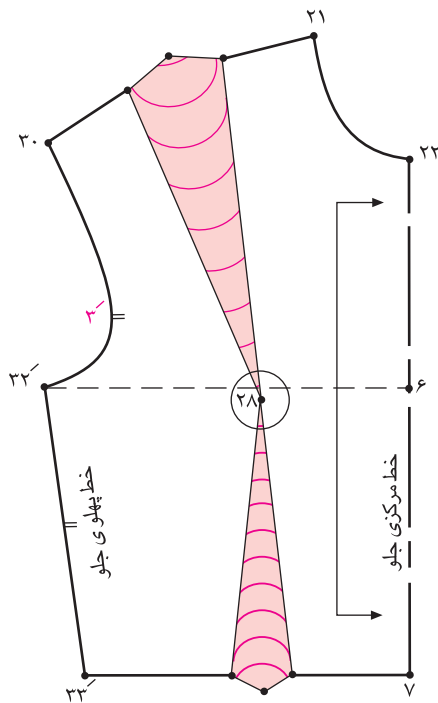

شکل ۵-۱۶

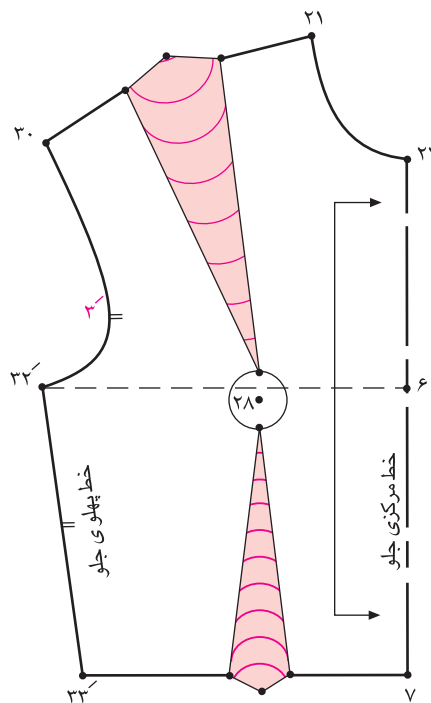

شکل ۵-۱۵

فرم دادن پنس ها

- الگوی جلو و پشت بالاتنه
- در لباس های تنگ و چسبان لازم است شکل پنس ها به فرم بدن نزدیک تر شود تا لباس زیباتر به نظر برسد. (شکل ۵-۱۷)
- در تصاویر ارائه شده پنس ها با استفاده از خط کش منحنی فرم داده شده است.
- برای نشان دادن فرورفتگی زیر سینه، پنس را به سمت بیرون انحنا دهید.
- پنس را در پایین خط کمر، برخلاف بالا به سمت داخل انحنا دهید.

۱- شعاع دایره در اندازه دور سینه تا ۹۳ «۱/۵ سانتی متر» و بیشتر از ۹۳ «۲/۵ سانتی متر» می باشد.



افرادی که در قسمت سرشانه تا سینه دارای فرورفتگی زیاد هستند، لازم است پنس سرشانه به سمت بیرون با انحنای ملایم رسم شود.

- فرورفتگی پهلوها را در الگوی جلو و پشت با انحنای ملایم به سمت داخل الگو رسم کنید. (شکل ۵-۱۸)
- پنس پایین کمر در الگوی پشت نیز مطابق جلو با انحنای ملایم به سمت داخل الگو رسم شود.
- خط سرشانه پشت را بعد از بستن پنس مجدداً اصلاح کنید.

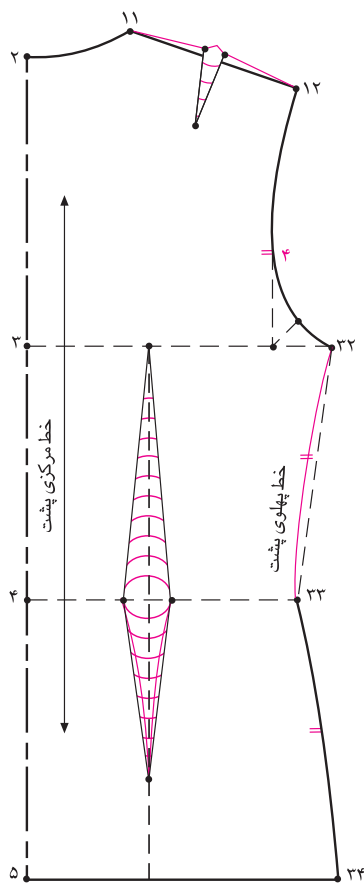

شکل ۵-۱۸

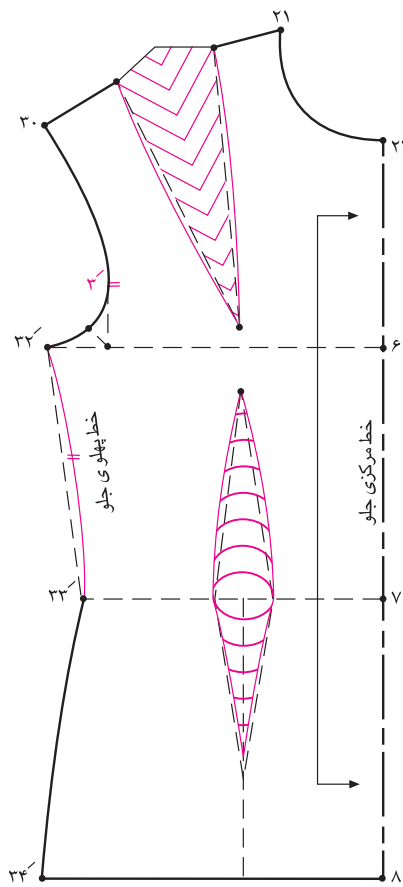

شکل ۵-۱۷

انتقال پنس به برش

در طراحی لباس می‌توان از انتقال پنس به شکل‌های مختلف استفاده کرد تا لباس فرم زیباتری پیدا کند. بدین منظور می‌توان از انواع برش‌ها، چین‌های گوناگون، پیلی‌های مختلف و یا حتی دوخت هم‌زمان چند پنس به صورت تزئینی (نرودوزی^۱) استفاده کرد. در این قسمت با استفاده از انتقال پنس برش‌های گوناگون طراحی شده است.

برش از خط سرشانه تا خط مرکزی، برش پرنسسی از سرشانه و حلقه آستین، برش از خط سرشانه تا پهلو، برش افقی در زیر سینه، حلقه آستین تا محل تلاقی خط کمر و خط مرکزی، حلقه گردن تا کمر، وسط سرشانه تا تلاقی خط کمر و پهلو.

الف) برش از سرشانه تا خط مرکزی جلو

ابتدا پنس سرشانه را به وسط سرشانه منتقل کنید.

برش را مطابق مدل طراحی کنید.

نقاط موازنه و خط راستا را مشخص نمایید. (شکل ۵-۲۰)

برش را همراه با فضای پنس سرشانه قیچی کرده، سپس پنس کمر را ببندید و خط کمر را اصلاح کنید.

(شکل ۵-۲۱)

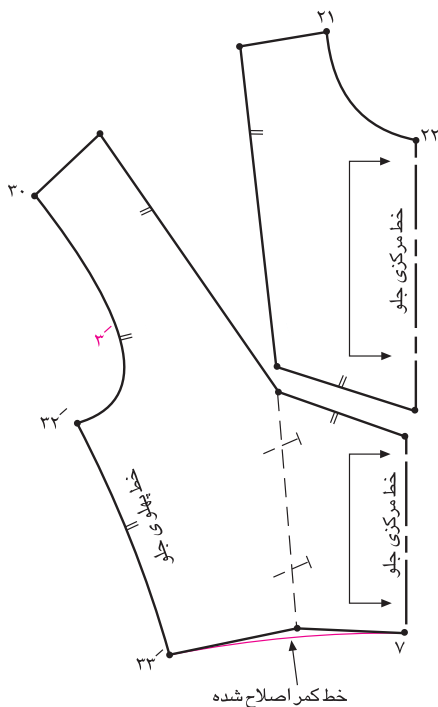

شکل ۵-۲۱

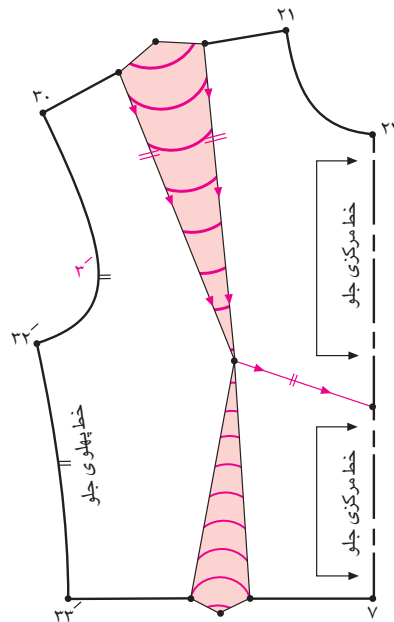

شکل ۵-۲۰

۱- نرو، تایی باریک از پارچه است که روی آن با فاصله دلخواه از تا، چرخ می‌شود و به‌منظور تزئین در لباس به‌کار می‌رود.

ب) برش پرنسیسی از سرشانه

الگوی جلو: ابتدا پنس سرشانه را به خط وسط سرشانه منتقل کنید. (شکل ۵-۲۲) پنس‌ها را کوتاه کرده و مجدداً رأس پنس‌ها را با پیستوله به هم وصل کنید. (شکل ۵-۲۳)

■ نقاط موازنه و خط راستا را مشخص نمایید.

■ فضای داخل پنس‌ها را قیچی کنید به گونه‌ای که خط رسم شده بین پنس‌ها نیز قیچی شود. (شکل ۵-۲۴)



شکل ۵-۲۲

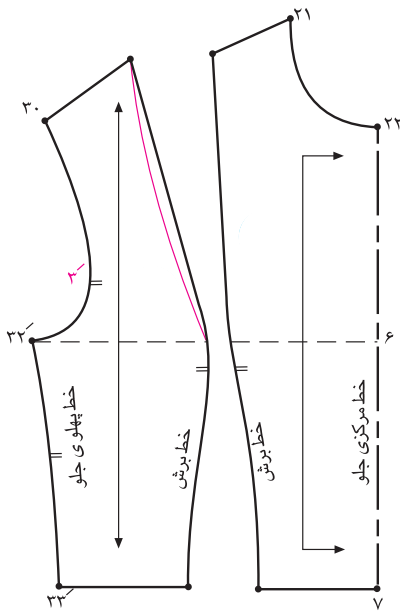

شکل ۵-۲۴

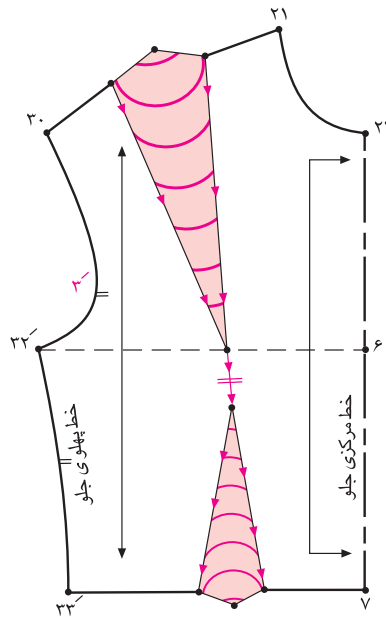

شکل ۵-۲۳

الگوی پشت: خطی با خط کش از پنس سرشانه در نقطه ۳۴ تا نقطه ۳۵ در کمر رسم کنید. ■ با استفاده از خط کش منحنی، سمت دیگر پنس کمر را رسم کنید. (شکل ۵-۲۵) نقاط موازنه و خط راستا را مشخص کنید. ■ خط رسم شده را با فضای پنس سرشانه و کمر قیچی کنید. (شکل ۵-۲۶)

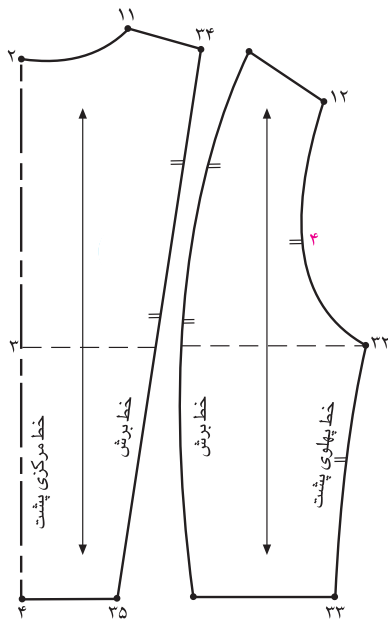

شکل ۵-۲۶

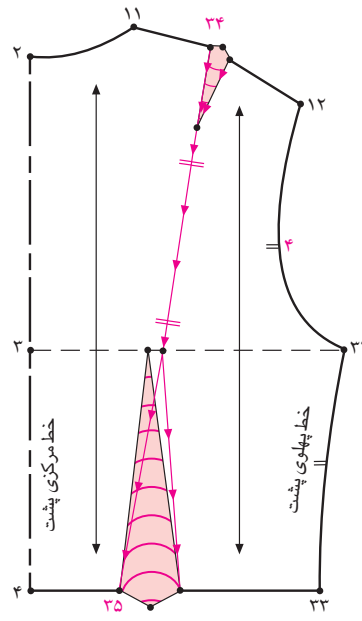

شکل ۵-۲۵

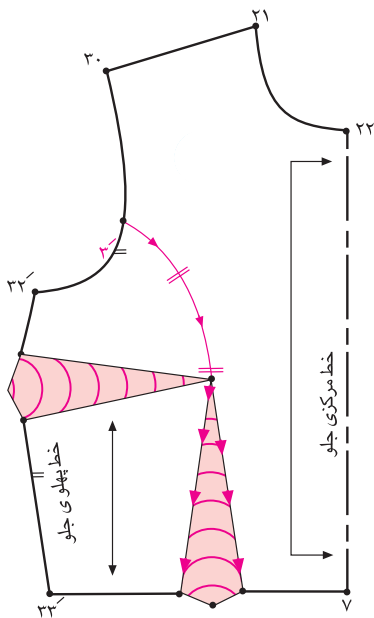

شکل ۵-۲۸



شکل ۵-۲۷

ج) برش پرنسیسی از حلقه آستین الگوی جلو: ابتدا پنس سرشانه را به پهلو منتقل کرده و پنس زیر سینه را کوتاه کنید.

■ مطابق شکل از حلقه آستین تا نوک سینه برش را طراحی کنید. (شکل ۵-۲۸)

■ نقاط موازنه و خط راستا را مشخص نمایید.

۱- توجه داشته باشید هنگام طراحی برش ها در الگو نباید در نوک پنس ایجاد زاویه شود.

شایستگی ۵: طریقه انتقال پنس‌های بالاتنه

برش را همراه با فضای پنس کمر قیچی کنید. پنس پهلو را ببندید. سپس انحنای برش قطعه پهلو را کمی به سمت داخل رسم کنید و اندازه آن را با قطعه جلو کنترل کنید. (شکل ۵-۲۹)

الگوی پشت: برش را مطابق شکل طراحی کنید. (شکل ۵-۳۰)
 نقاط موازنه و خط راستا را مشخص نمایید.
 برش را همراه با فضای پنس کمر قیچی کنید. (شکل ۵-۳۱)

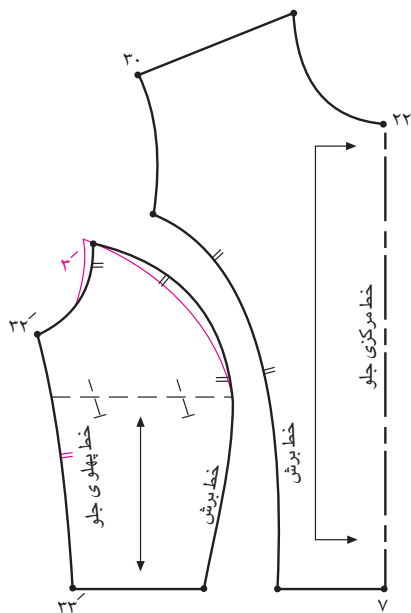

شکل ۵-۲۹

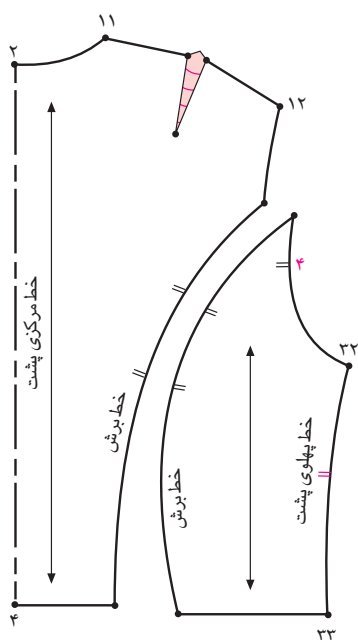

شکل ۵-۳۱

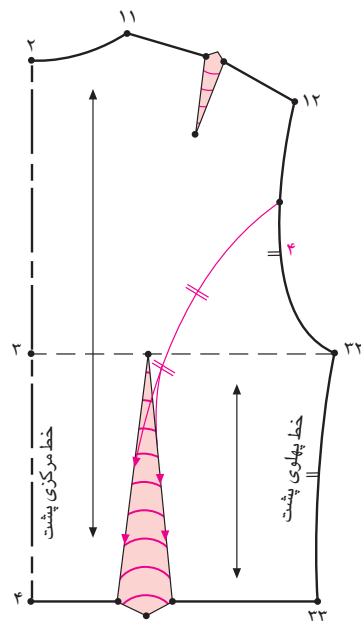

شکل ۵-۳۰

د) برش از خط سرشانه تا پهلو

- پس از انتقال پنس به وسط سرشانه، طول پنس‌ها را کوتاه کنید.
- برش را مطابق مدل طراحی کنید.
- نقاط موازنه و خط راستا را مشخص نمایید. (شکل ۵-۳۳)
- برش را همراه با فضای پنس سرشانه قیچی کنید.
- پنس کمر را ببندید. خط کمر را اصلاح نمایید. (شکل ۵-۳۴)



شکل ۵-۳۲

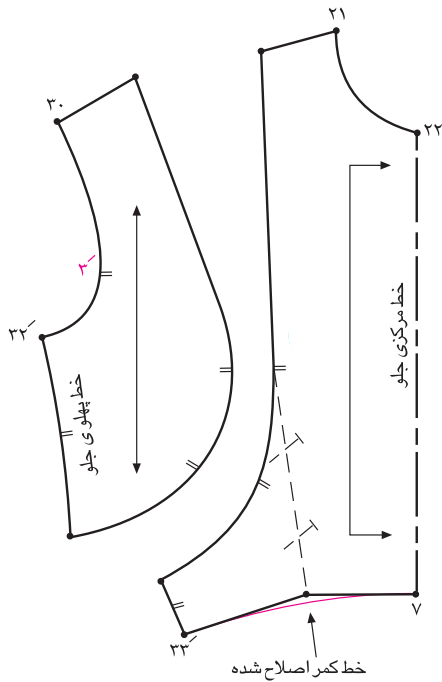

شکل ۵-۳۴

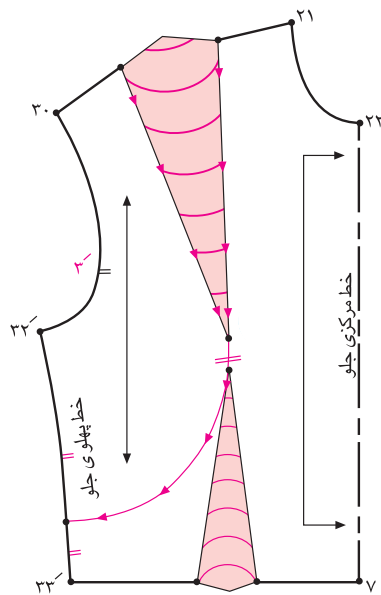

شکل ۵-۳۳

هـ) برش افقی در زیر سینه

- پنس سرشانه را به کمر منتقل کنید.
- برش را مطابق مدل طراحی کنید.

توجه



هنگام طراحی خط برش، پنس بسته باشد.



شکل ۵-۳۵

- نقاط موازنه و خط راستا را مشخص نمایید. (شکل ۵-۳۶)
- برش را قیچی کنید.
- پنس را در قسمت کمر ببندید.
- خط کمر را اصلاح نمایید.
- باقی مانده پنس در برش بالا دوخته می‌شود. (شکل ۵-۳۷)

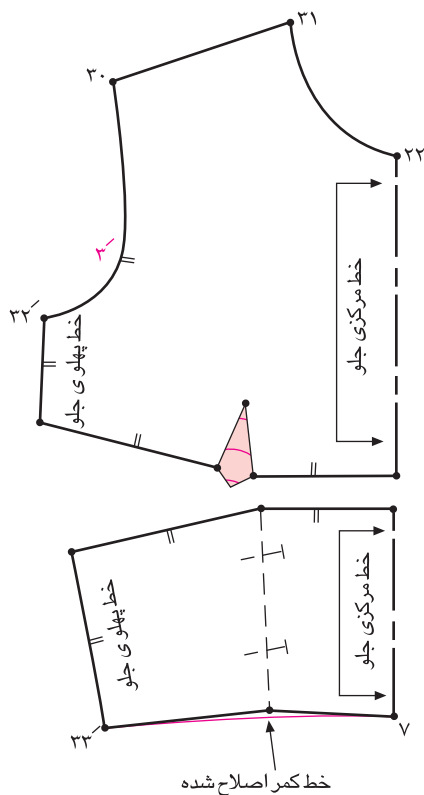

شکل ۵-۳۷

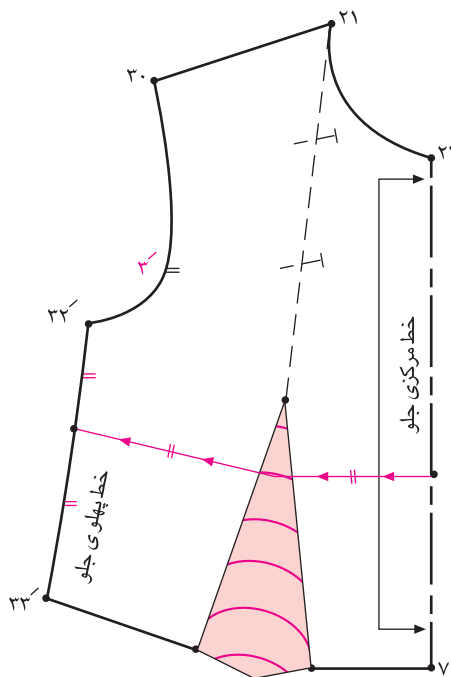

شکل ۵-۳۶

و) برش از حلقه آستین تا محل تلاقی خط مرکزی جلو و کمر

■ برش را مطابق شکل طراحی کنید.

■ نقاط موازنه و خط راستا را مشخص نمایید. (شکل ۵-۳۹)

■ برش را قیچی کرده، پنس سرشانه و کمر را ببندید.

■ خط کمر را اصلاح نمایید. (شکل ۵-۴۰)



شکل ۵-۳۸

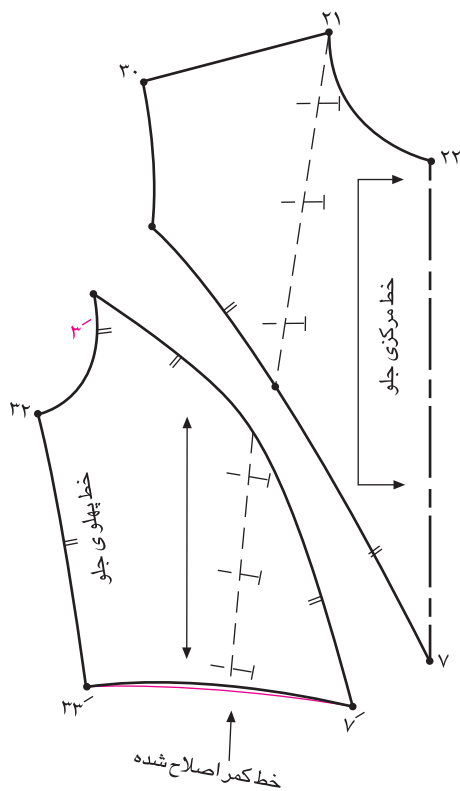

شکل ۵-۴۰

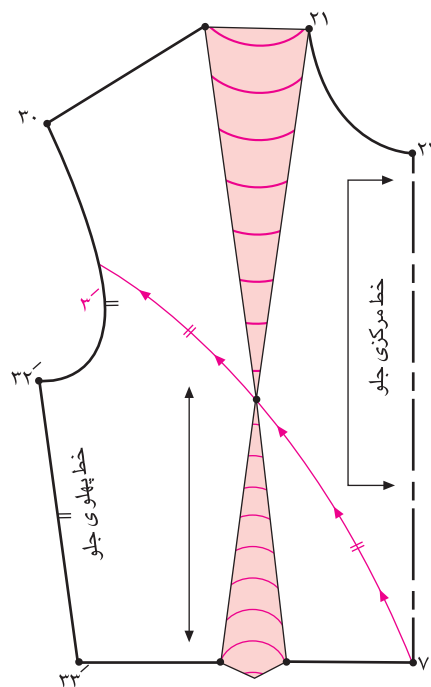

شکل ۵-۳۹

ز) برش از حلقه گردن تا کمر

■ رأس پنس را جابه‌جا کنید.

■ برش را مطابق شکل طراحی کنید.

■ خط راستا و نقاط موازنه را مشخص نمایید. (شکل ۵-۴۲)

■ برش را همراه با پنس کمر قیچی نمایید.

■ پنس سرشانه را ببندید. (شکل ۵-۴۳)



شکل ۵-۴۱

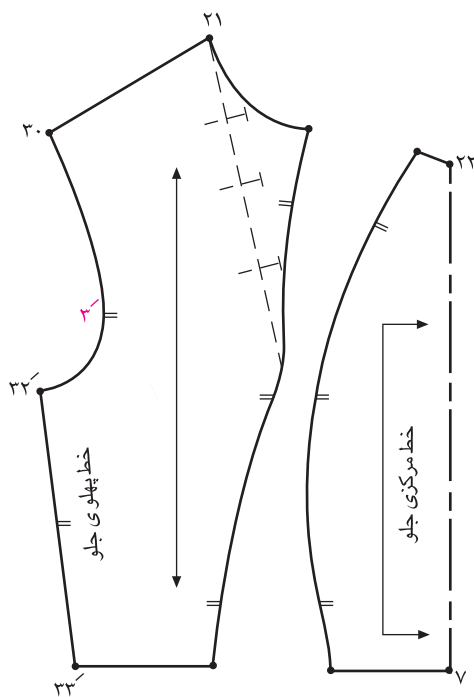

شکل ۵-۴۳

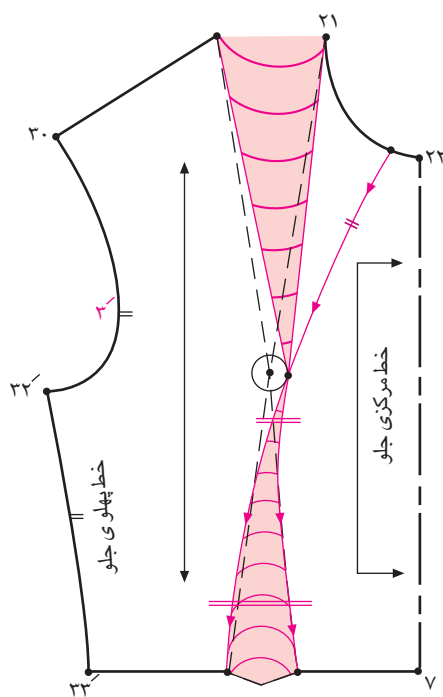

شکل ۵-۴۲

ح) برش از وسط سرشانه تا محل تلاقی خط کمر و پهلو
 ■ پنس را از گوشه گردن به وسط سرشانه و پنس کمر را به محل تلاقی خط کمر و پهلو انتقال دهید.
 ■ طول پنس‌ها را کوتاه کرده و انتهای پنس‌ها را با خطی منحنی به هم وصل کنید.

■ نقاط موازنه و خط راستا را مشخص نمایید. (شکل ۵-۴۵)

■ برش را همراه با فضای پنس‌ها قیچی کنید. (شکل ۵-۴۶)



شکل ۵-۴۴

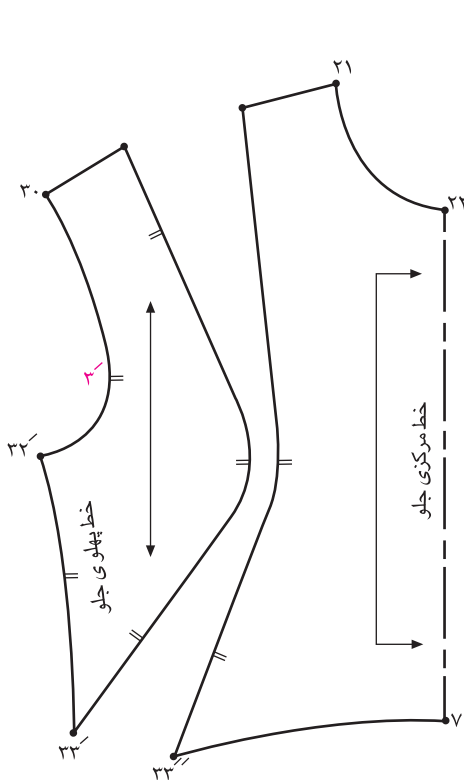

شکل ۵-۴۶

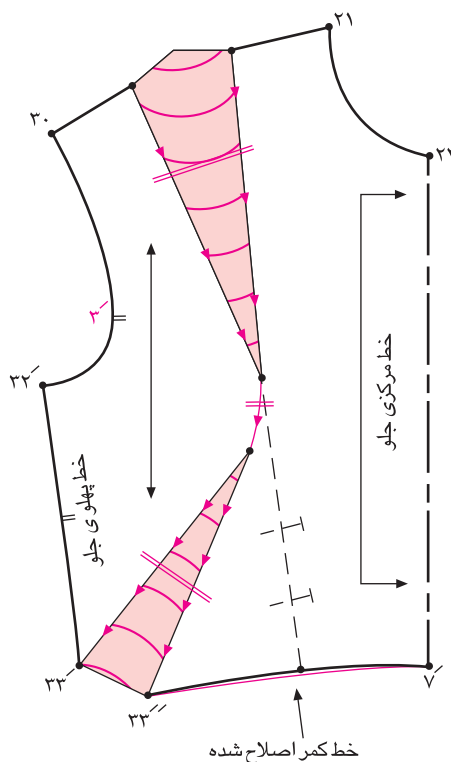

شکل ۵-۴۵

آزمون نظری

- ۱ پنس سینه را به چند نقطه اصلی می توان انتقال داد؟
- ۲ فرم دادن پنس سرشانه به سمت بیرون، برای چه افرادی به کار می رود؟
- ۳ روش کوتاه کردن پنس های بالاتنه جلو را شرح دهید.
- ۴ حداقل و حداکثر میزان جابه جایی نوک پنس در بالاتنه جلو را بنویسید.
- ۵ الگوهای زیر را با مدل های آن مطابقت دهید.



(د)



(ج)



(ب)



(الف)

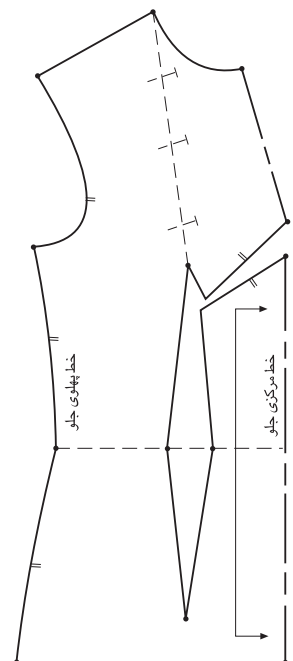
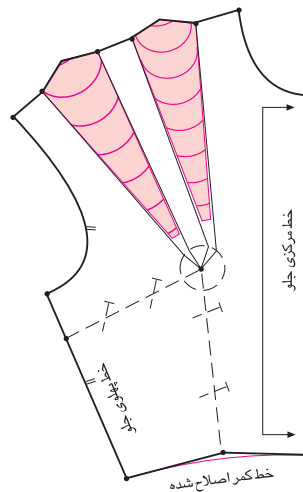
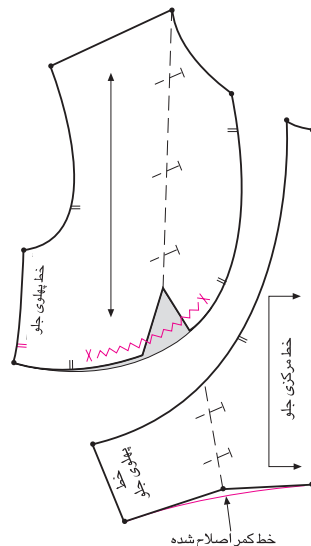
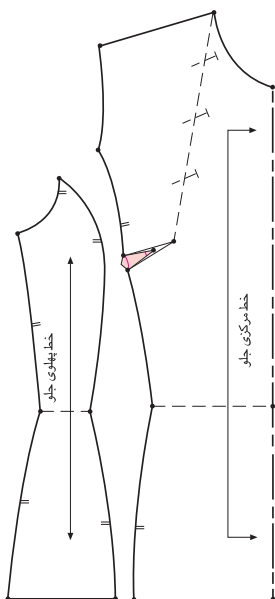

فعالیت عملی

۱ انتقال پنس سرشانه را به $\frac{1}{3}$ خط پهلو و $\frac{1}{4}$ حلقه گردن انجام دهید.

۲ انتقال پنس سرشانه در بالاتنه جلو را به نقاط زیر انجام دهید.

الف) $\frac{1}{4}$ خط سرشانه

ب) تقاطع خط سرشانه و حلقه آستین

ج) $\frac{1}{4}$ حلقه آستین

د) $\frac{1}{3}$ خط پهلو

ه) خط مرکزی جلو

۳ انتقال پنس‌های بالاتنه جلو را به نقاط زیر انجام دهید.

الف) تلاقی خط کمر و پهلو (پنس فرانسوی)

ب) به خط کمر

۴ انتقال پنس سرشانه بالاتنه پشت را به نقاط زیر انجام دهید.

الف) حلقه گردن

ب) حلقه آستین

۵ پنس‌های بالاتنه جلو را کوتاه کنید.

۶ پنس‌های جلو و پشت بالاتنه را با توجه به مدل لباس تنگ و چسبان فرم دهید.

۷ انتقال پنس به برش‌های زیر را انجام دهید.

الف) خط سرشانه تا خط مرکزی جلو

ب) برش پرنسسی از سرشانه

ج) از سرشانه تا خط پهلو

د) برش افقی در زیر سینه

ه) حلقه آستین به محل تلاقی خط مرکزی جلو و کمر

برگه استاندارد ارزشیابی عملکرد شایستگی حرفه‌ای

<p>استاندارد عملکرد: انتقال پنس‌ها به قسمت‌های مختلف بالاتنه روی الگوی اساس بالاتنه مانند انتقال پنس سرشانه به حلقه گردن، حلقه آستین، سرشانه، کمر، پهلو، خط مرکزی جلو و ساسون خط کمر در مدت زمان ۲۰ دقیقه برای هر الگو</p>	<p>واحد شایستگی حرفه‌ای: انتقال پنس‌های بالاتنه</p>	
<p>ابزارهای ارزشیابی شواهد قضاوت در مورد شایستگی</p>	<p>دانش:</p>	
<p>سؤال کوتاه پاسخ به این سؤال که آیا محل‌های انتقال پنس را می‌داند. سؤال شفاهی تشریحی از چگونگی انتقال پنس‌های بالاتنه</p>	<p>تشریح روش انتقال پنس‌ها به حلقه گردن، حلقه آستین، سرشانه، کمر، پهلو، خط مرکزی جلو و ساسون خط کمر</p>	
<p>نوع عملکرد شایستگی</p>	<p>مهارت:</p>	
<p>مشاهده و تکمیل لیست واریسی (چک‌لیست) از: انجام فرایند تهیه الگو با انتقال پنس سینه در بالاتنه برای قسمت‌های مختلف مانند: حلقه گردن، حلقه آستین، سرشانه، کمر، پهلو، خط مرکزی جلو و ساسون خط</p>	<p>انتقال پنس‌ها به حلقه گردن، حلقه آستین، سرشانه، کمر، پهلو، خط مرکزی جلو و ساسون خط کمر</p>	
<p>رعایت اخلاق حرفه‌ای: اهمیت دادن به تطبیق اندازه‌های شخصی با اندازه‌های استاندارد ملی صرفه‌جویی در مصرف کاغذ الگو کنترل و صرفه‌جویی در زمان انتخاب مدل مناسب لباس با توجه به موقعیت اجتماعی، فرهنگی و سن</p>	<p>نگرش:</p>	
<p>استفاده از وسایل حفاظت فردی (مانند پوشیدن روپوش کار) رعایت اصول ارگونومی هنگام کار</p>	<p>ایمنی فردی:</p>	
<p>جمع‌آوری کاغذهای باطله در ظروف مخصوص و استفاده از آن در چرخه بازیافت</p>	<p>توجهات زیست‌محیطی:</p>	

پیشنهاد: هنرآموز می‌تواند از هنرجو بخواهد الگوی اساس بالاتنه را روی مقوا طراحی کرده و از آن به‌عنوان اشل برای انتقال پنس‌ها استفاده نماید.

نتیجه: بر اساس عملکرد هنرجو و شواهد ناشی از کاربرد ابزارها در مورد شایستگی حرفه‌ای قضاوت در یکی از حالات زیر انجام می‌شود.

شایسته نیست

شایسته است



شایستگی ۶

ترسیم الگوی انواع یقه



استاندارد عملکرد واحد شایستگی

ترسیم الگوی انواع یقه‌های خطی مانند یقه‌گرد، هفت و چهارگوش روی الگوی بالاتنه و گرفتن پنس لقی یقه در یقه‌های باز و رسم سجاف جدا و سرخود در مدت ۲۰ دقیقه برای هر یقه و ترسیم الگوی یقه آرشال بر روی الگوی اساس بالاتنه و سجاف یقه آرشال در مدت ۳۰ دقیقه و رسم الگوی یقه شکاری و سجاف آن در مدت ۲۵ دقیقه و رسم الگوی انواع یقه جدا مانند کراواتی و شمیزیه و انگلیسی و سجاف آنها (یقه کراواتی و شمیزیه ۲۰ دقیقه و یقه انگلیسی ۴۰ دقیقه)



انواع یقه

یقه را می‌توان به شکل‌های مختلف طراحی کرد، ولی یکی از راحت‌ترین روش‌ها تقسیم‌بندی آنها به سه گروه کلی است:

۱ یقه‌های ساده خطی

در این نوع یقه‌ها بر روی لباس، خط گردن مبناست. یقه جداگانه‌ای به بالاتنه وصل نمی‌شود و دوطرف آن معمولاً به صورت قرینه طراحی شده و به چهار شکل اصلی طراحی می‌شود. انواع این یقه عبارت‌اند از: گرد، چهارگوشه (خستی)، هفت، قایقی و... (شکل ۶-۱)



شکل ۶-۱

۲ یقه‌های ایستاده

یقه‌های ایستاده، دور گردن در حال ایستاده قرار می‌گیرد و برگردان ندارد. خط لبه بیرون یقه تقریباً با خط لبه گردن برابر است. این نوع یقه، طرح‌های مختلفی دارد که عبارت‌اند از: یقه فرنجی، چینی و... (شکل ۶-۲)



شکل ۶-۲

۱- نام‌گذاری اسامی یقه‌ها مانند: یقه گرد (○)، چهارگوشه (□)، یقه هفت (∇) و یقه قایقی (○) به علت شباهت این یقه‌ها به شکل‌های هندسی می‌باشند.

۳ یقه‌های برگردان

این نوع یقه‌ها دارای برگردان است. خط لبه بیرونی یا خارجی یقه پهن‌تر از خط لبه گردن است. یقه‌های برگردان شامل دو گروه اصلی هستند که عبارت‌اند از: ۱- یقه‌های برگردان پایه‌دار، ۲- یقه‌های برگردان بدون پایه یا مسطح. (شکل ۶-۳)



شکل ۶-۳

یقه‌های برگردان بدون پایه یا مسطح: این نوع یقه‌ها همواره به‌طور مسطح در روی شانه قرار می‌گیرند، بدون پایه بوده یا مقدار پایه آن از «۵/۰ سانتی‌متر» کمتر است. این نوع یقه، طرح‌های مختلفی دارد که عبارت‌اند از: یقه ملوانی، شال، بب بدون پایه و... (شکل ۶-۴ و ۶-۵)



شکل ۶-۵

شکل ۶-۴

اصول اساسی برای ترسیم یقه

- اصطلاحات زیر را در موقع ترسیم یقه به کار می‌بریم: (شکل ۶-۶)
- خط گردن: خطی که یقه را به حلقه گردن بالاتنه وصل می‌کند.
- خط لبه بیرونی یا طرح یقه: خط خارجی یقه یا خط لبه برگردان یقه که روی لباس قرار می‌گیرد.
- پایه یقه: پایه یقه قسمتی از یقه است که بالاتر از خط گردن قرار می‌گیرد و بعد از آن، پهنای یقه برمی‌گردد.
- خط شکست: خطی است که یقه در قسمت جلو از آن خط «تا» خورده و برمی‌گردد.
- نقطه شکست: نقطه‌ای که یقه در خط شکست برمی‌گردد.
- برگرد یقه: از خط شکست تا خط لبه بیرونی طرح در قسمت رو یا در اصل پهنای یقه است.
- پهنای پشت یقه: پهنای یقه از خط «تا» تا لبه خارجی یقه در پشت است.
- دکلته یقه: مقدار گشادی یقه یا اصطلاحاً «بازی یقه» از حلقه گردن روی خط مرکزی را می‌گویند.
- دال یقه: در یقه انگلیسی، محل اتصال تکه بالای یقه به قسمت برگردان علامت دال «>» فارسی به وجود می‌آید.
- رویه یقه: قسمت روی یقه که در حدود «۰/۲۵-۰/۵ سانتی‌متر» بزرگ‌تر از زیر یقه و قابل رؤیت است.
- زیر یقه: قسمت زیری یقه است که معمولاً لایی روی آن قرار می‌گیرد و قابل رؤیت نیست.
- سجاف سرخود: تکه سجاف است که وصل به بالاتنه الگوست.
- سجاف جدا: تکه سجاف است که جداگانه به بالاتنه (در هنگام دوخت) وصل می‌شود.
- دگمه خور: مکانی که دگمه و دگمه روی آن تعبیه می‌شود. (پهنای آن بستگی به اندازه دگمه مورد استفاده دارد).

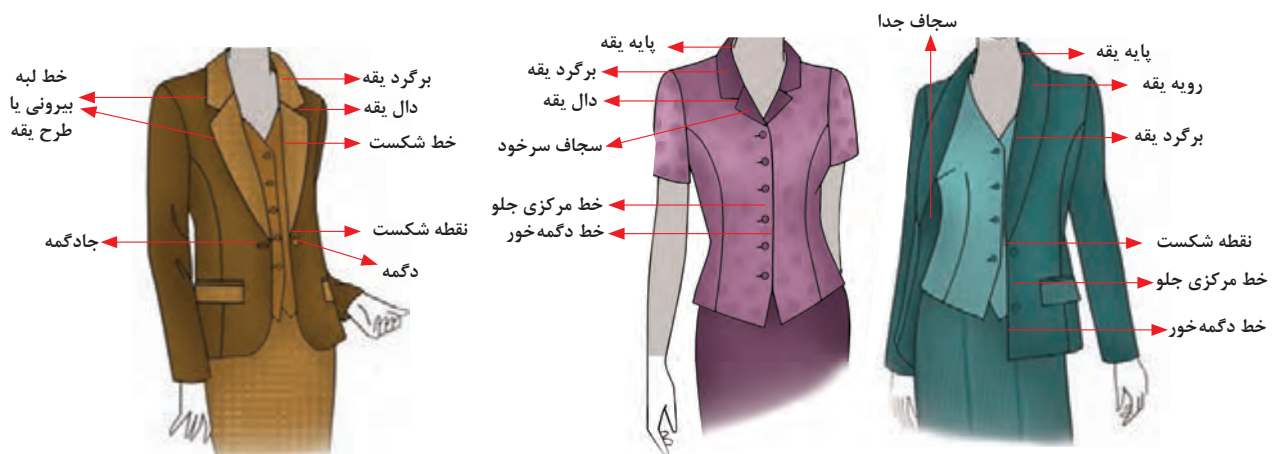

شکل ۶-۶

۱- بلندی پایه یقه از خط گردن پشت تا خط «تا» ی یقه، در زیر یقه قرار دارد و دیده نمی‌شود.

اندازه دگمه خور



شکل ۶-۷

اندازه دگمه خور لباس را باید متناسب با قطر دگمه مشخص کرد. نکته قابل توجه، فاصله جادگمه تا لبه جلوی لباس است. هر دگمه پس از بسته شدن در انتهای جادگمه قرار می گیرد؛ بدین ترتیب، پس از بستن دگمه نیمی از جادگمه نمایان خواهد بود. (شکل ۶-۷)

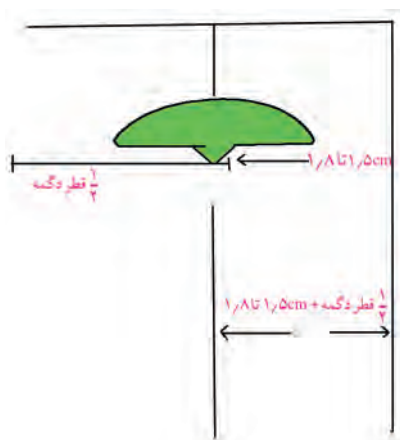

شکل ۶-۸

اندازه دگمه خور به طور معمول برابر با « $\frac{1}{2}$ قطر دگمه به اضافه $\frac{1}{8}$ - $\frac{1}{5}$ سانتی متر» است. (دگمه پس از بسته شدن با لبه جلو « $\frac{1}{8}$ - $\frac{1}{5}$ سانتی متر» فاصله دارد.)

اندازه دگمه خور در مورد دگمه های کوچک و ظریف، برابر با « $\frac{1}{2}$ قطر دگمه به اضافه $\frac{1}{8}$ - $\frac{1}{5}$ سانتی متر» است.

این اندازه در مورد دگمه های درشت برابر با « $\frac{1}{2}$ قطر دگمه به اضافه $1 - 3$ سانتی متر» است. (شکل ۶-۸)

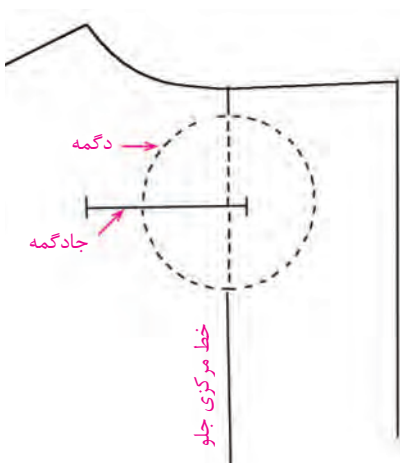

شکل ۶-۹

دگمه پس از بسته شدن باید روی خط مرکزی جلو واقع شود؛ بدین ترتیب، دگمه را باید روی خط مرکزی جلو بدوزید. (شکل ۶-۹)

تعیین طول جادگمه

اندازه جادگمه بسیار مهم است و طول آن باید دقیق باشد تا دگمه به آسانی از آن عبور کند و در عین حال، لباس را بسته نگه دارد.

طول جادگمه

■ به طور معمول، طول چاک جادگمه «برابر با قطر دگمه به اضافه ۲-۳ میلی متر» است. (شکل ۶-۱۰)

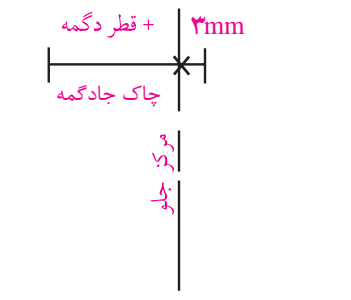

شکل ۶-۱۰

■ در پارچه‌های خیلی ضخیم، اگر دگمه از جنس پارچه (دگمه منگنه‌ای روکش پارچه) یا دگمه مخروطی شکل و دارای سطحی با برجستگی خیلی زیاد باشد، طول چاک جادگمه برابر با «قطر دگمه به اضافه ۳-۵ میلی متر» است. (شکل ۶-۱۱)

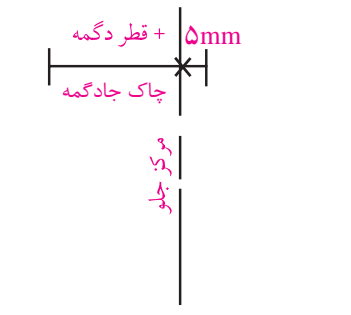

شکل ۶-۱۱

■ در دگمه‌های خیلی ریز، طول چاک جادگمه «برابر با قطر دگمه یا حداکثر ۱ میلی متر بیشتر از قطر دگمه» است. (شکل ۶-۱۲)

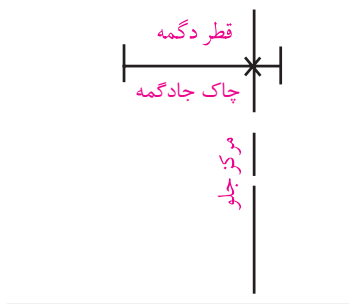

شکل ۶-۱۲

تعیین محل جادگمه

جادگمه در لباس های جلویاز زنانه، در طرف راست و در لباس های پشت باز، در طرف چپ قرار می گیرد. (شکل ۶-۱۳)



ب) جادگمه در سمت چپ بالاتنه پشت

الف) جادگمه در قسمت راست بالاتنه جلو

شکل ۶-۱۳

سه مکان مهم و اساسی برای قرار گرفتن جادگمه در یقه، خطوط سینه و کمر است. جادگمه های دیگر نیز در بین این نقاط قرار می گیرند. (شکل ۶-۱۴)



شکل ۶-۱۴



شکل ۱۵-۶

از الگوی اساس بالاتنه اصلاح شده جلو که پنس سینه به زیر سینه منتقل شده است، رولت کنید.

از «نقطه ۲۱» در خط مرکزی جلو به اندازه دلخواه

(در این مدل، «۴ سانتی متر») پایین بیابید تا

«نقطه ۴۶» به دست آید.

در این مدل، «۴ سانتی متر = ۴۶ → ۲۱

از «نقطه ۲۲» در خط سرشانه به اندازه دلخواه (در

این مدل، «۴ سانتی متر») داخل شوید تا «نقطه

۴۷» به دست آید. (شکل ۱۶-۶)

در این مدل، «۴ سانتی متر = ۴۷ → ۲۲

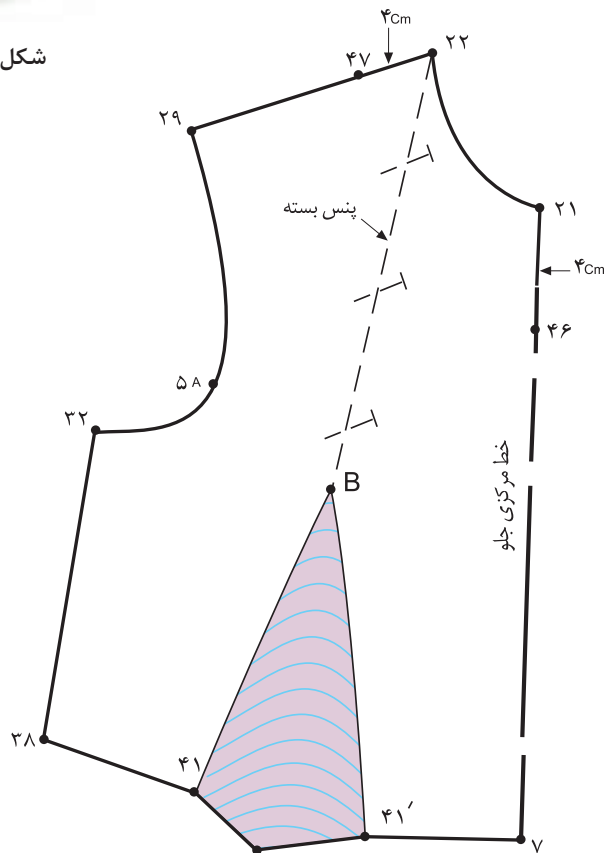

شکل ۱۶-۶

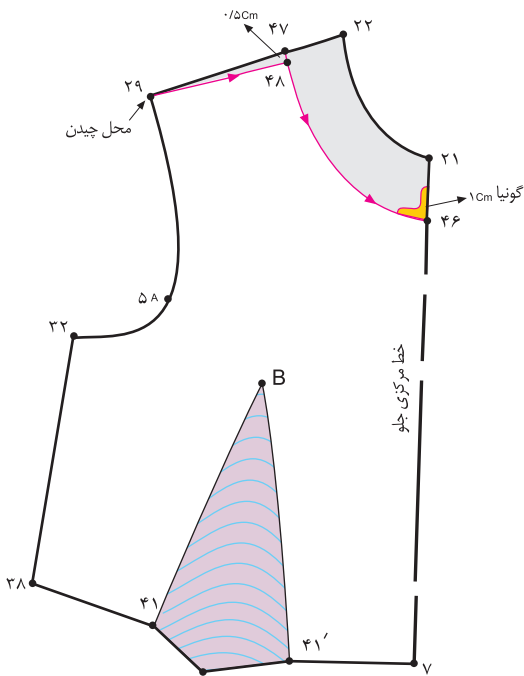

شکل ۶-۱۷

■ برای بهتر قرار گرفتن یقه گشاد شده روی بالاتنه، از «نقطه ۴۷» به تناسب یقه گشاد شده پایین بیاید تا «نقطه ۴۸» به دست آید.

در این مدل، 0.5 سانتی متر = $47 \rightarrow 48$

■ «نقطه ۴۶» را به اندازه «۱ سانتی متر» گونیا کرده سپس نقاط «۴۶، ۴۸ و ۲۹» را به یکدیگر وصل کنید.

خط جدید یقه گرد = $46 \rightarrow 48$

■ از «نقطه ۲۹» خطوط یقه گرد ترسیم شده چیده شود. (شکل ۶-۱۷)

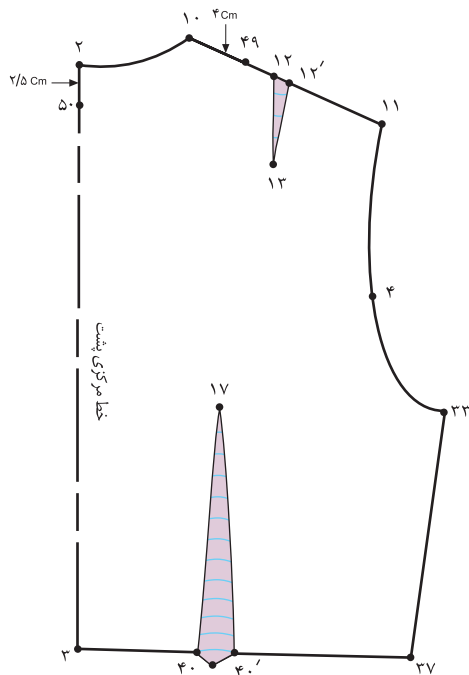

شکل ۶-۱۸

■ از «نقطه ۱۰» به اندازه « $22 \rightarrow 47$ » روی خط سرشانه داخل شوید تا «نقطه ۴۹» به دست آید.

در این مدل، 4 سانتی متر = $47 \rightarrow 22 \rightarrow 49$

■ از «نقطه ۲» در خط مرکزی پشت به اندازه دلخواه^۱ (در این مدل، « $2/5$ سانتی متر») پایین بیاید تا «نقطه ۵۰» به دست آید. (شکل ۶-۱۸)

در این مدل، $2/5$ سانتی متر = $2 \rightarrow 50$

۱- در یقه گرد ساده، گشادی یقه (دکلته) در مرکز پشت یقه معمولاً کمتر از مرکز جلوی یقه است.

شایستگی ۶: ترسیم الگوی انواع یقه

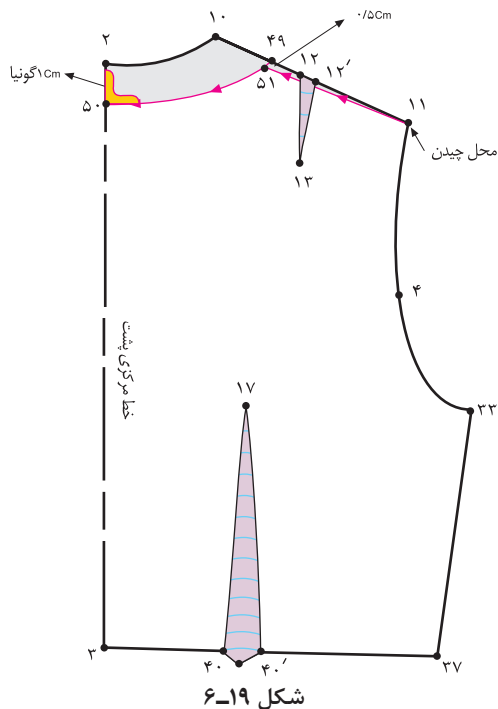

شکل ۶-۱۹

همانند قسمت جلو از «نقطه ۴۹» به اندازه «۰/۵ سانتی‌متر» پایین بیایید تا «نقطه ۵۱» به دست آید.

در این مدل، ۰/۵ سانتی‌متر = ۵۱ → ۴۹ از «نقطه ۵۰» به اندازه «۱ سانتی‌متر» گونیا کرده سپس نقاط ۱، ۱۱، ۵۱ و ۵۰ را به یکدیگر وصل کنید.

از «نقطه ۱۱» خطوط یقه گرد ترسیم شده چیده شود. (شکل ۶-۱۹)

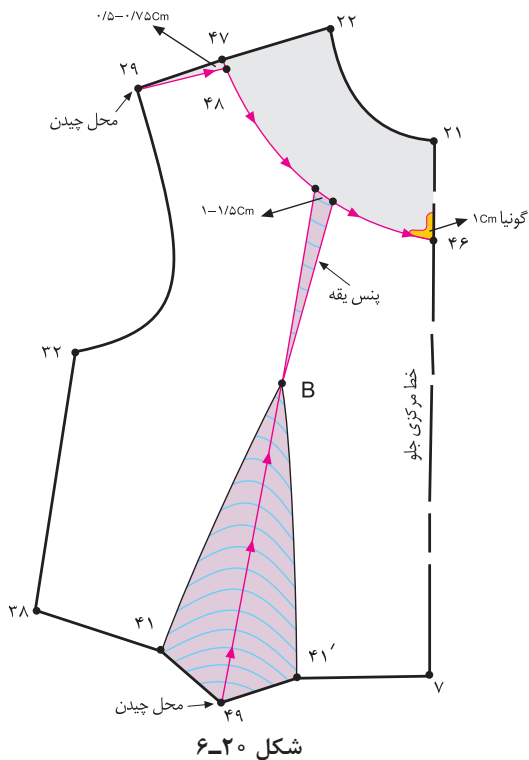

شکل ۶-۲۰

در یقه‌هایی که گشادی بیشتری دارد یک پنس^۲ «۱/۵ - ۱ سانتی‌متری» در خط جدید یقه رسم کنید و انتهای آن را تا «نقطه B» (سرسینه) ادامه دهید.

از «نقطه B» (سرسینه) خطی به ابتدای پنس از «نقطه ۴۱ → B → ۴۱'» (پنس زیرسینه) رسم کنید تا «نقطه ۴۹» به دست آید.

از «نقطه ۴۹» تا «نقطه B» (سرسینه) را فیچی کنید.

- ۱- هنگام ترسیم خط سرشانه پنس سرشانه پشت را ببندید سپس خط سرشانه را ترسیم کنید.
- ۲- اندازه این پنس ثابت نیست مقدار آن بستگی به مدل، جنس پارچه، برش، گشادی یقه و اندام فرد دارد.
- ۳- این پنس را می‌توانید به پنس‌های زیر سینه یا پهلو و یا حلقه آستین منتقل نمایید.

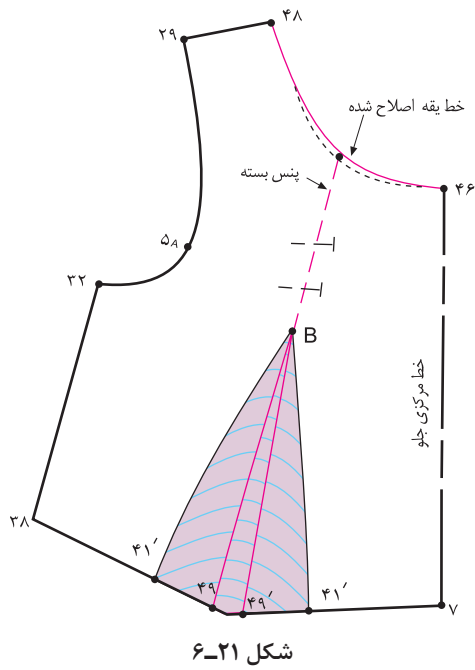

- پنس «۱- ۱/۵ سانتی متری» یقه را ببندید.
- زیر خط «۴۹ → B» کاغذ بچسبانید و اوزمان طبیعی به وجود آمده از انتقال پنس^۱ را مشخص کنید.
- پس از بستن پنس یقه، خط یقه را دوباره رسم کرده خط جدید یقه را اصلاح کنید. (شکل ۶-۲۱)

۱- در اصل، پنس زیر سینه بزرگ شود.

یقه هفت (۷)



شکل ۶-۲۲

- از الگوی اساس بالاتنه اصلاح شده جلو که پنس سینه به زیر سینه منتقل شده است، رولت کنید.
- از «نقطه ۲۱» در خط مرکزی جلو به اندازه دلخواه پایین بیایید تا «نقطه ۴۷» به دست آید. در این مدل، $۶ \text{ سانتی متر} = ۴۷ \rightarrow ۲۱$
- از «نقطه ۲۲» در خط سرشانه به اندازه دلخواه داخل شوید تا «نقطه ۴۸» به دست آید.
- نقاط «۴۷» و «۴۸» را به وسیله خط کش به یکدیگر وصل کنید. (شکل ۶-۲۳)

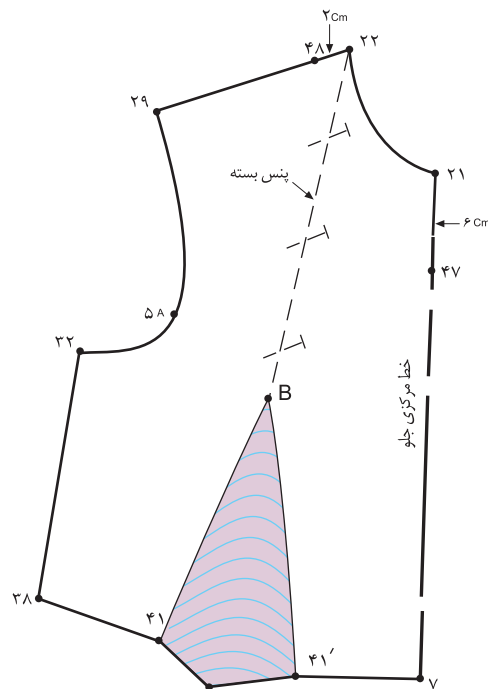

شکل ۶-۲۳

از «نقطه ۵۰» خطی به سمت پشت و جلوی الگو به گونه‌ای بکشید که با خطوط گونیا شده برخورد کند و نقاط «۴۸» و «۴۹» به دست آید.

از «نقطه ۵۰» در جلو و پشت الگو (در خط سرشانه) به اندازه «۵/۱۰ سانتی‌متر» کم کنید تا نقاط «۵۱» و «۵۱'» به دست آید.

$$۵۰ \rightarrow ۵۱ = ۵۰ \rightarrow ۵۱' = ۱۰/۵ \text{ سانتی‌متر}$$

«نقطه ۵۱» را به «نقطه ۱۱» (انتهای سرشانه پشت) و «نقطه ۵۱'» را به «نقطه ۲۹» (انتهای سرشانه جلو) وصل کنید تا سرشانه‌های جدید جلو و پشت به دست آید.

خط سرشانه جدید پشت = $۵۱ \rightarrow ۱۱$

خط سرشانه جدید جلو = $۵۱' \rightarrow ۲۹$

نقاط «۴۶»، «۴۹»، «۵۱'» و «۲۹» در جلو و «۴۷»، «۴۸»، «۵۱» و «۱۱» در پشت را به یکدیگر وصل کنید.

از نقاط «۴۶» و «۴۷» خطوط یقه چهارگوشه ترسیم شده، چیده شود. (۶-۲۸)

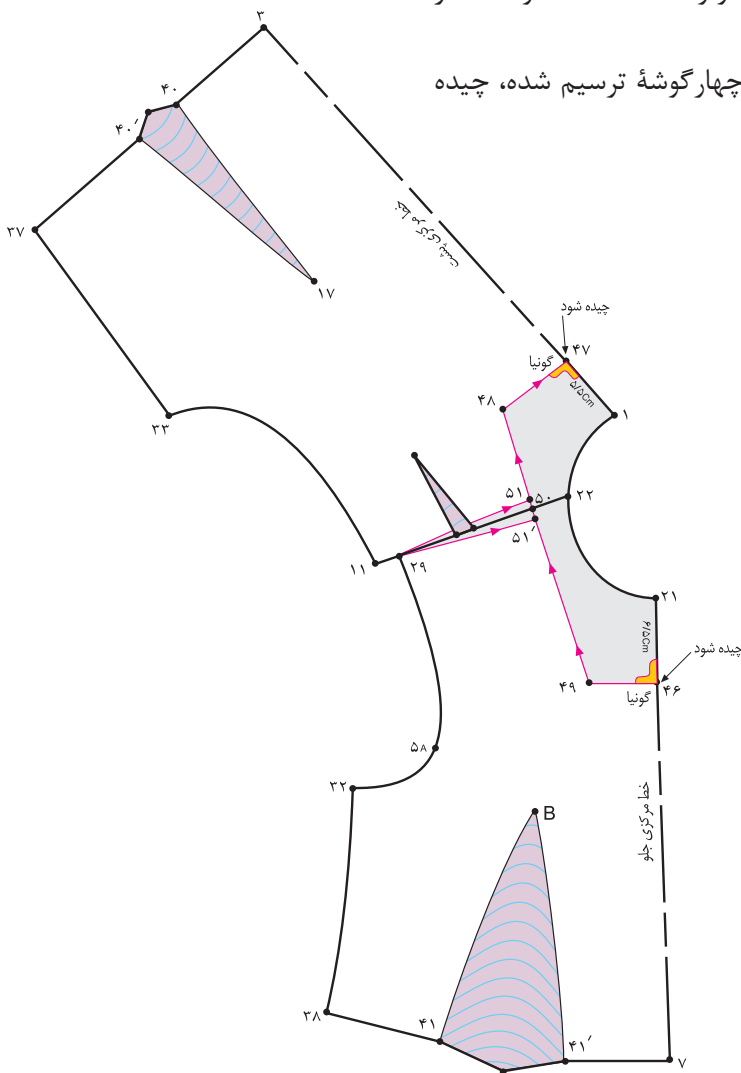

شکل ۶-۲۸

۱- جهت جلوگیری از گشاد شدن یقه استفاده می‌شود.

سجاف یقه گرد، هفت و چهار گوشه

پس از ترسیم یقه گرد از «نقاط ۴۶ و ۴۸» به اندازه «۴» سانتی‌متر داخل شوید تا نقاط «۴۹ و ۵۰» به دست آید.

۴ سانتی‌متر = ۴۶ → ۵۰

۴ سانتی‌متر = ۴۸ → ۴۹

«نقطه ۵۰» را به اندازه «۱ سانتی‌متر» گونیا کرده سپس نقاط «۵۰» را به «۴۹» وصل کنید.

فواصل خطوط «۴۶ → ۵۰» و «۴۸ → ۴۹» باید با یکدیگر موازی باشد. (۴ سانتی‌متر)

از خط «۴۸ → ۴۹» به اندازه «۰/۲ سانتی‌متر» پایین بیایید تا نقاط «۴۸' و ۴۹'» به دست آید. (برای اینکه سجاف در داخل لباس بهتر قرار گیرد «۰/۲» سانتی‌متر از سجاف یقه کم کنید.) (شکل ۶-۲۹)

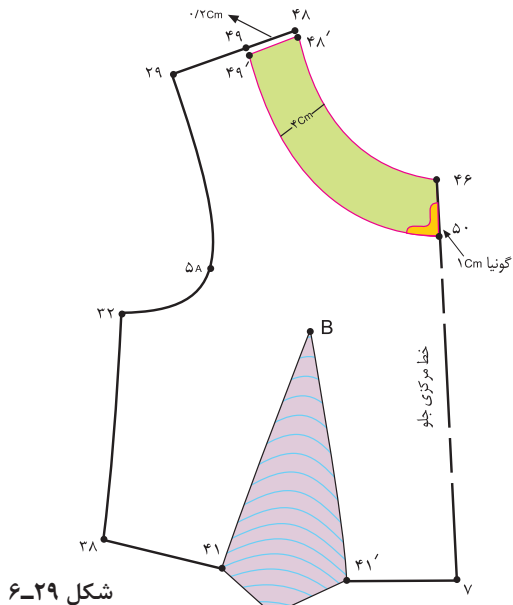

شکل ۶-۲۹

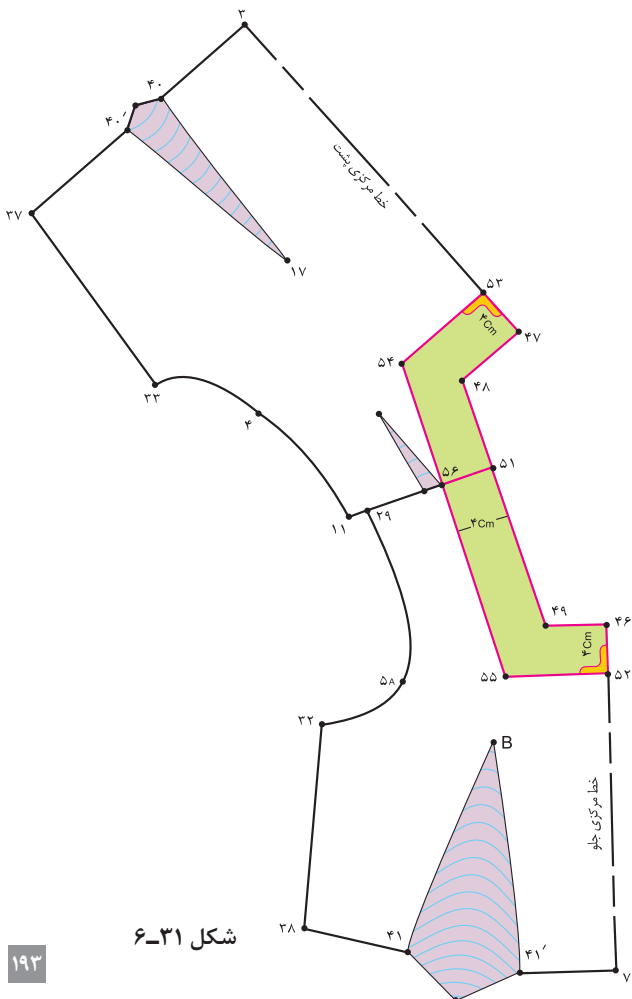

شکل ۶-۳۱

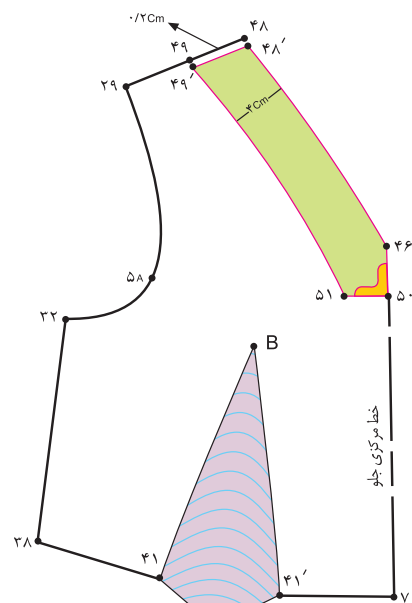

شکل ۶-۳۰

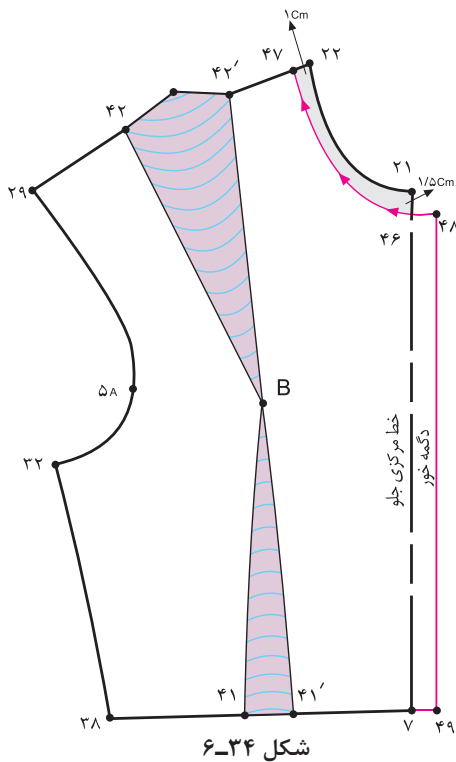

شکل ۶-۳۴

از نقاط «۷ و ۴۶» خط مرکزی جلو به اندازه دگمه خور بیرون بیاپید تا نقاط «۴۸ و ۴۹» به دست آمده را به یکدیگر وصل کنید. خط جدید یقه را رسم کنید. (شکل ۶-۳۴)

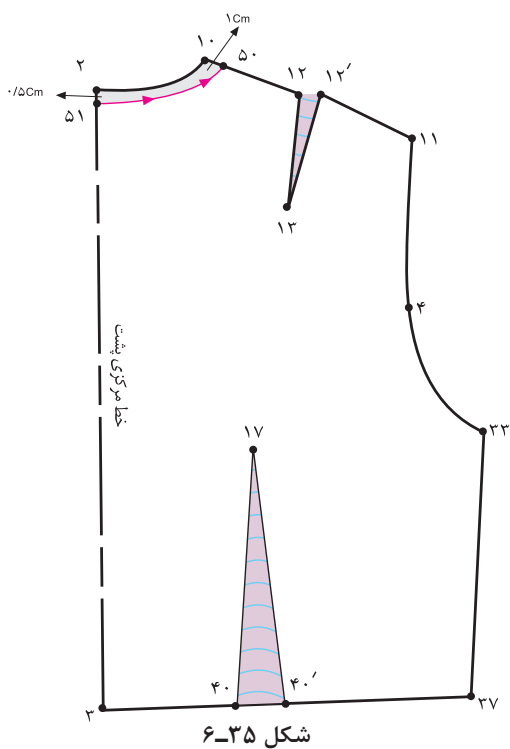

شکل ۶-۳۵

روی الگوی اساس بالاتنه پشت از «نقطه ۱۰» ابتدای سرشانه پشت برابر با فاصله «۴۷ → ۲۲» (سرشانه جلو) داخل شوید تا «نقطه ۵۰» به دست آید.
 از «نقطه ۲» در خط مرکزی پشت به اندازه «۵۰/۵» سانتی‌متر پایین بیاپید تا «نقطه ۵۱» به دست آید.
 نقاط «۵۰ و ۵۱» را به یکدیگر به صورت هلالی شکل وصل کنید. از «نقطه ۵۱» خط یقه جدید پشت را بچینید. (شکل ۶-۳۵)

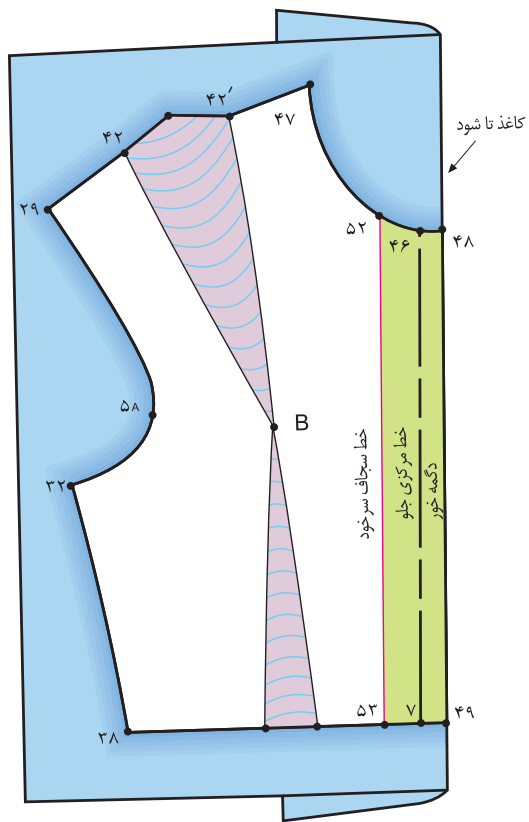

شکل ۶-۳۶

■ برای ترسیم سجاف سرخود بالاتنه از «نقطه ۴۶» روی خط مرکزی جلو به اندازه دگمه خور به اضافه «۱ سانتی متر» داخل شوید تا «نقطه ۵۲» به دست آید.

■ از «نقطه ۵۲» خطی موازی با خط مرکزی جلو رسم کنید تا با خط کمر برخورد کند و «نقطه ۵۳» به دست آید. «نقطه ۵۲» را به «نقطه ۵۳» وصل کنید.

■ کاغذ را در خط دگمه خور «۴۸ → ۴۹» تا کنید.

■ خطوط «۴۹ → ۵۳ → ۵۲ → ۴۸» را رولت کنید. (شکل ۶-۳۶)

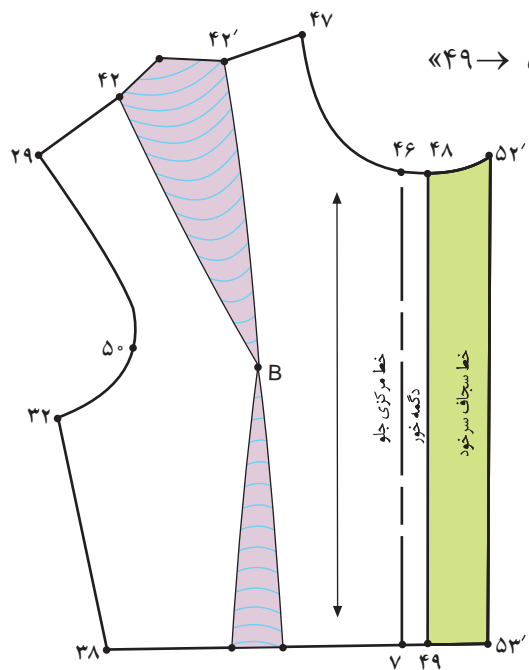

شکل ۶-۳۷

■ «تا»ی کاغذ را باز کنید. تکه «۴۹ → ۵۳' → ۵۲' → ۴۸» سجاف سرخود است. (شکل ۶-۳۷)

از خط مرکزی جلو «نقطه ۴۶» تا خط مرکزی پشت «نقطه ۵۱» حلقه یقه را اندازه گیری کنید.

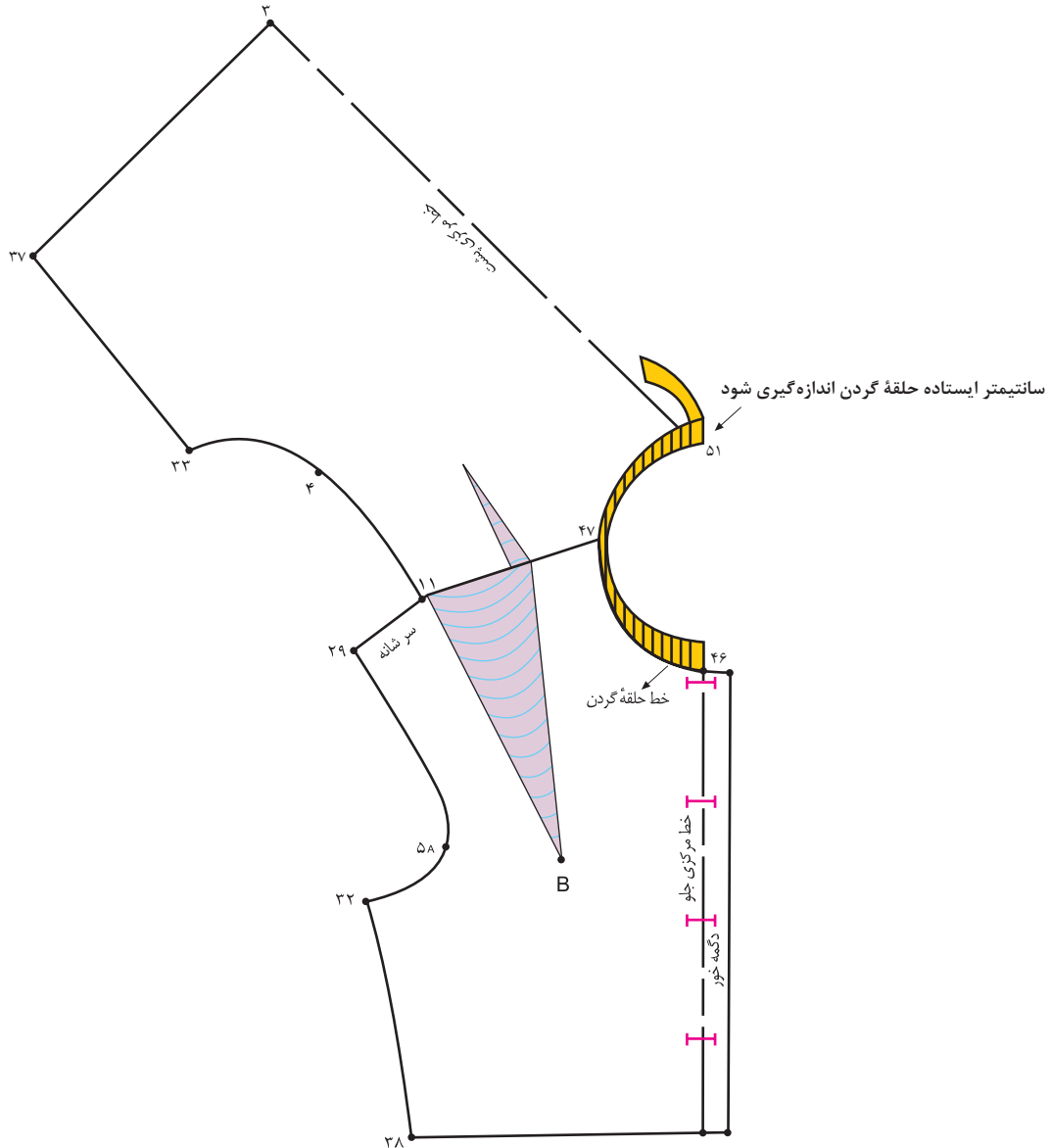

شکل ۶-۳۸

کادر اولیه یقه ایستاده

در گوشه کاغذ، دو خط عمود برهم رسم کرده، تقاطع آنها را با نام «نقطه ۱» مشخص کنید.

از «نقطه ۱» به اندازه دور حلقه یقه گشاد شده پشت و جلو بدون محاسبه دگمه خور روی خط افقی علامت بگذارید تا «نقطه ۲» به دست آید.

از «نقطه ۱» به اندازه پهنای یقه (اندازه آن بستگی به مدل دارد؛ در این مدل، ۳/۵ سانتی متر) بالا بروید تا «نقطه ۳» به دست آید. (شکل ۶-۳۹)



شکل ۶-۳۹

■ از «نقطه ۳» خطی گونیا شده و موازی با خط «۱ → ۲» رسم کنید.

■ از «نقطه ۲» خطی گونیا شده و موازی با خط «۱ → ۳» رسم کنید تا «نقطه ۴» مشخص شود و کادر اولیه یقه ایستاده به دست آید.

■ از «نقطه ۱» به اندازه حلقه یقه گشاد شده پشت، روی خط «۱ → ۲» داخل شوید تا «نقطه ۵» به دست آید. (شکل ۶-۴۰)

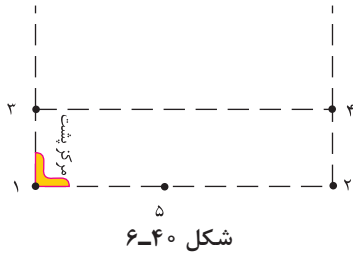

شکل ۶-۴۰

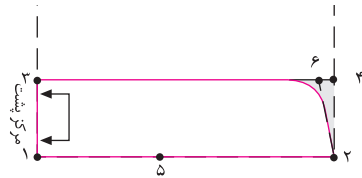

شکل ۶-۴۱



شکل ۶-۴۲



شکل ۶-۴۳



شکل ۶-۴۴

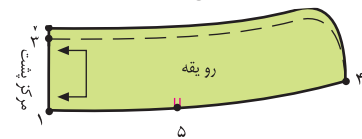

شکل ۶-۴۵

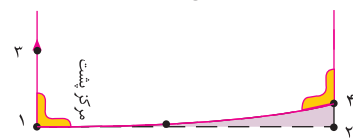

شکل ۶-۴۶

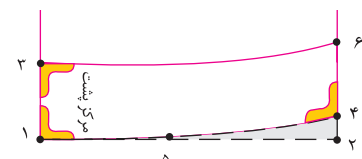

شکل ۶-۴۷

مدل الف

■ برای طراحی نوک یقه می‌توانید از «نقطه ۴» به اندازه دلخواه (بستگی به مدل نوک یقه دارد) در این مدل «۱ سانتی‌متر» داخل شوید تا «نقطه ۶» به دست آید.

■ داخل و فرم نوک یقه را به صورت هلالی شکل به «نقطه ۲» وصل کنید. (شکل ۶-۴۱)

■ از الگوی زیر یقه رولت کنید، سپس از «نقطه ۳» به اندازه «۵/۲۰ سانتی‌متر» بالا رفته «نقطه ۷» به دست می‌آید، سپس آن را به صورت منحنی ملایم به گونه‌ای رسم کنید که در «نقطه ۲» به صفر برسد. (شکل ۶-۴۲)

مدل ب ۲

■ درگام اول عیناً همانند ترسیم کادر اولیه یقه ایستاده عمل کنید.

■ سپس از «نقطه ۲» به اندازه «۱/۵ سانتی‌متر» بالا بروید تا «نقطه ۴» به دست آید. (بستگی به دوری یا نزدیکی لبه بیرونی یقه از گردن دارد). (شکل ۶-۴۴)

۱- در این مدل خط لبه یقه دور از حلقه گردن می‌ایستد.
۲- در این مدل، خط لبه بیرونی یقه، کمی نزدیک حلقه گردن می‌ایستد.

شایستگی ۶: ترسیم الگوی انواع یقه

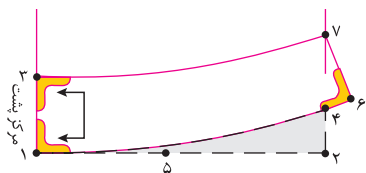

شکل ۶-۴۸

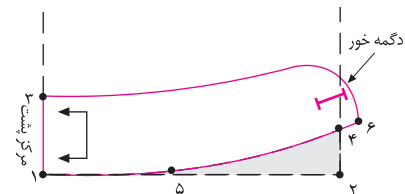

شکل ۶-۴۹



شکل ۶-۵۰

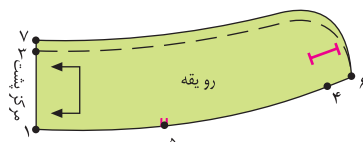

شکل ۶-۵۱

مدل پ^۱

در مرحله اول عیناً همانند ترسیم کادر اولیه یقه ایستاده عمل کنید.

سپس از «نقطه ۲» به اندازه «۳ سانتی متر» بالا بروید تا «نقطه ۴» به دست آید.

از «نقطه ۴» به اندازه دگمه خور الگوی بالاتنه بیرون بروید تا «نقطه ۶» به دست آید.

خط کش منحنی گونیادار را روی «نقطه ۶» بگذارید و به آرامی «۳ تا ۴ سانتی متر» مانده به «نقطه ۱» وصل کنید.

از «نقطه ۴» به اندازه فاصله «۳ → ۱» بالا بروید تا «نقطه ۷» به دست آید. (شکل ۶-۴۸)

برای طراحی لبه نوک یقه می توانید عیناً همانند ب انجام دهید.

محل جادگمه باید به اندازه «۱۰/۵ سانتی متر» با لبه یقه فاصله داشته باشد. (شکل ۶-۴۹)

تغییر حالت قرار گرفتن سه مدل یقه ایستاده نشان داده می شود.

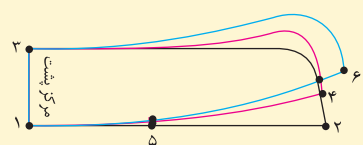

توجه



۱. در این مدل، خط لبه بیرونی یقه، کمی نزدیک حلقه گردن می ایستد.



شکل ۶-۵۲

- در مرحله اول همانند ترسیم کادر اولیه یقه ایستاده عمل کنید (شکل ۶-۵۳)
- از نقاط «۳ و ۴» به اندازه «۵۰ تا ۳۰ سانتی متر» (بستگی به بلندی کراوات) خارج شوید و خطی موازی «۳ → ۴» رسم کنید.
- از نقطه ۶ به اندازه «۳ تا ۶ سانتی متر» داخل شوید و علامت بگذارید. (شکل ۶-۵۴)
- سپس از «نقطه ۷» به اندازه «۳ تا ۶ سانتی متر» پایین بیایید.
- نقاط «۹ → ۸» و «۳ → ۹» را به هم وصل کنید.

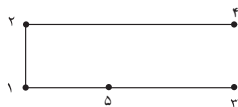

شکل ۶-۵۳

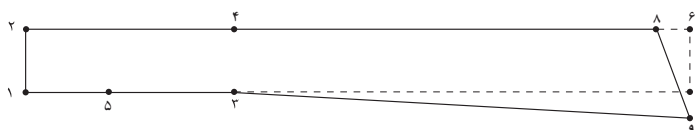

شکل ۶-۵۴

یقه آرشال



شکل ۶-۵۵

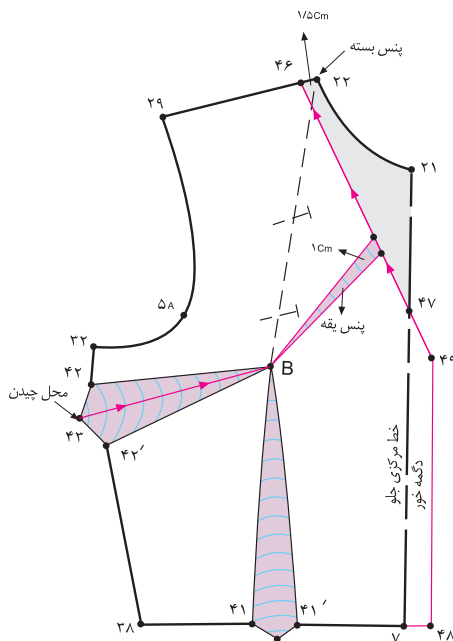

شکل ۶-۵۶

- از روی الگوی بالا تنه جلو که پنس سینۀ آن به پهلو منتقل شده است، رولت کنید.
- از «نقطه ۲۲»، ابتدای سرشانه جلو، به اندازه دلخواه (بستگی به گشادی یقه دارد)، در این مدل «۱/۵ سانتی متر»، گشاد کنید تا «نقطه ۴۶» به دست آید.
- از «نقطه ۲۱» به اندازه دکلتۀ یقه (بستگی به مدل دارد)، در این مدل «۱۱ سانتی متر» پایین بیایید تا «نقطه ۴۷» به دست آید.
- به وسیله خط کش «نقطه ۴۶» را به «نقطه ۴۷» وصل کنید.
- برای جلوگیری از گشاد شدن یقه یک پنس به اندازه «۱ سانتی متر» روی خط «۴۷ → ۴۶» رسم کنید و انتهای آن را تا «نقطه B» (سرسینه) ادامه دهید.
- از «نقطه B» (سرسینه) خطی به انتهای پنس پهلو «نقطه ۴۳» رسم کرده، این خط را قیچی کنید.
- از «نقطه ۷» تقاطع خط مرکزی جلو و خط کمر به اندازه دگمه خور، در این مدل «۲ سانتی متر» بیرون بیایید تا «نقطه ۴۸» به دست آید.
- از «نقطه ۴۸» خط دگمه خور موازی با خط مرکزی جلو، خطی رسم کنید.
- خط «۴۷ → ۴۶» را ادامه دهید تا خط دگمه خور را قطع کند و «نقطه ۴۹» به دست آید.
- از «نقطه ۴۹» خطوط یقه هفت ترسیم شده را قیچی کنید. (شکل ۶-۵۶)

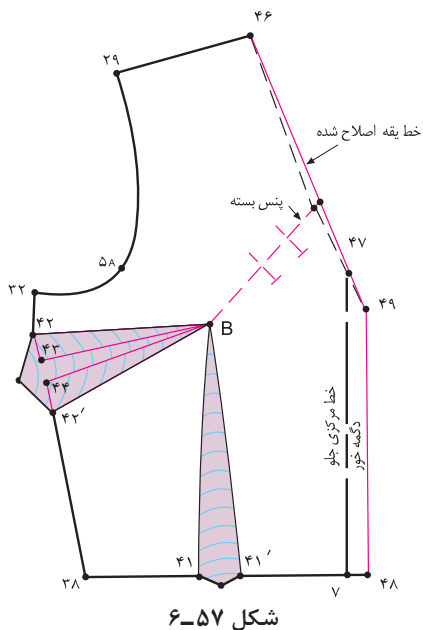

پس از بستن پنس یقه، خط یقه «۴۹ → ۴۶» را دوباره رسم کرده و اصلاح کنید. (شکل ۶-۵۷)

از «نقطه ۱۰» به اندازه فاصله «۴۶ → ۲۲» (در سرشانه جلو) داخل شوید تا «نقطه ۵۰» به دست آید.

از «نقطه ۲» خط مرکزی پشت به اندازه «۰/۷۵ سانتی متر» پایین بیایید تا «نقطه ۵۱» به دست آید.

به وسیله خطی هلالی شکل نقاط «۵۱ و ۵۰» را به یکدیگر وصل کنید. خط یقه جدید پشت به دست می آید. سپس این خط را قیچی کنید. (شکل ۶-۵۸)

الگوی جلو را موازی با خط عمود کاغذ قرار دهید.

از «نقطه ۴۶» خطی را در امتداد سرشانه جلو «۲۹ → ۴۶» رسم کنید.

بالاتنه پشت را در «نقطه ۴۶» روی بالاتنه جلو طوری قرار دهید که نقاط گردن جلو و پشت بر هم منطبق شود، ولی سرشانه‌ها برعکس همدیگر قرار گیرد.

خط سرشانه پشت در امتداد خط رسم شده سرشانه جلو، طوری قرار می گیرد که فاصله «نقطه ۱۱» با خط رسم شده از سرشانه پشت ۸ سانتی متر فاصله داشته باشد.

از «نقطه ۴۶» به اندازه پایه یقه (در این مدل ۲ سانتی متر) داخل شوید تا «نقطه ۵۲» به دست آید.

از ابتدای خط مرکزی پشت «نقطه ۵۱» به اندازه «۳ سانتی متر» علامت بگذارید تا «نقطه ۵۳» به دست آید.

«نقطه ۵۳» را به «نقطه ۵۲» به صورت هلالی شکل و «نقطه ۵۲» را به «نقطه ۴۹» وصل کنید. (شکل ۶-۵۹)

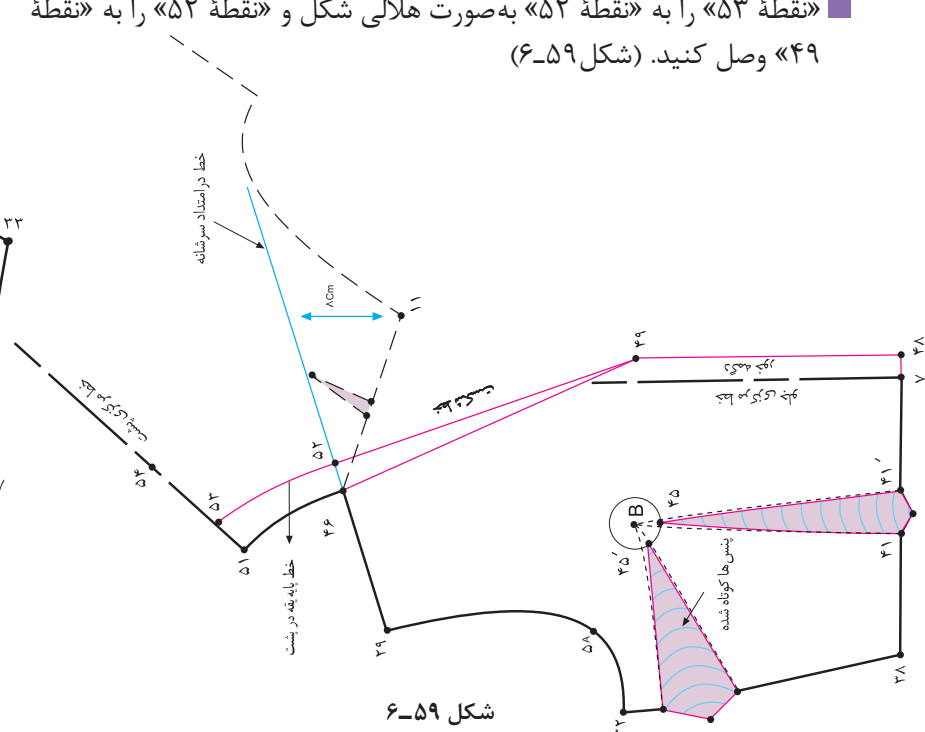
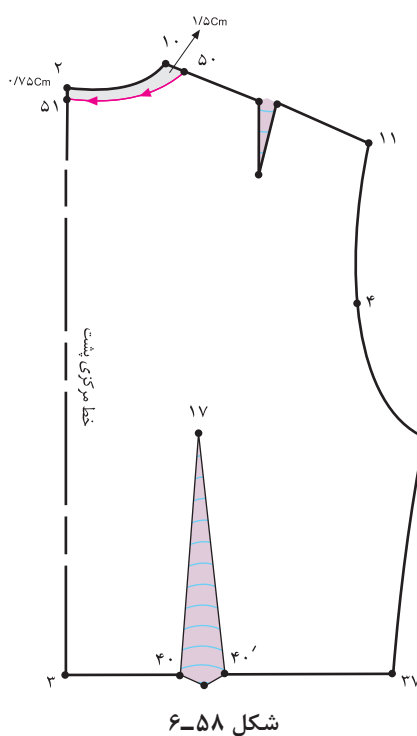

شایستگی ۶: ترسیم الگوی انواع یقه

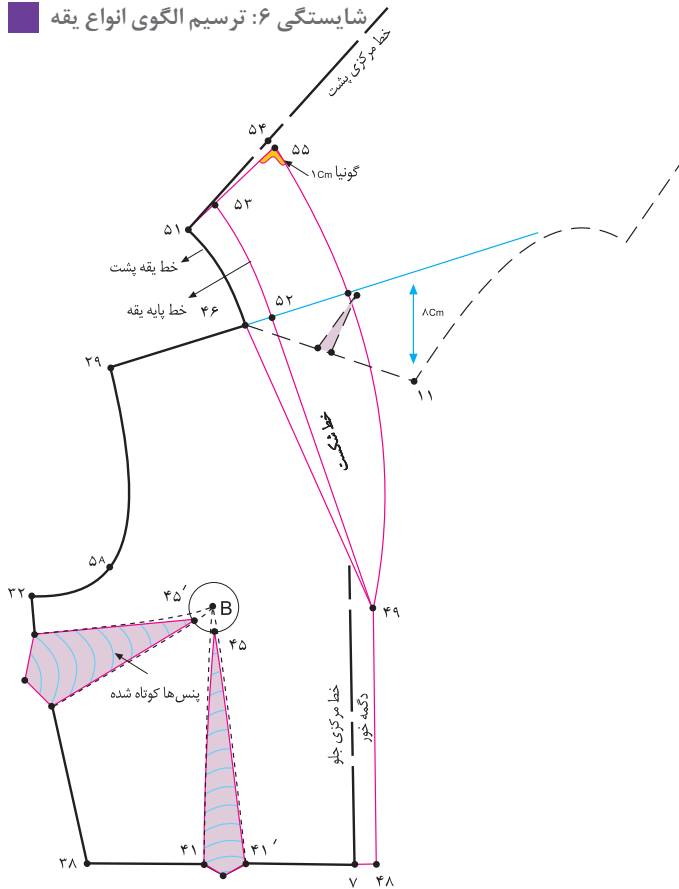

شکل ۶-۶۰

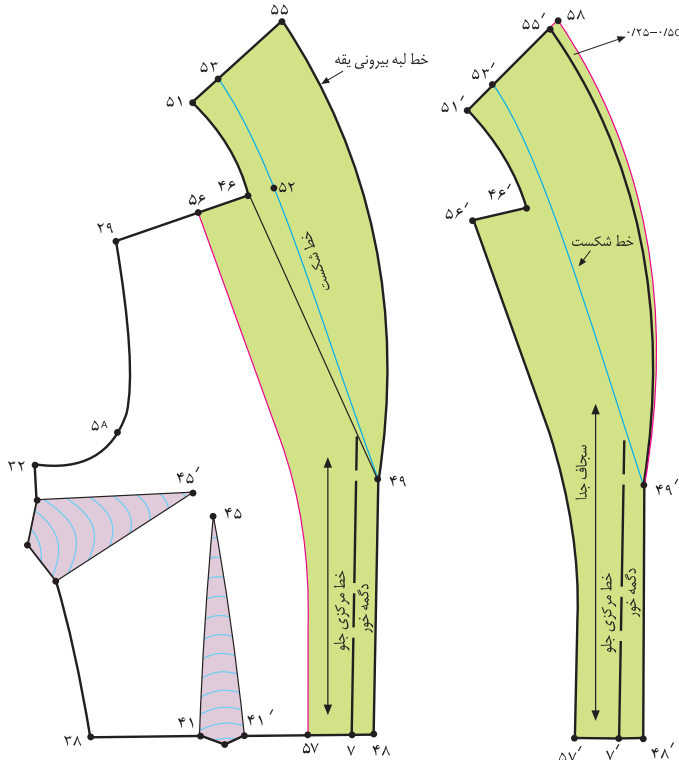

شکل ۶-۶۱

شکل ۶-۶۲

از «نقطه ۵۳» به اندازه پهنای یقه در مرکز پشت (بستگی به مدل دارد)، در این مدل «۶ سانتی متر»، علامت بگذارید تا «نقطه ۵۴» به دست آید.

از «نقطه ۵۴» به نسبت ضخامت پارچه (در این مدل «۵/۰ سانتی متر») پایین بیاید تا «نقطه ۵۵» به دست آید.

«نقطه ۵۵» را حدوداً به اندازه «۱-۱/۵ سانتی متر» گونیا کرده، سپس خط لبه یقه آرشال را ترسیم کنید.

خطوط یقه آرشال شامل: «پایه یقه، خط شکست و خط لبه بیرونی یقه» را مشخص کنید.

تکه یقه آرشال «۴۹ → ۵۵ → ۵۱ → ۴۶» را همراه با بالاتنه جلو رولت کنید.

الگوی بالاتنه جلو و پشت را از یکدیگر جدا کرده، خطوط اضافه یقه را در قسمت پشت پاک کنید.

برای به دست آوردن سجاف یقه، از «نقطه ۴۶» به اندازه «۳-۴ سانتی متر» روی خط سرشانه، داخل شوید تا «نقطه ۵۶» به دست آید.

از «نقطه ۷» خط مرکزی جلو به اندازه «دگمه خور» به اضافه «۱ سانتی متر» داخل شوید تا «نقطه ۵۷» به دست آید.

از «نقطه ۵۶» تقریباً خطی موازی با خط شکست رسم کنید تا خط رسم شده از «نقطه ۵۷» را قطع کند.

خطوط سجاف جدا یقه آرشال «۴۸ → ۵۷ → ۵۶ → ۴۶ → ۵۱ → ۵۳ → ۵۵ → ۴۹» و خطوط شکست و مرکزی جلو را رولت کنید.

- از روی الگوی اساس بالاتنه جلوی اصلاح شده، رولت کنید.
- پنس سینه را ببندید و به پهلو یا زیر سینه الگو منتقل کنید. (شکل ۶-۶۴)

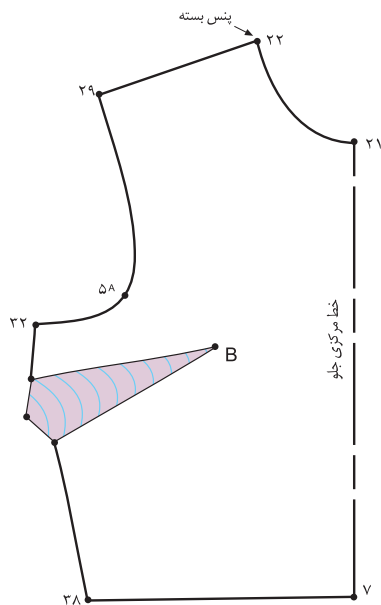

شکل ۶-۶۴



شکل ۶-۶۳

- از «نقطه ۲۱» خط مرکزی جلو به اندازه دلخواه (بستگی به فرم دال یقه دارد)، در این مدل « $1/5$ سانتی متر» پایین بیاید تا «نقطه ۴۶» به دست آید.
- از «نقطه ۲۲» ابتدای سرشانه را به اندازه دلخواه (در این مدل، « 1 سانتی متر») گشاد کنید تا «نقطه ۴۷» به دست آید. (شکل ۶-۶۵)

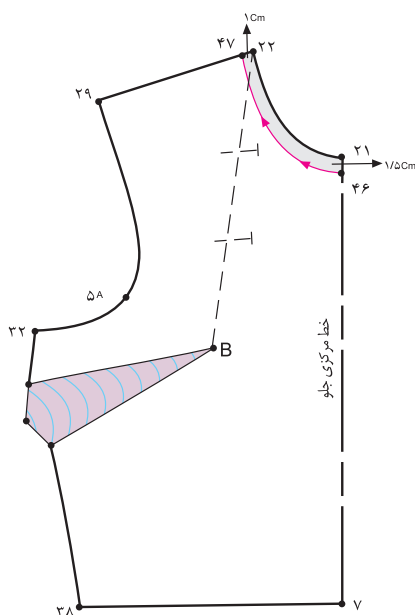

شکل ۶-۶۵

۱- صحیح‌ترین روش گشاد کردن یقه، استفاده از روش مماس کردن سرشانه پشت و جلوی بالاتنه می‌باشد.

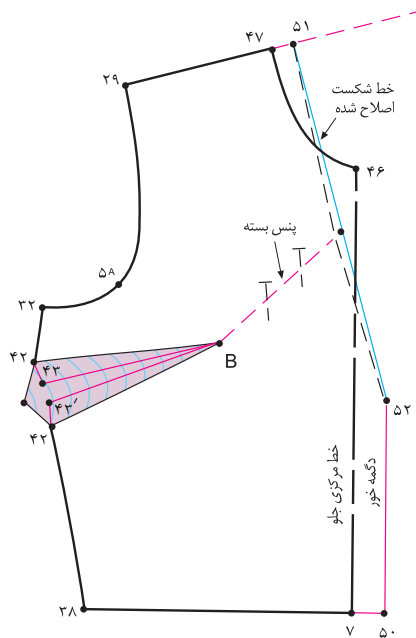

شکل ۶-۶۸

پس از بستن پنس یقه، خط شکست «۵۱ → ۵۲» را دوباره رسم کرده، اصلاح کنید. (شکل ۶-۶۸)

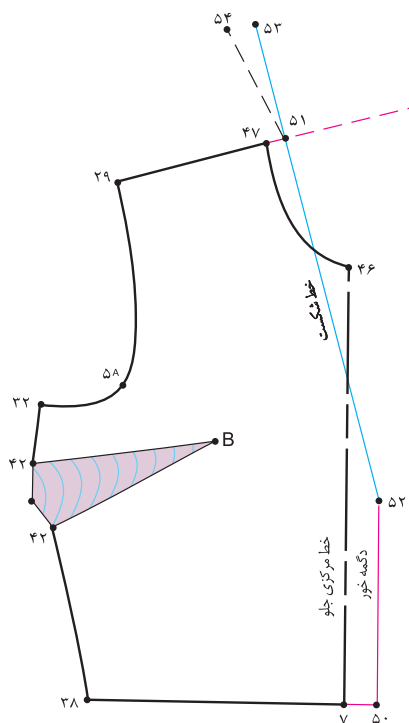

شکل ۶-۶۹

متر را باید به حالت ایستاده نگه دارید، دور حلقه گردن گشادشده پشت را اندازه بگیرید و یادداشت کنید.

از «نقطه ۵۱» خطی در امتداد خط شکست به اندازه حلقه گردن گشادشده پشت به اضافه «۱ سانتی متر» بالا بروید تا «نقطه ۵۳» به دست آید.

از «نقطه ۵۳» به اندازه «۲ سانتی متر» به طرف چپ بروید و علامت بگذارید.

از «نقطه ۵۱» مساوی خط «۵۱ → ۵۳» خطی عمود رسم کنید تا با «۲ سانتی متر»ی که علامت گذاشته اید، برخورد کند و «نقطه ۵۴» به دست آید. (شکل ۶-۶۹)

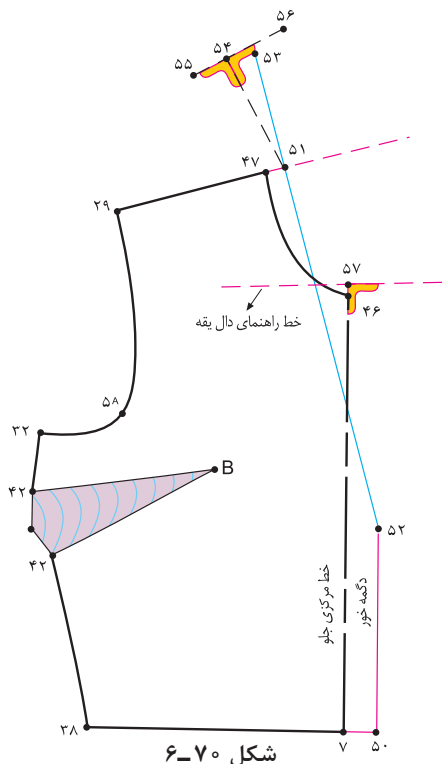

شکل ۶-۷۰

- «نقطه ۵۴» را گونیا کنید، به اندازه «۳ سانتی متر» بیرون بروید تا «نقطه ۵۵» به دست آید.
- «نقطه ۵۴» را گونیا کنید، به اندازه «۵ سانتی متر» بیرون بروید تا «نقطه ۵۶» به دست آید.
- به وسیله خط کش «نقطه ۵۵» را به «نقطه ۵۶» وصل کنید تا خط مرکزی پشت یقه مشخص شود.
- از «نقطه ۴۶» به اندازه «۵/۵ سانتی متر»^۱ (بستگی به دال (د) یقه دارد) بالا بروید تا «نقطه ۵۷» به دست آید.
- از «نقطه ۵۷»، خطی موازی با خط کمر به سمت داخل و بیرون الگو رسم کنید. این خط راهنمای دال (د) یقه است.

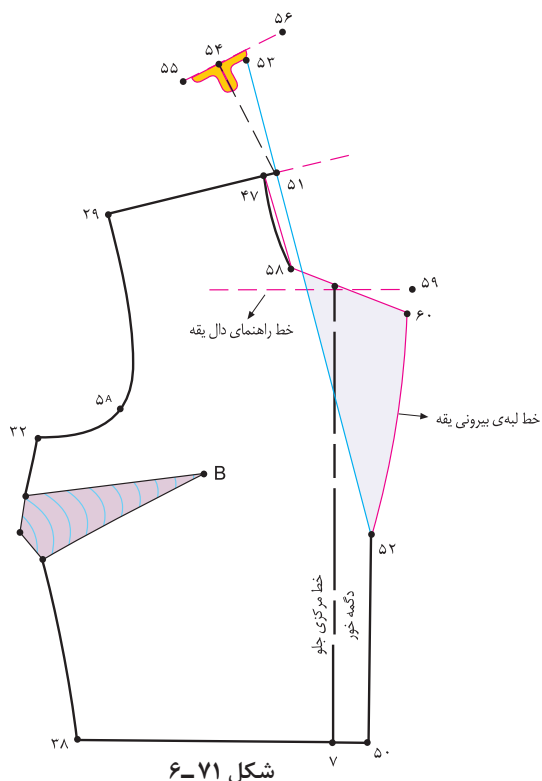

شکل ۶-۷۱

- روی خط راهنمای دال (د) یقه، به اندازه «۱/۵ سانتی متر» بالا بروید تا با هلال حلقه گردن برخورد کند. نقطه به دست آمده «نقطه ۵۸» است.
- به وسیله خط کش «نقطه ۴۷» را به «نقطه ۵۸» وصل کنید. سپس خط هلالی شکل حلقه گردن را پاک نمایید.
- از تقاطع خط شکست با خط راهنمای دال (د) یقه، پهنای یقه را علامت بگذارید تا «نقطه ۵۹» به دست آید.
- از خط راهنمای دال (د) یقه «نقطه ۵۹» به اندازه دلخواه (بستگی به دال یقه و مدل آن دارد) پایین بیایید تا «نقطه ۶۰» به دست آید.
- «نقطه ۶۰» را به «نقطه ۵۸» با خط کش وصل کنید. (شکل ۶-۷۱)
- پهنای برگرد یقه و لبه خارجی آن را از «نقطه ۶۰» تا «نقطه ۵۲»، طراحی کنید.

۱- در این مدل، ۵/۵ سانتی متر بالا بروید؛ زیرا، دال یقه کمی بالاتر از هلال یقه گشاد شده است.

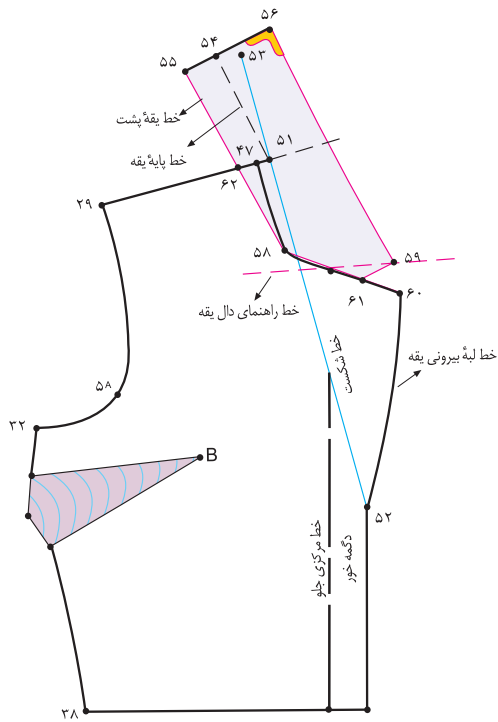

شکل ۶-۷۲

■ «نقطه ۵۸» را به «نقطه ۵۵» با خط کش وصل کنید.

■ از «نقطه ۵۹» فرم دال قسمت بالای یقه را طراحی کنید تا با خط «۶۰ → ۵۸» برخورد کند و «نقطه ۶۱» به دست آید.

■ «نقطه ۵۹» را به «نقطه ۵۶» به وسیله خط کش مخصوص یقه وصل کنید.

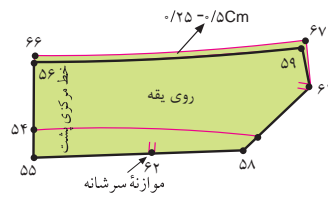

شکل ۶-۷۴

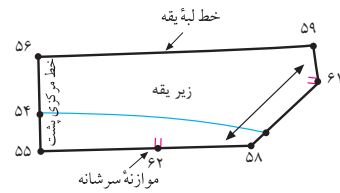

شکل ۶-۷۳

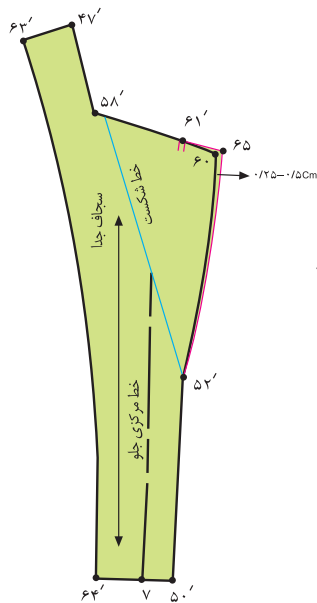

شکل ۶-۷۶

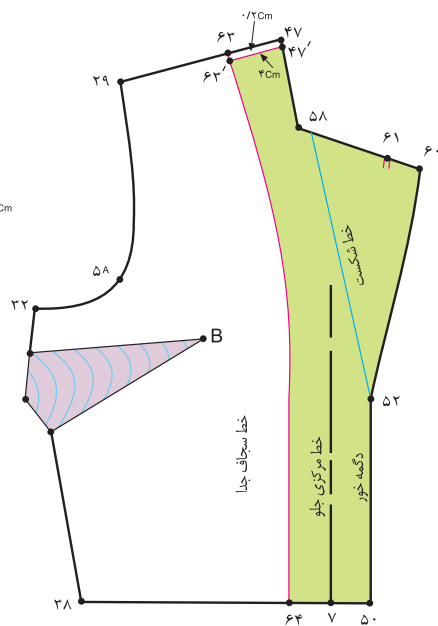

شکل ۶-۷۵



شکل ۶-۷۷

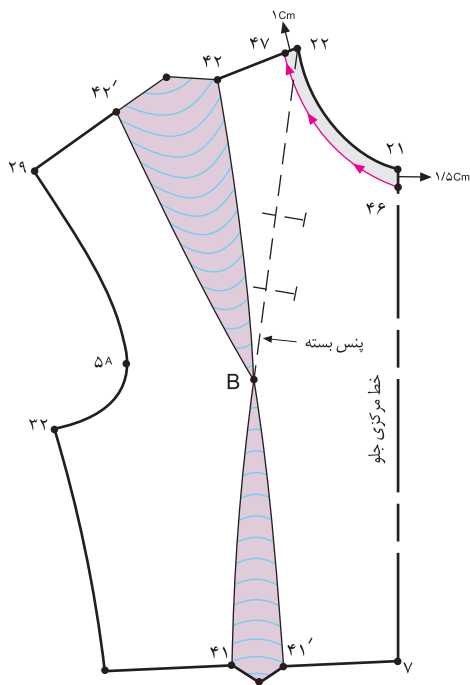

شکل ۶-۷۸

- از روی الگوی اساس بالاتنه جلو که اصلاح شده است، رولت کنید.
- پنس سینه را ببندید و به وسط سرشانه یا پهلو منتقل کنید.
- از «نقطه ۲۱» خط مرکزی جلو به اندازه دلخواه (بستگی به گشادی یقه دارد)، در این مدل «۱/۵» سانتی‌متر، پایین بیاورید تا «نقطه ۴۶» به دست آید.
- از «نقطه ۲۲» (ابتدای سرشانه جلو) به اندازه دلخواه، در این مدل «۱ سانتی‌متر»، داخل شوید تا «نقطه ۴۷» به دست آید.
- نقاط «۴۷» و «۴۶» را تقریباً به صورت هلالی شکل به یکدیگر وصل کنید. سپس از «نقطه ۴۶»، خط یقه جدید را بچینید. (شکل ۶-۷۸)

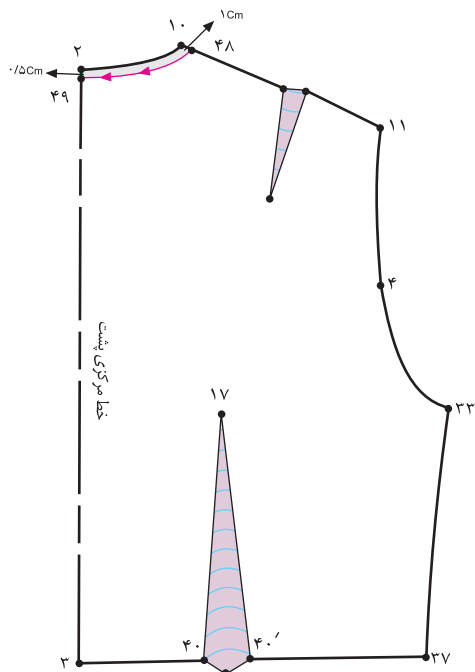

شکل ۶-۷۹

از روی الگوی اساس بالاتنه پشت که اصلاح شده است، رولت کنید.

از «نقطه ۱۰» ابتدای سرشانه پشت برابر با فاصله «۴۷ → ۲۲» (سرشانه جلو) داخل شوید تا «نقطه ۴۸» به دست آید.

از «نقطه ۲» ابتدای خط مرکزی پشت به اندازه «۰/۵ سانتی متر» پایین بیایید تا «نقطه ۴۹» به دست آید.

نقاط «۴۸ و ۴۹» را به صورت هلالی شکل به یکدیگر وصل کنید. سپس از «نقطه ۴۹» آن را بچینید. (شکل ۶-۷۹)

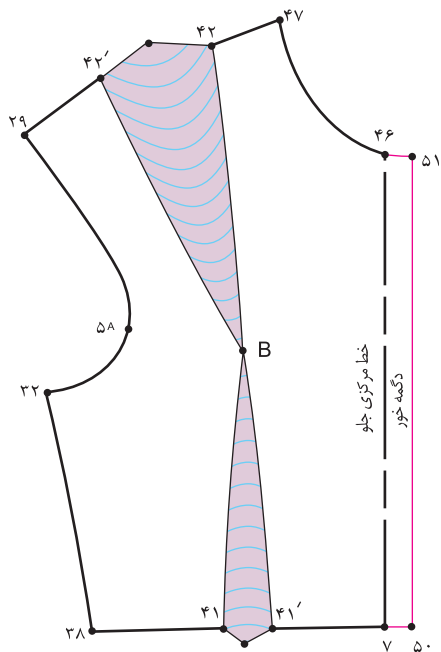

شکل ۶-۸۰

از نقاط «۴۶ و ۷» (خط مرکزی جلو) به اندازه دگمه خور بیرون بیایید تا نقاط «۵۰ و ۵۱» به دست آید.

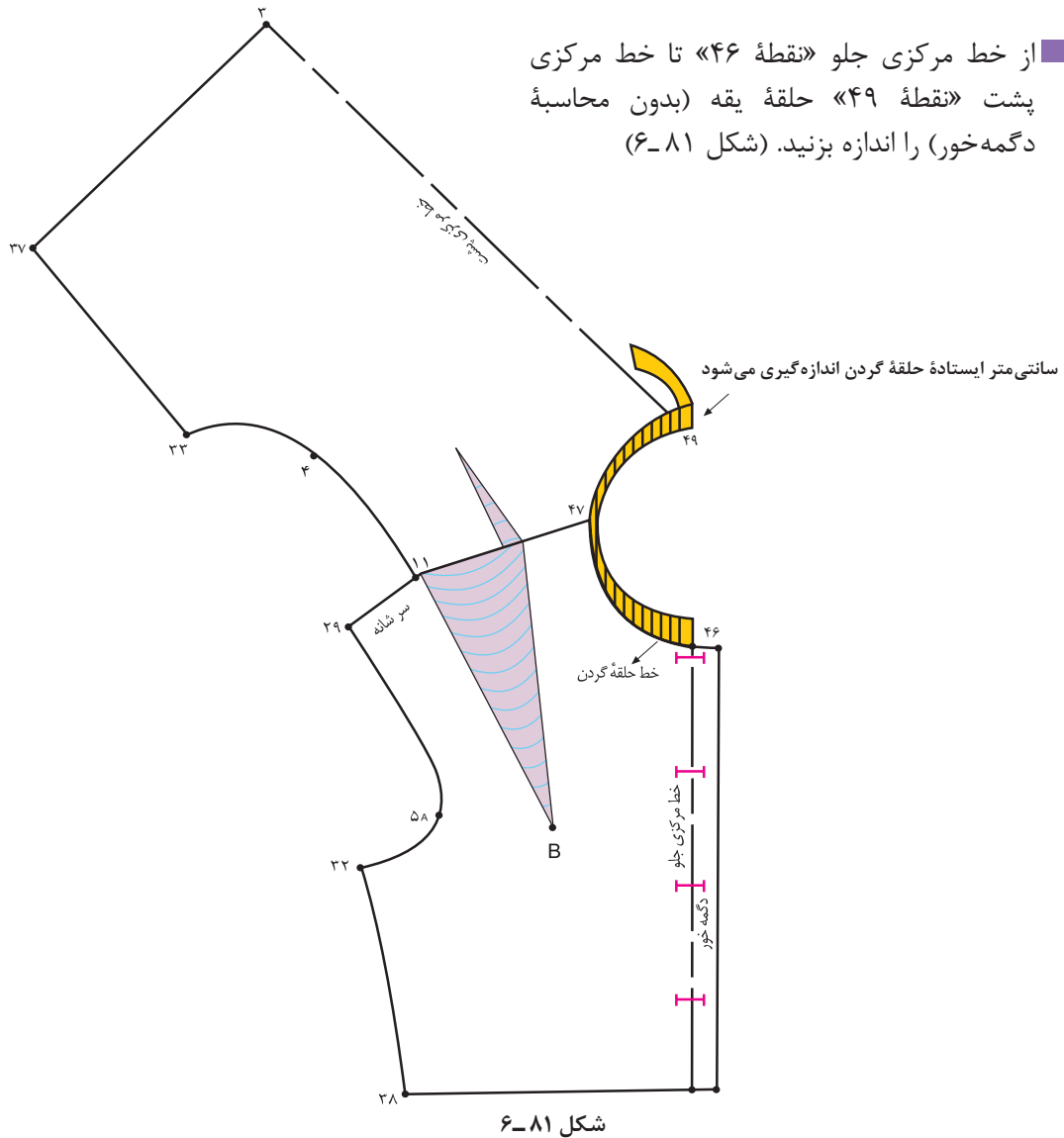

کادر اولیه یقه

- در گوشه کاغذ دو خط عمود بر هم رسم کنید و تقاطع آنها را با نام «نقطه ۱» مشخص نمایید.
- از «نقطه ۱» به اندازه دور حلقه یقه گشاد شده در بالاتنه (بدون محاسبه دگمه خور) روی خط افقی علامت بگذارید تا «نقطه ۲» به دست آید.
- از «نقطه ۱» به اندازه پهنای یقه (اندازه آن بستگی به مدل دارد)، در این مدل، «۶/۵ سانتی متر»، بالا بروید تا «نقطه ۳» به دست آید.
- از «نقطه ۳» خطی گونیا شده موازی با خط «۲ → ۱» رسم کنید.
- از «نقطه ۲» خطی گونیا شده موازی با خط «۳ → ۱» رسم کنید تا کادر اولیه یقه شکاری به دست آید. (شکل ۶-۸۲)

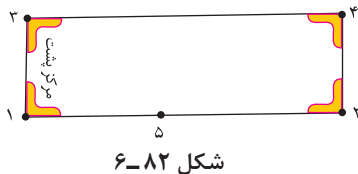

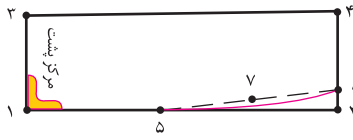

شکل ۶-۸۳

از «نقطه ۱» به اندازه حلقه یقه گشاد شده پشت، روی خط «۱ → ۲» داخل شوید تا «نقطه ۵» به دست آید.

نقطه موازنه سرشانه = نقطه ۵

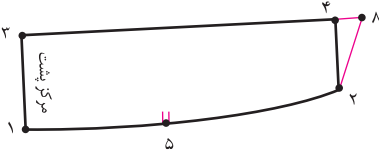

شکل ۶-۸۴

از «نقطه ۲» به اندازه «۱ سانتی متر» بالا بروید تا «نقطه ۶» به دست آید.

به وسیله خط کش «نقطه ۶» را به «نقطه ۵» وصل کنید.

فاصله «۶ → ۵» را نصف کنید تا «نقطه ۷» به دست آید.

از «نقطه ۷» حدود «۰/۲۵ سانتی متر» پایین بیایید تا فاصله «۶ → ۵» را به وسیله خط کش منحنی به یکدیگر وصل کنید.

(شکل ۶-۸۳)

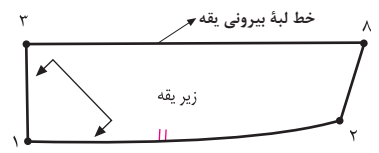

شکل ۶-۸۵

از «نقطه ۴» به اندازه دلخواه، (بستگی به مدل نوک یقه دارد) در

این مدل، «۲ سانتی متر»، بیرون بروید تا «نقطه ۸» به دست آید.

(شکل ۶-۸۴)

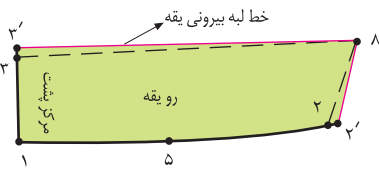

شکل ۶-۸۶

الگوی یقه شومیزیه



شکل ۶-۸۷

روی کاغذ دو خط عمود بر هم رسم کرده و به نام «نقطه ۱» مشخص کنید.

از «نقطه ۱» خطی افقی و موازی با لبه کاغذ رسم کنید.

از «نقطه ۱» به اندازه «دور حلقه گردن الگوی بالاتنه جلو و پشت» داخل شده؛ «نقطه ۲» به دست می آید.

از «نقطه ۱» به اندازه دلخواه (بستگی به مدل دارد) در اینجا «۱۰ سانتی متر» بالا رفته؛ «نقطه ۳» به دست می آید.

از «نقطه ۳» به اندازه فاصله «۱ → ۲» و موازی با آن خطی رسم کرده؛ «نقطه ۴» به دست می آید. (شکل ۶-۸۸)

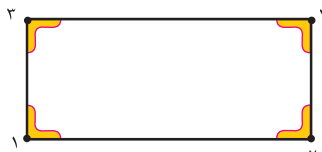

شکل ۶-۸۸

از «نقطه ۱» به اندازه «۴ سانتی متر» بالا رفته «نقطه ۵» به دست می آید.

شایستگی ۶: ترسیم الگوی انواع یقه

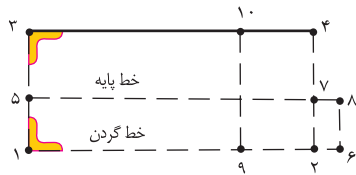

شکل ۶-۸۹

- از «نقطه ۲» برابر دگمه خور بالاتنه (در این مدل ۱/۵ سانتی متر) بیرون آمده؛ «نقطه ۶» به دست می آید.
- از «نقطه ۱» به اندازه « $\frac{3}{4}$ » فاصله ۲ → ۱ داخل شده؛ «نقطه ۹» به دست می آید.
- از «نقطه ۹» خطی موازی با «۴ → ۲» به بالا رسم کرده؛ «نقطه ۱۰» به دست می آید. (شکل ۶-۸۹)

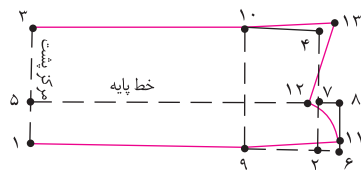

شکل ۶-۹۰

- از «نقطه ۶» به اندازه « $\frac{0}{75}$ سانتی متر» بالا رفته؛ «نقطه ۱۱» به دست می آید.
- از «نقطه ۷» به اندازه « $\frac{0}{75}$ سانتی متر» داخل رفته «نقطه ۱۲» به دست می آید.
- نقاط «۱۱ و ۹» را به یکدیگر وصل کنید.
- نقاط «۱۲ و ۱۱» دگمه خور جلوی یقه را به یکدیگر وصل کنید.
- از «نقطه ۴» برابر مدل لبه یقه (بستگی به مدل یقه دارد) بیرون آمده؛ «نقطه ۱۳» به دست می آید.
- نقاط «۱۲ و ۱۳» و «۱۰ و ۱۳» را به یکدیگر وصل کنید.
- خطوط بیرونی بلندی یقه را مطابق مدل ترسیم کنید. (شکل ۶-۹۰)

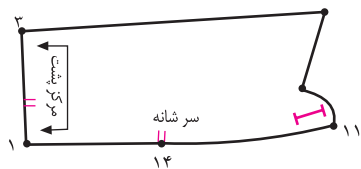

شکل ۶-۹۱

- علامت جادگمه را روی الگو مشخص کنید.
- نقطه موازنه یقه (نقطه ۱۴) سرشانه را روی الگو علامت بگذارید.
- علامت راستا و دولای پارچه را روی الگو مشخص کنید. (شکل ۶-۹۱)

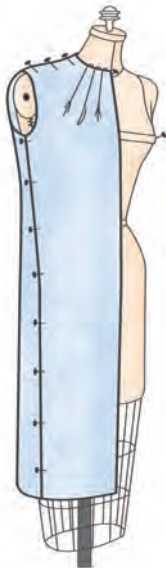

▲ با جابه‌جا کردن پنس (انتقال پنس) و آزادی در پهلوهای لباس کمی گشاد می‌شود.

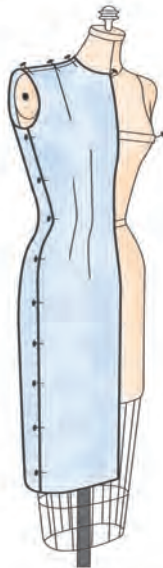

▲ برای تهیه لباس چسبان گرفتن دو پنس جلو الزامی است.

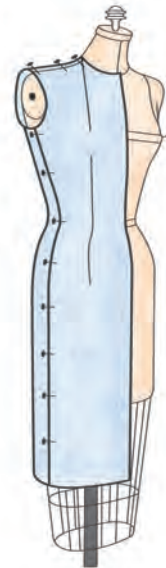

▲ در لباس چسبان می‌توانید فقط از پنس سرشانه و زیرسینه استفاده کنید.

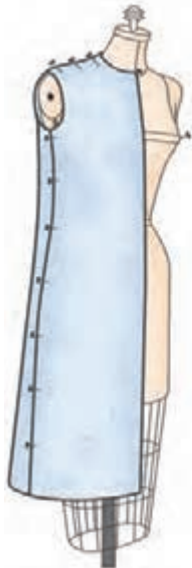

▲ با بستن پنس و دادن اوزمان طبیعی، لباس گشاد می‌شود.

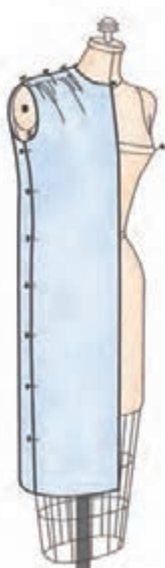

▲ با تبدیل پنس به چین یا پیلی و آزادی در پهلوها، لباس گشاد می‌شود.

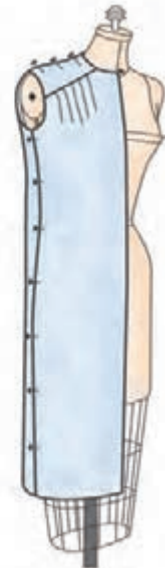

▲ با رد کردن پنس در برش و بقیه آن به چین و پیلی و کمی آزادی در پهلو، لباس گشاد می‌شود.

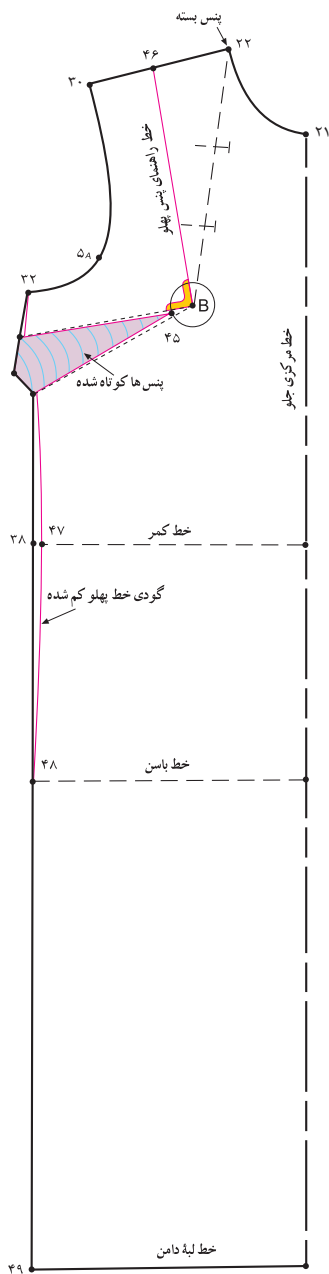

شکل ۶-۹۵

▲ **حالت گشاد:** در ترسیم الگوی اساس این پیراهن‌ها معمولاً از پنس‌های زیر سینه و دامن صرف نظر می‌شود. خط پهلو را صاف ترسیم کرده سپس از گودی کمر آن کمی گرفته می‌شود. (شکل ۶-۹۵)

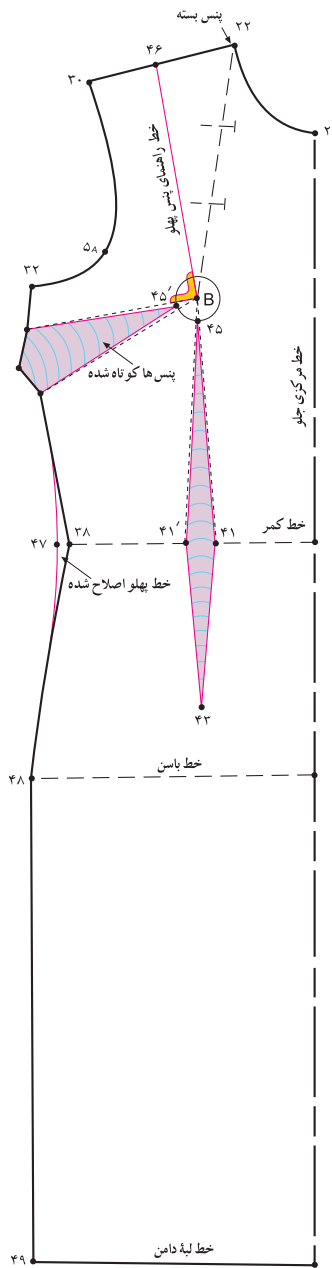

شکل ۶-۹۴

▲ **کمی چسبان:** این پیراهن کمی آزادی دارد و خیلی چسبان نیست؛ پنس زیر سینه کمتر از اندازه اصلی ترسیم شده و کمی از گودی کمر گرفته می‌شود. (شکل ۶-۹۴).

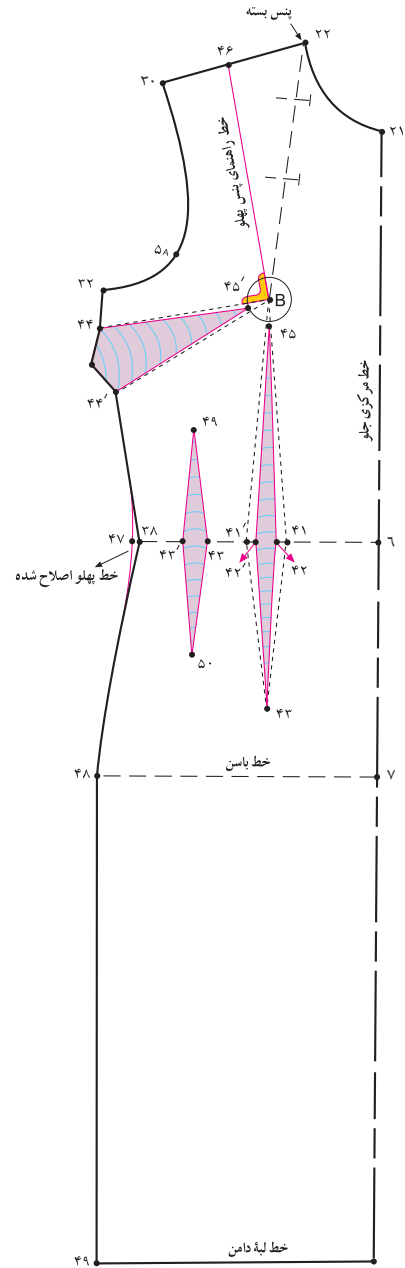

شکل ۶-۹۳

▲ **چسبان، دو پنس:** این پیراهن کاملاً چسبان است؛ برای بهتر قرار گرفتن پنس‌ها، دو پنس ترسیم می‌شود؛ زیرا پهنای پنس زیر سینه نباید بیشتر از ۴ سانتی‌متر باشد؛ بیشتر از این مقدار به دو پنس تقسیم می‌شود. (شکل ۶-۹۳)

تبدیل پنس به پیلی یا چین

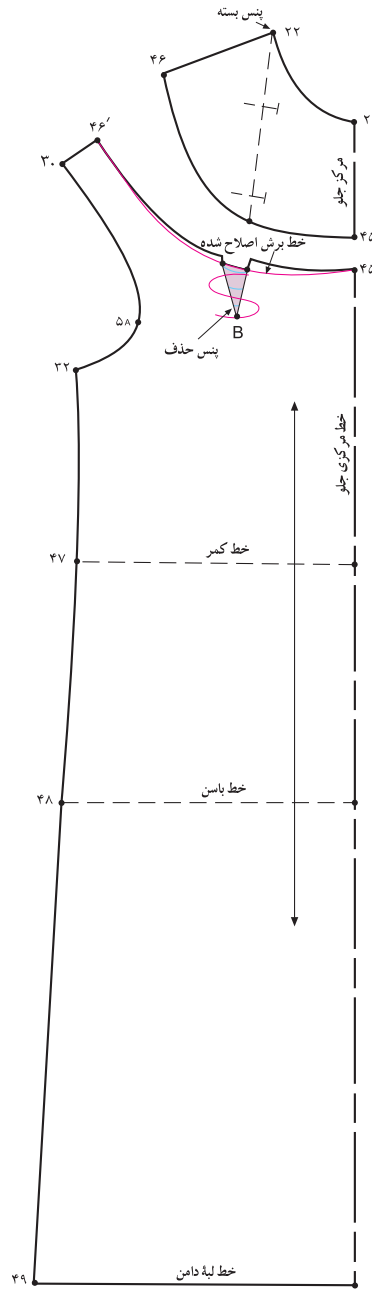

شکل ۶-۹۶

رد کردن پنس در برش

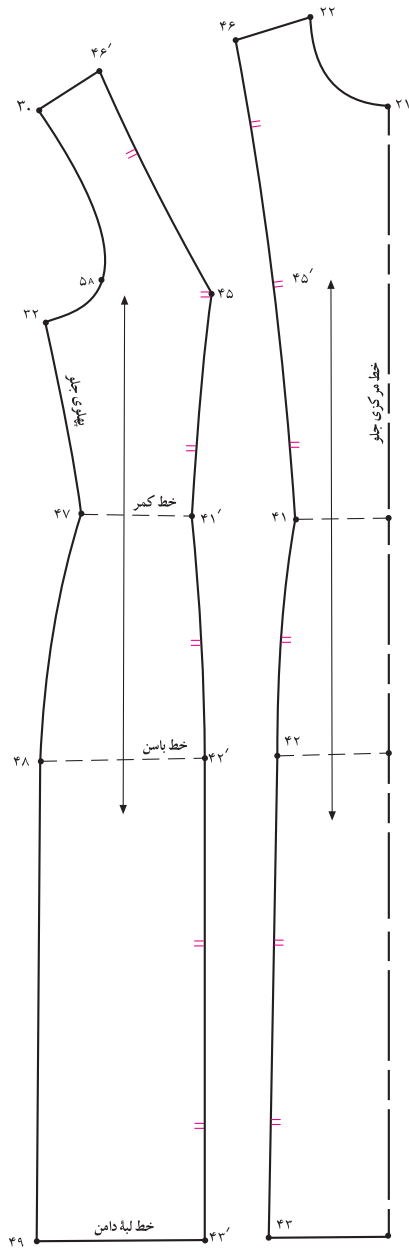

شکل ۶-۹۷

پیراهن خیلی گشاد

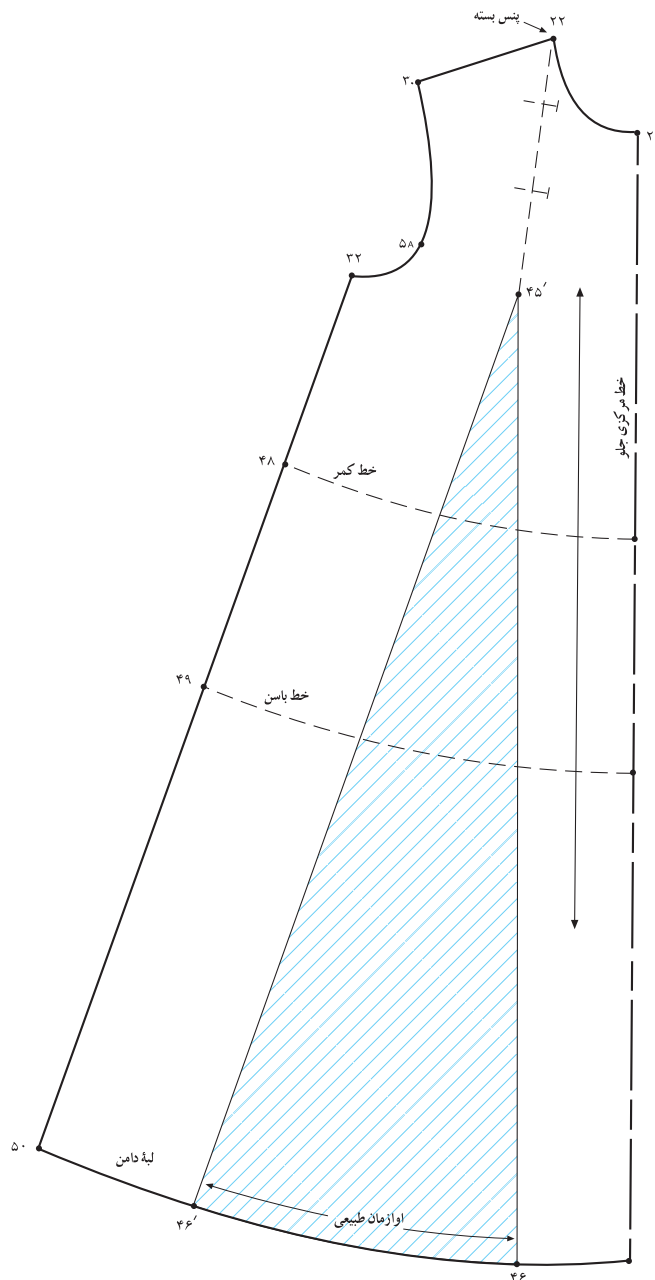

شکل ۹۸-۶

در ترسیم الگوی این پیراهن، پنس زیر سینه حذف و پنس سینه بسته شده و تبدیل به اوازمان طبیعی می‌شود. هر اندازه که بخواهید اوازمان را کم یا زیاد کنید، باید طول و پهناي پنس سینه را کم یا زیاد کنید.

هرچه طول کمتر و عرض بیشتر باشد، مقدار اوازمان بیشتر و برعکس آن، هرچه طول بیشتر و عرض کمتر، مقدار اوازمان کمتر خواهد بود.

توجه



پیراهن یکسره تنگ

از روی الگوی اساس بالاتنه (با توجه به مدل آن) که انتقال پنس سینه به سرشانه انجام شده رولت کنید و قد دامن را به دلخواه اضافه کنید.

از نقاط «۲۱ و ۲۲» با توجه به گشادی حلقه یقه داخل شده؛ نقاط «۴۷ و ۴۹» به دست می آید.

با توجه به مدل لباس اندازه دگمه خور لباس از نقاط «۴۷ و ۴۳» بیرون آمده؛ نقاط «۴۸ و ۴۹» به دست می آید.

از نقاط «۷ و ۳۸» به اندازه «۱ سانتی متر» پایین آمده؛ نقاط «۵۰ و ۵۱» به دست می آید، این خط جدید کمر است.

خط جدید کمر = ۵۱ → ۵۰

روی خط جدید کمر پنس زیر سینه «۴۱ و ۴۱'» را جابه جا کرده؛ نقاط «۵۲ و ۵۲'» محل جدید پنس زیر سینه است.

از «نقطه B» سر سینه حداکثر تا «۲ سانتی متر» پنس سینه و زیر سینه را کوتاه کنید؛ «نقاط ۴۵ و ۴۵'» به دست می آید.



از انتهای پنس زیر سینه «نقطه ۴۳» خطی موازی با مرکز جلو رسم کرده؛ خط «۵۳ و ۵۴» بنامید.

برای گشاد کردن حلقه آستین از «نقطه ۳۲» به اندازه دلخواه (بستگی به مدل لباس دارد) پایین آمده؛ «نقطه ۵۵» به دست می آید.

از «نقطه ۵۵» به اندازه صفر تا $\frac{1}{4}$ اندازه گشاد شده (فاصله ۵۵ → ۳۲) بیرون آمده؛ «نقطه ۵۶» به دست می آید.

علائم راستای پارچه و نقاط موازنه را روی الگو رسم کنید. (شکل ۶-۹۹)

در الگوی پشت عیناً همانند جلو عمل کنید با این تفاوت که اندازه گشادی یقه در پشت فرق می کند.

در این مدل، ۱ سانتی متر = ۴۶ → ۲۲ = ۵۷ → ۱۰

$\frac{1}{2}$ فاصله ۵۷ → ۱۰ = ۵۸ → ۲

شکل ۶-۹۹

مدلهایی که خط کمر آنان چسبان است و آستین به آنان دوخته می شود، به علت کشیده شدن در قسمت پهلو، پیشنهاد می شود خط کمر حداقل «۱ سانتی متر» پایین تر آمده تا خط کمر در محل واقعی خود قرار گیرد.

توجه



شایستگی ۶: ترسیم الگوی انواع یقه

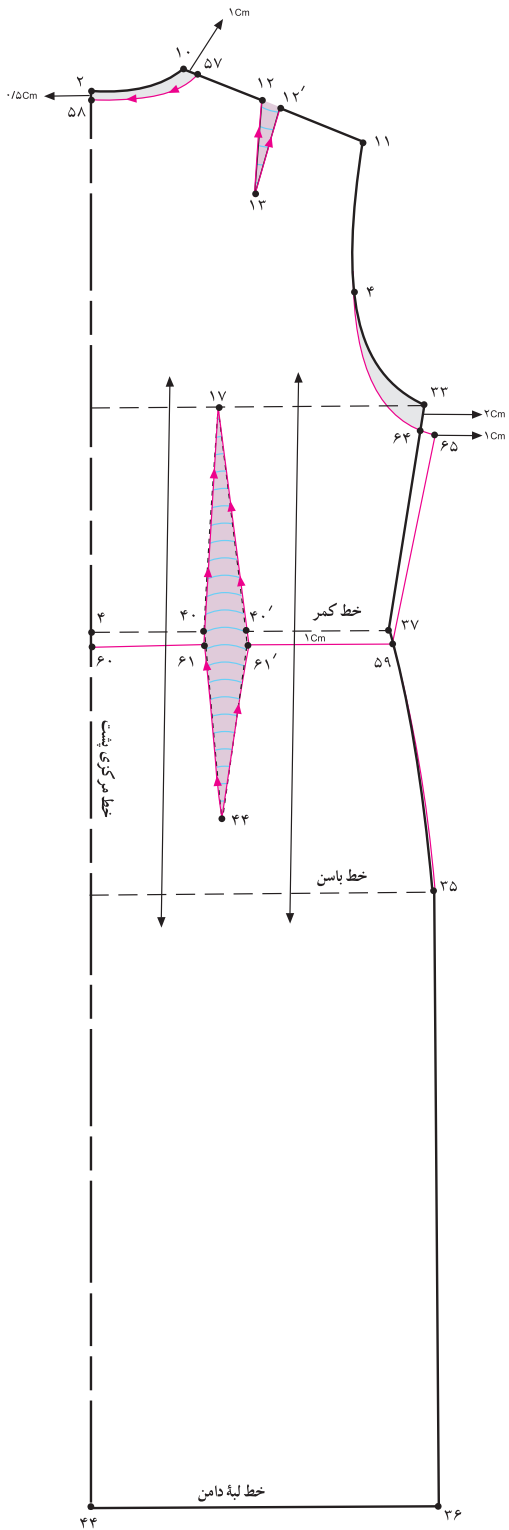

شکل ۶-۱۰۱

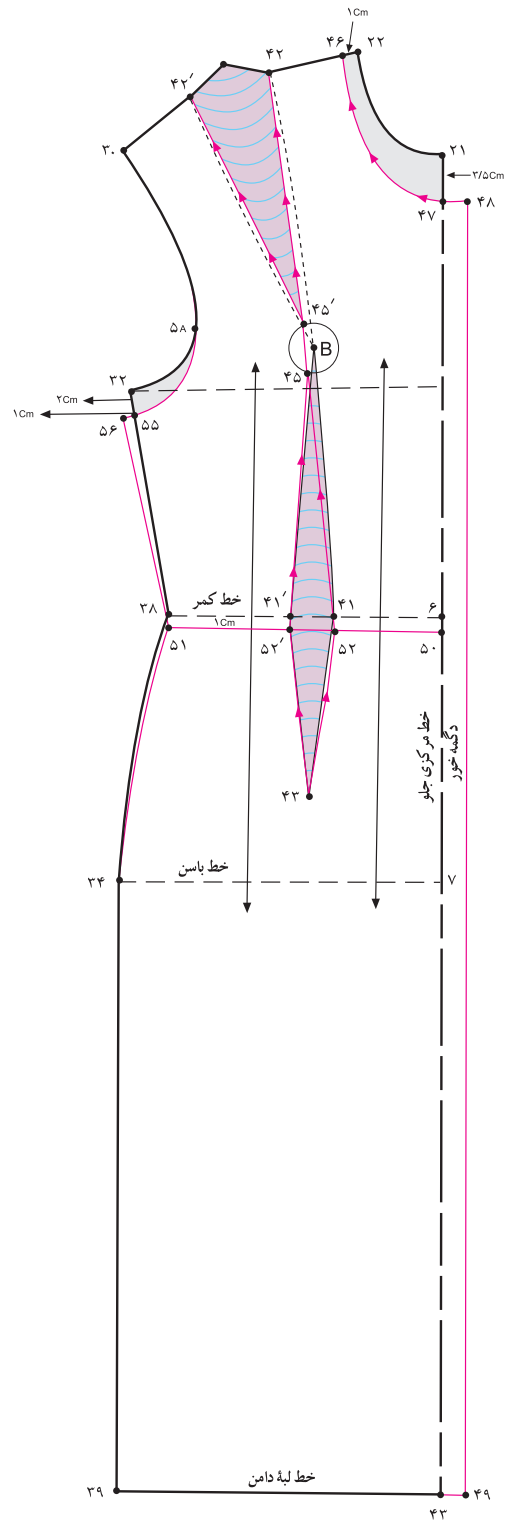

شکل ۶-۱۰۰

پیراهن یکسره ترک

مانند پیراهن یکسره تنگ الگوسازی کنید، با این تفاوت که انتهای ساسون زیرسینه و پشت را تا لبه دامن ادامه دهید. این خطوط را بچینید.

روی تکه شماره ۱، از «نقطه ۵۴» به اندازه دلخواه (بستگی به مدل دارد) اوزمان داده «نقطه ۶۶» به دست می آید. (اندازه بستگی به مدل دارد) ۵ سانتی متر = ۶۶ → ۵۴

در خط کمر «نقطه ۵۲» از گودی کمر کم کنید.

سجاف آن را با توجه به مدل ترسیم کنید.

سجاف جدای یقه را رولت کنید و اضافات سجاف به رویه آن داده شود. (شکل ۱۰۳-۶)

علائم موازنه و راستای پارچه را روی الگوی رویقه، زیریقه، سجاف جدا و تکه «شماره ۱» مشخص کنید.

گودی کمر کم شده، نقطه ۵۲

تکه شماره ۱ = ۴۵' → ۶۶ → ۴۹ → ۶۸ → ۷۵' → ۴۷ → ۴۲

تکه زیر یقه = ۷۶ → ۷۵ → ۷۳ → ۷۲ → ۷۱

تکه رو یقه = ۷۶ → ۷۵ → ۷۳ → ۸۰ → ۷۱

تکه سجاف جدا = ۷۷ → ۴۹' → ۶۸' → ۷۵' → ۷۳' → ۷۵' → ۷۸'

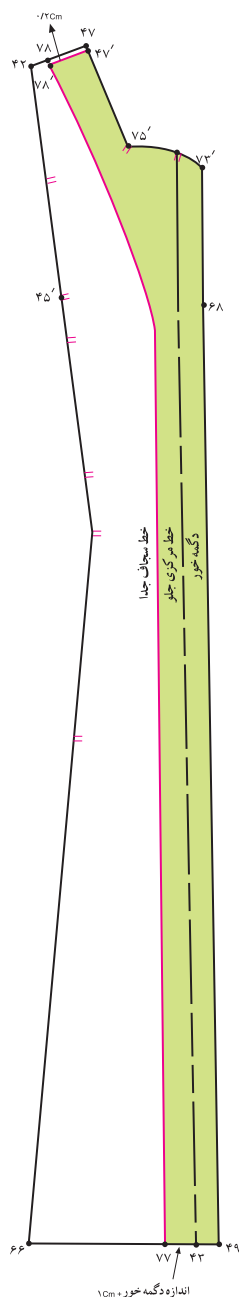

شکل ۱۰۳-۶



شکل ۱۰۲-۶

از الگوی اصلاح شده آستین - که قد آن تا آرنج است - رولت کنید.

طول قد آستین را به اندازه دلخواه (با توجه به مدل) کوتاه کنید.

(با توجه به مدل) قد آستین کوتاه شده $94 \rightarrow 18 = 93 \rightarrow 19$

از نقاط «۹۳ و ۹۴» به اندازه «۱ سانتی متر» کم کنید.

(اندازه آن بستگی به مدل دارد) 1 سانتی متر $= 99 \rightarrow 93 = 100 \rightarrow 94$

از نقاط «۱۰ و ۹» به اندازه فاصله «۵۵ \rightarrow ۵۶» پایین آمده؛ نقاط «۹۷ و ۹۵» به دست می آید.

به اندازه فاصله «۵۶ \rightarrow ۵۵» در بالاتنه جلو $= 97 \rightarrow 10 = 95 \rightarrow 9$

از نقاط «۹۷ و ۹۵» به اندازه فاصله «۳۲ \rightarrow ۵۵» بیرون آمده؛ نقاط «۹۶ و ۹۸» به دست می آید.

به اندازه فاصله «۳۲ \rightarrow ۵۵» در بالاتنه جلو $= 98 \rightarrow 97 = 96 \rightarrow 95$

از نقاط «۹۶ و ۹۸» فرم هلال کف حلقه آستین را تا نقاط «۵ و ۸» رسم کنید. (شکل ۶-۱۰۷)

برای ترسیم سجاف جدا و سر خود آستین از نقاط «۹۹ و ۱۰۰» به اندازه «۴ سانتی متر» بالا آمده؛ نقاط

«۱۰۱ و ۱۰۲» به دست می آید. (شکل ۶-۱۰۸)

روی آستین و سجاف جدا، راستای پارچه را رولت کنید. (شکل ۶-۱۰۸)

تکه سجاف جدا آستین را رولت کنید.

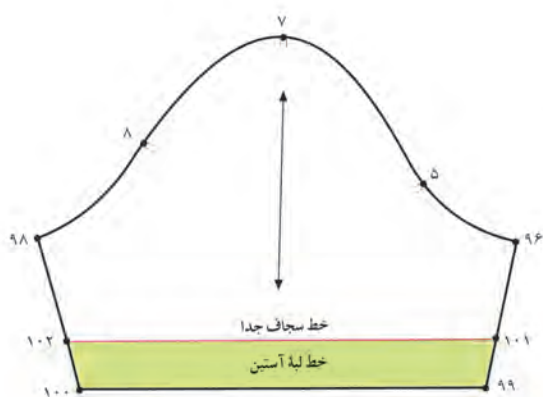

شکل ۶-۱۰۸

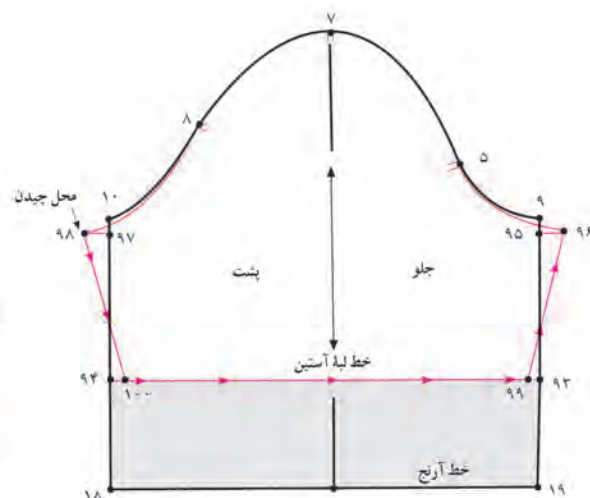

شکل ۶-۱۰۷



شکل ۶-۱۰۹

پیراهن با درز در کمر

از روی الگوی اساس اصلاح شده بالاتنه - که قد دامن به آن اضافه شده - رولت کنید.
در حلقه گردن جلو از نقاط «۲۱ و ۲۲» به اندازه دلخواه (بستگی به مدل دارد) گشاد کرده؛ نقاط «۴۶ و ۴۷» به دست می‌آید.

در این مدل، $۱/۵$ سانتی‌متر = $۴۷ \rightarrow ۲۲$

در این مدل، $۷/۵$ سانتی‌متر = $۴۶ \rightarrow ۲۱$

برای جلوگیری از آویزان شدن یقه گشاد شده، یک پنس روی خط «۴۷ → ۴۶» رسم کرده و انتهای آن را به «نقطه B» رسم کنید. (وسط پنس سینه تا نقطه سر سینه را یک پنس رسم کنید.)

با توجه به مدل لباس، از حلقه آستین، سینه و پهنای سرشانه به اندازه دلخواه (بستگی به مدل دارد) داخل شده و بیرون بروید؛ نقاط «۵۰، ۵۲ و ۵۱» (در جلو) و «۵۳، ۵۵ و ۵۴» (در پشت) به دست می‌آید.

در این مدل، ۱ سانتی‌متر کم کنید = $۵۳ \rightarrow ۱۱ \rightarrow ۵۰ \rightarrow ۲۹$

در این مدل، ۱ سانتی‌متر تنگ شده = $۵۴ \rightarrow ۳۳ \rightarrow ۵۱ \rightarrow ۳۲$

در این مدل، $۰/۵$ سانتی‌متر تنگ شده = $۵۵ \rightarrow ۵۴ \rightarrow ۵۲ \rightarrow ۵۱$

در حلقه گردن پشت از نقاط «۱۰ و ۲» به اندازه دلخواه (بستگی به مدل دارد) رسم کرده؛ نقاط «۴۸ و ۴۹» به دست می‌آید.

در این مدل، ۱ سانتی‌متر = $۴۹ \rightarrow ۲$

در این مدل، $۱/۵$ سانتی‌متر = $۴۸ \rightarrow ۱۰$

از نقاط «۵۰ و ۵۳» خطوط جدید حلقه آستین و پهلو تا نقاط «۳۸ و ۳۷» (خط کمر) رسم کنید.

از خط کمر الگوی بالاتنه و دامن را از یکدیگر جدا کنید.



شکل ۱۱۰-۶

فکر کنید و پاسخ دهید

۱ سه گروه کلی یقه را نام ببرید.

.....

۲ نام حداقل چهار یقه برگردان پایه دار را بنویسید.

.....

۳ یقه ایستاده چگونه یقه ای می باشد؟

۴ انواع یقه نام برده شده در زیر به کدام گروه تعلق دارند؟

گروه کلی انواع یقه	
گروه اصلی یقه ها	گروه فرعی یقه ها
یقه های ساده خطی	ب ب پایه دار
یقه های ایستاده	چهار گوشه
یقه های برگردان پایه دار	ملوانی
یقه های برگردان بدون پایه یا مسطح	فرنچی
	آرشال
	مردانه
	هفت
	چینی
	انگلیسی
	شال
	گرد
	شکاری

۵ با توجه به شکل زیر به سؤالات پاسخ دهید:

فاصله «۴۹ → ۴۶» و «۵۵ → ۵۲» چند سانتی متر است؟

نقاط «۵۰ و ۵۶» به اندازه چند سانتی متر گونیا شده است؟

فاصله «۴۸ → ۴۷» و «۵۴ → ۵۲» چند سانتی متر است؟

نام این سجاف است.

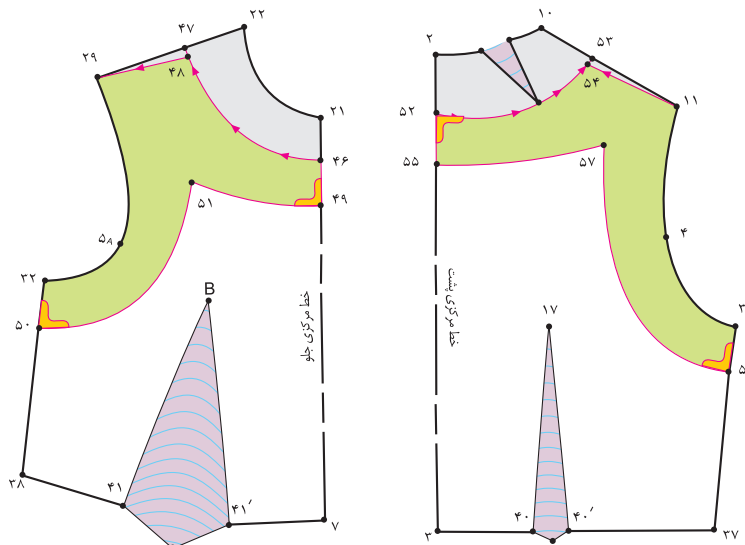

۶ با توجه به شکل زیر به سؤالات پاسخ دهید:

فاصله «۵۱ → ۲۹» حدوداً چند سانتی متر است؟

پایه ایجاد شده در این یقه حدوداً چند سانتی متر است؟

نام خط «۵۳ → ۵۵» چیست؟

«نقطه ۵۵» چند سانتی متر گونیا شود؟

اگر بخواهیم الگوی این یقه پایه دار شود، فاصله

نقاط «۲۹ → ۵۱» بیشتر شود یا کمتر؟

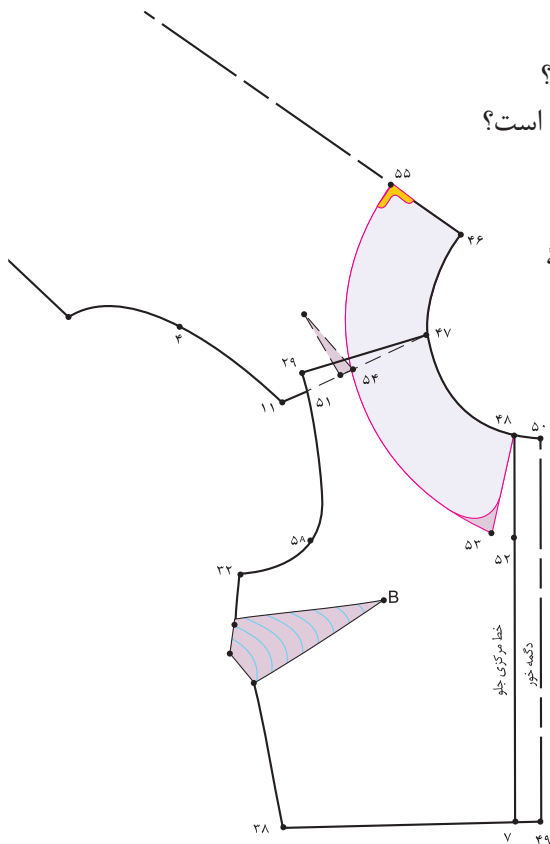

۷ با توجه به شکل زیر به سؤالات پاسخ دهید:

نام فاصله «۵۹ → ۶۱ → ۶۰» چیست؟

فاصله «۴۷ → ۵۱» چند سانتی متر است؟

اندازه «۵۳ → ۵۱» برابر است با.....

نام خط «۵۱ → ۵۴» چیست؟

نام خط «۵۲ → ۵۱» چیست؟

نام خط «۶۰ → ۵۲» چیست؟

خط «۴۷ → ۵۸» به کدام خط در یقه دوخته می شود؟

نام خط «۵۵ → ۵۶» چیست؟

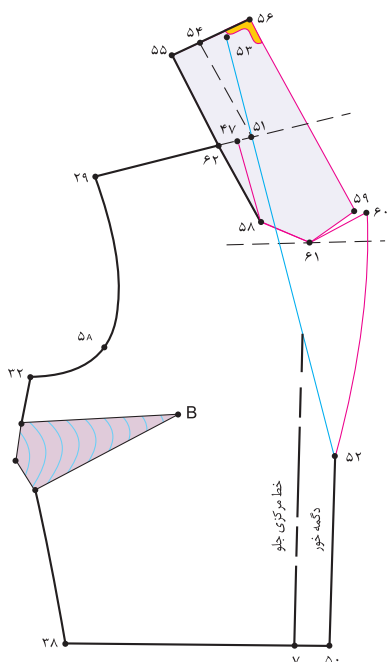

۸ با توجه به شکل زیر به سؤالات پاسخ دهید:

خط «۴۶ → ۵۱» چیست؟

نام خط «۴۸ → ۴۹» چیست؟

نام خط «۴۹ → ۵۲» چیست؟

نام خط «۵۵ → ۵۱» چیست؟

نام خط «۵۳ → ۵۲» چیست؟

نام خط «۵۵ → ۴۹» چیست؟

چرا جا دکمه این مدل روی خط مرکزی جلو قرار نمی‌گیرد؟

نام این الگوی یقه چیست؟

سجاف این یقه جداست یا سرخود؟

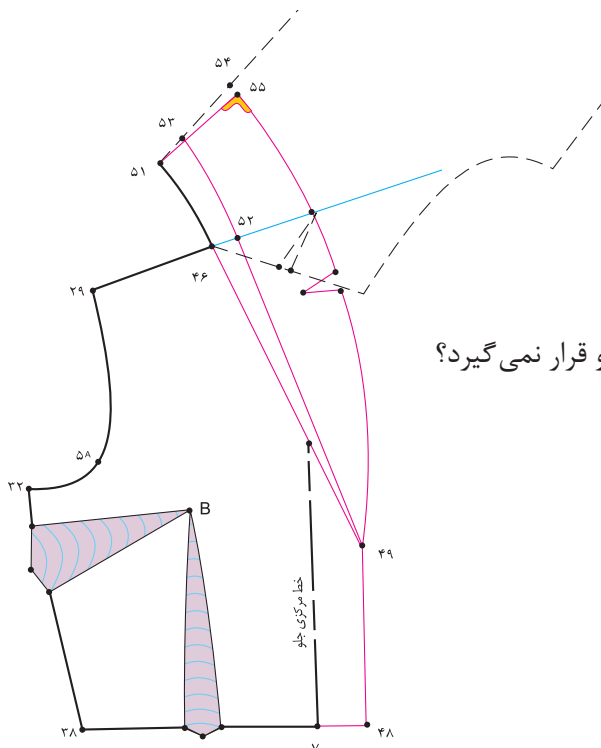

۹ با توجه به شکل روبه‌رو به سؤالات پاسخ دهید:

در مدل (ب) لبه بیرونی یقه می‌باشد.

در مدل (الف) فاصله «۲ → ۴» سانتی‌متر است.

در مدل (ب) فاصله «۲ → ۴» است.

در مدل (ب) فاصله «۴ → ۶» به اندازه است.

«نقطه ۵» محل است.

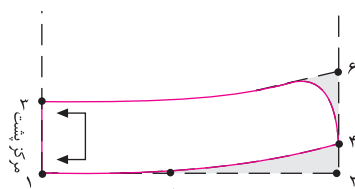

مدل الف

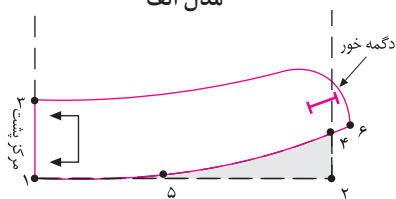

مدل ب

۱۰ با توجه به شکل زیر به سؤالات پاسخ دهید:

شکل ۱-۳۶۱ مربوط به کدام قسمت از الگوست؟

شکل (الف) مربوط به کدام قسمت از الگوست؟

شکل (ب) مربوط به کدام قسمت از الگوست؟

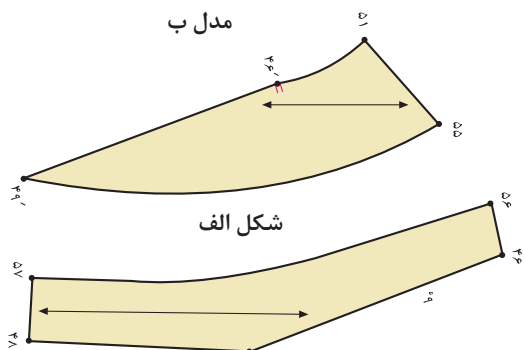

شکل الف

شکل ب

برگه استاندارد ارزشیابی عملکرد شایستگی حرفه‌ای

<p>استاندارد عملکرد: ترسیم الگوی انواع یقه‌های خطی مانند یقه گرد، هفت و چهارگوش روی الگوی اساس بالاتنه و گرفتن پنس لقی یقه در یقه های باز و رسم سجاف جدا و سرخود در مدت ۲۰ دقیقه برای هر یقه و ترسیم الگوی یقه آرشال بر روی الگوی اساس بالاتنه و سجاف آن در مدت ۳۰ دقیقه و رسم الگوی یقه شکاری و سجاف آن در مدت ۲۵ دقیقه و رسم الگوی انواع یقه جدا مانند یقه کراواتی، شومیزیه و انگلیسی و رسم سجاف هریک از آنها (یقه کراواتی و شومیزیه در ۲۰ دقیقه و یقه انگلیسی در ۴۰ دقیقه)</p>	<p>واحد شایستگی حرفه‌ای: ترسیم الگوی انواع یقه</p>	
<p>ابزارهای ارزشیابی شواهد قضاوت در مورد شایستگی</p> <p>■ سؤال شفاهی و تشریحی از چگونگی روش ترسیم انواع یقه ■ نام بردن دسته‌بندی انواع یقه با ذکر مثال برای هریک از آنها</p>	<p>دانش: تشریح روش ترسیم الگوی انواع یقه‌های خطی مانند یقه گرد، هفت و چهارگوش و یقه سرخود مانند یقه آرشال و یقه مسطح مانند یقه شکاری و یقه‌های جدا مانند یقه کراواتی، شومیزیه و انگلیسی و روش ترسیم انواع سجاف برای هر یک از یقه‌ها</p>	
<p>نوع عملکرد شایستگی</p> <p>مشاهده و تکمیل لیست واری (چک لیست) از : انجام فرایند تهیه الگوی بالاتنه با هر یک از یقه‌های گرد، هفت، چهارگوش، آرشال، شکاری، کراواتی، شومیزیه و انگلیسی و رسم سجاف برای هر کدام از یقه‌ها</p>	<p>مهارت: ترسیم الگوی انواع یقه‌های خطی مانند یقه گرد، هفت و چهارگوش و یقه سرخود مانند یقه آرشال و یقه مسطح مانند یقه شکاری و یقه‌های جدا مانند یقه کراواتی، شومیزیه و انگلیسی و ترسیم انواع سجاف برای هر یک از یقه‌ها</p>	
<p>رعایت اخلاق حرفه‌ای:</p> <p>■ صرفه‌جویی در مصرف کاغذ الگو ■ صرفه‌جویی در زمان ■ انتخاب مدل مناسب لباس با توجه به موقعیت اجتماعی، فرهنگی و سن</p>	<p>نگرش:</p>	
<p>■ استفاده از وسایل حفاظت فردی (روپوش) ■ رعایت اصول ارگونومی هنگام ترسیم الگو</p>	<p>ایمنی فردی:</p>	
<p>جمع‌آوری کاغذهای باطله در ظروف مخصوص و استفاده از آن در چرخه بازیافت</p>	<p>توجهات زیست‌محیطی:</p>	

پیشنهاد: هنرآموز می‌تواند از هنرجو بخواهد الگوی اساس بالاتنه را روی مقوا طراحی کرده و از آن به‌عنوان اشل برای ترسیم انواع یقه استفاده نماید.

نتیجه: براساس عملکرد هنرجو و شواهد ناشی از کاربرد ابزارها در مورد شایستگی حرفه‌ای قضاوت در یکی از حالات زیر انجام می‌شود.

شایسته نیست

شایسته است

- ١ Easy guide to sewing blouses (sewing companion library series), by connie long.
- ٢ Easy guide to sewing skirts (sewing companion library), by marcy Tilton.
- ٣ Colour me beautiful, by carole Jackson, 1986.
- ٤ Metric pattern cutting, by winifred Aldrich.
- ٥ Metric pattern cutting for mems wear, by winifred Aldrich.
- ٦ complete Book of sewing, by dwni Bown.
- ٧ Showing your colors: A desinger's cuide to coordinating you wardrobe, by jeanne Allen.
- ٨ Make your own pattern, by Rene Bergh - 1997.
- ٩ Pattern drafting for dressmaking, by pamelacstringer - 1995.
- ١٠ The hamlyn complete sewing course 0 1992.
- ١١ The Art of Fashion, draping ceaw Ford, by connie Amaden 1989.
- ١٢ Color in Fashion, by yoko ogawal/Junko Yomamoto/Ei Kondo 1990.
- ١٣ Complete Cuide to sewing 1990.
- ١٤ Fashion design for the plus - size, by Frances leto zangrillo 1990.
- ١٥ Fashion and color mary garthe.
- ١٦ New mode modestil 2002.
- ١٧ Butterick patterns - 2002.
- ١٨ Vogue [magazine]
- ١٩ burda [magazine]
- ٢٠ mccall's [magazine]
- ٢١ marfy [magazine]
- ٢٢ Easy guide to sewing blouses (sewing companion library series, by connie long.)
- ٢٣ Easy guide to sewing skirts (sewing companion library), by marcy Tilton.

- ۳۴ Dress pattern desining, by Natalie Dray, 1986.
- ۳۵ How fashion, by Gavin wddell, 2004.
- ۳۶ Dress Fitting, by Natalie Dray, 1978.
- ۳۷ Colour me beautiful, by carole Jackson, 1986.
- ۳۸ Metric pattern cutting, by winifred Aldrich.
- ۳۹ Complete Book of sewing, by dwni Bown.
- ۳۰ Showing your colors, A desinger's cuide to coordinating you wardrobe, by jeanne Allen.
- ۳۱ Make your own pattern, by Rene Bergh - 1997.
- ۳۲ Pattern drafting for dressmaking, by pamelacstringer, 1995.
- ۳۳ The hamlyn complete sewing course- 1992.
- ۳۴ The Art of Fashion, draping ceaw Ford, by connie Amaden 1989.
- ۳۵ Color in Fashion, by yoko ogawal/Junko Yomamoto/Ei Kondo 1990.
- ۳۶ Complete Cuide to sewing 1990.
- ۳۷ Fashion design for the plus - size, by Frances leto zangrillo 1990.
- ۳۸ Fashion and color mary garthe.
- ۳۹ New mode modestil, 2012.
- ۴۰ Butterick patterns, 2012.
- ۴۱ Vogue [magazine]
- ۴۲ burda [magazine]
- ۴۳ mccall's [magazine]
- ۴۴ marfy [magazine]

site

- ۱ www.mccall patterns. com
- ۲ www.sewexp. com
- ۳ www.Fashion patterns. com
- ۴ www.Smart cart. com
- ۵ www.Simlicity. com
- ۶ www.burda patterns. com

- ٧ www.Vogue patterns. com
- ٨ www.Sew-what sew. com
- ٩ www.Grafis. com
- ١٠ www.Shion demon. co. uk. com
- ١١ www.Store sewing to day. com
- ١٢ www.new modestil. com
- ١٣ www.pattern show case. com
- ١٤ www.best sew. com
- ١٥ www.Mccall patterns. com
- ١٦ www.sewexp. com
- ١٧ www.Fashion patterns. com
- ١٨ www.smart cart. com
- ١٩ www.simlicity. com
- ٢٠ www.burdapatterns. com
- ٢١ www.Voguepatterns. com
- ٢٢ www.sew-what sew. com
- ٢٣ www.Grafis. com
- ٢٤ www.shion demon. co. uk. com
- ٢٥ www.Sewing patterns. com
- ٢٦ www.new modestil. com
- ٢٧ www.pattern show case. com
- ٢٨ www.best sew. com
- ٢٩ M. Mullerand sohn جزوات مؤسسه آموزشی



هنرآموزان محترم، هنرجویان عزیز و اولیای آنان می‌توانند نظر اصلاحی خود را درباره مطالب کتاب‌های درسی از طریق سامانه «نظرسنجی از محتوای کتاب درسی» به نشانی «nazar.roshd.ir» یا نامه به نشانی تهران - صندوق پستی ۴۸۷۴ - ۱۵۸۷۵ ارسال کنند.



سازمان پژوهش و برنامه‌ریزی آموزشی