

بِسْمِ اللَّهِ الرَّحْمَنِ الرَّحِيمِ

اللَّهُمَّ صَلِّ عَلَى مُحَمَّدٍ وَآلِ مُحَمَّدٍ وَعَجِّلْ فَرَجَهُمْ



کتاب همراه هنرجو

رشته مکاترونیک

گروه مکانیک

شاخه فنی و حرفه‌ای

پایه‌های دهم، یازدهم و دوازدهم

دوره دوم متوسطه





شما عزیزان کوشش کنید که از این وابستگی بیرون آید و احتیاجات کشور
خودتان را برآورده سازید، از نیروی انسانی ایمانی خودتان غافل نباشید و از
اتکای به اجانب بپرهیزید.

امام خمینی (قُدَسَ سِرِّه)

۱	فصل ۱: شایستگی‌های پایه فنی
۳۱	فصل ۲: یادگیری مادام‌العمر حرفه‌ای و فناوری اطلاعات و ارتباطات
۹۳	فصل ۳: دانش فنی، اصول، قواعد، قوانین و مقررات
۱۳۷	فصل ۴: فناوری‌ها، استانداردها و تجهیزات
۳۲۹	فصل ۵: ایمنی، بهداشت و ارگونومی
۳۴۷	فصل ۶: شایستگی‌های غیرفنی

سخنی با هنرجویان عزیز

هنرجوی گرامی؛ کتاب همراه از اجزای بسته آموزشی می باشد که در نظام جدید آموزشی طراحی، تألیف و در جهت تقویت اعتماد به نفس و ایجاد انگیزه و کاهش حافظه محوری در نظر گرفته شده است. این کتاب شامل بخش های:

۱ شایستگی های پایه ۲ یادگیری مادام العمر حرفه ای و فناوری اطلاعات

۳ دانش فنی، اصول، قواعد، قوانین و مقررات ۴ فناوری ها، استانداردها و تجهیزات

۵ ایمنی، بهداشت و ارگونومی ۶ شایستگی های غیر فنی است.

تصویر زیر اطلاعات مناسبی در خصوص این کتاب به شما ارائه می دهد:

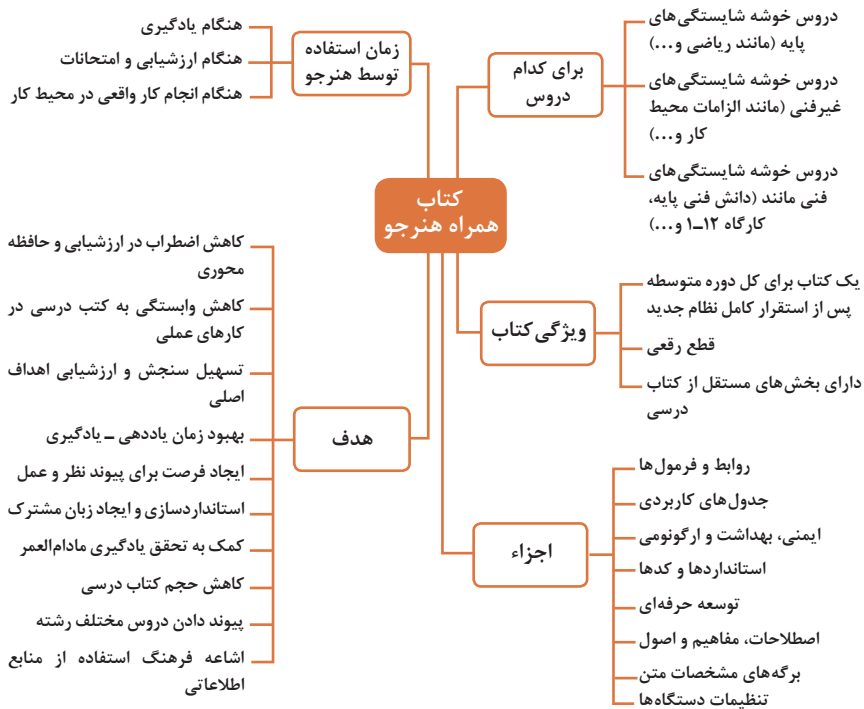

استفاده از محتوای کتاب همراه هنرجو در هنگام امتحان و ارزشیابی از تمامی دروس شایستگی ضروری است.

سازماندهی محتوای کتاب حاضر به صورت یکپارچه برای سه سال هنرستان تدوین شده است. بنابراین تا پایان دوره متوسطه و برای استفاده در محیط کار واقعی، در حفظ و نگهداری آن کوشا باشید.

دفتر تألیف کتاب های درسی فنی و حرفه ای و کاردانش

دروس شایستگی در رشته‌های فنی و حرفه‌ای

عناوین دروس شایستگی در رشته‌های فنی و حرفه‌ای

- دروس شایستگی پایه:
 - ۱ ریاضی ۱ و ۲ و ۳
 - ۴ زیست‌شناسی
 - ۵ شیمی
 - ۶ فیزیک
- دروس شایستگی غیرفنی:
 - ۱ الزامات محیط کار
 - ۲ کارگاه نوآوری و کارآفرینی
 - ۳ کاربرد فناوری‌های نوین
- دروس شایستگی‌های فنی:
 - ۱ دانش فنی پایه
 - ۲ دانش فنی تخصصی
 - ۳ شش کارگاه تخصصی ۸ ساعته
 - در پایه‌های ۱۰ و ۱۱ و ۱۲
 - ۹ کارآموزی
 - ۱۰ درس مشترک گروه

ساختار دروس فنی و حرفه‌ای

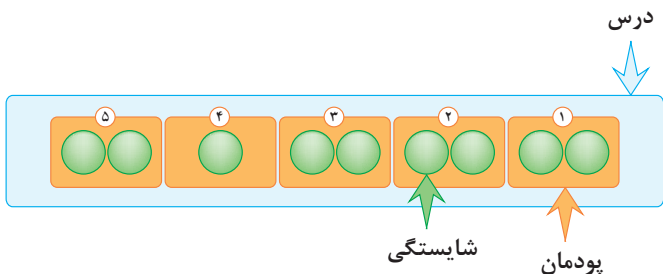

- هر درس شایستگی، شامل ۵ پودمان است که هر پودمان نیز شامل ۱ یا ۲ شایستگی (واحد یادگیری) می‌باشد.
- در دروس کارگاهی هر پودمان معرف یک شغل در محیط کار است.
- ارزشیابی هر پودمان به صورت مستقل انجام می‌شود و اگر در پودمانی نمره قبولی کسب نگردد تنها همان پودمان مجدداً ارزشیابی می‌شود.

آموزش و تربیت بر اساس شایستگی

آموزش و تربیت بر اساس شایستگی

- انجام دادن درست کار در زمان درست با روش درست را شایستگی گویند.
- به توانایی انجام کار بر اساس استاندارد نیز شایستگی گویند.
- شایستگی بایستی بر اساس تفکر، ایمان، علم، عمل و اخلاق باشد.
- در انجام کارها به صورت شایسته بایستی به خدا، خود، خلق و خلقت همزمان توجه داشت.
- انواع شایستگی عبارتست از: عمومی، غیرفنی و فنی (پایه و تخصصی).
- هدف آموزش و تربیت کسب شایستگی ها است.
- جهت درک و عمل برای بهبود مستمر موقعیت خود، باید شایستگی‌ها را کسب کرد.
- همواره در هدف‌گذاری، یادگیری و ارزشیابی، تأکید بر کسب شایستگی است.

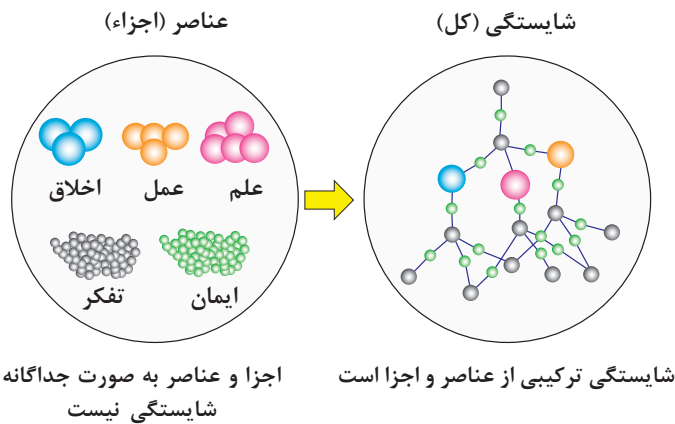



فصل ۱

شایستگی‌های پایه فنی

اتحادها

$$(x+y)^r = x^r + 2xy + y^r$$

$$(x-y)^r = x^r - 2xy + y^r$$

$$(x+a)(x+b) = x^r + (a+b)x + ab$$

$$(x+y)^r = x^r + 2xy + y^r$$

$$(x-y)^r = x^r - 2xy + y^r$$

$$x^r - y^r = (x-y)(x+y)$$

$$x^r - y^r = (x-y)(x^r + xy + y^r)$$

$$x^r + y^r = (x+y)(x^r - xy + y^r)$$

مجموعه‌ها

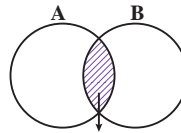

$A \cap B$
اشتراک دو مجموعه

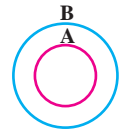

$A \subseteq B, B \not\subseteq A$
زیر مجموعه

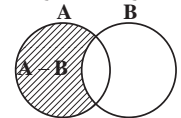

$A - B$

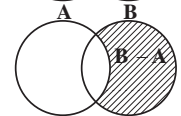



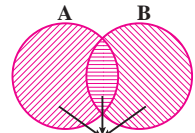

تفاضل دو مجموعه



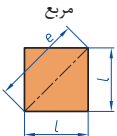
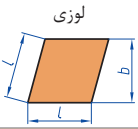
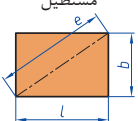

$A \cup B$
اجتماع دو مجموعه

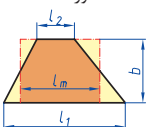
نمایش مجموعه به صورت بازه

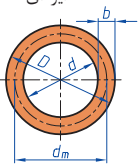
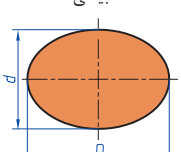
نمایش مجموعه	نمایش روی محور	نمایش بازه
$\{x \in \mathbb{R} \mid a \leq x \leq b\}$		$[a, b]$
$\{x \in \mathbb{R} \mid a < x \leq b\}$		$(a, b]$
$\{x \in \mathbb{R} \mid a \leq x < b\}$		$[a, b)$
$\{x \in \mathbb{R} \mid a < x < b\}$		(a, b)
$\{x \in \mathbb{R} \mid a < x\}$		$(a, +\infty)$
$\{x \in \mathbb{R} \mid x \leq b\}$		$(-\infty, b]$

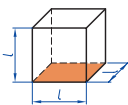
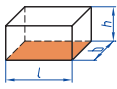
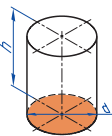
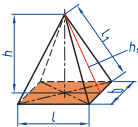
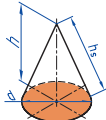
<p>مربع</p> 	<p>L طول ضلع e قطر A مساحت</p>	<p>$A=L^2$ $e=\sqrt{2} \cdot L$</p>
<p>لوزی</p> 	<p>b ارتفاع L طول ضلع A مساحت</p>	<p>$A=L \cdot b$</p>
<p>مستطیل</p> 	<p>e قطر b عرض L طول A مساحت</p>	<p>$e=\sqrt{L^2 + b^2}$ $A=L \cdot b$</p>
<p>متوازی الاضلاع</p> 	<p>l طول b عرض A مساحت</p>	<p>$A=L \cdot b$</p>
<p>دو زنگه</p> 	<p>A مساحت L_1 طول قاعده بزرگ L_2 طول قاعده کوچک L_m طول متوسط b عرض</p>	<p>$L_m = \frac{L_1 + L_2}{2}$ $A = L_m \cdot b$ $A = \frac{L_1 + L_2}{2} \cdot b$</p>
<p>مثلث</p> 	<p>A مساحت L طول قاعده b ارتفاع</p>	<p>$A = \frac{L \cdot b}{2}$</p>
<p>حلقه دایره‌ای</p> 	<p>A مساحت D قطر خارجی d قطر داخلی d_m قطر متوسط b عرض</p>	<p>$d_m = \frac{D+d}{2}$ $A = \pi \cdot d_m \cdot b$ $A = \frac{\pi}{4} (D^2 - d^2)$</p>
<p>بیضی</p> 	<p>A مساحت D قطر بزرگ d قطر کوچک U محیط</p>	<p>$U = \frac{\pi}{2} \cdot (D+d)$ $A = \frac{\pi \cdot D \cdot d}{4}$</p>

<p>مكعب</p> 	<p>A_0 مساحت L طول ضلع V حجم</p>	<p>$A_0 = 6L^2$ $V = L^3$</p>
<p>مكعب مستطیل</p> 	<p>b عرض h ارتفاع A_0 مساحت L طول قاعده V حجم</p>	<p>$V = L \cdot b \cdot h$ $A_0 = 2 \cdot (L \cdot b + L \cdot h + b \cdot h)$</p>
<p>استوانه</p> 	<p>A_m مساحت جانبی h ارتفاع V حجم A_0 مساحت</p>	<p>$A_m = \pi \cdot d \cdot h$ $V = \frac{\pi \cdot d^2}{4} \cdot h$ $A_0 = \pi \cdot d \cdot h + 2 \cdot \frac{\pi \cdot d^2}{4}$</p>
<p>هرم منتظم</p> 	<p>h ارتفاع h_s ارتفاع وجه b عرض قاعده L_1 طول یال L طول قاعده V حجم</p>	<p>$V = \frac{L \cdot b \cdot h}{3}$ $L_1 = \sqrt{h_s^2 + \frac{b^2}{4}}$ $h_s = \sqrt{h^2 + \frac{L^2}{4}}$</p>
<p>مخروط</p> 	<p>V حجم d قطر h ارتفاع h_s طول یال A_M مساحت جانبی</p>	<p>$h_s = \sqrt{\frac{d^2}{4} + h^2}$ $A_M = \frac{\pi \cdot d \cdot h_s}{2}$ $V = \frac{\pi \cdot d^2}{4} \cdot \frac{h}{3}$</p>
<p>كره</p> 	<p>A_0 مساحت V حجم d قطر كره</p>	<p>$A_0 = \pi \cdot d^2$ $V = \frac{\pi \cdot d^3}{6}$</p>

نسبت و تناسب

۱ در حالت کلی، دو نسبت a به b و c به d مساوی‌اند، هر گاه برای یک عدد مانند k داشته باشیم:

$$c=kd \text{ و } a=kb \text{ یا } \frac{a}{b} = \frac{c}{d} = k$$

۲ اگر a و b مقادیر متناظر دو کمیت باشند که با هم رابطه معکوس دارند، مقدار $k = a \times b$ ثابت است و اگر c و d دو مقدار متناظر دیگر از همین کمیت باشند، داریم:

$$a = \frac{k}{b} \text{ و } c = \frac{k}{d} \text{ یا } k = a \times b = c \times d$$

۳ خواص عملیات

در عبارت‌های زیر، فرض بر آن است که مخرج‌ها مخالف صفر هستند.

$\frac{a}{b} = \frac{ca}{cb} (c \neq 0)$	$c \times \frac{a}{b} = \frac{ca}{b}$	$\frac{a}{b} = a \times \frac{1}{b}$
$\frac{a+b}{c} = \frac{a}{c} + \frac{b}{c}$	$-\frac{a}{b} = \frac{-a}{b} = \frac{a}{-b}$	
$\frac{\frac{a}{b}}{\frac{c}{d}} = \frac{ad}{bc}$	$\frac{a}{b} \times \frac{c}{d} = \frac{ac}{bd}$	

تساوی $\frac{a}{b} = \frac{c}{d}$ معادل است با $a \times d = b \times c$

درصد و کاربردهای آن

۱ معادله درصد: رابطه بین مقدار اولیه، درصدی از مقدار اولیه و مقدار نهایی را نشان می‌دهد.

$$b = x \times a$$

\swarrow مقدار اولیه \searrow مقدار نهایی
 \downarrow
 درصد به صورت عدد اعشاری / کسری

۲ درصد تغییر: برای هر کمیتی مقدار

$$100 \times \frac{\text{نسبت تغییر}}{100} = \frac{\text{میزان تفاوت در مقدار}}{\text{مقدار اولیه}} \times 100 = \frac{\text{مقدار اولیه} - \text{مقدار نهایی}}{\text{مقدار اولیه}}$$

را درصد تغییر آن کمیت می‌نامند.

درصد تغییر می‌تواند منفی هم باشد که به معنای کاهش است.

$$ax^2 + bx + c = 0$$

$$\Delta = b^2 - 4ac \begin{cases} \Delta > 0 \Rightarrow x_1, x_2 = \frac{-b \pm \sqrt{\Delta}}{2a} \\ \Delta = 0 \Rightarrow x_1, x_2 = \frac{-b}{2a} \\ \Delta < 0 \Rightarrow \text{معادله ریشه ندارد} \end{cases}$$

نامعادله درجه دوم

نامساوی‌هایی به صورت $ax^2 + bx + c \geq 0$ یا $ax^2 + bx + c \leq 0$ که در آن a, b, c اعداد داده حقیقی هستند ($a \neq 0$) را نامعادله درجه دوم می‌نامند. مقدارهایی از x که نامعادله را به یک نامساوی درست تبدیل می‌کنند، جواب‌های نامعادله می‌نامند.

توان و ریشه یابی

$$a^m \times a^n = a^{m+n}$$

$$\frac{a^m}{a^n} = a^{m-n}$$

$$(a^m)^n = a^{mn}$$

$$(ab)^n = a^n b^n, \quad \left(\frac{a}{b}\right)^n = \frac{a^n}{b^n} \quad (b \neq 0)$$

$$a^0 = 1 \quad (a \neq 0)$$

$$a^{-n} = \frac{1}{a^n} \quad (a \neq 0)$$

$$a^{1/n} = \sqrt[n]{a}$$

$$a^{m/n} = \sqrt[n]{a^m} = (\sqrt[n]{a})^m$$

$$\sqrt[n]{a^n} = (\sqrt[n]{a})^n = a$$

$$\sqrt[n]{a} \sqrt[n]{b} = \sqrt[n]{ab}$$

$$\sqrt[m]{\sqrt[n]{a}} = \sqrt[mn]{a}$$

$$\frac{\sqrt[n]{a}}{\sqrt[n]{b}} = \sqrt[n]{\frac{a}{b}} \quad (b \neq 0)$$

مثلثات

۱ یکی از حالات تشابه دو مثلث، تساوی زاویه‌های آن دو مثلث می‌باشد.

۲ رابطه فیثاغورس: در مثلث قائم‌الزاویه ABC داریم:

$$(AB)^2 = (AC)^2 + (BC)^2$$

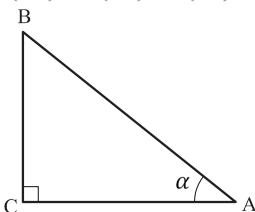

۳ نسبت‌های مثلثاتی یک زاویه تند:

در مثلث قائم‌الزاویه ABC زاویه تند α را در نظر بگیرید. بنا به تعریف داریم:

$$\tan \alpha = \frac{\text{طول ضلع روبه‌روی زاویه } \alpha}{\text{طول ضلع مجاور زاویه } \alpha} = \frac{BC}{AC}$$

$$R = \frac{L}{r} \quad (\text{رادیان})$$

$$\sin \alpha = \frac{\text{طول ضلع روبه‌روی زاویه } \alpha}{\text{وتر}} = \frac{BC}{AB}$$

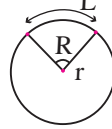

$$\frac{L}{r} = \frac{\pi}{180} D \quad (\text{درجه})$$

$$\cos \alpha = \frac{\text{طول ضلع مجاور زاویه } \alpha}{\text{وتر}} = \frac{AC}{AB}$$

$$D = \frac{180}{\pi} R \quad (\text{درجه})$$

۴ روابط بین نسبت‌های مثلثاتی:

$$\tan \alpha = \frac{\sin \alpha}{\cos \alpha} \quad (\text{ب})$$

$$\sin^2 \alpha + \cos^2 \alpha = 1 \quad (\text{الف})$$

$\sin(\pi - \theta) = \sin \theta$	$\cos(\pi - \theta) = -\cos \theta$	$\tan(\pi - \theta) = -\tan \theta$
$\sin(\pi + \theta) = -\sin \theta$	$\cos(\pi + \theta) = -\cos \theta$	$\tan(\pi + \theta) = \tan \theta$
$\sin(-\theta) = -\sin \theta$	$\cos(-\theta) = \cos \theta$	$\tan(-\theta) = -\tan \theta$
$\sin(2\pi + \theta) = \sin \theta$	$\cos(2\pi + \theta) = \cos \theta$	$\tan(2\pi + \theta) = \tan \theta$
$\sin(2\pi - \theta) = -\sin \theta$	$\cos(2\pi - \theta) = \cos \theta$	$\tan(2\pi - \theta) = -\tan \theta$

Angle A in degrees	Angle A in radians	$\sin A$	$\cos A$	$\tan A$	$\cot A$
0°	0	0	1	0	∞
15°	$\frac{\pi}{12}$	$\frac{1}{4}(\sqrt{6} - \sqrt{2})$	$\frac{1}{4}(\sqrt{6} + \sqrt{2})$	$2 - \sqrt{3}$	$2 + \sqrt{3}$
30°	$\frac{\pi}{6}$	$\frac{1}{2}$	$\frac{1}{2}\sqrt{3}$	$\frac{1}{3}\sqrt{3}$	$\sqrt{3}$
45°	$\frac{\pi}{4}$	$\frac{1}{2}\sqrt{2}$	$\frac{1}{2}\sqrt{2}$	1	1
60°	$\frac{\pi}{3}$	$\frac{1}{2}\sqrt{3}$	$\frac{1}{2}$	$\sqrt{3}$	$\frac{1}{3}\sqrt{3}$
75°	$\frac{5\pi}{12}$	$\frac{1}{4}(\sqrt{6} + \sqrt{2})$	$\frac{1}{4}(\sqrt{6} - \sqrt{2})$	$2 + \sqrt{3}$	$2 - \sqrt{3}$
90°	$\frac{\pi}{2}$	1	0	$\mp \infty$	0

Angle A in degrees	Angle A in radians	sin A	cos A	tan A	cot A
105°	$\frac{7\pi}{12}$	$\frac{1}{4}(\sqrt{6} + \sqrt{2})$	$-\frac{1}{4}(\sqrt{6} - \sqrt{2})$	$-(2 + \sqrt{3})$	$-(2 - \sqrt{3})$
120°	$\frac{2\pi}{3}$	$\frac{1}{2}\sqrt{3}$	$-\frac{1}{2}$	$-\sqrt{3}$	$-\frac{1}{3}\sqrt{3}$
135°	$\frac{3\pi}{4}$	$\frac{1}{2}\sqrt{2}$	$-\frac{1}{2}\sqrt{2}$	-1	-1
150°	$\frac{5\pi}{6}$	$\frac{1}{2}$	$-\frac{1}{2}\sqrt{3}$	$-\frac{1}{3}\sqrt{3}$	$-\sqrt{3}$
165°	$\frac{11\pi}{12}$	$\frac{1}{4}(\sqrt{6} - \sqrt{2})$	$-\frac{1}{4}(\sqrt{6} + \sqrt{2})$	$-(2 - \sqrt{3})$	$-(2 + \sqrt{3})$
180°	π	0	-1	0	$\mp\infty$

✓ لگاریتم و خواص آن:

اگر a یک عدد حقیقی مثبت مخالف 1 باشد و اعداد حقیقی b و c به گونه‌ای باشند که: $b = a^c$ آنگاه c را لگاریتم b در مبنای a می‌نامند و با $\log_a b$ نشان می‌دهند. به عبارت دیگر داریم:

$$\log_a b = c$$

■ فقط اعداد مثبت لگاریتم دارند، یعنی عبارت $\log_a b$ فقط برای $b > 0$ تعریف می‌شود.

■ برای $b, c > 0$ داریم:

$$\log(bc) = \log b + \log c$$

■ در حالت کلی: برای هر $a, b > 0$ داریم:

$$\log(a+b) \neq \log a + \log b$$

■ برای $b, c > 0$ داریم:

$$\log \frac{b}{c} = \log b - \log c$$

■ در حالت کلی: برای هر $a, b > 0$ داریم:

$$\log(a-b) \neq \log a - \log b$$

■ برای $b > 0$ و هر عدد حقیقی x داریم:

$$\log b^x = x \log b$$

■ برای $a, b > 0$ و $a \neq 1$ داریم:

$$\log_a b = \frac{\log b}{\log a}$$

✓ آمار توصیفی:

- نمودار پراکنش دو کمیت، مجموعه‌ای از نقاط در صفحه مختصات است که طول و عرض هر نقطه، داده‌های مربوط به اندازه‌گیری‌های متناظر دو کمیت است.
- x و y دو کمیت مرتبط هستند. اگر مقادیر این دو کمیت برای برخی از x ها در یک بازه، مشخص باشد، پیش‌بینی مقادیر y به ازای x های مشخص در این بازه به کمک خط برازش را درون‌یابی و پیش‌بینی مقادیر y به ازای x های مشخص در خارج از این بازه را بیرون‌یابی می‌نامند.
- پس از مرتب کردن مقادیر داده‌ها، عددی را که تعداد داده‌های قبل از آن با تعداد داده‌های بعد از آن برابر است را میانه می‌نامند.

■ نمودار جعبه‌ای

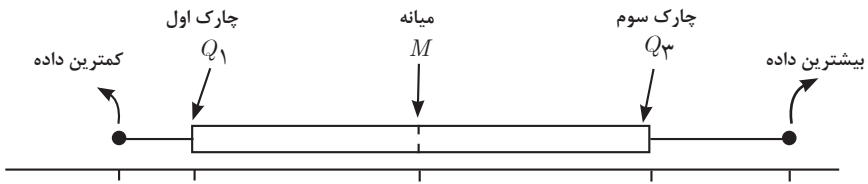

■ نمودارها و منحنی‌ها

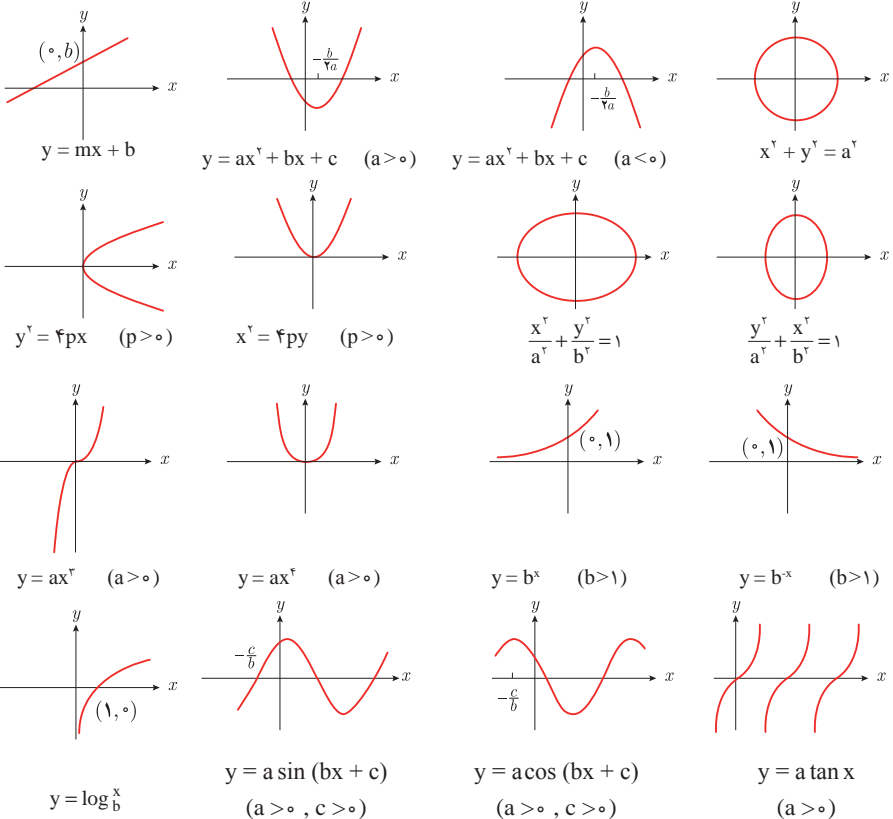

$$\lim_{x \rightarrow a} f(x) = A \quad \lim_{x \rightarrow a} g(x) = B \iff \text{اگر}$$

$$\lim_{x \rightarrow a} k = k \quad \text{و} \quad \lim_{x \rightarrow a} [k \cdot f(x)] = k \cdot \lim_{x \rightarrow a} f(x) = k \cdot A$$

$$\lim_{x \rightarrow a} [f(x) \pm g(x)] = \lim_{x \rightarrow a} f(x) \pm \lim_{x \rightarrow a} g(x) = A \pm B$$

$$\lim_{x \rightarrow a} [f(x) \cdot g(x)] = [\lim_{x \rightarrow a} f(x)] \cdot [\lim_{x \rightarrow a} g(x)] = A \cdot B$$

$$\lim_{x \rightarrow a} \frac{f(x)}{g(x)} = \frac{\lim_{x \rightarrow a} f(x)}{\lim_{x \rightarrow a} g(x)} = \frac{A}{B} \quad B \neq 0$$

$$p(x) \quad \text{چند جمله‌ای باشد} \implies \lim_{x \rightarrow a} p(x) = p(a)$$

$$\lim_{x \rightarrow a} [f(x)]^k = [\lim_{x \rightarrow a} f(x)]^k = A^k$$

■ پیوستگی و ناپیوستگی تابع‌ها

تابع f و یک نقطه a از دامنه آن را در نظر بگیرید. گوییم تابع f در نقطه a پیوسته است، هرگاه حد f در a موجود باشد و

$$\lim_{x \rightarrow a} f(x) = f(a)$$

در غیر این صورت گوییم تابع f در نقطه a ناپیوسته است. اگر تابعی در همه نقاط دامنه خود پیوسته باشد، آن را تابعی پیوسته می‌نامند.

✓ مشتق و شیب خط مماس بر نمودار تابع

فرض کنید تابع f در نقطه a از دامنه خود مشتق پذیر باشد. در این صورت، $f'(a)$ نشان دهنده

شیب خط مماس بر نمودار این تابع در نقطه $M = \begin{bmatrix} a \\ f(a) \end{bmatrix}$ است.

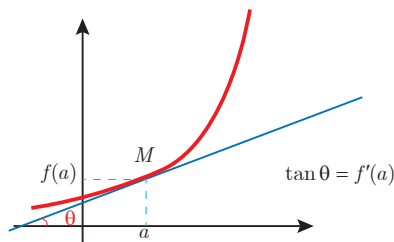

مشتق تابع

$$m_{\text{tan}} = \lim_{h \rightarrow 0} \frac{f(x_1 + h) - f(x_1)}{h}$$

$$f'(x) = \lim_{h \rightarrow 0} \frac{f(x+h) - f(x)}{h}$$

$$f(x) = k \quad f'(x) = 0.$$

$$f(x) = x^n \quad f'(x) = nx^{n-1}$$

$$f(x) = k \cdot g(x) \quad f'(x) = k \cdot g'(x)$$

$$f(x) = u(x) \pm v(x) \quad f'(x) = u'(x) \pm v'(x).$$

$$f(x) = u(x) \cdot v(x) \quad f'(x) = u(x) \cdot v'(x) + v(x) \cdot u'(x).$$

$$f(x) = u(x)/v(x) \quad f'(x) = \frac{v(x) \cdot u'(x) - u(x) \cdot v'(x)}{[v(x)]^2}.$$

$$y = f[g(x)] \quad \frac{dy}{dx} = f'[g(x)] \cdot g'(x).$$

اندازه‌گیری و دستگاه بین‌المللی یکاها

کمیت‌های اصلی و یکای آنها

نماد یکا	نام یکا	کمیت
m	متر	طول
kg	کیلوگرم	جرم
s	ثانیه	زمان
K	کلوین	دما
mol	مول	مقدار ماده
A	آمپر	جریان الکتریکی
cd	کندلا (شمع)	شدت روشنایی

یکای فرعی

یکای فرعی	یکای SI	کمیت
m/s	m/s	تندی و سرعت
m/s ²	m/s ²	شتاب
kg.m/s ²	نیوتون (N)	نیرو
kg/ms ²	پاسکال (Pa)	فشار
kgm ² /s ²	ژول (J)	انرژی

مقادیر تقریبی برخی طول‌های اندازه‌گیری شده

طول m	جسم	طول m	جسم
9×10^1	طول زمین فوتبال	$2/8 \times 10^{21}$	فاصله منظومه شمسی تا نزدیک‌ترین کهکشان
5×10^{-2}	طول بدن نوعی مگس	4×10^{16}	فاصله منظومه شمسی تا نزدیک‌ترین ستاره
1×10^{-4}	اندازه ذرات کوچک گردو خاک	9×10^5	یک سال نوری
1×10^{-5}	اندازه یاخته‌های بیشتر موجودات زنده	$1/5 \times 10^{11}$	شعاع مدار میانگین زمین به دور خورشید
$5/2 - 2 \times 10^{-6}$	اندازه بیشتر میکروب‌ها	$3/84 \times 10^8$	فاصله میانگین ماه از زمین
$1/56 \times 10^{-10}$	قطر اتم هیدروژن	$6/4 \times 10^6$	فاصله میانگین زمین
$1/75 \times 10^{-15}$	قطر هسته اتم هیدروژن (قطر پروتون)	$3/6 \times 10^7$	فاصله ماهواره‌های مخابراتی از زمین

مقادیر تقریبی برخی جرم‌های اندازه‌گیری شده

جرم (kg)	جسم	جرم (kg)	جسم
7×10^1	انسان	1×10^{27}	عالم قابل مشاهده
1×10^{-1}	قورباغه	7×10^{21}	کهنکشان راه شیری
1×10^{-3}	پشه	2×10^{30}	خورشید
1×10^{-15}	باکتری	6×10^{24}	زمین
$1/6 \times 10^{-27}$	اتم هیدروژن	$7/34 \times 10^{22}$	ماه
$9/11 \times 10^{-31}$	الکترون	1×10^3	کوسه

مقادیر تقریبی برخی از بازه‌های اندازه‌گیری شده

ثانیه	بازه زمانی
5×10^{17}	سن عالم
$1/43 \times 10^{17}$	سن زمین
2×10^9	میانگین عمر یک انسان
$3/15 \times 10^7$	یک سال
$8/6 \times 10^4$	یک روز
8×10^{-1}	زمان بین دو ضربان عادی قلب

واحدهای اندازه‌گیری انگلیسی

1 واحدهای اندازه‌گیری طول

1 اینچ (in) = 2/54 سانتی‌متر (cm) = 25/4 میلی‌متر (mm)

1 فوت (ft) = 12 اینچ (in)

1 سانتی‌متر \cong 90 اینچ (in) = 36 فوت (ft) = 3 یارد (yd)

1 متر (m) = 1609/344 اینچ (in) = 63360 فوت (ft) = 5280 مایل خشکی (mil)

1 متر (m) \cong 1853 فوت \cong 6080 مایل دریایی

1 مایل خشکی \cong 1/15 مایل دریایی

ضریب تبدیل (با تقریب کمتر از ۰/۰۱)	به	برای تبدیل از
۱/۶۱	کیلومتر	مایل
۲/۵۴	سانتی‌متر	اینچ
۰/۳۱	متر	فوت
۰/۹۱	متر	یارد
۰/۶۲	مایل	کیلومتر
۰/۳۹	اینچ	سانتی‌متر
۳/۲۸	فوت	متر
۱/۰۹	یارد	متر

۲ واحدهای اندازه‌گیری جرم

- ۱ گرم (g) = ۰/۰۳۵ اونس (oz) ۱ اونس (oz) \cong ۲۸ گرم (g)
- ۱ کیلوگرم (kg) \cong ۳۵/۲۷ اونس (oz) ۱ پوند (lb) = ۱۶ اونس (oz) \cong ۴۵۰ (g)
- ۱ پوند (lb) \cong ۰/۴۵ کیلوگرم (kg) ۱ تن (T) \cong ۲۲۰۰ پوند (lb)

۳ واحدهای اندازه‌گیری حجم

- ۱ میلی‌لیتر (ml) = ۵ فاشق چایخوری (tsp)
- ۱ میلی‌لیتر (ml) = ۱۵ فاشق سوپ‌خوری (tbsp)
- ۱ فنجان (c) = ۲۴۰ میلی‌لیتر (ml)

پیشوندهای مورد استفاده در دستگاه SI

نماد	پیشوند	ضریب	نماد	پیشوند	ضریب
y	یوکتو	10^{-24}	Y	یوتا	10^{24}
z	زیپتو	10^{-21}	Z	زتا	10^{21}
a	آتو	10^{-18}	E	اکزا	10^{18}
f	فیمتو	10^{-15}	P	پتا	10^{15}
p	پیکو	10^{-12}	T	ترا	10^{12}
n	نانو	10^{-9}	G	گیگا (جیگا)	10^9
μ	میکرو	10^{-6}	M	مگا	10^6
m	میلی	10^{-3}	k	کیلو	10^3
c	سانتی	10^{-2}	h	هکتو	10^2
d	دسی	10^{-1}	da	دکا	10^1

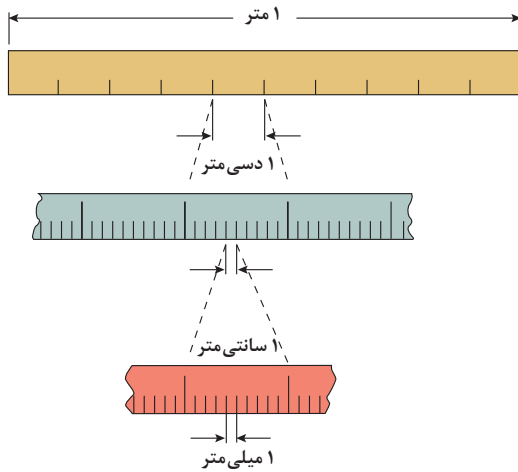

پیشوندهای کوچک کننده یکای متر

اهرم‌ها

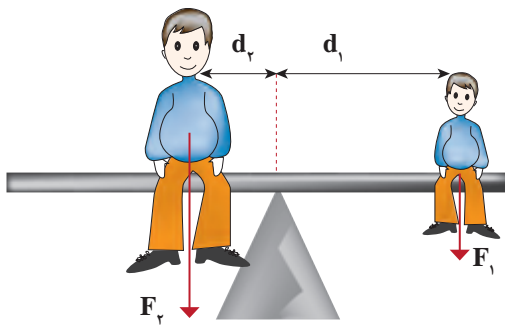

گشتاور نیروی ساعتگرد = گشتاور نیروی پاد ساعتگرد
 $d_r \times f_r = d_l \times f_l$

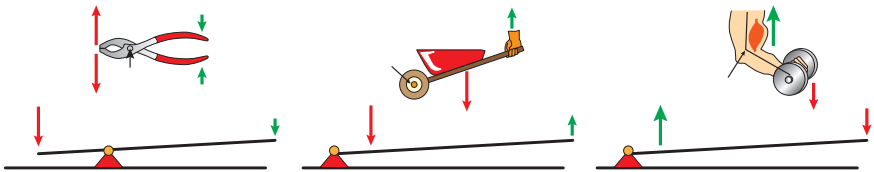

مزیت مکانیکی

$$\text{مزیت مکانیکی} = \frac{\text{بازوی محرک}}{\text{بازوی مقاوم}} = \frac{\text{اندازه نیروی مقاوم}}{\text{اندازه نیروی محرک}}$$

کاربرد	فرمول (معادله، رابطه)
جریان مقاومت‌های موازی	$I_1 + I_2 + I_3 = I_{eq}$
ولتاژ مقاومت‌های موازی	$V_1 = V_2 = V_3 = V_{eq}$
مقاومت معادل مقاومت‌های موازی	$\frac{1}{R_1} + \frac{1}{R_2} + \frac{1}{R_3} = \frac{1}{R_{eq}}$
فشار و ارتباط آن با نیروی عمودی و سطح تماس	$P = \frac{F}{A}$
اختلاف فشار دو نقطه شاره ساکن	$P_2 - P_1 = +\rho g \Delta h$
فشار یک نقطه شاره ساکن	$p = \rho g \Delta h + p_{atm}$
اصل پاسکال	$P_2 = P_1 \Rightarrow \frac{F_1}{A_1} = \frac{F_2}{A_2}$
چگالی	$\rho = \frac{m}{v}$
چگالی نسبی	$d = \frac{\rho_2}{\rho_1}$
رابطه دما در مقیاس سلسیوس و مقیاس فارنهایت	$F = \frac{9}{5}\theta + 32$
رابطه دما در مقیاس سلسیوس و مقیاس کلونین	$T = \theta + 273$
رابطه دما در مقیاس فارنهایت و مقیاس کلونین	$T = (F + 459) \div 1.8$
مقدار گرمای داده شده به یک جسم	$Q = mC(\theta_2 - \theta_1) = mC\Delta\theta$
تعادل گرمایی	$Q_1 + Q_2 + Q_3 + \dots = 0$
گرمای منتقل شده از طریق رسانش	$Q = \frac{KA\Delta T(T_2 - T_1)}{L} = \frac{KA\Delta T}{L}$
انبساط خطی	$L_2 - L_1 = \alpha L_1 \Delta\theta$ $L_2 = L_1(1 + \alpha \Delta\theta)$
انبساط سطحی	$A_2 - A_1 = 2\alpha A_1 \Delta\theta$ $A_2 = A_1(1 + 2\alpha \Delta\theta)$
انبساط حجمی	$V_2 - V_1 = 3\alpha V_1 \Delta\theta$ $V_2 = V_1(1 + 3\alpha \Delta\theta)$

کاربرد	فرمول (معادله، رابطه)	کاربرد	فرمول (معادله، رابطه)
نیروی وزن	$g = \frac{W}{m} \rightarrow W = mg$	بازه زمانی	$\Delta t = t_f - t_i$
بیشینه نیروی اصطکاک ایستایی	$f_s(max) = \mu_s N$	جابجایی	$\Delta x = x_f - x_i$
نیروی اصطکاک جنبشی	$f_k = \mu_k N$	سرعت متوسط	$\bar{v} = \frac{x_f - x_i}{t_f - t_i} = \frac{\Delta x}{\Delta t}$
شدت جریان الکتریکی متوسط	$I = \frac{\Delta q}{\Delta t}$	رابطه مکان زمان حرکت یکنواخت	$x = vt + x_i$
قانون اهم	$R = \frac{V}{I}$	شتاب متوسط	$\bar{a} = \frac{\Delta v}{\Delta t}$
مقاومت رساناهای فلزی در دمای ثابت	$R = \frac{\rho L}{A}$	شتاب لحظه‌ای حرکت با شتاب ثابت	$a = \bar{a} = \frac{\Delta v}{\Delta t}$
انرژی الکتریکی مصرفی	$U = I^{\times} R t$	رابطه سرعت زمان حرکت با شتاب ثابت	$v = v_i + at$
توان مصرفی	$P = I^{\times} R$ و $P = \frac{U}{t}$ $P = VI$ و $P = \frac{V^{\times}}{R}$	سرعت متوسط در حرکت با شتاب ثابت	$\bar{v} = \frac{v_f + v_i}{2}$
جریان مقاومت‌های متوالی (سری)	$I_1 = I_2 = I_3 = I_{eq}$	رابطه مستقل از زمان در حرکت با شتاب ثابت	$v_f^{\times} - v_i^{\times} = \gamma a(x - x_i)$
ولتاژ مقاومت‌های متوالی (سری)	$V_1 + V_2 + V_3 = V_{eq}$	رابطه جابه‌جایی در حرکت با شتاب ثابت	$\Delta x = x_f - x_i = \frac{1}{\gamma} at^{\times} + v_i t$
مقاومت معادل مقاومت‌های متوالی (سری)	$R_1 + R_2 + R_3 = R_{eq}$	قانون دوم نیوتن	$\vec{a} = \frac{\vec{F}}{m}$

خطاها در اندازه گیری

خطای سیستماتیک

خطای کاتوره‌ای

تأثیرمی گذارد بر

ناشی از

هستند

هستند

ناشی از

تأثیرمی گذارد بر

صحت اندازه گیری

۱- کالیبره نبودن
وسایل اندازه گیری
۲- خطای صفر وسیله
اندازه گیری
۳- وسیله اندازه گیری
نامناسب
۴- روش اندازه گیری
ناصحیح

قابل پیش بینی

غیر قابل پیش بینی

۱- پایین بودن
قدرت تفکیک وسیله
۲- کم بودن تعداد
نمونه‌ها/اندازه گیری‌ها
۳- نوسانات آماری
در اندازه گیری‌های
یک شخص

دقت اندازه گیری



در نتیجه می توان آنها را
کاهش داد توسط

در نتیجه می توان آنها را
کاهش داد توسط

بهبود روش
اندازه گیری

کالیبره کردن وسیله
اندازه گیری

بهبود روش انجام
آزمایش

استفاده از ابزار با
قدرت تفکیک بالاتر

تکرار زیاد
اندازه گیری و
میانگین گیری کردن

۱۹/۸۲ml
۱۹/۷۰ml
۱۹/۶۲ml



خطای صفر
خطای مثبت
خطای منفی



کدهای رنگی مقاومت



انواع مقاومت ثابت



مقدار مقاومت درصد خطا

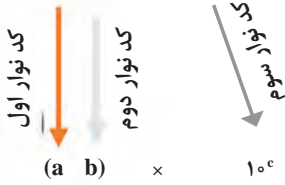

نحوه خواندن مقاومت رنگی

رنگ	کد رنگ	درصد خطا
سیاه	۰	-
قهوه‌ای	۱	۱ درصد
قرمز	۲	۲ درصد
نارنجی	۳	۳ درصد
زرد	۴	۴ درصد
سبز	۵	-
آبی	۶	-
بنفش	۷	-
خاکستری	۸	-
سفید	۹	-
طلایی	-	۵ درصد
نقره‌ای	-	۱۰ درصد

ضریب انبساط طولی برخی اجسام

ماده	ضریب انبساط طولی $\frac{1}{k}$	ماده	ضریب انبساط طولی $\frac{1}{k}$
الماس	$1/2 \times 10^{-6}$	مس	17×10^{-6}
شیشه پیرکس	$3/2 \times 10^{-6}$	برنج	19×10^{-6}
شیشه معمولی	$9-12 \times 10^{-6}$	آلومینیوم	23×10^{-6}
فولاد	$11-13 \times 10^{-6}$	سرب	29×10^{-6}
بتون	$10-14 \times 10^{-6}$	یخ (0°C)	51×10^{-6}

ضریب انبساط حجمی چند مایع در دمای حدود 20°C

گرمای ویژه برخی از مواد *

گرماى ویژه J/kg. K	ماده	عناصر جامد
۱۲۸	سرب	
۱۳۴	تنگستن	
۲۳۶	نقره	
۳۸۶	مس	
۹۰۰	آلومینیوم	
۳۸۰	برنج	جامدهای دیگر
۴۵۰	نوعی فولاد (آلیاژ آهن با ۲٪ کربن)	
۴۹۰	فولاد زنگ‌نزن	
۱۳۵۶	چوب	
۷۹۰	گرانیت	
۸۰۰	بتون	مایعات
۸۴۰	شیشه	
۲۲۲۰	یخ	
۱۴۰	جیوه	
۲۴۳۰	اتانول	
۳۹۰۰	آب دریا	
۴۱۸۷	آب	

ماده	ضریب انبساط طولی $\frac{1}{k}$
جیوه	$0/18 \times 10^{-3}$
آب	$0/27 \times 10^{-3}$
گلیسرین	$0/49 \times 10^{-3}$
روغن زیتون	$0/70 \times 10^{-3}$
پارافین	$0/76 \times 10^{-3}$
بنزین	$1/00 \times 10^{-3}$
اتانول	$1/09 \times 10^{-3}$
استیک اسید	$1/10 \times 10^{-3}$
بنزن	$12/5 \times 10^{-3}$
کلروفرم	$12/7 \times 10^{-3}$
استون	$14/3 \times 10^{-3}$
اتر	$16/0 \times 10^{-3}$
آمونیاک	$24/5 \times 10^{-3}$

* تمام نقاط غیر از یخ در دمای 20°C

چگالی برخی مواد متداول

ماده	$\rho(\text{kg/m}^3)$	ماده	$\rho(\text{kg/m}^3)$
یخ	$0/917 \times 10^3$	آب	$1/000 \times 10^3$
آلومینیوم	$2/70 \times 10^3$	گلیسرین	$1/26 \times 10^3$
آهن	$7/86 \times 10^3$	اتیل الکل	$0/806 \times 10^3$
مس	$8/92 \times 10^3$	بنزن	$0/879 \times 10^3$
نقره	$10/5 \times 10^3$	جیوه	$13/6 \times 10^3$
سرب	$11/3 \times 10^3$	هوا	۱/۲۹
اورانیوم	$19/1 \times 10^3$	هلیوم	$1/79 \times 10^{-1}$
طلا	$19/3 \times 10^3$	اکسیژن	۱/۴۳
پلاتین	$21/4 \times 10^3$	هیدروژن	$8/99 \times 10^{-2}$

داده‌های این جدول در دمای صفر درجه (0°C) سلسیوس و فشار یک اتمسفر اندازه‌گیری و گزارش شده‌اند.

جدول تناوبی عناصرها

1	2	3	4	5	6	7	8	9	10	11	12	13	14	15	16	17	18												
1 H هیدروژن 1.008	2 He هلیوم 4.0026	3 Li لیتیم 6.941	4 Be بeryllium 9.0122	5 B بور 10.811	6 C کربن 12.011	7 N نیتروژن 14.007	8 O اکسیژن 15.999	9 F فلورین 18.998	10 Ne نئون 20.180	11 Na سدیم 22.990	12 Mg منگنز 24.305	13 Al آلومینیم 26.982	14 Si سیلیسیم 28.086	15 P فسفر 30.974	16 S کبریت 32.065	17 Cl کلرین 35.453	18 Ar آرگون 39.948												
19 K پتاسیم 39.098	20 Ca کلسیم 40.078	21 Sc سکاندیم 44.956	22 Ti تیتانیوم 47.88	23 V وانادیوم 50.942	24 Cr کروم 51.996	25 Mn منگنز 54.938	26 Fe آهن 55.845	27 Co کوبالت 58.933	28 Ni نیکل 58.693	29 Cu مس 63.546	30 Zn روی 65.38	31 Ga گالیم 69.723	32 Ge ژرمانیم 72.630	33 As آرسنیک 74.922	34 Se سلنیوم 78.96	35 Br بروم 79.904	36 Kr کریپتون 83.80												
37 Rb روبیوم 85.468	38 Sr استرونسیم 87.62	39 Y یتربیوم 88.906	40 Zr زیرکونیم 91.224	41 Nb نیوبیم 92.906	42 Mo مولیبدنیم 95.94	43 Tc تکنسیم 98.906	44 Ru روثنیم 101.07	45 Rh رودنیوم 102.905	46 Pd پالادیم 106.36	47 Ag نقره 107.868	48 Cd کادمیوم 112.411	49 In ایندیم 114.818	50 Sn سرب 118.710	51 Sb آنتیمن 121.757	52 Te تلوریم 127.60	53 I یود 126.905	54 Xe کسین 131.29												
55 Cs سزیم 132.905	56 Ba باریم 137.327	57 La لانتانوم 138.905	58 Ce سزمیوم 140.12	59 Pr پرمیتانیوم 140.908	60 Nd نیودیم 144.242	61 Pm پرمیتانیوم 144.913	62 Sm ساماریوم 150.36	63 Eu یورپوم 151.964	64 Gd گادولینیم 157.25	65 Tb تربیم 158.925	66 Dy دیسمیوم 162.50	67 Ho هولمیوم 164.930	68 Er اریتمیوم 167.259	69 Tm تیمانیوم 168.930	70 Yb یتربیوم 173.054	71 Lu لویتانیوم 174.967													
72 Hf هافنیوم 178.49	73 Ta تانگستیم 180.948	74 W ولفرام 183.84	75 Re رنتگنیم 186.207	76 Os اوسمیوم 190.23	77 Ir ایریدیوم 192.222	78 Pt پلاتین 195.084	79 Au طلا 196.967	80 Hg جیوه 200.59	81 Tl تالیوم 204.383	82 Pb سرب 207.2	83 Bi بزمبیم 208.980	84 Po پولونیوم 209	85 At آستاتین 210	86 Rn رادیواکتیو 222	87 Fr فرانسیوم 223	88 Ra رادیواکتیو 226													
89 Ac آکتینوم 227	90 Th تورانیوم 232.037	91 Pa پروتاکتینیم 231.036	92 U یورانیوم 238.029	93 Np نپتونیوم 237.048	94 Pu پلوتونیوم 239.042	95 Am آمریسیوم 243.061	96 Cm کوریوم 247.070	97 Bk برکیلیوم 247.070	98 Cf کالیفرنیم 251.080	99 Es ایسپرانسیوم 252.083	100 Fm فرمنیوم 257.103	101 Md مدیترانیوم 258.103	102 No نوبلیوم 259.103	103 Lr لویتانیوم 260.103	104 Uuo یوروانیوم 289	105 Uus یوروستیم 289	106 Uuq یورکوانیوم 289	107 Uub یوربکلیوم 289	108 Uuo یوروانیوم 289	109 Uue یوروانیوم 289	110 Uuh یوروانیوم 289	111 Uuo یوروانیوم 289	112 Uuo یوروانیوم 289	113 Uuo یوروانیوم 289	114 Uuo یوروانیوم 289	115 Uuo یوروانیوم 289	116 Uuo یوروانیوم 289	117 Uuo یوروانیوم 289	118 Uuo یوروانیوم 289

عدد اتمی
عنصر
جرم اتمی میانگین

فلز
شبه فلز
نافلز
جامد
مایع
گاز



ثابت تفکیک اسیدها (Ka) و بازها (Kb)

توجه: در شرایط یکسان (دما و غلظت) هر چه ثابت تفکیک اسید یا بازی بزرگ تر باشد، آن اسید یا باز قوی تر است.

ثابت تفکیک (Ka)	فرمول شیمیایی	نام اسید	ثابت تفکیک (Ka)	فرمول شیمیایی	نام اسید
$6,9 \times 10^{-2}$	H_2PO_4	فسفریک اسید		$HClO_4$	پرکلریک اسید
$1,3 \times 10^{-3}$	CH_2ClCO_2H	کلرو استیک اسید		H_2SO_4	سولفوریک اسید
$7,4 \times 10^{-4}$	$C_6H_8O_7$	سیتریک اسید		HI	هیدرویدیک اسید
$6,3 \times 10^{-4}$	HF	هیدروفلوئوریک اسید		HCl	هیدروکلریک اسید
$5,6 \times 10^{-4}$	HNO_2	نیترو اسید		HNO_3	نیتریک اسید
$6,2 \times 10^{-5}$	$C_6H_5CO_2H$	بنزوئیک اسید	$2,2 \times 10^{-1}$	CCl_3CO_2H	تری کلرواستیک اسید
$1,7 \times 10^{-5}$	CH_3CO_2H	استیک اسید	$1,8 \times 10^{-1}$	H_2CrO_4	کرومیک اسید
$4,5 \times 10^{-7}$	H_2CO_3	کربنیک اسید	$1,7 \times 10^{-1}$	HIO_3	یدیک اسید
$8,9 \times 10^{-8}$	H_2S	هیدروسولفوریک اسید	$5,6 \times 10^{-1}$	$C_2H_2O_4$	اکزالیک اسید
4×10^{-8}	$HClO$	هیپوکلرو اسید	5×10^{-2}	H_2PO_3	فسفرو اسید
$5,4 \times 10^{-10}$	H_2BO_3	بوریک اسید	$4,5 \times 10^{-1}$	$CHCl_2CO_2H$	دی کلرواستیک اسید
			$1,4 \times 10^{-2}$	H_2SO_3	سولفورو اسید
ثابت تفکیک (Ka)	فرمول شیمیایی	نام باز	ثابت تفکیک (Kb)	فرمول شیمیایی	نام باز
4×10^{-4}	$C_6H_5NH_2$	بوتیل آمین		KOH	پتاسیم هیدروکسید
$6,3 \times 10^{-5}$	$(CH_3)_3N$	تری متیل آمین		$NaOH$	سدیم هیدروکسید
$1,8 \times 10^{-5}$	NH_3	آمونیاک		$Ba(OH)_2$	باریم هیدروکسید
$1,7 \times 10^{-9}$	C_6H_5N	پیریدین		$Ca(OH)_2$	کلسیم هیدروکسید
$7,4 \times 10^{-10}$	$C_6H_5NH_2$	آنیلین	$5,4 \times 10^{-4}$	$(CH_3)_3NH$	دی متیل آمین
			$4,5 \times 10^{-4}$	$C_6H_5NH_2$	اتیل آمین

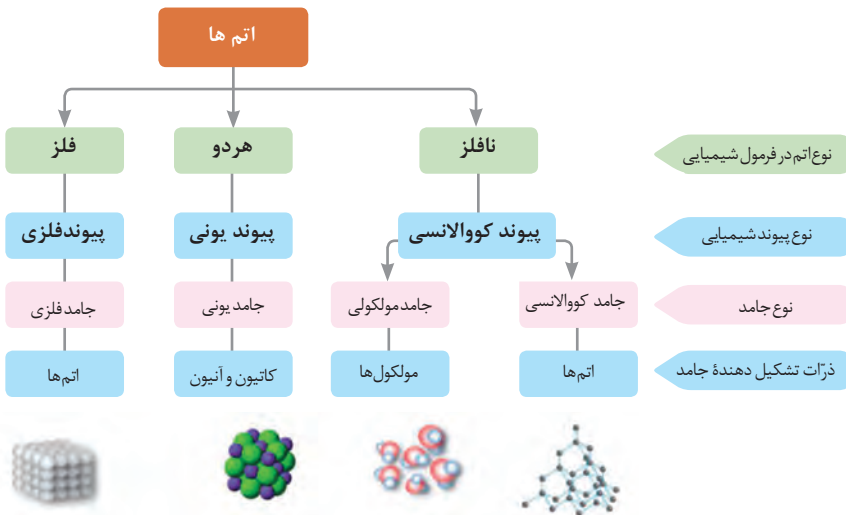
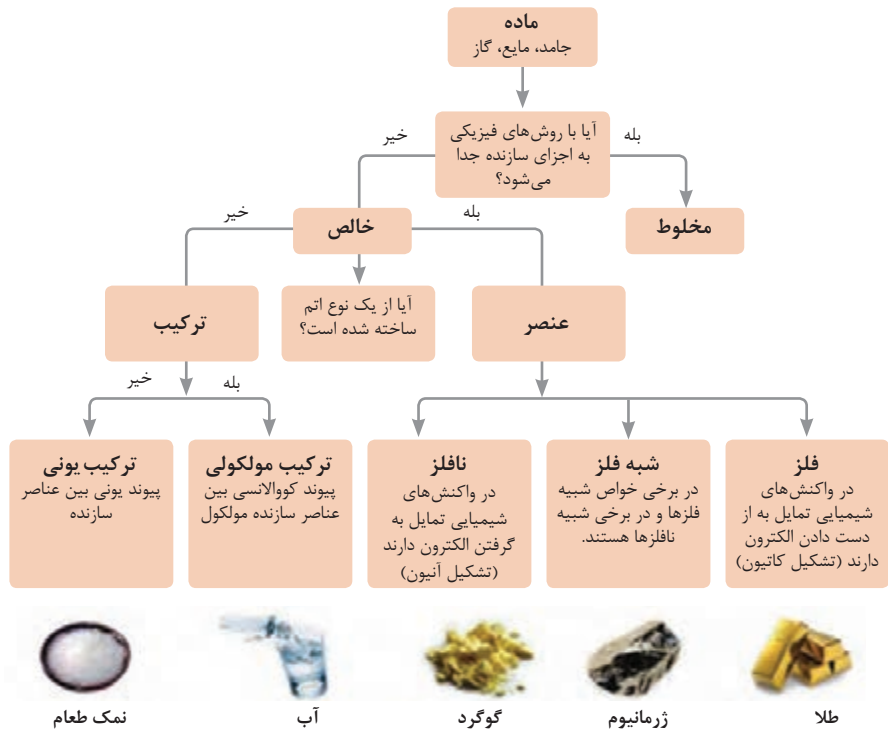



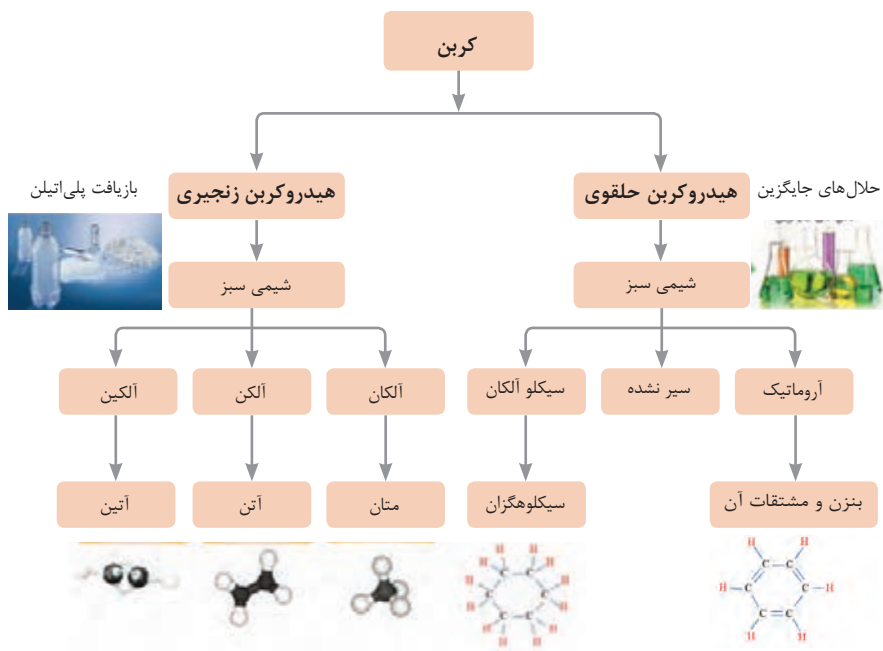

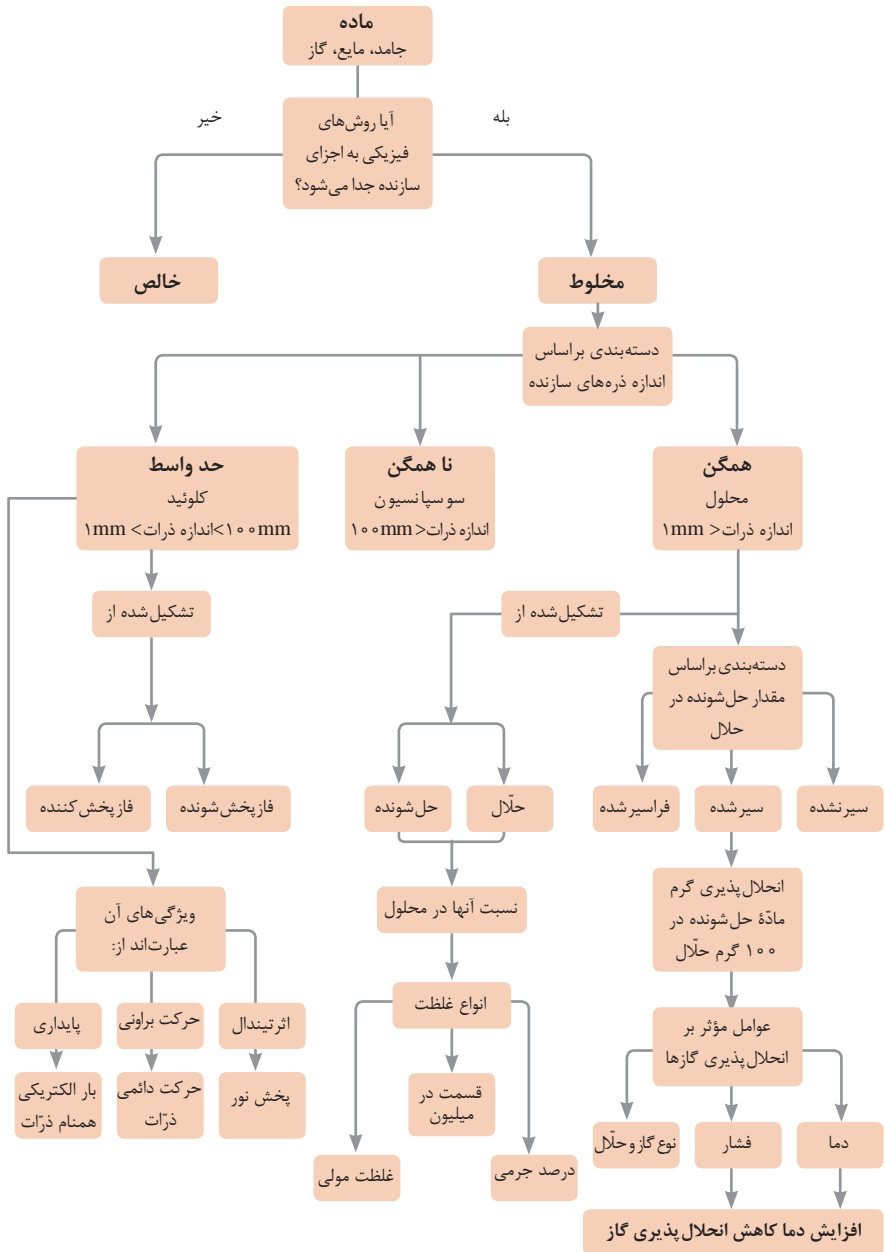

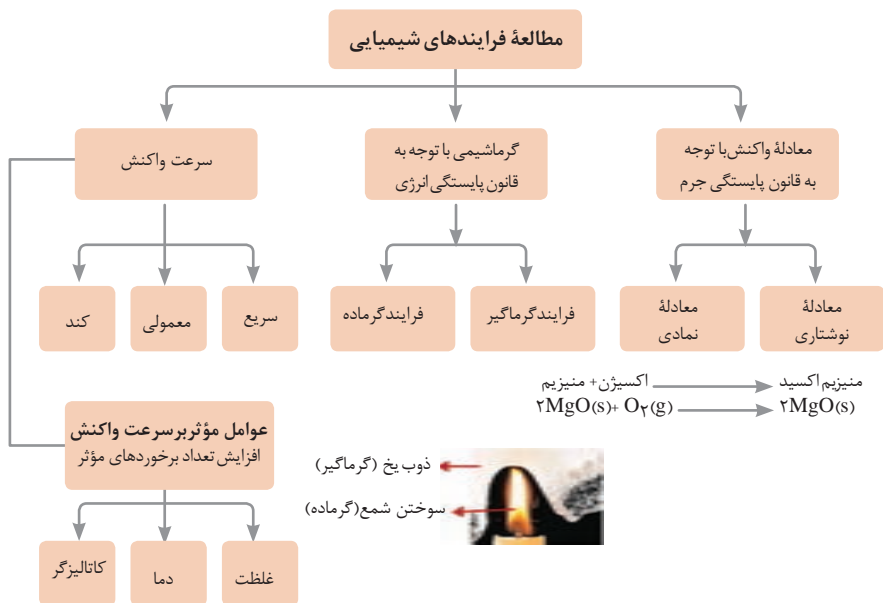
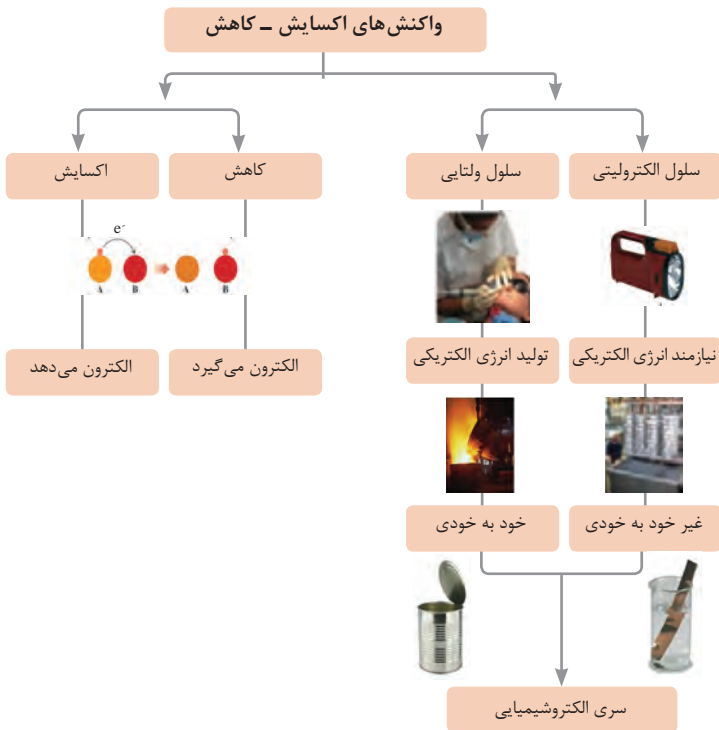



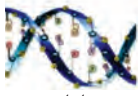

نمونه‌ها	نام کلویید	حالت فیزیکی	نوع کلویید	فاز پخش کننده	فاز پخش شونده
-	-	-	-	گاز	گاز
کف صابون	کف	مایع	گاز در مایع	مایع	
سنگ پا، یونالیت	کف جامد	جامد	گاز در جامد	جامد	
مه، افشانه‌ها (اسپری‌ها)	آیروسول مایع	گاز	مایع در گاز	گاز	مایع
شیر، کره، مایونز	امولسیون	مایع	مایع در مایع	مایع	
ژله، ژل موی سر	ژل	جامد	مایع در جامد	جامد	
دود، غبار	آیروسول جامد	گاز	جامد در گاز	گاز	جامد
رنگ‌های روغنی، چسب مایع	سول	مایع	جامد در مایع	مایع	
سرامیک، شیشه، رنگی، یاقوت، لعل، فیروزه	سول جامد	جامد	جامد در جامد	جامد	





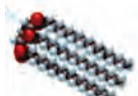

ساختار سلولی	درشت مولکول	واحد سازنده	
 نشاسته در کلروپلاست	 نشاسته	 گلوکز	هیدرات کربن
 کروموزوم	 دی‌ان‌ای	 نوکلئوتید	اسید نوکلئیک
 پروتئین انقباضی	 پلی‌پپتید	 آمینواسید	پروتئین
 سلول‌های چربی	 چربی	 اسید چرب	لیپید

تصویر انواع درشت مولکول‌های شرکت کننده در ساختار باخته‌ها

سازمان‌بندی یاخته‌ها



باخته
بافت
اندام
دستگاه
موجود زنده

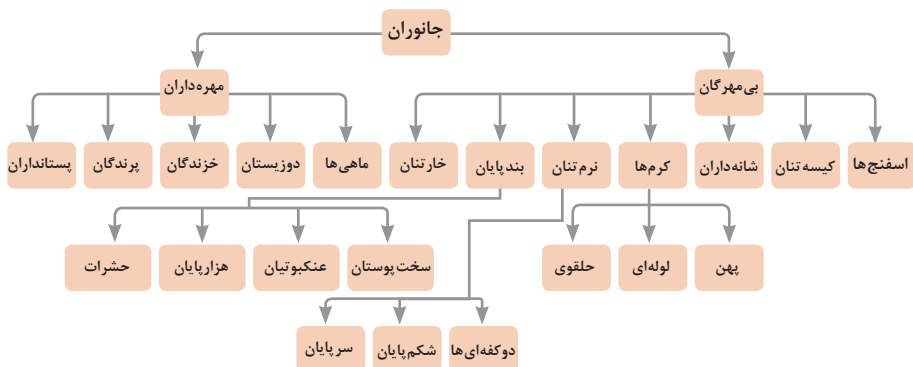

تصویر گروه‌های اصلی جانوران

جدول فهرست منابع طبیعی

موضوعات	نوع منبع
جنگل‌ها و مراتع و کشاورزی	منابع گیاهی
حیات وحش و دامپروری	منابع جانوری
مجموعه قارچ‌ها و باکتری‌ها	منابع میکروبی
مدت زمان دریافت نور، شدت نور خورشید، دما، شدت باد، رطوبت، ابرناکی و انواع بارش	منابع جوی
انواع آب: سفره‌های آب زیرزمینی، چشمه‌ها، روان‌آب‌ها، آبگیرها، دریاچه‌ها، دریاها و اقیانوس‌ها	منابع آبی
انواع خاک و بستر سنگی - کوه، تپه، دره و دشت	منابع خاکی
فلزات و سنگ‌های قیمتی	منابع کانی
نفت، گاز و زغال سنگ	منابع فسیلی
تمام افراد جامعه	منابع انسانی

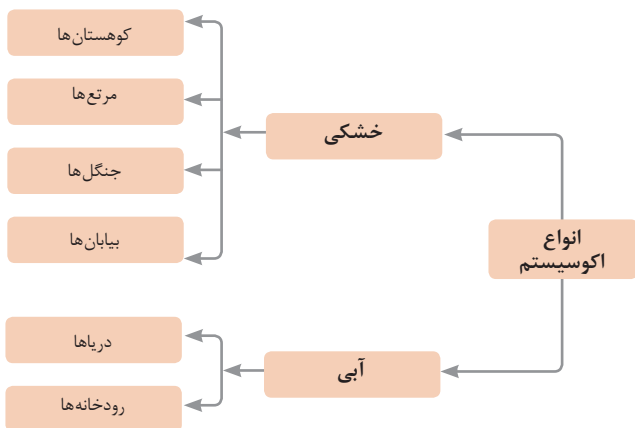

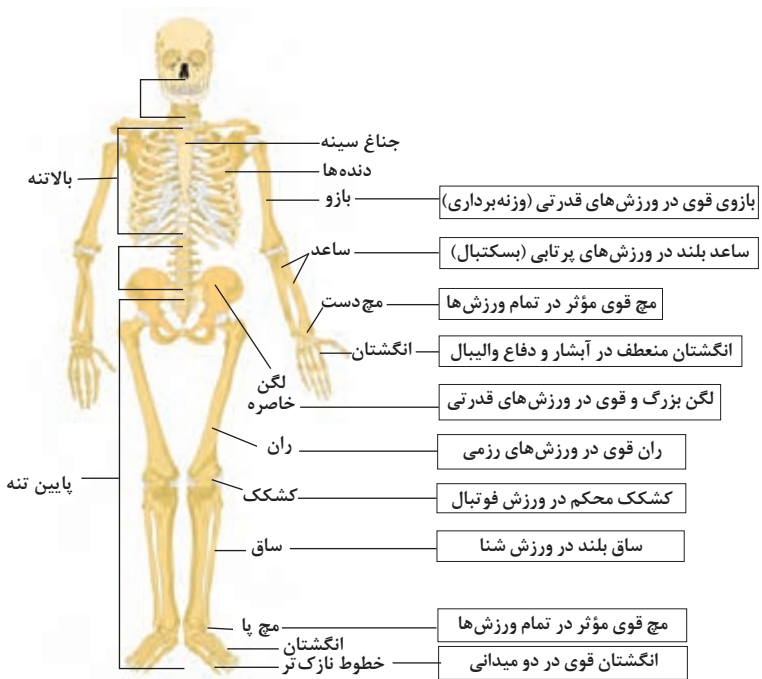

تنوع استخوان‌ها و کاربرد آنها در ورزش

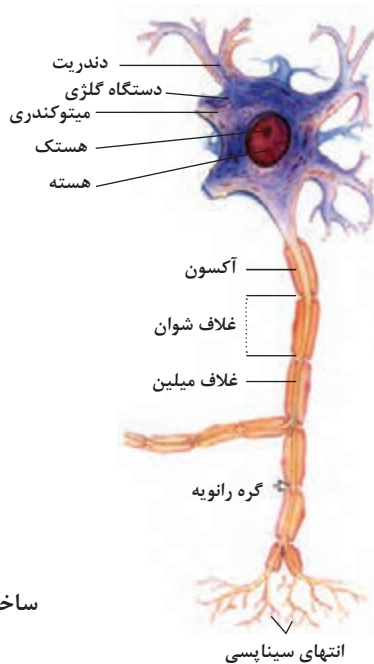

ساختمان نرون

فصل ۲

یادگیری مادام‌العمر حرفه‌ای و فناوری اطلاعات و ارتباطات

برخی از سبک‌های یادگیری (روش یادگیری شما چگونه است؟) H

۱. دیداری (تجسم فضایی)	یادگیری از طریق تصاویر و شکل‌ها و درک پدیده‌های بصری
۲. شنیداری	یادگیری از طریق گوش فرا دادن به صدا و موسیقی
۳. شفاهی (کلامی)	یادگیری از طریق سخن گفتن و نوشتن
۴. جنبشی (لمسی)	یادگیری از طریق لمس کردن، تمرینات عملی و تحرک داشتن
۵. استدلالی (ریاضی)	یادگیری از طریق منطق و دلیل آوردن و استدلال کردن
۶. برون فردی	یادگیری به صورت جمعی و گروهی و از کار کردن با دیگران لذت بردن
۷. درون فردی	یادگیری به تنهایی و به دور از جمع

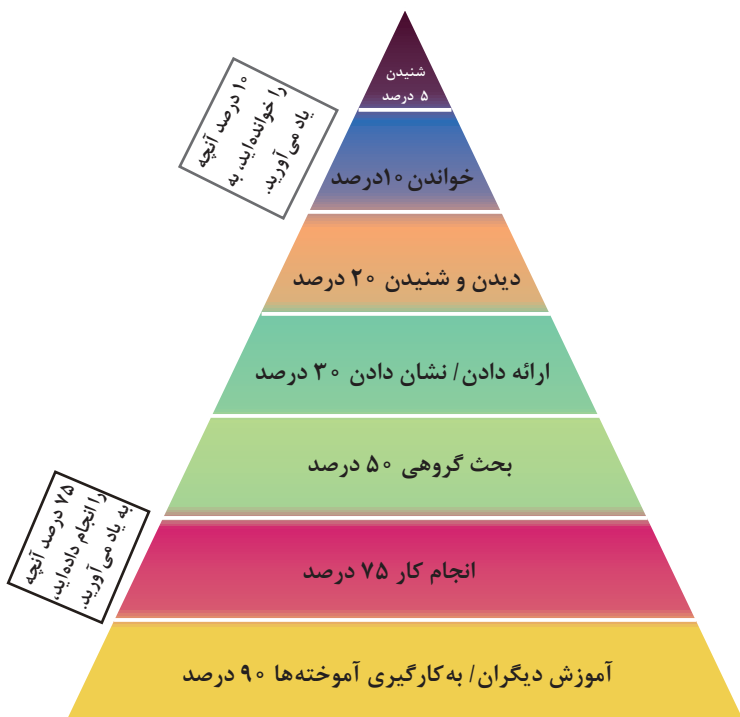

مخروط یادگیری - چند درصد آنچه را..... به یاد می‌آورید.

اندازه کاغذ نقشه کشی (ISO ۲۱۶:۲۰۰۷)

- در این استاندارد دو گروه کاغذ A و B عنوان شده است و ابعاد کاغذها به صورت عرض در طول (با توجه به حالت لاتین) نوشته (خوانده) می شود. (برای مثال سایز A۴ در ۲۱۰ در ۲۹۷ میلی متر بیان می گردد).
- نسبت طول به عرض همه کاغذها تقریباً برابر با $1/\sqrt{2}$ (جذر عدد ۲) است.
- ابعاد کاغذهای Letter, Legal به دلیل استفاده زیاد در کامپیوترها و چاپگرها نیز در تصویر آورده شده است.

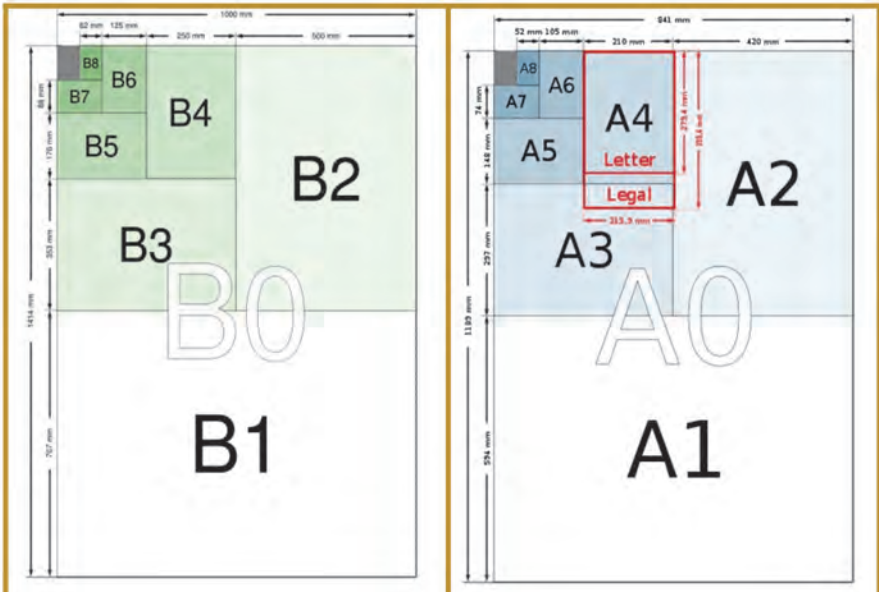

نام کاغذ	A۰	A۱	A۲	A۳	A۴	A۵	A۶	A۷	A۸	A۹	A۱۰
mm×mm	11۸۹×۸۴۱	۸۴۱×۵۹۴	۵۹۴×۴۲۰	۴۲۰×۲۹۷	۲۹۷×۲۱۰	۲۱۰×۱۴۸	۱۴۸×۱۰۵	۱۰۵×۷۴	۷۴×۵۲	۵۲×۳۷	۳۶×۲۷
نام کاغذ	B۰	B۱	B۲	B۳	B۴	B۵	B۶	B۷	B۸	B۹	B۱۰
mm×mm	۱۴۱۴×۱۰۰۰	۱۰۰۰×۷۰۷	۷۰۷×۵۰۰	۵۰۰×۳۵۳	۳۵۳×۲۵۰	۲۵۰×۱۷۵	۱۷۶×۱۲۵	۱۲۵×۸۸	۸۸×۶۲	۶۲×۴۴	۴۷×۳۱

تا کردن نقشه به ابعاد A۴ (DIN۸۲۴)

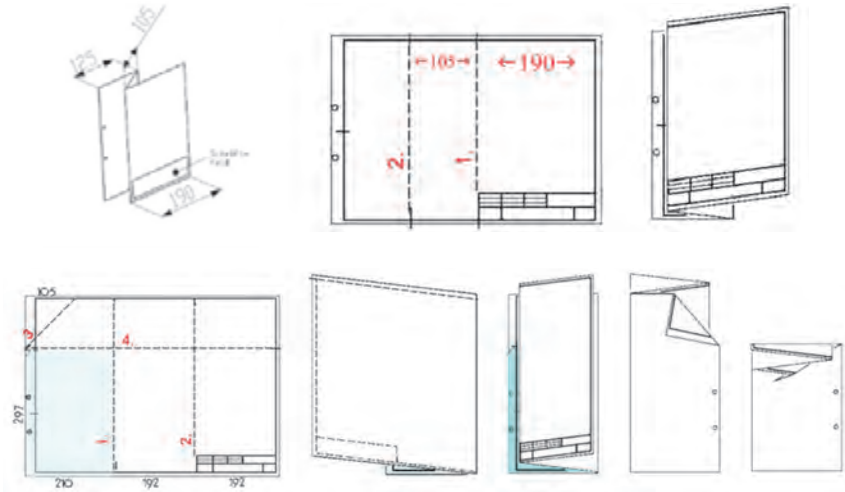

● روش تا کردن کاغذ A۳ به ابعاد A۴ در شکل زیر نمایش داده شده است. (به ترتیب اعداد تا زده شود).

● روش تا کردن کاغذ A۲ به ابعاد A۴ در شکل زیر نمایش داده شده است. (به ترتیب اعداد تا زده شود).

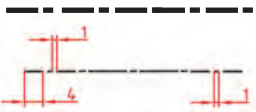

انواع خطوط در نقشه کشی و کاربردهای آنها

<p>خط اصلی یا پر یا دید</p> 	<ul style="list-style-type: none"> خط پهن ترسیم شود. نمایش لبه‌های دید نمایش خطوط سر رزوه
<p>خط ندید یا خط چین</p> 	<ul style="list-style-type: none"> خط نازک ترسیم شود. نمایش لبه‌های ندید اندازه‌های درج شده در تصویر روبه‌رو برای گروه خط ۰/۵ است.
<p>خط پر نازک</p> 	<ul style="list-style-type: none"> نمایش خط اندازه نمایش خط کمکی (رابط) اندازه نمایش خطوط هاشور نمایش دندۀ پیچ نمایش خطوط ضربدری قطری جهت سطوح تخت نمایش محدوده بزرگ نمایی
<p>خط محور یا خط نقطه</p> 	<ul style="list-style-type: none"> خط نازک ترسیم شود. نمایش خط محور نمایش خط تقارن اندازه‌های درج شده در تصویر روبه‌رو برای گروه خط ۰/۵ است.

<p>خط برش</p> 	<ul style="list-style-type: none"> خط پهن - نازک ترسیم شود. نمایش مسیر برش اندازه‌های درج شده در تصویر روبه‌رو برای گروه خط ۵/۵ است.
<p>خط دستی یا خط شکستگی</p> 	<ul style="list-style-type: none"> خط نازک ترسیم شود. نمایش خط شکستگی (در قطعات یکنواخت بلند) از خط زیگزاگ به جای خط دستی آزاد در نقشه‌کشی با کامپیوتر استفاده شود. فقط یکی از این دو نوع خط در نقشه استفاده شود.
<p>خط دو نقطه</p> 	<ul style="list-style-type: none"> خط نازک ترسیم شود. نمایش خطوط قطعاتی که جلو سطح برش قرار دارند نمایش کادر اجزا مجاور نمایش موقعیت حدی قطعات متحرک نمایش خطوط مرکز ثقل نمایش خطوط محیط قطعات قبل از شکل دادن

انتخاب پهنای خطوط با توجه به اندازه کاغذ (گروه خط)

- علاوه بر اندازه کاغذ در انتخاب گروه خط پارامترهای دیگری نظیر شلوغی نقشه و مقیاس نقشه نیز در نظر گرفته می‌شود.
- پهنای خط مبنا ۲ بوده و گروه خط‌های دیگر از تقسیم متوالی آن بر $\sqrt{2}$ به دست می‌آیند.
- در هر گروه خط، نسبت پهنای هر خط به خط بعدی $\sqrt{2}$ است.

گروه خط	اندازه کاغذ	خطوط اصلی	خطوط نازک	خط متوسط (داده‌های اندازه و تلرانس، علائم گرافیکی و خط ندید)
۰,۲۵	A۵, A۴	۰,۲۵	۰,۱۳	۰,۱۸
۰,۳۵	A۴, A۳, A۲	۰,۳۵	۰,۱۸	۰,۲۵
۰,۵	A۴, A۳, A۲, A۱	۰,۵	۰,۲۵	۰,۳۵
۰,۷	A۱, A۰	۰,۷	۰,۳۵	۰,۵
۱	A۰	۱	۰,۵	۰,۷
۱,۴	A۰	۱,۴	۰,۷	۱
۲		۲	۱	۱,۴

روش‌های تصویر

روش‌های تصویر کردن در نقشه‌کشی به دو روش فرجه اول و فرجه سوم انجام می‌گیرد.

روش تصویر کردن ۱- فرجه اول که بیشتر در کشورهای استفاده‌کننده استانداردهای DIN,ISO استفاده می‌شود. (معروف به اروپایی که در ایران نیز بیشتر از این روش استفاده می‌شود).

علامت تصویر کردن به روش فرجه اول اروپایی که باید در قسمت جدول نقشه آورده شود.

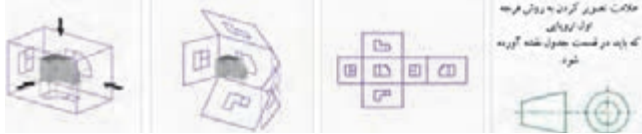

روش تصویر کردن ۳- فرجه سوم که بیشتر در کشورهای انگلیسی زبان استفاده می‌شود. (معروف به آمریکایی)

علامت تصویر کردن به روش فرجه سوم آمریکایی که باید در قسمت جدول نقشه آورده شود.

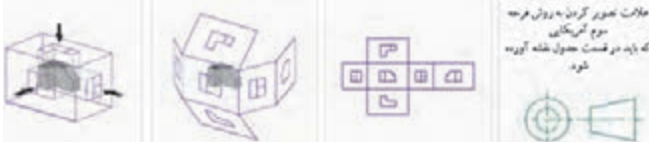

ترسیم و اندازه‌گذاری نقشه‌ها

مفاهیم و تعاریف عمومی

با توجه به شکل:

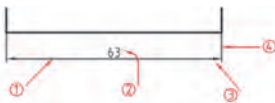

- ۱ خط اندازه (خط کامل نازک)
- ۲ مقدار اندازه (برحسب میلی‌متر و ضخامتش برابر $10 \times d$)
- ۳ فلش اندازه (با زاویه 15° درجه و طولش برابر $10 \times d$)
- ۴ خط رابط اندازه (خط کامل نازک)

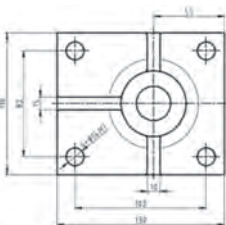

- مقدار اندازه بالای خط اندازه نوشته شود. به گونه‌ای که از پایین و سمت چپ نقشه قابل خواندن باشد.

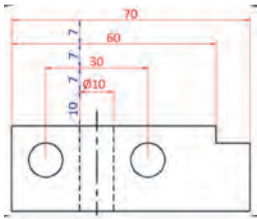

• اولین خط اندازه از شکل 10mm و خطوط اندازه بعدی از یکدیگر 7mm فاصله داشته باشند.

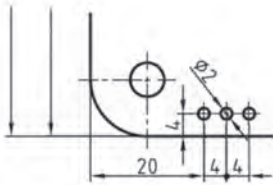

• برای اندازه‌های کمتر از 7mm، فلش در بیرون زده شود.
 • میان دو اندازه کوچک کنار هم، یک نقطه توپر می‌گذاریم.
 • خطوط رابط اندازه می‌توانند همدیگر را قطع کنند.
 • فلش می‌تواند به خط اصلی و خط چین هم تکیه کند.
 • در صورت کمبود جا می‌توان عدد اندازه را با خط اشاره و در امتداد خط اندازه نوشت

اندازه گذاری شیبها

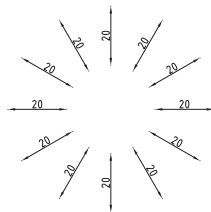
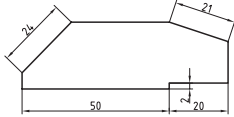

• در اندازه‌گذاری شیبها مقدار اندازه، مطابق شکل مقابل روی خط اندازه نوشته شود.

اندازه گذاری شعاع، قطر، مربع و کره

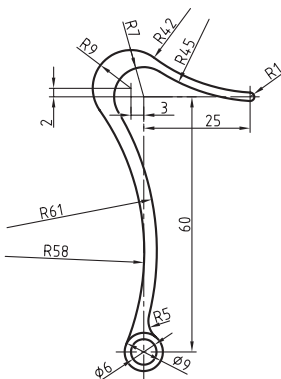

• برای نمایش شعاع، قبل از نوشتن اندازه از حرف R استفاده کنید.

		<ul style="list-style-type: none"> • برای نمایش قطر قبل از نوشتن اندازه از حرف \varnothing با همان ارتفاع استفاده کنید.
		<ul style="list-style-type: none"> • برای اندازه‌گذاری مربع، روی یک ضلع، قبل از نوشتن اندازه از علامت \square با ارتفاع حروف کوچک استفاده کنید.
		<ul style="list-style-type: none"> • در اجزاء کروی قبل از علامت قطر یا شعاع کره، علامت S استفاده کنید.

اندازه‌گذاری قطعات بلند (یکنواخت و تقسیم شده)

	<ul style="list-style-type: none"> • اگر طول یک قطعه یکنواخت زیاد باشد، می‌توان با خط شکستگی آن را کوتاه‌تر رسم کرد ولی اندازه کامل نوشته شود. 	
	<ul style="list-style-type: none"> • در تقسیمات اجزاء فرم‌دار یکسان پشت سر هم با فواصل طولی مساوی یا فواصل زاویه‌ای یکسان، تعداد اجزاء و فاصله اجزاء نوشته شود. 	
		<ul style="list-style-type: none"> • طول کل یا زاویه کل در صورت نیاز به صورت اندازه اضافی در داخل پرانتز داده شود.

اندازه‌گذاری زوایا و کمان‌ها

	<ul style="list-style-type: none"> • در اندازه‌گذاری زوایا خطوط کمکی فقط در امتداد اضلاع زاویه ترسیم شود. • اندازه زاویه به صورتی روی خط اندازه نوشته شود که در حالت قرار گرفتن روی خط افقی (۰ تا ۱۸۰ درجه) با پا و در حالت قرار گرفتن زیر خط افقی (۱۸۰ تا ۳۶۰ درجه) با سر به راس زاویه اشاره کند. (مطابق شکل مقابل)
	<ul style="list-style-type: none"> • در اندازه‌گذاری طول کمان، قبل از عدد اندازه علامت درج شود. • در نقشه‌های دستی، علامتی مشابه آن روی عدد اندازه رسم شود.



اندازه‌گذاری پخ‌ها

	<ul style="list-style-type: none"> • پخ ۴۵° را به‌طور ساده با بیان زاویه و پهنا ی پخ، اندازه‌گذاری کنید.
	<ul style="list-style-type: none"> • پخ با زاویه غیر از ۴۵° را با بیان زاویه و پهنا یا قطر پخ اندازه‌گذاری کنید.

اندازه‌گذاری جای خارها

		<ul style="list-style-type: none"> • عمق جای خار در جاخارهای بسته و باز از پای جای خار اندازه‌گذاری شود.
		<ul style="list-style-type: none"> • در اندازه‌گذاری جای خار، برای نمایش عمق جای خار، در نمای بالا در کنار مقدار عمق، h تحریر شود.
		<ul style="list-style-type: none"> • در جای خارهای حلقوی، عمق جای خار را به همراه پهنا ی جای خار درج کنید.

اندازه‌گذاری قطعات با مقدار تolerانس عددی

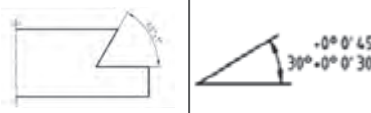
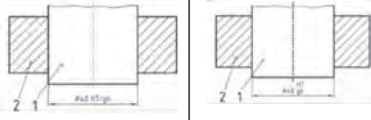
	<ul style="list-style-type: none"> • در اندازه‌گذاری تolerانس قطعات، اگر حد بالایی و حد پایینی مقدار عددی مطلق برابر داشتند در کنار اندازه اسمی با درج علامت \pm نوشته شود.
	<ul style="list-style-type: none"> • در صورت مساوی نبودن دو حد، حد بالایی در بالا و حد پایینی زیر آن هم‌تراز مقدار اسمی نوشته شود.
	<ul style="list-style-type: none"> • در اندازه زاویه‌ها با ذکر واحد به ترتیب فوق انجام می‌شود.
	<ul style="list-style-type: none"> • در یک اندازه‌گذاری که میله و سوراخ هر دو وجود دارند (انطباقات)، ابتدا علامت انطباقی سوراخ و سپس میله نوشته شود. (به یکی از روش‌های شکل روبه‌رو)

دندانه‌ها و پیچ‌ها

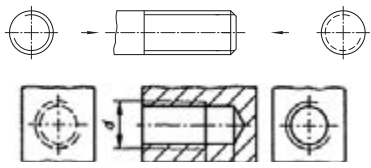
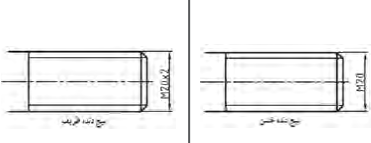
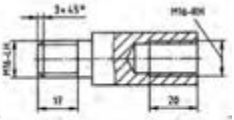
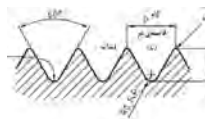
	<ul style="list-style-type: none"> • خط پای رزوه با خط کامل نازک ترسیم شود. • در نمای جانبی سه چهارم دایره کامل (از کمی قبل از ۹۰ درجه تا کمی قبل از ۳۹۰ درجه) با خط کامل نازک ترسیم شود.
	<ul style="list-style-type: none"> • مقدار اندازه همراه با مشخصه استاندارد قبل از آن آورده شود. (مانند حرف M در پیچ‌های متریک) • اگر یک پیچ، گام خشن باشد، از نوشتن گام آن خودداری شود ولی اگر گام آن ظریف باشد، باید مقدار گام نوشته شود.
	<ul style="list-style-type: none"> • رزوه چپ گرد با علامت LH مشخص شود. • اگر قطعه کار هم رزوه چپ گرد و هم راست گرد داشته باشد علامت اضافی RH به کار رود.
	<ul style="list-style-type: none"> • پیچ‌های اتصال معمولی دارای زاویه ۶۰ درجه (در موارد دیگر ۳۰-۳۳-۵۵...) و شکل مثلثی (در موارد دیگر دوزنقه‌ای - گرد...) هستند.

اصطلاحات پایه‌ای (DIN EN ۲۲۵۵۳ (۱۹۹۷))

	<ul style="list-style-type: none"> • زاویه خط اشاره و خط عمود ۳۰ درجه باشد. • نماد جوش فقط در یک نما ترسیم شود. • قطعات مورد جوشکاری در حالت برش خورده مخالف یکدیگر هاشور زده شوند.
	<p>الف</p> <ul style="list-style-type: none"> • چنانچه جوش در سمت پیکان باشد نماد مثلث جوش روی خط کامل مرجع (شکل الف) و اگر در سمت مقابل آن باشد روی خط چین مرجع (شکل ب) ترسیم شود.
	<p>علامت:</p> <ul style="list-style-type: none"> • برای نمایش جوش دو طرفه از علامت مقابل استفاده شود.
	<p>علامت:</p> <ul style="list-style-type: none"> • چنانچه فرآیند جوشکاری بعداً در محل مونتاژ کاری انجام خواهد شد از علامت مقابل استفاده شود.
	<p>علامت:</p> <ul style="list-style-type: none"> • برای نمایش جوشکاری در دورتادور محیط یک قطعه علامت مقابل استفاده شود.
	<ul style="list-style-type: none"> • ضخامت درز جوش در کنار نماد جوش نوشته شود. (مانند: a3 یا z4) • ضخامت درز جوش (a) • ضخامت پایه درز جوش (Z)
	<ul style="list-style-type: none"> • علائم تکمیلی شامل شکل سطح درز جوش است که به صورت مقابل می‌باشد.
	<p>موقعیت حوضچه مذاب</p> <p>ارزش گذاری جوش (علامت مشخصه مثلاً ۶۶۶ مربوط به جوشکاری دستی (گروه کیفی CS))</p> <p>مشخصات الکتروود مصرفی</p> <p>111 / DIN 8563 - CS / W / DIN 1913 - E 5121 R3</p> <p>علامت کوتاه (جوشکاری دستی برقی)</p> <p>شماره استاندارد کیفیت</p> <p>نوع پوشش</p> <p>رقم شناسی کیفی</p> <p>گل جوش</p> <ul style="list-style-type: none"> • داده‌های فرآیند جوشکاری داخل دو شاخه‌ای که در انتهای خط کامل مرجع ترسیم می‌شود، نوشته شود.

شکل درز جوش

نام درز جوش	نماد	شکل درز جوش (قبل از جوشکاری)		شکل درز جوش (بعد از جوشکاری)	
		تصویر سه بعدی	تصویر دو بعدی	تصویر سه بعدی	تصویر دوبعدی
گرده ماهی	۸				
لب به لب	۱۱				
جناغی تیز (V شکل)	۷				
جناغی تیز (نیم Y)	۷				
نیم جناغی گند	۲				
لاله‌ای	۳				
نیم لاله‌ای	۲				
گوشه	۴				

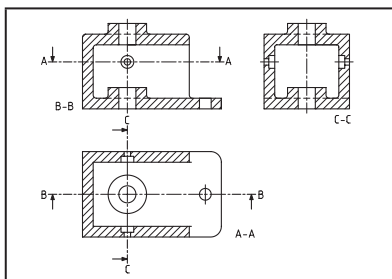

برش و انواع برش‌ها

تعاریف و کلیات برش

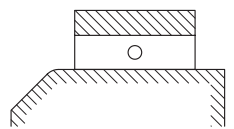
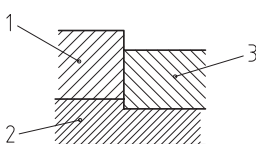

- در برش، داخل یک قطعه کار نشان داده می‌شود.
- در برش چنین تصور می‌شود که قسمت جلویی یک قطعه که مانع دیده شدن داخل آن می‌شود برداشته شده است.
- در برش، سطح برش و نیز سطح پشت آن یا فقط سطح برش خورده نشان داده شود.
- هر مسیر برش را به صورت A-A و B-B و... نام‌گذاری کنید.

هاشور در برش

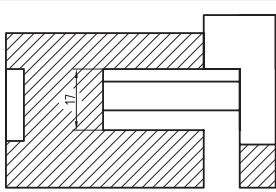
	<ul style="list-style-type: none"> • زاویه هاشور را به‌طور عمومی با زاویه ۴۵ درجه و خط کامل نازک ترسیم کنید. • جهت هاشور، از چپ و پایین به سمت بالا و راست یا جهت عکس آن است. • یک قطعهٔ تکی با خط‌های هم جهت و فواصل یکسان هاشور زده شود. • فاصلهٔ خط‌های هاشور، با توجه به اندازهٔ سطح، می‌تواند از ۱ تا ۱۰ میلی‌متر تغییر کند ولی در نقشه‌های A۳, A۴ حدود ۲ تا ۳ میلی‌متر مناسب است.
	<ul style="list-style-type: none"> • اگر سطح هاشور بزرگ باشد، یا محدود نباشد، هاشور را ناقص بزنید.
	<ul style="list-style-type: none"> • اگر چند قطعه در کنار هم بریده شوند، جهت هاشور و فاصلهٔ آنها را تغییر دهید.
	<ul style="list-style-type: none"> • بسیاری از استانداردهای ملی و نیز کارخانه‌های سازندهٔ مواد گوناگون، از هاشور با طرح‌های دیگر استفاده می‌کنند.
	<ul style="list-style-type: none"> • در صورت نیاز، در هاشور می‌توان اندازه‌گذاری کرد.

برش کامل

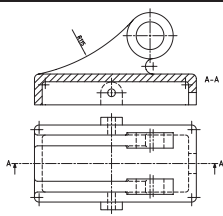
	<ul style="list-style-type: none"> • برشی که سطح برش خورده را به‌طور کامل نشان می‌دهد، برش کامل نام دارد.
---	--

نیم برش

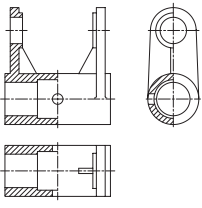
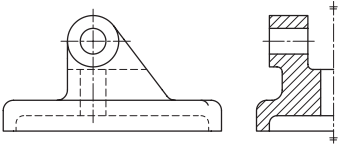
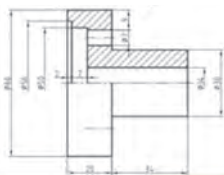
	<ul style="list-style-type: none"> • در این نوع برش تنها نیمی از قطعه در برش رسم می شود و نیم دیگر آن بدون برش رسم می گردد. • نیم برش را نام گذاری نکنید. • خط محور حفظ می شود و در صورت نیاز، هاشور می تواند به آن تکیه کند.
	<ul style="list-style-type: none"> • نیم نما را می توان در برش رسم کرد.
	<ul style="list-style-type: none"> • در نمای برش خورده اگر دو سر اندازه مشخص نباشد، تنها در یک سر اندازه فلش ترسیم کنید و سر دیگر خط اندازه آزاد باشد. • مقدار اندازه روی خط اندازه کامل نوشته شود. • سر آزاد خط اندازه کمی از خط محور بگذرد.

برش موضعی

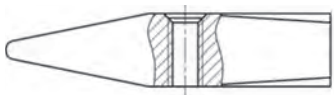
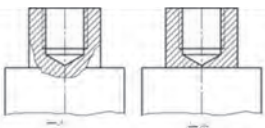
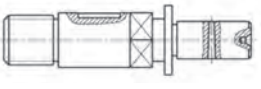
	<ul style="list-style-type: none"> • برشی که فقط قسمتی از آن در برش نشان داده می شود، برش موضعی نام دارد.
	<ul style="list-style-type: none"> • برای محدود کردن برش، می توان از خط های تصویر استفاده کرد، اما نباید تمام برش موضعی به همه خط های داخلی تصویر محدود شود.
	<ul style="list-style-type: none"> • در یک تصویر می توانید چند برش موضعی ترسیم نمایید. • جهت هاشور در همه برش ها می بایست یکی باشد. • فاصله هاشورها در همه برش ها می بایست یکی باشد.



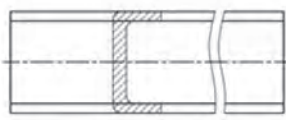

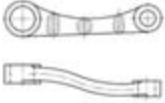



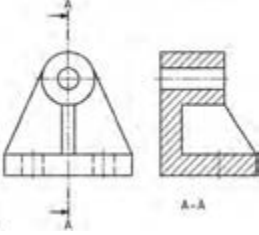



























برش گردشی یا دورانی



	<ul style="list-style-type: none"> • اگر برش را به اندازه نود درجه بچرخانیم و روی خود تصویر رسم نماییم، برش را گردشی گوئیم. • این برش برای نمایش سطح مقطع و یا قطعه هایی که طول زیاد و شکل یکنواخت دارند مناسب است. • برش گردشی را در یک نما دوران داده و رسم کنید. • خطوط اطراف برش گردشی را با خط کامل نازک نشان دهید.
---	--

		<ul style="list-style-type: none"> • اگر قطعه دارای طول یک نواخت نباشد، با چند برش، تغییرات شکل قطعه را نشان دهید. • در یک قطعه جهت هاشورها یکسان و فاصله بین خط‌های هاشور برابر رسم شود. • لبه‌ها و خطوط کناری پشت صفحه برش فقط وقتی رسم می‌شوند که برای واضح بودن نقشه کمک کند.
--	---	--







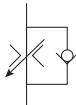

اجزایی که نباید برش داده شوند.

	<ul style="list-style-type: none"> • اجزایی در نقشه که در زمان برش، هاشور نمی‌خورند و قابلیت برش را ندارند استثنائات برش یا بی برش‌ها نامیده می‌شوند. • اجزاء بدون فضای خالی مثل پیچ‌ها، پین‌ها، محورها و محدوده اجزایی که از تنه جدا می‌شوند، مثل پره‌ها را در راستای طولی برش نزنید. (اگر در معرض صفحه برش قرار گرفتند، هاشور نزنید).
---	---

توجه کنید	توجه کنید	توجه کنید	توجه کنید
			
			
			
			
			
			
			
			
			

رابطه	نماد	نام
$P = \frac{F}{A}$	P	فشار
$Q = \frac{V}{t}$	Q	دبی
$\frac{P \cdot Q}{600}$	P	
$\eta = \frac{\text{توان خروجی پمپ}}{\text{توان محرک پمپ}}$	η	بازده کلی پمپ
$F_E = P \left(\frac{\pi}{4} D^2 \right)$	F_E	نیروی کورس رفت سیلندر دوکاره
$F_R = P \times \frac{\pi}{4} (D^2 - d^2)$	F_R	نیروی کورس برگشت سیلندر دوکاره
$V_E = \frac{Q}{\frac{\pi}{4} D^2}$	V_E	سرعت کورس رفت سیلندر دوکاره
$V_R = \frac{q}{\frac{\pi}{4} (D^2 - d^2)}$	V_R	سرعت کورس برگشت سیلندر دوکاره
$\beta_x = \frac{N_U}{N_D}$	β_x	نسبت β
$E_\beta = 1 - \frac{1}{\beta}$	E_β	بازده فیلتر
		پمپ
		مخزن

		شیر ۴/۲
		شیر ۴/۳ وسط باز
		شیر ۴/۳ وسط بسته
		شیر ۴/۳ وسط شناور (صندلی)
		شیر ۴/۳ وسط H
		شیر ۴/۳ وسط بازیاب
		شیر محدودکننده فشار
		شیر ترتیبی
		شیر کاهنده فشار
		فلوکنترل گلوبی
		فلوکنترل گلوبی یک جهته
		فلوکنترل دیافراگمی

		فلوکنترل دیافراگمی یک جهته
		شیر یک طرفه
		شیر یک طرفه با فیلتر
		شیر یک طرفه پیلوتی
		فیلتر
		الکتروموتور
		موتور احتراقی
		فشارسنج

نقشه‌کشی سیستم حفاظتی (اعلام حریق و اعلام سرفت)

علائم پیشنهادی راهنمای نقشه‌های سیستم‌های حفاظتی:

علائم	شرح فارسی	علائم	شرح فارسی
	شستی اعلام حریق		پنل اعلام حریق
	شستی اعلام حریق ضد آب		تکرارکننده اعلام حریق
	چراغ چشمک‌زن		کاشف دودی فوتو الکتریک
	آژیر		کاشف دودی کانالی
	آژیر و چراغ چشمک‌زن		کاشف حرارتی
	چراغ چشمک‌زن ضدآب		کاشف حرارتی افزایشی
	آژیر ضدآب		کاشف ترکیبی
	آژیر و چراغ چشمک‌زن ضدآب		کاشف شعله
	چراغ سر درب		کاشف مونواکسید کربن
	جعبه تقسیم اعلام حریق		تشت یاب گاز
 	کاشف نوری خطی بازتابی		کاشف حرارتی خطی (کابلی)
 	کاشف نوری خطی		کاشف دودی نمونه‌گیر
	ماژول ایزولاتور		ماژول اینترفیس
	پایه ایزولاتوردار		ماژول اینترفیس خروجی
	مقاومت ته خط		ماژول اینترفیس ورودی
	مدار اعلام حریق		ماژول اینترفیس زون متعارف

نقشه کشی سیستم نظارت تصویری (دوربین مدار بسته)

برخی از علائم نقشه کشی دوربین مدار بسته:

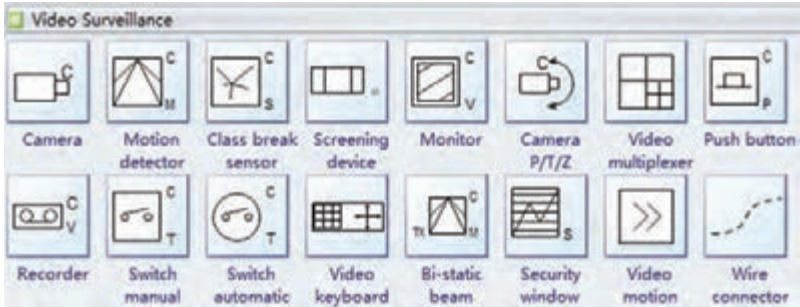

- | | | | |
|--|--|--|---|
| | Motion detector
Mount type and tech. type specified. | | Recorder
Mount type and technology type can be specified. |
| | Glass break sensor
Mount type and tech. type specified. | | Switch - manual
Manually operated switch. Mount type and technology type can be specified. |
| | Screening device
Technology type can be specified. | | Switch - automatic
Automatic monitoring switch. Mount type and technology type can be specified. |
| | Monitor
Mount type and tech. type specified. | | Video keyboard
Video control keyboard |
| | Camera
Mount type can be specified. | | Bi-static beam sensor
Mount type, technology type, and function of sensor can be specified. |
| | Camera P/T/Z
Camera with pan/tilt/zoom specified. | | Security window screen with alarm
Type of window screen can be specified. |
| | Video multiplexer | | Video motion detector |
| | Push button
Type of push button can be specified. | | |

نمونه‌ای از نقشه دوربین مدار بسته:

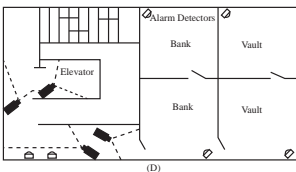

بانک - مخزن

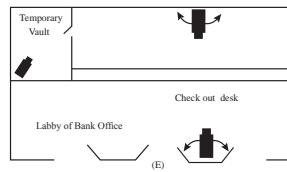

بانک - اداری

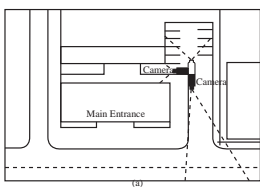

مرکز خرید - ورودی

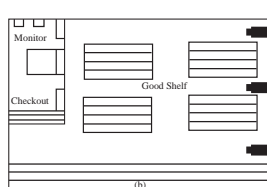

مرکز خرید - سالن

عیب یابی و تست قطعات الکترونیکی

تست قطعات با مولتی متر

این وسیله که وسیله اندازه گیری ولتاژ و جریان نیز می باشد، یک پیچ سلکتور دارد که می توان واحدها، حدود و رنج های مختلفی را انتخاب نمود. برای تست کردن هر قطعه باید واحد و رنج درست را انتخاب کرد. رنج های موجود روی اکثر مولتی مترها به شکل زیر است:

۱ رنج اهمی با علامت Ω یا Ohm برای تست مقاومت

۲ رنج فاراد با علامت CX یا F برای تست خازن

۳ رنج دیود - بازر برای تست دیود - ترانزیستور- قطع و وصل بودن مسیر و...

۴ رنج ولتاژ DC با علامت VDC برای اندازه گیری ولتاژ DC

۵ رنج ولتاژ AC با علامت VAC یا V~ برای اندازه گیری ولتاژ متناوب

۶ رنج جریان DC با علامت ADC برای اندازه گیری جریان مستقیم

۷ رنج جریان AC با علامت A~ یا AAC برای اندازه گیری جریان متناوب

برای تست کردن قطعات احتیاج به دو پراب (Probe) مثبت و منفی داریم تا بتوانیم بر پایه های قطعات اتصال دهیم و آنها را تست کرده یا میزان آنها را اندازه گیری کنیم. پراب های مولتی مترها اکثراً به دو رنگ قرمز و مشکی (مثبت و منفی) هستند که به شکل زیر می باشند:

پراب مشکی همیشه در قسمت Com روی دستگاه می خورد و پراب قرمز را باید متناوب با قطعه و واحدی که می خواهیم اندازه بگیریم به دستگاه متصل کنیم.

از بازر برای تست کابل یا سیم یا مسیر استفاده می شود. سلکتور مولتی متر را روی بازر قرار دهید و پراب های قرمز و مشکی را به دو سر سیم یا مسیر زده و اگر مولتی متر بوق ممتد زد کابل یا سیم سالم است و مسیر بدون قطعی می باشد.

خواندن مقادیر ولتاژ و جریان توسط مولتی متر

طریقه کار قسمت AC:

برای اندازه گیری ولتاژ AC (مانند برق شهر) کلید انتخاب کننده (سلکتور) را در قسمت AC-V باید قرار داد. (برق AC قطب مثبت و منفی ندارد و فیش ها را از هر طرف بزنیم فرقی نمی کند). اگر کلید را روی درجه ۱۰ قرار دهیم مقدار ولتاژ را روی خط مدرج بین صفر تا ۱۰ باید بخوانیم، اگر کلید را روی درجه ۵۰ قرار دهیم، مقدار ولتاژ را روی خط مدرج بین صفر تا ۵۰ باید بخوانیم و اگر کلید سلکتور را روی درجه ۲۵۰ قرار دهیم، مقدار ولتاژ را روی خط مدرج ۰ تا ۲۵۰ باید بخوانیم و اگر کلید سلکتوری را روی درجه ۵۰۰ قرار دهیم، چون خط مدرج ۵۰۰ وجود ندارد، مقدار ولتاژ را روی خط ۰ تا ۵۰ می خوانیم و آن را در ۱۰ ضرب می کنیم و اگر کلید را روی ۱ قرار دهیم مقدار ولتاژ را روی خط ۰ تا ۱۰ خوانده و بر ۱۰ تقسیم می کنیم.

طریقه کار قسمت ولتاژ DC:

برای اندازه گیری ولتاژ DC (مانند برق باتری یا آداپتور) کلید سلکتور را باید در قسمت DC-V قرار داد. برق DC دارای قطب + و - است و باید فیش سیاه را به منفی و فیش قرمز را به مثبت بزنیم در غیر این صورت عقربه در جهت مخالف حرکت می کند. برای خواندن ولتاژ DC مانند ولتاژ AC عمل می شود، یعنی اگر کلید روی ۱۰ باشد مقدار ولتاژ روی خط مدرج بین صفر تا

۱۰ و اگر روی ۵۰ باشد روی خط مدرج صفر تا ۵۰ و اگر روی ۲۵۰ باشد روی خط مدرج صفر تا ۲۵۰ خوانده می‌شود.

برای اندازه‌گیری جریان DC بایستی مولتی‌متری که کلید آن روی DCmA است، به‌طور سری در مدار قرار گیرد و مقدار جریان روی همان خطوط مدرج بین ۰ تا ۱۰، یا ۰ تا ۵۰ و یا ۰ تا ۲۵۰ خوانده شود.

دکمه فشاری قرمز روی بعضی اهم‌مترها برای تست باتری اهم‌متر است، اگر فشار دادیم و عقربه تا نیمه حرکت کرد باتری سالم است. همچنین اگر دو سر اهم‌متر را به هم بزنیم و با تنظیم پیچ اهم‌متر عقربه روی صفر نیاید یا باتری آن ضعیف است یا اهم‌متر خراب است.

کلید دو حالت در بعضی اهم‌مترها (+) (-) برای اینست که اگر در موقع ولتاژگیری عقربه در جهت مخالف حرکت شود به جای تعویض فیش‌ها کلید را در حالت دیگر قرار داده ولتاژ را بخوانیم.

برای اندازه‌گیری ولتاژ باتری‌ها کلید سلکتور در قسمت ولتاژ روی درجه ۱۰ قرار دارد بنابراین مقدار را روی خط مدرج بین صفر تا ۱۰ باید بخوانیم که در این صورت مشاهده می‌کنیم، عقربه بین ۴ تا ۶ قرار گرفته است و حدود ۴/۵V ولت را نشان می‌دهد. همچنین در شکل زیر طریق ولتاژگیری برق شهر نشان داده شده است.

کلید Hold در اهم‌متر دیجیتال چیست؟

در بعضی اهم‌مترهای دیجیتال، مقدار کم و زیاد شده و متناوباً تغییر می‌کند که برای ثابت دیده‌شدن عدد، می‌توان کلید Hold را فشار داد.

تست مقاومت

تست مقاومت‌های ثابت

جهت تست از دو نوع مولتی‌متر می‌توانیم استفاده کنیم :

تست با مولتی‌متر دیجیتال : در این روش در حالی که مولتی‌متر را در مد تست مقاومت می‌گذاریم دو ترمینال مولتی‌متر را در ابتدا به هم اتصال می‌دهیم تا سیم‌های ترمینال و خطای مولتی‌متر را کنترل نماییم سپس دو پایه ترمینال را به دوسر مقاومت وصل نموده مقدار اهم نشان داده شده را قرائت می‌کنیم در صورتی که این مقدار با اندازه مقاومت که از روی رمز رنگ‌ها و یا از روی نوشته روی مقاومت قابل تشخیص است مقایسه می‌کنیم اگر این دو عدد به هم نزدیک بودند باتوجه به خطای مقاومت می‌گوئیم که مقاومت سالم است. (همچنین سلکتور مولتی‌متر دیجیتال را بر روی رنج ۲۰۰ تا ۲۰۰ کیلو اهم تنظیم کرده و از مولتی‌متر به عنوان اهم‌متر استفاده می‌کنیم سپس دو سر پراب اهم‌متر را بر روی دو پایه مقاومت قرار داده مقدار اهم نشان داده شده را یادداشت کرده حال دو سر پراب را عوض کرده و اهم مقاومت را گرفته چنانچه مقدار اهم نمایشی از هر دو طرف یکسان باشد مقاومت سالم است در غیر این صورت مقاومت مورد نظر معیوب است و می‌بایست تعویض شود.)

تست با مولتی‌متر آنالوگ (عقربه‌ای) : در این روش نیز باید مولتی‌متر را در رنج‌های تست‌کننده مقاومت بگذاریم البته تعیین این رنج بستگی به مقدار مقاومت ما دارد؛ اگر مقاومت ما کوچک‌تر از ۱۰۰ اهم است مولتی‌متر را در رنج $Rx1$ و اگر از ۱۰۰ اهم بزرگ‌تر و کوچک‌تر از ۱۰ کیلو اهم است در رنج $Rx100$ و در صورتی که بزرگ‌تر از ۱۰ کیلو و کوچک‌تر از ۱۰۰ کیلو باشد در رنج $Rx1k$ و در صورتی که بزرگ‌تر از ۱۰۰ کیلو باشد مولتی‌متر را در رنج $Rx10k$ قرار داده و مقاومت را تست می‌کنیم. در این مرحله نیز باید میزان اهم قرائت شده با اندازه واقعی مقاومت خیلی نزدیک باشد و فقط در حد خطای آن تolerانس قابل قبول است.

تست مقاومت‌های متغیر

پتانسیومتر: برای تست پتانسیومتر به کمک مولتی‌متر آنالوگ، ابتدا رنج مناسب را انتخاب و سپس پایه وسط پتانسیومتر را نسبت به دو پایه دیگر اهم چک می‌کنیم. طبیعی است که سر لغزنده وسط در هر کجا باشد عددی قرائت می‌شود و نیز می‌دانیم مجموع هر دو عددی که از جمع اعداد قرائت شده هر دو پایه طرفین به دست می‌آید برابر مقدار اهم کل پتانسیومتر می‌باشد. حال برای اطمینان از عملکرد پتانسیومتر در حین تغییر اهم نیز می‌توانیم یکی از پایه‌های کناری را نسبت به پایه وسط اهم در حالی چک نمائیم که پتانسیومتر را بچرخانیم. در هر حالت باید تغییرات اهم را مشاهده کنیم اگر در نقطه‌ای تغییرات اهم ناچوری (کم و زیاد شدن غیر طبیعی) مشاهده شود پتانسیومتر مشکل دارد و خلاصه لازم است که تغییرات یکنواخت و بدون قطع شدن باشد.

تست ولوم: می‌دانیم که ولوم نیز نوعی مقاومت متغیر می‌باشد پس مانند پتانسیومتر تست می‌شود. **تست مقاومت‌های متغیر ویژه یا مخصوص (تابع عوامل فیزیکی):**

این نوع مقاومت‌ها با تغییرات فیزیکی عمل می‌کنند.

تست مقاومت مخصوص LDR: می‌دانیم در مقابل تغییرات نور پاسخ می‌دهد. پس در حالی که دو پایه آن را به ترمینال‌های مولتی‌متر وصل نموده‌ایم در رنج $R \times 1k$ بهتر است در جلو نور مقاومت آن را قرائت نموده سپس با ایجاد سایه تغییر مقاومت آن را مشاهده کنیم. با پاسخ در مقابل تغییرات نور سالم بودن آن مشخص می‌شود.

تست مقاومت ویژه یا مخصوص VDR: می‌دانیم که VDR نوعی مقاومت ویژه یا مخصوص است که با افزایش ولتاژ اهم آن کاهش می‌یابد پس معمولاً در جایی که قصد ثابت کردن ولتاژ را دارند مانند زنر استفاده می‌شود و برای تست به دلیل ولتاژ بالای آن با اهم‌متر قابل تست نیست و در مدار و دانستن مقدار ولتاژ محل تست می‌شود.

تست مقاومت MDR: این مقاومت در حوزه مغناطیس اهمش بالا می‌رود و می‌توان در هنگام تست با آهن‌ربا تغییرات اهمش را ملاحظه کرد. نوع پیشرفته آن به نام IC هال مشهور است.

تست مقاومت PTC: می‌دانیم PTC نوعی مقاومت است که با افزایش حرارت اهم آن افزایش و با کاهش حرارت اهم آن کاهش می‌یابد. پس اگر در حالی که پایه‌های آن را به وسیله ترمینال‌های مولتی‌متر گرفته‌ایم با وسیله‌ای حرارت زا مانند هویه، سشوار، حرارت دهیم مقدار اهم آن زیاد شده و علامت سالم بودن آن است. عکس این عمل نیز درست است.

تست مقاومت ویژه NTC: عکس PTC عمل می‌کند. به دو شکل آبی و سیاه روی بورد وجود دارند. در تست بوق اگر بوق ممتد کشید یعنی سالم است.

تست خازن

تست خازن تانتالیومی

جهت تست این نوع خازن‌ها مولتی‌متر را بر روی رنج تست باز (بوق) قرار داده سپس پراب مثبت (قرمز) و پراب منفی (مشکی) مولتی‌متر را به پایه‌های مثبت و منفی خازن می‌زنیم در صورت سلامت خازن ابتدا عدد ۱ را نشان داده و رو به افزایش می‌رود پس از مدت کوتاهی مجدد بر روی عدد ۱ قفل می‌شود.

(در واقع این تست بر اساس شارژ و دشارژ خازن انجام می‌شود).

توجه: چنانچه در تست خازن تانتالیومی عدد نمایش داده شده بر روی عدد ۱ قفل شود خازن خراب است و باید تعویض شود.



از آنجایی که بیشتر خازن‌های تانتالیومی در مدارات به عنوان نویزگیر و فیلتر استفاده می‌شوند (مثلاً در مدارات پاور و صوت) خرابی این خازن‌ها باعث ایجاد نویز در اسپیکر و یا میکروفن هنگام مکالمه می‌شود که می‌بایست تعویض شوند.

تست خازن‌های کمتر از ۱۰ نانو فاراد به سادگی توسط مولتی‌متر انجام نمی‌شود و فقط با خازن‌سنج تست می‌شود.

تست خازن‌های بالاتر از ۱۰nf الی امیکرو فاراد

برای تست این نوع خازن می‌توان مولتی‌متر را روی رنج ۰ RX۱ قرار داده و می‌دانیم لحظه وصل ترمینال‌های مولتی‌متر اگر خازن خالی باشد توسط پیل ۹ولت داخل مولتی‌متر شارژ شده و در حال شارژ عقربه مولتی‌متر اهم مدار را در لحظه عبور جریان نشان می‌دهد. مقدار ماکزیمم حرکت عقربه را برای همیشه بخاطر بسپارید تقریباً متناسب با ظرفیت خازن عقربه منحرف می‌شود اگر در این روش بعد از شارژ کامل خازن، اگر خازن نشستی نداشته باشد خازن سالم است و اهم قرائت شده بی‌نهایت است. و در صورتی که خازن نشت داشته باشد عقربه مقدار اهمی را نشان می‌دهد که گویای میزان نشستی خازن است. و اگر خازن قطع باشد هیچ‌گونه عکس‌العمل مشاهده نمی‌شود و عقربه هیچ انحرافی نخواهد داشت.

تست خازن‌های امیکرو فاراد الی ۱۰ میکرو فاراد

چون این خازن‌ها الکترولیتی می‌باشند بنابراین ممکن است تغییر ظرفیت بدهند لذا این آزمایش فقط قطع و یا اتصال کوتاه خازن را نشان می‌دهد بنابراین در بعضی مراحل تغییر ظرفیت و وجود نشستی در خازن باید خازن توسط خازن‌سنج تست شود. برای این تست مولتی‌متر را در رنج RX۱k قرار داده و سپس شارژ و دشارژ خازن را با توجه به قطبین باتری داخل مولتی‌متر (سیم مشکی مثبت و سیم قرمز منفی باتری است) انجام می‌دهیم.

تست خازن‌های بالاتر از ۱۰ میکرو فاراد

برای تست این نوع خازن باید مولتی‌متر را در رنج ۰ RX۱ قرار دهیم: شارژ و دشارژ خازن را ملاحظه نموده توجه به قطبین الزامی است و نشستی در حد جزئی قابل قبول است. بنابراین بعد از شارژ، عقربه اهم زیادی را نشان می‌دهد. اگر خازن موجب حرکت عقربه نگردد یعنی قطع و در صورتی که صفر باشد یعنی خازن اتصال کوتاه شده است و اگر اهم کمی نیز قرائت شود به معنی خراب بودن خازن است.

تست خازن سرامیکی

در حالی که خازن روی برد است سلکتور مولتی‌متر را روی باز قرار دهید و یک تست بوق انجام دهید و اگر صدای بوق شنیده شد خازن خراب شده است.

اندازه‌گیری ظرفیت خازن سرامیکی

در ابتدا خازن سرامیکی را از برد جدا کنید سپس سلکتور مولتی‌متر را روی خازن قرار داده و پراب‌های قرمز و سیاه را به دو پایه خازن وصل کرده و عددی که مولتی‌متر نمایش می‌دهد را یادداشت کنید. مشاهده می‌شود که ظرفیت خازن برابر ۰/۱۳ نانو فاراد بود که اندازه درستی نمی‌باشد و برای اندازه‌گیری این نوع خازن نیز باید از IC متر استفاده کرد و مولتی‌متر جواب‌گو نیست.

برای صفر کردن مولتی متر دکمه REL را فشار دهید.



خازن عدسی:

در کل مانند خازن سرامیکی می باشند. در حالی که خازن روی بورد است سلکتور مولتی متر را روی باز قرار دهید و یک تست بوق انجام دهید و اگر صدای بوق شنیده شد خازن خراب شده است.

محاسبه ظرفیت خازن عدسی از روی عدد درج شده روی آن

در اینجا مشاهده می شود که روی خازن عدد ۱۰۳ نوشته شده است که به صورت زیر ظرفیت خازن عدسی محاسبه می شود. دو رقم اول را نوشته و به اندازه عدد سوم صفر جلوی دو عدد اول می گذاریم و بدین ترتیب ظرفیت خازن بر اساس پیکو فاراد به دست می آید. بنابراین ظرفیت این خازن برابر ۱۰۰۰۰ پیکو فاراد یا ۱۰ نانو فاراد می باشد.

اندازه گیری ظرفیت خازن عدسی با مولتی متر

برای به دست آوردن ظرفیت خازن با استفاده از مولتی متر در ابتدا خازن را از مدار خارج کنید سپس سلکتور آن را روی خازن قرار داده و پراب های قرمز و سیاه را به دو پایه خازن وصل کنید و عدد نمایش داده شده توسط مولتی متر را یادداشت کنید. در اینجا ظرفیت خازن عدسی ۱۰۳ برابر ۱۰ نانو فاراد می باشد.

خازن الکترولیتی:

این نوع خازن ها معمولاً در رنج میکرو فاراد می باشند. نام دیگر این خازن ها خازن شیمیایی است. برخلاف خازن های عدسی این خازن ها دارای پایه مثبت و منفی می باشند. مقدار واقعی ولتاژ و ظرفیت قابل تحمل خازن روی آن نوشته شده است. خازن های الکتریکی در دو نوع خازن های آلومینیومی و تانتالیومی ساخته می شود. یکی از کاربردهای فراوان آن در مدار یکسوساز دیودی به عنوان فیلتر می باشد.

خازن الکترولیتی دارای پلاریته مثبت و منفی می باشد. دقت کنید که برای اتصال خازن روی بورد قبل از لحیم کاری سری از خازن که پلاریته منفی دارد در جای درست خود قرار بگیرد. روی خازن الکترولیتی نواری با رنگ روشن با علامت صفر وجود دارد که نشان دهنده این است که این طرف خازن پلاریته منفی دارد و پایه مربوط به قطب منفی خازن مشخص می شود. دقت کنید که پلاریته منفی روی بورد با یک نیم دایره سیاه مشخص می شود. برای نصب خازن پلاریته منفی مشخص شده روی بدنه خازن الکترولیتی را با پلاریته منفی مشخص شده روی بورد تطبیق دهید سپس خازن را روی بورد لحیم کنید.

روی بدنه خازن الکترولیتی دو عدد نوشته شده است. ظرفیت خازن الکترولیتی بر حسب میکرو فاراد حداکثر ولتاژی که خازن در خود ذخیره می کند.



در حالی که خازن روی بورد است سلکتور مولتی متر را روی باز قرار دهید و یک تست بوق انجام دهید و اگر صدای بوق شنیده شد خازن خراب شده است.

اندازه گیری ظرفیت خازن الکترولیتی با مولتی متر

در ابتدا خازن را از مدار خارج کنید سپس سلکتور مولتی متر را روی خازن بگذارید سپس پراب قرمز را به یک پایه خازن و پراب منفی را به پایه دیگر خازن وصل کنید. عددی را که مولتی متر نمایش می دهد یادداشت کنید. اما عددی که نمایش داده می شود عدد درستی نیست چون از آنجایی که مدار مولتی متر توانایی محاسبه مقدار خازن های الکترولیتی که بر حسب میکرو فاراد هستند را ندارد از دستگاه دیگری به نام IC متر استفاده می شود.

اندازه گیری ولتاژ خازن با مولتی متر

برای اندازه گیری ولتاژ دو سر خازن روی بورد، لازم است خازن با بارهای الکتریکی پر شود بنابراین مدار باید روشن باشد و ولتاژ به خازن برسد سپس سلکتور مولتی متر را روی ولتاژ مستقیم قرار دهید و پراب قرمز را به قطب مثبت خازن و پراب مشکی را به قطب منفی خازن وصل کنید (اگر پرابها را برعکس کنید اتفاقی نمی افتد فقط عدد مولتی متر منفی می شود) سپس عدد مولتی متر را بخوانید.

دقت کنید به هیچ عنوان بعد از خاموش شدن مدار (برای مثال خاموش کردن پاور کامپیوتر) پایه های خازن را لمس نکنید یا اشتباها بین پایه های خازن اتصال کوتاه نشود چرا که خازن بعد از خاموش شدن مدار پر از ولتاژ می باشد و دقایقی طول می کشد که این ولتاژ را از دست بدهد.

نکته



انواع تست های خازن

- i. تست ظاهری
سیاه رنگ شدن خازن
تکه ای از خازن خراشیده شود.
بادکردن و ترکیدن
- ii. تست با IC متر برای خازن های الکترولیت و سرامیکی
- iii. تست حرارت که در هنگامی که قطعه در مدار قرار دارد و مدار روشن است اگر قطعه داغ باشد (دست خود را روی خازن بگذارید) نشان از نشستی خازن می باشد.
- iv. از تست حرارت برای تست IC هم استفاده می شود.
- v. با یک تست بوق می توان فهمید که خازن سالم است یا خراب می باشد. مولتی متر را روی بازو قرار دهید و پراب های قرمز و سیاه را به خازن وصل کنید اگر مولتی متر بوق ممتد کشید نشان دهنده خرابی خازن می باشد یعنی لایه عایق یا بخشی از خازن خراب شده است.
- vi. تست بوق که خازن نباید بوق بزند.

تست سلف

اکثر مولتی مترها، هانری متر ندارند و نمی توان ظرفیت سلف را با آنها اندازه گیری کرد، فقط می توان از سلامت قطعه با خبر شد. سلف سالم روی رنج دیود - بازو وقتی پرابها به دو سر آن متصل می شود، مولتی متر بوق یکسره می زند و در غیر این صورت سلف سوخته است. شایان ذکر است که سالم بودن سلف را می توان روی برد و در مدار تست کرد.
پس جهت تست سلف می توان سلکتور مولتی متر را بر روی تست بازو (بوق) قرار داد. حال چنانچه

دو سر پراب مولتی متر را به دو سر پایه‌های سلف قرار دهید می‌بایست صدای بوق شنیده شود به عبارتی سلف هدایت کند و راه بدهد. در غیر این صورت سلف خراب است و می‌بایست تعویض شود.

تست ترانسفورماتور

وسیله‌ای است که انرژی الکتریکی را به وسیله دو یا چند سیم پیچ و از طریق القای الکتریکی از یک مدار به مداری دیگر منتقل می‌کند. به این صورت که جریان جاری در مدار اول (اولیه ترانسفورماتور) موجب به وجود آمدن یک میدان مغناطیسی در اطراف سیم پیچ اول می‌شود، این میدان مغناطیسی به نوبه خود موجب به وجود آمدن یک ولتاژ در مدار دوم می‌شود که با اضافه کردن یک بار به مدار دوم این ولتاژ می‌تواند به ایجاد یک جریان ثانویه بینجامد. ولتاژ القا شده در ثانویه V_2 و ولتاژ دو سر سیم پیچ اولیه V_1 دارای یک نسبت با یکدیگرند که به طور آرمانی برابر نسبت تعداد دور سیم پیچ ثانویه به سیم پیچ اولیه است.

$$\frac{V_1}{V_2} = \frac{N_1}{N_2}$$

از ترانس برای سه کار استفاده می‌شود:

ترانس کاهشنده: دور N_1 کمتر از N_2 **ترانس افزایشنده:** دور N_1 بیشتر از N_2 **ترانس یک به یک:** N_1 برابر N_2

نکته

سیم پیچ برای ولتاژ و جریان DC مثل یک سیم معمولی عمل می‌کند.

نکته

روش تست سلامت ترانس تنها از طریق اوسیلوسکوپ صورت می‌گیرد که نیاز به توضیح بسیاری دارد و البته با اهم متر هم تا حدودی می‌توان سلامت ترانس را چک کرد، به این صورت که رنج سلکتور اهم متر را روی بوق بازر می‌گذاریم و اگر پراب‌ها را بر روی پایه‌های کنار هم بگذاریم باید بوق بزند.

دیود:

مقدار ولتاژی که باعث می‌شود دیود شروع به هدایت جریان الکتریکی کند ولتاژ آستانه یا Forward Voltage Drop گفته می‌شود که چیزی در حدود 0.6 تا 0.7 ولت می‌باشد اما هنگامی که به دیود ولتاژ معکوس (مثبت به کاتد و منفی به آنُد) داده می‌شود جریانی از دیود عبور نخواهد کرد به جز جریان نشتی که مقدار بسیار کمی می‌باشد و از آن در مدارهای الکتریکی صرف نظر می‌کنند. دقت کنید که هر دیود یک مقدار آستانه برای حداکثر ولتاژ معکوس دارد که اگر ولتاژ بیشتر از آن شد دیود می‌سوزد که به آن ولتاژ آستانه شکست دیود گفته می‌شود. هرچه جنس کریستال ساخته شده در دیود از نظر ساختار منظم تر باشد دیود مرغوب تر و جریان نشتی کمتر خواهد بود.

مهم ترین کاربرد عملی دیود یکسو کردن جریان متناوب است. در بسیاری از آداپتورها جریان برقی که به وسیله ترانس کاهش پیدا کرده است به کمک یک دیود (یکسوسازی نیم موج)، دو دیود

در ترانس با ثانویه سه سر) و با چهار دیود (یکسوسازی تمام موج) انجام می‌شود. توجه داشته باشید که ولتاژ یکسویه پس از این دیودها، فرکانس ریبیل به میزان دو برابر فرکانس متناوب (در حالت تمام موج) را دارد و جهت مستقیم شدن کامل ولتاژ بایستی خازن صافی با ولتاژ مجاز، ظرفیت بالا (با توجه به مقدار جریان مصرفی) و با رعایت پلاریته و بعد از پل دیود نصب شود.

تست توسط مولتی‌متر آنالوگ:

ابتدا قطعه را خارج از مدار تست می‌کنیم. ترمینال‌های مولتی‌متر را در گرایش مستقیم جهت تست عبور جریان از دیود به پایه‌های دیود اتصال دهید در این حالت باید ترمینال قرمز به کاتد و ترمینال مشکی به آند دیود متصل باشد. می‌دانیم کاتد توسط خط مدور روی بدنه دیود مشخص است. در این حالت از دیود جریانی که توسط پیل داخل مولتی‌متر در آن جاری می‌شود عبور می‌کند و مقاومت دیود را برای این جریان می‌توانیم روی صفحه مولتی‌متر قرائت کنیم. معمولاً حدود ۲۰ الی ۳۰ اهم است. در این حالت حتماً مولتی‌متر باید روی $R \times 1$ باشد زیرا می‌خواهیم به حداکثر مقدار مقاومت ممکن دیود توجه داشته باشیم و در این حالت این مقدار بایستی از ۳۰ اهم بیشتر نشود. وگرنه دیود در گرایش مستقیم نمی‌تواند جریان را به خوبی از خود عبور دهد.

تست در حالت معکوس: در این حالت ترمینال قرمز مولتی‌متر را به آند دیود و ترمینال مشکی آن را به کاتد اتصال می‌دهیم اما چون باید مولتی‌متر را مد $R \times 10 K$ بگذاریم باید توجه داشته باشیم که با دست پایه‌های مولتی‌متر لمس نشود چون مولتی‌متر را در حالت سنجش مقاومت بالا گذاشته ایم زیرا می‌خواهیم کوچک‌ترین نشستی ممکن دیود را بسنجیم و لابد در این حالت هیچ‌گونه نشستی قابل قبول نیست و باید عقربه اصلاً انحرافی را نشان ندهد.

تست دیود زئر: مولتی‌متر در گرایش مستقیم روی $R \times 1$ و مانند دیود معمولی باید ۲۰ الی ۳۰ اهم را نشان دهد و اصطلاحاً گویند مولتی‌متر در گرایش مستقیم راه می‌دهد. در گرایش معکوس مولتی‌متر باید روی مد $R \times 1 K$ بوده و هیچ‌گونه نشستی قابل قبول نیست. اما جهت تست کامل دیود زئر باید دیود را توسط ولتاژ بالاتر از ولتاژ شکست و مانند شکل زیر در مدار زیر قرار داده و ولتاژ شکست آن را اندازه‌گیری نمود تا از درستی ولتاژ شکست دیود مطمئن شویم.

تست دیود

تست دیود نوری (LED):

قراردادن دیودهای LED در مدارات الکترونیکی بدون مقاومت کنترل جریان و این مسئله باعث خواهد شد که دیود LED طول عمر کمتر داشته و نیز موجب صدمه رسیدن به مدارات می‌گردد. چون LED یک دیود می‌باشد و بنابراین باید به عنوان دیود در مدارات مورد استفاده قرار گیرد هیچ وقت دیود را در مدار به عنوان مصرف‌کننده در نظر نداشته باشید. پس در یک مدار بسته که از LED استفاده می‌کنیم حتماً مقاومت کنترل جریان را با حساب و کتاب درستی در نظر داشته باشیم. مصرف یک LED از ۱۰ الی ۲۰ میلی‌آمپر است و برای استفاده دائمی از یک LED در مدار مقاومت کنترل جریان آن را براساس این مقدار مصرف محاسبه کنیم و نیز می‌دانیم ولتاژ مورد نیاز یک LED بستگی به رنگ نور آن از $1/7$ الی $2/2$ ولت متفاوت است البته خیلی راحت این ولتاژ به دست می‌آید. کافی است وقتی LED را در مدار قرار می‌دهیم (با سری نمودن مقاومت کنترل جریان آن) مقدار ولتاژ دوسر LED را اندازه‌گیری نماییم تا ولتاژ مورد نیاز LED به دست آید. از دو مطلب فوق نتیجه می‌گیریم که اولاً با یک پیل $1/5$ ولتی انتظار روشن شدن LED را نداشته باشیم چون هر LED با یک ولتاژ مخصوص خود روشن می‌شود.

ثانیاً اگر می‌خواهیم گرایش مستقیم یک LED را تست کنیم باید ولتاژ اعمالی به LED بیشتر از ۱/۵ باشد و نیز می‌دانیم که مولتی‌مترها اکثراً مانند مولتی‌متر هیوکی ۳۰۰۷ برای تست در حالت اهمی از باتری ۱/۵ ولتی برای مدهای Rx۱۰۰ و Rx۱۰k و Rx۱ استفاده می‌کنند و این ولتاژ نمی‌تواند یک دیود LED را روشن کند چون همچنان که در بالا عنوان شد حداقل ۱/۷ ولت جهت شکستن سد پتانسیل LED لازم است. بنابراین جهت تست در حالت حتی گرایش مستقیم یک LED باید از مُد Rx۱۰k که تغذیه آن معمولاً توسط یک پیل ۹ ولتی انجام می‌گیرد استفاده نمود.

نتیجه نهایی :

تست LED : گرایش مستقیم : مولتی‌متر در مُد Rx۱۰k و مولتی‌متر باید راه بدهد.
گرایش معکوس : مولتی‌متر در همین مُد و هیچ گونه نشستی قابل قبول نیست.
تست LED فرستنده مادون قرمز :
گرایش مستقیم : مولتی‌متر در مُد Rx۱ و مولتی‌متر باید راه بدهد.
گرایش معکوس : مولتی‌متر در مُد Rx۱۰k و هیچ گونه نشستی قابل قبول نیست.

نکته



برای تست LED فرستنده مادون قرمز می‌توان با اعمال ولتاژ ۳ ولت به پایه‌های آن (در گرایش مستقیم) و سپس قرار دادن LED در مقابل دوربین تلفن همراه نور منتشر شده از LED مادون قرمز را در صفحه تلفن همراه مشاهده نمود که نشانگر سالم بودن آن می‌باشد.

تست توسط مولتی‌متر دیجیتال:

دیود معمولی:

نوار سفید رنگ روی دیود مشخص‌کننده کاتد می‌باشد.

تست بوق در دیود

در حالی که دیود روی بورد است از آن تست بوق بگیرید اگر صدای بوق شنیده شد دیود خراب شده است.

تست دیود با مولتی‌متر

در ابتدا دیود را از مدار جدا کنید.

سلکتور مولتی‌متر را روی دیود قرار داده و پراب قرمز را به سر آند وصل کرده و پراب مشکی را به سر کاتد (با نوار سفید روی دیود مشخص شده است) وصل کنید در این حالت مولتی‌متر مقداری را نشان می‌دهد.

حال جای پراب‌ها را عوض کرده و پراب مشکی را به آند و پراب قرمز را به کاتد دیود وصل کنید که باید مولتی‌متر مقدار بی‌نهایت را به صورت ۱ یا L نشان دهد یعنی دیود جریانی را در جهت عکس از خود عبور نمی‌دهد. در کل به صورت زیر عمل می‌شود.

مقدار مولتی‌متر	پایه ۲ (کاتد)	پایه ۱ (آند)
عدد	پراب مشکی	پراب قرمز
۱ یا L	پراب قرمز	پراب مشکی

با برقرار شدن این دو شرط دیود سالم است.

دقت کنید عدد ۱ یا ۰L در مولتی متر یعنی اینکه مولتی متر راه نمی دهد و یا نشان دهنده بی نهایت می باشد.



دیود زنر

از دیود زنر برای تثبیت ولتاژ استفاده می شود. نوار مشکی روی دیود زنر معرف بخش کاتد دیود است. ولتاژ دو سر دیود زنر تقریباً ثابت بوده و تغییر جریان در آن تأثیری ندارد. از این دیودها در ناحیه شکست معکوس استفاده می شود. ولتاژ شکست این دیودها را ولتاژ زنر می نامند و آن را با V_Z نمایش می دهند. دیودهای زنر تجاری با ولتاژ شکست $2/4$ ولت تا 200 ولت ساخته می شوند.

چون دیود زنر باید به صورت معکوس بایاس شود کاتد آن به قطب مثبت منبع ولتاژ و آند آن به قطب منفی منبع ولتاژ وصل می شود، در این صورت جهت جریان از کاتد به آند خواهد بود.

تست بوق در دیود

در حالی که دیود روی برد است از آن تست بوق بگیرید. اگر صدای بوق شنیده شد دیود خراب شده است.

تست دیود زنر

در ابتدا دیود را از برد جدا کنید. سلکتور مولتی متر را روی دیود قرار داده و پراب قرمز را به آند و پراب مشکی را به کاتد وصل کنید. در این صورت مولتی متر مقدار عددی را نشان می دهد یا به اصطلاح راه می دهد.

حال جای پرابها را عوض کنید و پراب مشکی را به سر آند بزنید و پراب قرمز را به سر کاتد وصل کنید در این صورت مولتی متر مقدار $0L$ یا 1 (بی نهایت) را نشان می دهد. در کل به صورت زیر عمل می شود.

مقدار مولتی متر	پایه ۲ (کاتد)	پایه ۱ (آند)
عدد	پراب مشکی	پراب قرمز
$0L$ یا 1	پراب قرمز	پراب مشکی

دقت کنید که روی برد جهت آند و کاتد برای دیود نمایش داده شده است.

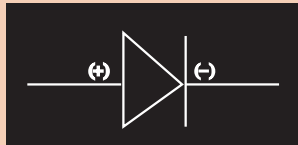

دیود LED

دیودهای LED دقیقاً مانند دیودهای معمولی هستند و به صورت مستقیم بایاس می شوند یعنی قطب مثبت منبع تغذیه به آند و قطب منفی آن به کاتد وصل می شود.

تست دیود LED

برای تست دیود LED آن را از مدار خارج کرده و پراب قرمز را به سر آند و پراب قرمز را به سر کاتد وصل کنید سپس دیود LED باید روشن شود. دقت کنید اگر جای پراب‌ها را عوض کنید مولتی‌متر باید مقدار ۱ یا (L بی‌نهایت) را نشان دهد.

دیود شاتکی

یک دیود نیمه‌هادی با افت ولتاژ پایین در حالت بایاس مستقیم و سرعت کلید زنی بسیار بالا می‌باشد. در دیودهای معمولی هنگام عبور جریان الکتریکی مقدار افت ولتاژ در حدود ۰/۶ تا ۱/۷ ولت می‌باشد در حالی که در دیود شاتکی افت ولتاژ در حدود ۰/۱۵ تا ۰/۴۵ ولت می‌باشد. دیود شاتکی ترکیب دو دیود معمولی می‌باشد.

ملاحظه می‌شود که طرح پایه‌های آند و کاتد دیود شاتکی معمولاً روی آن کشیده می‌شود.

تست بوق در دیود شاتکی

برای تست دیود شاتکی روی مدار با تست بوق، سلکتور مولتی‌متر را روی باز قرار دهید سپس پراب‌ها را یکی یکی به پایه‌های دیود وصل کرده و اگر بوق زد دیود خراب است.

تست دیود شاتکی

در ابتدا دیود شاتکی را از مدار خارج کنید سپس سلکتور مولتی‌متر را روی دیود قرار داده و پراب قرمز را به پایه ۱ (آند) و پراب مشکی را به پایه ۲ (کاتد) وصل کنید که در این حالت مولتی‌متر عددی را نشان می‌دهد. جای پراب‌های قرمز و مشکی را عوض کنید و پراب قرمز را به پایه ۲ (کاتد) قرار داده و پراب مشکی را به پایه ۱ (آند) وصل کنید که در این حالت مولتی‌متر راه نمی‌دهد و مقدار L یا ۱ (بی‌نهایت) را نشان می‌دهد. پراب مشکی را به پایه ۲ (کاتد) و پراب قرمز را به پایه ۳ (آند) وصل کنید که در این حالت مولتی‌متر راه می‌دهد و مقدار عددی را نشان می‌دهد. حال جای پراب‌ها را عوض کنید و پراب قرمز را به پایه ۲ (کاتد) و پراب مشکی را به پایه ۳ (آند) وصل کنید که در این حالت مولتی‌متر راه نمی‌دهد و مقدار بی‌نهایت نشان داده می‌شود. در کل به صورت زیر عمل می‌شود.

پایه ۱ (آند)	پایه ۲ (کاتد)	پایه ۳ (آند)	مقدار مولتی‌متر
پراب قرمز	پراب مشکی		عدد
پراب مشکی	پراب قرمز		۱ یا L
پراب مشکی	پراب مشکی	پراب قرمز	عدد
پراب قرمز	پراب مشکی		۱ یا L

اگر این شرط‌ها برقرار باشد دیود شاتکی سالم است.

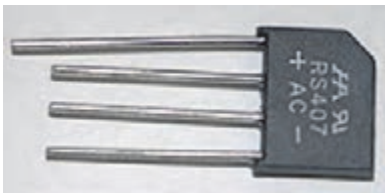

پل دیود

مداری است که با تغییر دادن پلاریته تغذیه ورودی آن، پلاریته خروجی تغییر نمی‌کند و معمولاً برای یکسوسازی جریان متناوب و به دست آوردن جریان مستقیم تمام موج استفاده می‌شود.

می‌دانیم که دیود جریان متناوب (AC) را یکسو می‌کند و قسمت منفی نمودار سینوسی جریان زمان یا ولتاژ زمان را حذف می‌کند یعنی به صورت کامل جریان یکسو نمی‌شود یا به اصطلاح نیم موج می‌گویند.

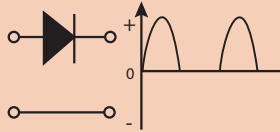

ولی پل دیود جریانی یا ولتاژ را کاملاً یکسو می‌کند و فاصله سینوس‌ها را از بین می‌برد و یک جریان یا ولتاژ کاملاً یکسو داریم یا به اصطلاح تمام موج می‌گویند. سپس می‌توان با استفاده از یک خازن بعد از پل دیود یک جریان یا ولتاژ صاف (DC) ایجاد کرد.

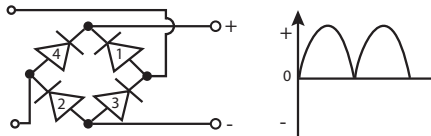

پل دیود دارای ۴ پایه می‌باشد. اتصال دو سر کاتدی تشکیل پلاریته مثبت و اتصال دو سر آندی تشکیل پلاریته منفی را می‌دهند. پل دیود می‌تواند به جای یک دیود چهار پایه از ترکیب ۴ دیود معمولی ایجاد شود.

تست پل دیود (ترکیب ۴ دیود) به وسیله تست بوق

سلکتور مولتی‌متر را روی بازر قرار داده اگر پراب‌های قرمز و منفی به دو پایه‌ای که در آند مشترک هستند وصل شوند مولتی‌متر باید بوق ممتد بزند که نشان‌دهنده اتصال دو پایه آندی هستند. (خروجی منفی) و اگر پراب‌های قرمز و منفی به دو پایه‌ای که در کاتد مشترک هستند وصل شوند مولتی‌متر باید بوق ممتد بزند که نشان‌دهنده اتصال دو پایه کاتدی هستند. (خروجی مثبت)

● در اتصال پراب‌های قرمز و منفی به پایه‌های دیگر که در آند و کاتد مشترک نیستند نباید صدای بوق شنیده شود.

تست پل دیود ۴ پایه روی برد به وسیله تست بوق

پل دیود به صورت دیود شاتکر ۴ پایه می‌باشد که دو پایه وسط برق متناوب یا شهری اتصال دارد و پایه‌های کناری پلاریته + و - هستند و در تست بوق نباید نسبت به همدیگر بوق بزنند.

در تست ظاهری دیود نباید دچار خراشیدگی باشد.

تست ترانزیستور

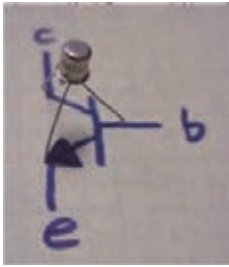

طریقه شناسایی پایه‌های ترانزیستور توسط مولتی‌متر آنالوگ: ابتدا مولتی‌متر را در رنج $Rx10k$ قرار داده و سپس به دنبال پایه‌ای می‌گردیم که به دو پایه دیگر راه بدهد. این پایه B (بیس) است و اگر این پایه به وسیله سیم قرمز شناسایی شود معرف نوع ترانزیستور PNP و با اصطلاحاً مثبت است و در صورتی که توسط ترمینال مشکی تشخیص داده شود گویند که ترانزیستور NPN و یا منفی است. حال پایه B و نوع ترانزیستور مشخص شده است. جهت تشخیص دو پایه دیگر مولتی‌متر را در رنج $Rx10k$ قرار داده

و در هر دو جهت این دو پایه را نسبت به هم تست می‌کنیم در جهتی که مولتی‌متر راه می‌دهد ترمینالی که B (بیس) را شناسایی کرده است E ترانزیستور را تشخیص می‌دهد. و طبعاً پایه بعدی کلکتور است.

طریقه شناسایی پایه‌های ترانزیستور توسط مولتی‌متر دیجیتال:

برای تست کردن ترانزیستور مولتی‌متر را روی رنج دیود - بازر قرار می‌دهیم. یکی از پراب‌ها را به صورت تصادفی روی یک پایه ترانزیستور قرار داده و پراب دیگر را به پایه‌های دیگر می‌زنیم. اگر عددی مشاهده نشد، جای پایه مشترک را تغییر می‌دهیم. باز هم اگر روی دو پایه دیگر عدد ندیدیم پراب را عوض می‌کنیم. آنقدر این کار را انجام می‌دهیم تا وقتی که پراب را روی یک پایه ثابت نگه می‌داریم در صورت اتصال پراب دیگر به هر کدام از پایه‌ها باید عددی روی صفحه مولتی‌متر دیده شود. در این صورت پایه‌ای که پراب روی آن ثابت مانده پایه بیس، پایه‌ای که عدد کوچک تری نشان می‌دهد پایه کالکتور و پایه‌ای که عدد بزرگ‌تر را نشان می‌دهد پایه امیتر است. حال اگر پراب ثابت مانده روی پایه بیس پراب قرمز یعنی مثبت باشد، ترانزیستور تیپ منفی یعنی NPN است و اگر پراب مثبت مشکی یعنی منفی باشد، ترانزیستور تیپ مثبت یعنی PNP است. در صورتی که هر چقدر پراب‌ها را تغییر داده و جابه‌جا کنیم اما عددی مشاهده نشود و یا بوق یکسره باشد، ترانزیستور سوخته است.

طریقه تشخیص دادن پایه‌های ترانزیستورها

با توجه به اینکه مولتی‌متر یک باتری 1.5 یا 3 ولتی دارد و پراب قرمز به منفی باتری و پراب سیاه به مثبت باتری (از داخل) وصل می‌شود به صورت زیر عمل می‌کنیم:

نکته



مولتی‌متر را در رنج high ohm قرار دهید ($1k$)

شناسایی پایه‌های ترانزیستور و تست سالم بودن آن:

ابتدا یک ترانزیستور سالم را بررسی می‌کنیم: یک ترانزیستور یا مثبت (pnp) و یا منفی (npn) می‌باشد. برای تشخیص تیپ ترانزیستور چندین روش وجود دارد.

طریقه شناسایی پایه‌های ترانزیستور توسط مولتی‌متر:

ابتدا مولتی‌متر را در حالت تست دیود قرار می‌دهیم و سپس به دنبال پایه‌ای می‌گردیم که به دو پایه دیگر راه بدهد، این کار را با تعویض قطب‌های سیم مولتی‌متر تکرار می‌کنیم، این پایه B (بیس) است و اگر این پایه به سیم مشکی مولتی‌متر متصل باشد معرف نوع ترانزیستور PNP و با اصطلاحاً منفی است و در صورتی که به سیم قرمز متصل باشد ترانزیستور NPN و یا مثبت

است. حال پایه B و نوع ترانزیستور مشخص شده است. جهت تشخیص دو پایه دیگر سیمی که به پایه بیس وصل است را دست نمی‌زنیم و سیم دیگر را یکبار به پایه دومی و یکبار به پایه سومی وصل می‌کنیم. هر پایه که عدد کوچک‌تری روی صفحه مولتی‌متر نمایش دهد کلکتور و پایه دیگر امیتر است.

اگر یک ترانزیستور در موقع تست مشخصات این پایه‌های گفته شده را از خود بروز دهد سالم است و اگر یک مورد مشکل داشته باشد معیوب می‌باشد. تیپ بعضی از ترانزیستورها را از روی نام‌گذاری می‌توان مشخص نمود و برای تشخیص از این راه باید سیستم‌های نام‌گذاری ترانزیستور را بشناسیم.

۱ سیستم نام‌گذاری ژاپنی:

نام‌گذاری ترانزیستور در این سیستم به شرح زیر است:

با S_2 در ابتدا شروع و اگر حرف بعدی A و یا B باشد ترانزیستور مثبت (PNP) می‌باشد پس SA_2 یعنی ترانزیستور مثبت با فرکانس کار بالا و SB_2 یعنی ترانزیستور مثبت (PNP) با فرکانس کار پائین می‌باشد.

مثال:

$SA1015_2$ این ترانزیستور از نوع مثبت با فرکانس کار زیاد می‌باشد و یا $SB941_2$ این ترانزیستور از نوع مثبت با فرکانس کار پائین می‌باشد. اگر ترانزیستور با SC_2 و یا SD_2 شروع شود در این روش یعنی ترانزیستور منفی می‌باشد.

SC_2 یعنی ترانزیستور منفی فرکانس بالا و SD_2 یعنی ترانزیستور منفی و با فرکانس کار پائین است

۲ روش نام‌گذاری اروپایی:

که آوردن دو حرف در اول و سه عدد در آخر مانند BC337 تیپ ترانزیستور قابل تشخیص نیست در روش نام‌گذاری آمریکایی:

که با N_2 شروع و چند عدد در آخر مانند N3052 نوع مثبت و یا منفی مشخص نمی‌شود. برای تشخیص مثبت و یا منفی ترانزیستورها دیگر ضمن اینکه از دیتا شیت‌ها می‌توان استفاده کرد. در صورت داشتن یک ترانزیستور با همان شماره و سالم می‌توان به شرح زیر عمل کرد:

ابتدا مولتی‌متر را روی RX_1 قرار داده و دنبال پایه‌ای می‌گردیم که به دو پایه دیگر راه بدهد یعنی عقربه حرکت کند و معمولاً اهم کمتر از ۴۰ قابل قبول است.

در این حالت اگر مولتی‌متر آنالوگ (عقربه‌دار) داشته باشیم و سیم قرمز مولتی‌متر به پایه‌ای که به دو پایه دیگر راه بدهد متصل کنیم ترانزیستور از نوع مثبت است و پایه‌ای که به دو پایه دیگر راه می‌دهد پایه بیس B می‌باشد.

اگر سیم مشکی را به پایه‌ای متصل کنیم که به دو پایه دیگر راه بدهد ترانزیستور منفی و پایه مشترک بیس B می‌باشد.

برای تشخیص دو پایه دیگر چندین روش وجود دارد که فقط به دو روش ساده آن اشاره می‌کنم. اگر مولتی‌متر رنج $RX_1 \cdot K$ داشته باشد می‌توان در این رنج به شرح زیر C کلکتور را از امیتر E تشخیص داد.

باید در این رنج دستمان به پایه‌های ترانزیستور تماس نداشته باشد.

در این حالت ($RX_1 \cdot K$) ترمینال مشکی مولتی‌متر را اگر به دو پایه دیگر متصل کنیم (دست با پایه‌های ترانزیستور تماس نداشته باشد) فقط در یک جهت عقربه منحرف می‌شود.

که در این حالت در ترانزیستور منفی سیم مشکی که بیس را تشخیص داد E امیتر را نیز در این

حالت مشخص می‌کند.

در ترانزیستور مثبت ترمینال قرمز که قبلاً بیس را تعیین نموده است اکنون E امیتر را تعیین می‌کند.

حال که پایه‌های ترانزیستور را شناختیم چگونه آن را تست کنیم تا بدانیم که قطعه صد درصد سالم است.

برای تشخیص صحت ترانزیستور به شرح زیر توجه فرمائید:

۱ پایه بیس باید به دو پایه دیگر با مولتی‌متر آنالوگ و در رنج $RX \times 1$ راه بدهد و اهم کمی را نشان دهد. طبیعی است که در این حالت دیود بیس امیتر در گرایش مستقیم است.

۲ پایه بیس به دو پایه دیگر حتی در رنج $RX \times 1k$ هم راه ندهد یعنی هیچ‌گونه نشستی در این حالت قابل قبول نیست. دیود بیس امیتر در گرایش معکوس می‌باشد.

۳ پایه‌های C کلکتور و E امیتر نیز در حالی که مولتی‌متر در رنج $RX \times 1k$ قرار دارد از هر دو سو نشستی ندارند پس در این حال نیز هیچ‌گونه نشستی قابل قبول نیست (دست با پایه‌های ترانزیستور نباید تماس داشته باشد).

توجه: این آزمایش فقط در یک ترانزیستور ساده بدون دیود داخلی و یا مقاومت داخلی صحت دارد و در ترانزیستور دارلینگتون نیز روش تست متفاوت است.

چگونه ترانزیستورهای معادل را انتخاب کنیم :

برای انتخاب ترانزیستور معادل و یا جانشین مناسب آن به مهم‌ترین پارامترهای آن توجه کنید.

۱ ماکزیمم ولتاژ قابل تحمل EC

۲ ماکزیمم جریان گذر از EC

۳ توان ترانزیستور

۴ ضریب تقویت ترانزیستور

۵ فرکانس قطع ترانزیستور

نکات فوق‌الذکر در اکثر موارد باید مورد توجه باشد. اگر یک ترانزیستور خروجی هرزنتال و یا یک ترانزیستور سوئیچینگ تغذیه را انتخاب می‌کنیم تمام موارد فوق حتی به اضافه ظرفیت خازنی بین BC نیز باید مورد توجه قرار گیرد زیرا فرکانس کار هر چه بالاتر رود اهمیت ظرفیت خازنی ما بین پایه‌های ترانزیستور بیشتر می‌شود.

نکته‌ای که در انتخاب ترانزیستورهای قدرت حائز اهمیت است مقدار جریان گذر از EC می‌باشد. در این حالت انتخاب ترانزیستور جانشین باید به صورتی باشد که نه تنها تحمل جریان گذر را داشته باشد بلکه اندکی از ترانزیستور قبلی نیز بهتر بوده تا طول عمر بیشتری در مدار داشته باشد.

در انتخاب ترانزیستورهای طبقه هرزنتال علاوه بر توجه به جریان گذر اهمیت تحمل ولتاژ کار بالا بیشتر از ترانزیستورهای سوئیچینگ است. زیرا همواره خروجی‌های هرزنتال پیک‌های ولتاژ بالاتر تولید می‌کنند. این بدان معنی نیست که در طبقه POWER SUPPLY یا منبع تغذیه ولتاژ کار ترانزیستور اهمیتی ندارد. به هر حال انتخاب ولتاژ کار با توجه به ماکزیمم دامنه پیک‌های تولیدی اهمیت دارد. در ترانزیستورهای خروجی هرزنتال گاهی محدوده ولتاژ کار بالاتر از V_{1500} می‌باشد پس الزاماً باید ولتاژ کار این ترانزیستورها بالاتر از پیک‌های تولیدی باشد تا تحمل کار در این وضعیت را داشته باشد.

روش تست رگولاتور و فت و ماسفت با استفاده از مولتی‌متر

آزمایش ماسفت به کمک اهم متر: در ابتدا پایه‌های ترانزیستور را به وسیله دیتا شیت مشخص می‌کنیم.

- ۱ کلید سلکتور اهم متر را در وضعیت RX۱K قرار می‌دهیم.
- ۲ فیش مثبت آن را (پروب قرمز) به پایه سورس و فیش منفی (پروب مشکی یا همان com) را به پایه درین وصل می‌کنیم. در این حالت عقربه اهم متر نباید حرکت کند.
- ۳ به کمک سر فلزی یکی از فیش‌های اهم متر پایه‌های گیت و درین را یک لحظه اتصال کوتاه می‌دهیم.
- ۴ سپس فیش مثبت آن را به پایه سورس و فیش منفی را به پایه درین وصل می‌کنیم. در این حالت عقربه اهم متر بایستی از وسط درجه‌بندی عبور کرده و اهمی را نشان دهد که این نشانه سالم بودن ماسفت است.

N_ CHANNEL	P_ CHANNEL	مراحل
مولتی‌متر نباید بوق بزند (مدار باز)	مولتی‌متر نباید بوق بزند (مدار باز)	سیم مشکی وصل شود به گیت سیم قرمز وصل شود به سورس
مولتی‌متر نباید بوق بزند (مدار باز)	مولتی‌متر رنج دیودها را نشان می‌دهد (۲۵۰ تا ۶۵۰)	سیم قرمز وصل شود به درین سیم مشکی وصل شود به سورس
مولتی‌متر رنج دیودها را نشان می‌دهد (۲۵۰ تا ۶۵۰)	مولتی‌متر نباید بوق بزند (مدار باز)	سیم مشکی وصل شود به درین سیم قرمز وصل شود به سورس
مولتی‌متر نباید بوق بزند (مدار باز)	مولتی‌متر نباید بوق بزند (مدار باز)	سیم قرمز وصل شود به گیت سیم مشکی وصل شود به سورس

تعاریف و اصطلاحات فلزکاری

این بخش در فصل ۲ کتاب همراه هنرچو مکترونیک سال یازدهم (کدکتاب ۲۱۱۴۷۹) آورده شده است.

تیغه فرز انگشتی: این تیغه‌ها در اصل نوعی تیغه فرز پیشانی‌تراش با قطر کوچک‌تر بوده و دنباله آنها جهت بستن به محور ماشین استوانه‌ای و یا مخروطی بوده و از نظر طول لبه برنده در پیشانی در دو نوع ساخته می‌شوند. تیغه فرزهای انگشتی که طول لبه برنده آنها در پیشانی تیغه فرز از شعاع آنها کوچک‌تر باشند در فرزکاری سطوح باریک مسطح و شیارهای کم عمق و پله‌ها استفاده می‌گردد.

لازم به تذکر است دادن بار عمقی زیاد به این تیغه فرزها امکان‌پذیر نمی‌باشد زیرا برآمدگی که در زیر پیشانی تیغه فرز ضمن فرزکاری به وجود می‌آید باعث شکستن آن خواهد شد.

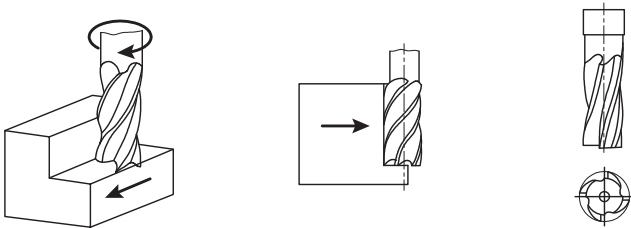

تیغه فرزهای انگشتی که به صورت دو یا سه لبه ساخته شده و طول لبه برنده آنها در پیشانی از شعاع تیغه فرز بلندتر می‌باشد برای فرزکاری جای خاره، شیارهای عمیق و همچنین شکاف‌ها استفاده می‌گردد.

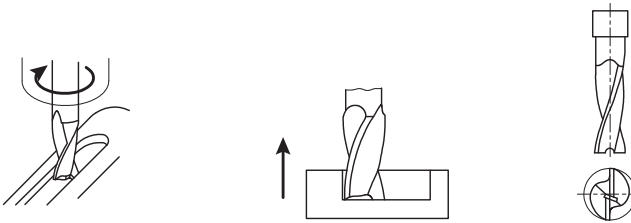

تیغه فرز زاویه تراش (شکل ۷): لبه برنده این تیغه فرز در سطح جانبی آنها به صورت ۷ شکل ایجاد می‌شود. این تیغه فرزها جزو تیغه فرزهای فرم بوده و زاویه براده آنها صفر می‌باشد.

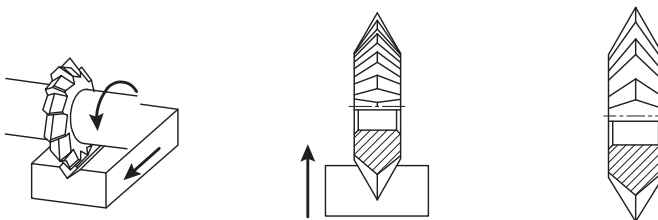



تعداد دوران در هر دقیقه

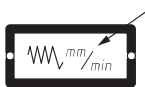

پیشروی میز در هر دقیقه

حرکت معمولی - 

حرکت سریع - 

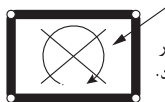

تغییر دور در حالت توقف ماشین و در جهت خلاف عقربه ساعت انجام گیرد.



گرفتن لقی بین میله هادی و مهره میز

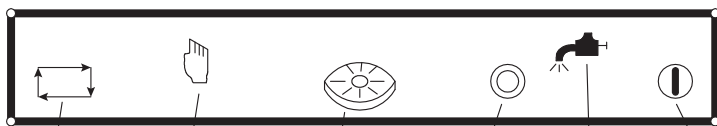

سیکل عملکرد

کنترل دستی

عملکرد میز گردان

خاموش

پمپ آب صابون

روشن



خاموش

کلید اصلی برق

روشن

گردش تیغه فرز
به سمت چپ

خاموش

گردش تیغه فرز
به سمت راست

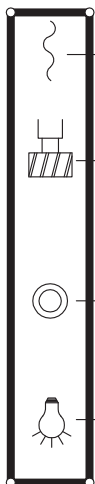

حرکت سریع میز (حرکت خرگوشی)

حرکت میله فرز گیر

خاموش

روشنایی



تابلوی برق

رنده‌های بغل تراش را در تراشیدن پله‌های کوتاه و یا در پیشانی تراشی و همچنین روتراشی میله‌های نازک (به علت صفر بودن نیروی عکس‌العمل بار) استفاده می‌کنند. بایستی توجه داشت که در موقع بغل تراشی و یا پیشانی تراشی با این نوع رنده‌ها جهت حرکت رنده از داخل به سمت خارج قطعه باشد. در صورتی که بنابر عللی زاویه رأس (E) لازم باشد کم انتخاب شود توصیه می‌شود که یک لبه برنده فرعی به عرض $1/5$ تا ۲ میلی‌متر که نسبت به لبه برنده اصلی زاویه 85° داشته باشد به رنده بدهند.

رنده‌های بغل تراش

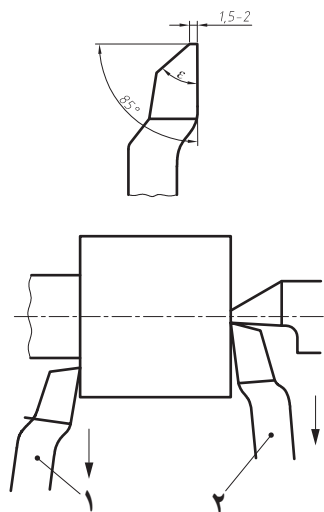
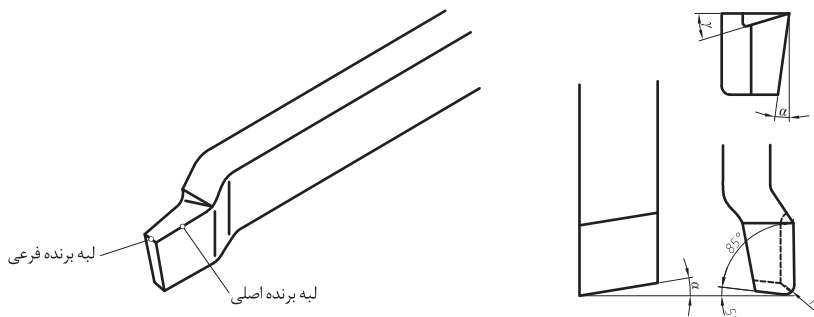

- ۱- رنده بغل تراش چپ‌بُر
- ۲- رنده بغل تراش راست‌بُر

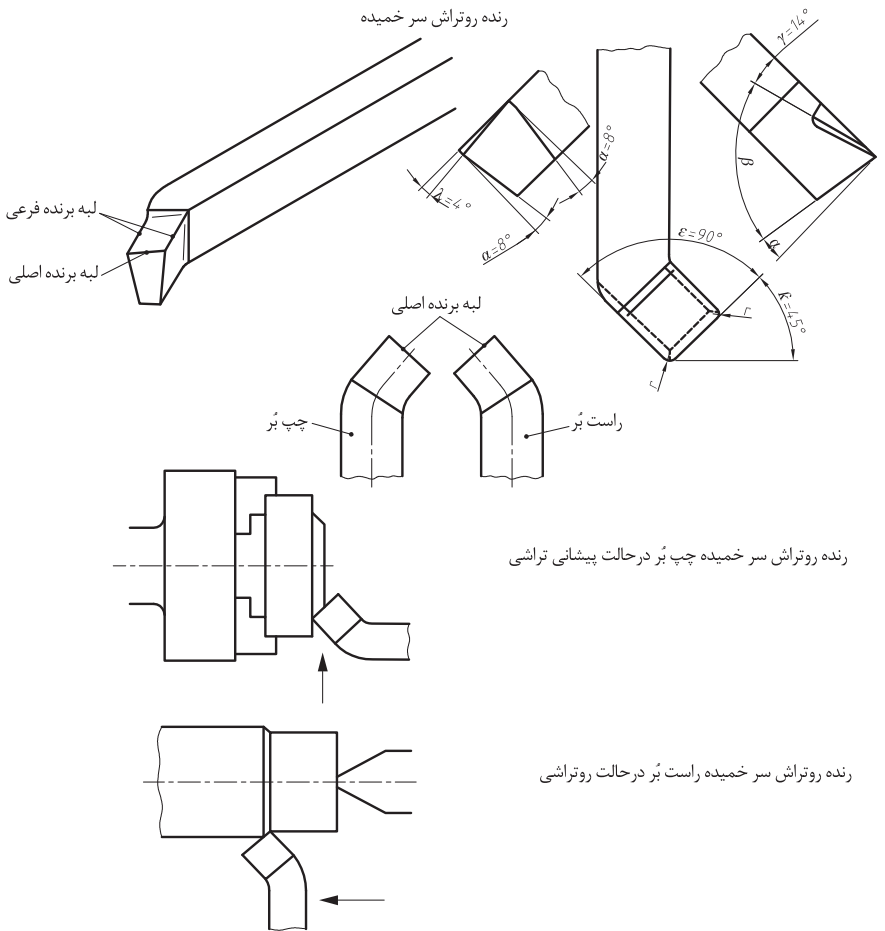

رنده‌های روتراش سر خمیده برای روتراشی و پیشانی تراشی یک قطعه کار بدون تغییر وضعیت رنده به کار می‌روند. از این نوع رنده‌ها در مواقعی که حجم براده برداری زیاد مورد نظر باشد نیز می‌توان استفاده نمود.

فرم لبه برنده رنده روتراشی

علائم اختصاری زوایا:

زاویه آزاد α (آلفا)

زاویه گوه β (بتا)

زاویه براده γ (گاما)

زاویه برش δ (دلتا)

زاویه رأس ε (اپسیلون)

زاویه تنظیم κ (کاپا)

زاویه تمایل γ (لاندا)

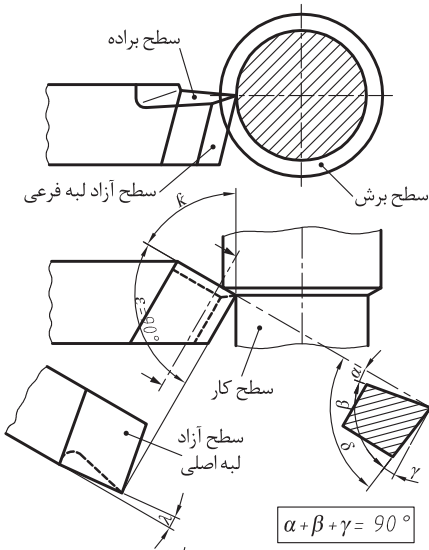

$$\delta = \alpha + \beta$$

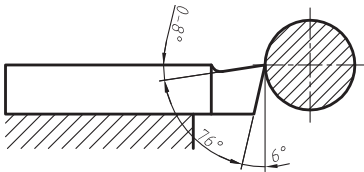

برنج ریختگی - برنز و چدن سخت

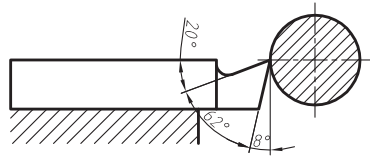

فولاد و فولاد ریختگی با استحکام تا 600 N/mm^2

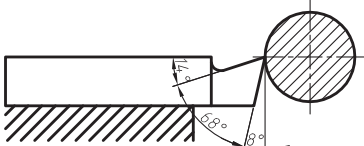

چدن نرم - فولاد آلیاژی کرم نیکل - فولاد و فولاد ریختگی
با استحکام بیشتر از 700 N/mm^2

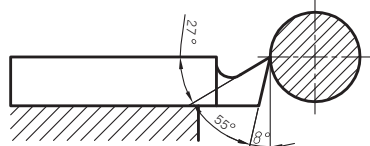

برنز قلع - مواد مصنوعی پرسی

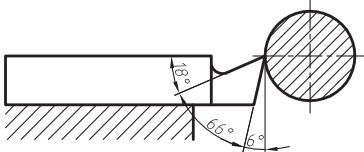

آلیاژهای سخت تر آلومینیم و منیزیم

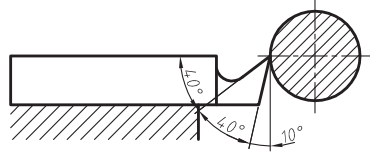

آلومینیم و آلایزهای نرم آن

رنده روتراش سر مستقیم: این رنده‌ها برای روتراشی و پیشانی تراشی یک قطعه با تغییر وضعیت رنده برای خشن تراشی و مواردی که حجم براده برداری زیاد باشد به کار می‌رود.

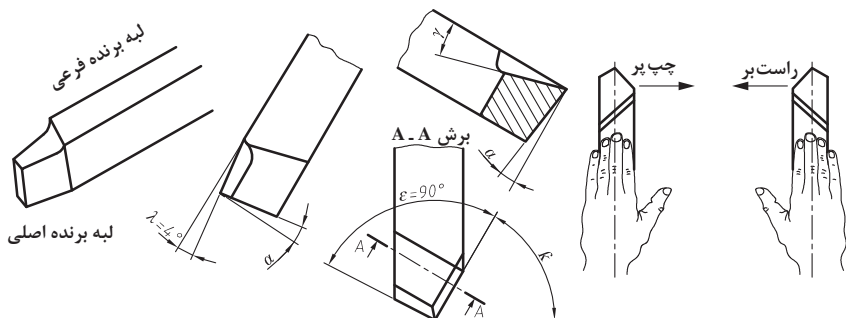

رنده شیار تراش: از رنده‌های شیار تراش برای گاه‌گیری استفاده می‌نمایند. امتداد لبه برنده اصلی این رنده‌ها بایستی به موازات محور ماشین قرار گیرد.

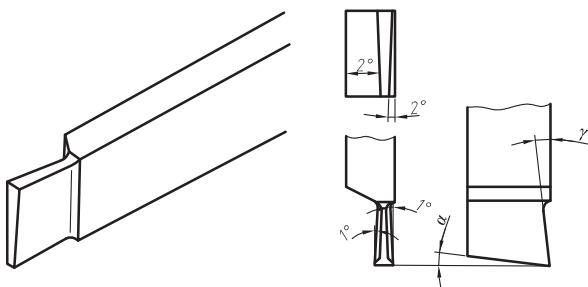

رنده پرداخت نوک باریک سرگرد: از این رنده‌ها برای پرداخت کاری سطوحی که قبلاً خشن تراشی شده‌اند استفاده می‌نمایند. با افزایش شعاع گردی نوک رنده و کاهش مقدار پیشروی کیفیت سطح کار بهتر خواهد شد.

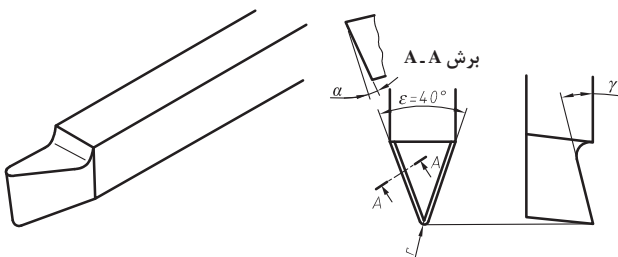

مته مرگک زدن: برای آنکه بتوان قطعه کار را بین دو مرگک یا سه نظام و مرگک بست و همچنین برای مرکزگیری و سوراخ کاری لازم است که ابتدا در سطوح پیشانی قطعه کار سوراخ مناسب توسط مته و یا مته خزینه مخروطی ایجاد نمود.

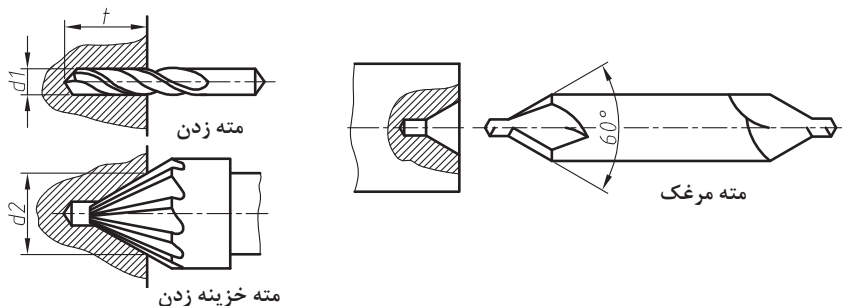

مواد خنک کننده: مواد خنک کننده در هنگام تغییر فرم فلزات از طریق براده برداری و غیربراده برداری وظیفه خنک کردن کار و ابزار، چربکاری به منظور کاهش اصطکاک، افزایش دوام ابزار، شست و شو و انتقال براده ها، بالا بردن کیفیت سطح و جلوگیری از زنگ زدن قطعه کار و ابزار ماشین را به عهده دارند. انتخاب مواد خنک کننده به جنس قطعه کار بستگی داشته که در جدول زیر به نمونه هایی از آنها اشاره شده است.

چدن خاکستری، برنج و برنز	آلیاژهای آلومینیوم	فولاد	جنس قطعه کار
خشک (بدون مواد خنک کننده)	نفت، گازوئیل، خشک	آب صابون	مواد خنک کننده

در هنگام استفاده از مواد خنک کننده می توان سرعت برش بالاتری را نسبت به موقعی که قطعه کار بدون استفاده از ماده خنک کاری براده برداری می شود انتخاب نمود. لازم به تذکر است که ماده خنک کننده بایستی به حدّ وفور و به طور مداوم مطابق شکل زیر، روی محل براده برداری جریان داشته باشد.

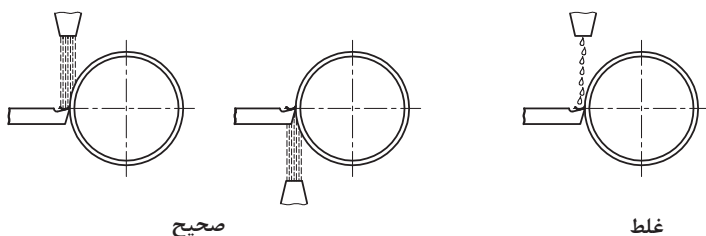

آب صابون: آب صابون امولسیونبی است از ۱۰ تا ۱۲ درصد روغن مته (محلول هایی از صابون و روغن های معدنی) در آب. چون آب صابون سبب بیماری های پوستی می گردد لذا بایستی از شستن دست ها با آن خودداری کرد.

نام	شکل	توضیحات
New Project		ابزاری است جهت تعریف پروژه جدید
Open Project		ابزاری است جهت باز کردن پروژه‌هایی که قبلاً تعریف شده‌اند.
Close Project		ابزاری است جهت بستن پروژه‌هایی که باز هستند.
Zoom		ابزاری است جهت دور یا نزدیک کردن محیط کار در صفحه نمایش.
گرید		ابزاری است جهت نشان دادن نقاط مختصات صفحه نمایش.
Page setting		از این ابزار به منظور ایجاد صفحات جدید و جابه‌جایی بین صفحات مختلف استفاده می‌شود.
Graphic Tools		از این ابزار برای کارهای گرافیکی استفاده می‌شود.
Cable definition		ابزاری جهت تعیین نوع و مشخصات کابل در نقشه
Settings		جهت رفتن به تنظیمات تمامی تجهیزات از این آیکون استفاده می‌شود
Numbering		از این ابزار برای شماره‌گذاری ترمینال‌ها و تجهیزات استفاده می‌شود
Insert Symbol		برای باز شدن پنجره سیمبل‌ها باید این آیکون را فشار دهید
Window macro		برای وارد کردن پنجره‌ای که از یک یا چند المان و یا از یک مدار از قبل آماده شده ساخته شده است از این المان استفاده می‌شود
Snap to Grid		در صورت فعال بودن گرید اسنپ با رها کردن سیمبل‌ها در صفحه مشاهده می‌شود که سیمبل‌ها به صورت اتوماتیک بر روی گریدها قرار می‌گیرند

برای وارد کردن باکس‌های PLC استفاده می‌شود		PLC Box
به منظور کپی کردن یک المان به تعداد مورد نظر		Duplicate
در صورتی که بخواهیم المانی را به قرینه موقعیت خودش منتقل کنیم از ابزار آینه استفاده می‌کنیم		Mirror
به منظور جابه‌جایی یک المان از این آیکون استفاده خواهیم کرد		Move
ابزاری برای چرخاندن المان‌های موجود در محیط کاری پروژه		Rotate
ابزاری برای تغییر سایز المان‌های گرافیکی		Scale
ابزاری برای امتداد یا همان توسعه دادن المان‌های گرافیکی در صفحه کاری		Stretch
هرگاه بخواهیم یک نقطه پتانسیلی را از یک صفحه به صفحه دیگر منتقل کنیم از این ابزار استفاده خواهیم کرد		Interruption Point
جهت رفتن به تنظیمات تمامی تجهیزات از این آیکون استفاده می‌شود		Properties
باز کردن پنجره مربوط به سیم‌ها	Insert	Short Key
باز کردن پنجره سیم‌ها ماکرو	Ctrl + Insert	Short Key
باز کردن پنجره مربوط به تجهیزاتی که دارای اطلاعات پایه‌ای هستند	Alt + Insert	Short Key
باز کردن Window Macro ها	M	Short Key
جابه‌جا کردن المان‌ها در صفحه یا همان عملیات Move	V	Short Key
کپی کردن یک المان به تعداد دلخواه	D	Short Key
مسیر تولید گزارش از نقشه‌ها	Utilities→Reports→Generate	Report

شرح لاتین	شرح فارسی	شرح فارسی	شرح لاتین
Fite Airm Condrd Panel	پنل اعلام حریق	شستی اعلام حریق	Manual Call Ponit
Fire Alrm Pepeder Panel	تکرارکننده اعلام حریق	شستی اعلام حریق ضد آب	Waterproof Manual Call Ponit
Cpticol Smcie Dctectr	کاشف دودی فونو الکتریک	چراغ چشمکزن	Strobe Light (Flasher)
Duct Smcice Detector	کاشف دودی کانالی	آژیر	Sounder
Her Delectr	کاشف حرارتی	آژیر و چراغ چشمکزن	Sounder ond Strote
Rcte of Rise Hetectr	کاشف حرارتی افزایشی	چراغ چشمکزن ضدآب	Waterproof Strobe Light (Flasher)
Detector (Heat and Smoke)	کاشف ترکیبی	آژیر ضدآب	Waterproof Sounder
Flome Detector	کاشف شعله	آژیر و چراغ چشمکزن ضدآب	Waterproof Sounder and Strobe
Coton Moniside Detectar	کاشف مونواکسید کربن	چراغ سر درب	Remote LED Indicator
Cos Leorge Detector	تشت یاب گاز	جعبه تقسیم اعلام حریق	Fire Alarm Jorction Box
Linec Deroctr	کاشف حرارتی خطی (کابلی)	کاشف نوری خطی بازتابی	Reflective Beom Detector
Aspirfating Smcke Detector	کاشف دودی نمونه گیر	کاشف نوری خطی	Beom Detector
Interfoce Mcdie	ماژول اینترفیس	ماژول ایزولاتور	Isolator Module
Contral Modle	ماژول اینترفیس خروجی	پایه ایزولاتوردار	Bose Detector With Isolator
Montor Nodule	ماژول اینترفیس ورودی	مقاومت ته خط	End of Line Resistor
Mentionl Zone Mocitcr Modale	ماژول اینترفیس زون متعارف	مدار اعلام حریق	Fire Alarm Circuit

A

AC : alternating current	ولتاژ متناوب (غیر مستقیم) که دارای قطب نیست
Acc	وسيله ای آنالوگ است.ولتی که نور با تراشه برخورد میکند نور به شکل پاره های خفیف، الکتریکی در سنسور تصویر نگه داشته میشود.
Accessory	ملحقات
Acoustic lens	عدسی صوتی است که همانند عدسی های نوری میتواند صوت را در یک نقطه متمرکز کند
Action	عکس العمل
A/D analog to digital	مدیا آنالوگ به دیجیتال
Adaptor	آداپتور (منبع تغذیه)
Adjustment	تنظیمات
ADNR:advanced motion adaptive 3D + 2D DNR	
ADSL:asymmetrical digital subscriber line	نوعی از خدمات سیستم مخابرات تلفنی که دارای پهنای باند بزرگتر و سرعت بیشتر میباشد
AES auto electronics shutter	شاتر الکترونیکی اتوماتیک
AGC:automatic gain control	کنترل اتوماتیک بهره (ولتاژ) در خروجی و یا ورودی
Alarm by pass relay	رله مدار کنترل کننده درب اتوماتیک
Alarm I/O	ورودی و خروجی های مربوطه آلارم در سیستم
ALC:automatic level control	کنترل خودکار سطح (سطح نور)
Anamorphic	لنزی که در دو محور عمودی مقابل بزرگنمایی جری مختلفی دارد
ANPR:automatic number plate recognition	تشخیص اتوماتیک پلاک خودرو
Analog out	نوعی خروجی در دستگاه هایی که تصاویر را روی مانیتور صنعتی و هر تلویزیونی که ورودی پخش میکند
Antenna	آنتن
Apply	مورد استفاده قرار گرفتن و نایب شدن
Aps:active pixel system	سیستم پیکسلی (سطولی) فعال
Area	ناحیه
Arrow	فلش
ASIC:application specific integrated circuit	کاربرد مدارات مجتمع اختصاصی
Aspherical	لنزهایی که قدرت انتقال نور را دای نامند و به صورت گروی هستند.
ASS BLC : antisaturation supper BLC	
Assemble	مونتاژ کردن
Ata (IDE) : integrated drive electronics	نوع قدیمی کابل اتصال هارد به کامپیوتر و یا دستگاه استندالون
ATM : automated teller machine	دستگاه عابر بانک - خودپرداز
Audio compression	روشن فشرده سازی صدا
Audio in	ورودی صدا
Audio input channel	کانال ورودی صدا
Audio out	خروجی صدا
Auto focus	حالتی است در دوربین های زوم که به شکل اتوماتیک (غیر دستی) جهت واضح کردن تصویر استفاده نمیکرد
Auto iris	تنظیم اتوماتیک نمای دیدافراهم در لنز دوربین که به دو دسته تقسیم می شود: الف (video drive) ب (direct
Auto play	پخش یا بازبینی اتوماتیک
Auto run	اجرا شدن اتوماتیک - خودکار
Auto termination	مکابسه ای که پایان دادن به کار سیستم نظارت تصویری را به طرز مناسب انجام میدهد
Auto track	قابلیت تعقیب اجسام در حال حرکت به شکل خودکار
Auto zoom	این لنزها قابلیت زوم به صورت اتومات را دارند و از راه دور نیز میتوان آنها را کنترل کرد
AVR : automatic vehicle identification	تشخیص اتومات پلاک خودرو
AWB:automatic white balance	تنظیم خودکار نور و میزان تعادل سفیدی در تصویر

B	
Baby kit camera	نوع دوربین یا وسیله ای بی سیم یا سیمه که برای کنترل کودکان و افراد سالخورده استفاده میشود
Back up	کپی گرفتن از اطلاعات موجود
Back focus	تنظیم مکان لنز در رابطه با سنسور CCD در دوربین
Band width	پهنای باند فرکانسی که برای سیگنال ویدیویی معمولی 5/50 یا 6 مگاهرتز است
Balanced signal	سیگنال پالاسی شده
Base band	سیگنال پاند اصلی یا پایه
Beat max	نوعی فرمت ضبط ویدئویی
B-ISDN: broadband integrated services digital network	نوعی انتقال داده که قادر است داده های بیشتری را در واحد زمان انتقال دهد
Bit rate	سرعت پردازش داده ها که معمولاً درباره زمان منجمده میشود
BLC: back light compensation	در واقع جریان سازی نور پس زمینه تصویر را انجام میدهد
Black & white	سیاه و سفید
BNC	نوعی از سوکت اتصال که دو نوع دارد که نوع کمپس آن برای اتصال نیاز به لحیم کاری داشته و نوع برسی آن از طریق آچار مخصوص مورد استفاده قرار میگیرد
BNC to sony (RCA)	نوعی سوکت که دو پورت مختلف را به هم تبدیل میکند
Box	جعبه یا کاور
Bracket	پایه (پایه دوربین)
Brightness	روشنایی
Broad cast	پخش عمومی
Built in mic	میکروفون داخلی دوربین
Bullet	قندنگی (بیشتر فر مورد دوربینهای نوع II)
Butterfly effect	نمایندگی پرنانه ای این نامگذاری به سبب وضوح رنگهای آن میباشد و این نمایندگی، نور سفیدتری را بازتاب میکند
C	
C & CS	نوع بسته شدن لنز به دهنه مخصوص خودش بر روی دوربین
Cable	کابلی
camera	دوربین
Cash register	دستگاه پرداخت الکترونیکی فروشگاهها
Cat 5 cat 6	نوعی از کابلهای شبکه
Ccd charge couple device	نوعی سنسور نوری که اکثر دوربین ها مجهز به آن بوده و با تغییر شارژ الکتریکی فر اثر تابش نور فعال میشود
Ccd aperture	سطحی از CCD که به نور حساس است
CCDP: closed circuit digital photography	به معنای دوربین مدار بسته است که امروزه کمتر مورد استفاده قرار میگیرد
CCIR: comite international de la radio	انجمن رادیویی بین المللی برای استاندارد تلویزیونی اروپا
Cctv : closed circuit Television	در معنای تصویری به معنی تلویزیون مدار بسته است که به اشهاد برای دوربین مدار بسته از آن استفاده میکنند
CD-ROM	وسيله خواندن لوح فشرده
CCD(CORROLATED DOUBLE SAMPLING)	تکنیکی در ایجاد ترکیب رنگ در بعضی از دوربین های CCD
CFA(color filter array)	فیلترهای نوری در دوربین CCD برای تولید ترکیب رنگ سیگنال ویدیویی
Channel (CH)	کانال
Chrominance	به اطلاعات رنگ سیگنال ویدیویی گفته میشود
CIE	انجمن بین المللی نور که واحدهای نوری را تعریف و ارائه میکند
CIF common intermediate format	مقدار ۱/۴ از حداکثر اندازه تصویر که در سیستم PAL برابر ۲۰۲x۲۸۸ و در سیستم NTSC برابر ۲۰۲x۲۴۰ میباشد
CIF_2CIF_ACIF_QCIF_D1	زیرشاخه های ذخیره سازی در فرمت ضبط H۲۶۴
CIS cmos image sensor	سنسور CMOS
Clear	پاک کردن - شفاف
Client	دستگاه و یا کامپیوتری که به کامپیوتر سرور از طریق شبکه وصل میشود
Clip	تایم کوتاه
CMS: client monitoring software	نرم افزار مدیریت دوربین در شبکه را گویند
CMS: content management system	سیستم مدیریت در رنگ برنامه

CMOS:complementary MOS	نوعی سنسور نوری که از مرایلی آن می توان به حجم پایین تصاویر اشاره کرد که برای شبکه های بی پهنای بالا کم مفید است در تکنولوژی جدید این سنسورها تک تک پیکسل ها پردازش میشوند
CMYK:cyan,magenta,yellow,and key black	چهار رنگ کاربردی در صنعت چاپ
Clock	صافه
Coated lens	نوعی عدسی که سطح آن با لایه نازکی از موادی مثل فلورید متیزیم اکسید سیلیکون ، فلورید سدیوم و اکسید اینتالیوم پوشیده شده و این عمل باعث کاهش انعکاس نور و فیلتراسیون طول موجهای مزاحم میشود
Coaxial	اصطلاح که بیشتر در مورد کابل استفاده میشود و به آن کابل هم محور نیز میگویند
Code	کد - کد گرین - کد گذاری
Codecs	فهارت فشرده سازی در روش دیجیتال با ابلای
Colour	رنگی
Compact	به هم فشرده ، متراکم
Compatible	سازگاری ، هم خوانی
Compression ratio	نسبت فشرده سازی
Connect	اتصال
Continues	مداوم - دائمی
Contrast	اختلاف بین سفیدترین و سیاه ترین نقطه تصویر (تفاوت بین تاریکی و روشایی) بر حسب گاما بیان میشود
Contrast control	تنظیم کننده شدت درخشندگی و میزان روشایی تصاویر گیرنده تلویزیونی که دستی کنترل میشود
Contrast ratio	نسبت حداکثر میزان روشنی به مقدار حداقل آن
Controller	کنترل کننده
Counter	شماریزه
Cover(housing)	کاور یا بدنه محافظ که دارای شماره استاندارد IP میباشد
Car:car plate recognition	تشخیص پلاک خودرو
CPU:central processing unit	واحد منطقی و پردازش در کامپیوتر
CRT:cathode ray tube	نوعی لایب الکترونی که اطلاعات را توسط پروانه گامی روی سطح ماده فعال ذخیره میسازد این نوع لایب را در تلویزیونهای معمولی می توانید ببیند
C-I-thru	سیستم نظارت ویدیویی سه بعدی
D	
D/A:digital to analog	مبدل دیجیتال دیجیتال به آنالوگ
Daily	روزانه
Dark current	شدت سیگنال از ccd در نبود نور که ایجاد نویز میکند
Dariness	تاریک
Date	تاریخ
Day & night	نوعی از سنسور CCD ها که در تاریکی و با نور کم هم به واسطه خود عمل نموده و در هنگام شب به صورت سیاه و سفید تصویر میدهد
D.C:direct current	نوع ولتاژ کاربردی در دستگاههای مختلف که دارای قطبهای مثبت و منفی است و به اصطلاح ولتاژ مستقیم نامیده میشود
D.C 12v	محل اتصال سوکت آنتن ۱۲ ولتی دوربینها یا دستگاههای استاندارد
D.c drive	کابل مخصوص که روی لیزرها با قابلیت آفریزر دیده میشود که به پشت دوربین های صنعتی در قسمتی که این ولتاژ وجود دارد اتصال می یابد
DONS:Dynamic domain name system	از انواع پروتکل های اصلی جهانی
Decode	کد کشایی - باز کشایی رمز
Define	تعریف
Default	تنظیم ابتدایی کارخانه یا به اصطلاح تنظیم آف لاین
Deinterface	روند تبدیل سیگنال ویدیویی progressive interface به حالت
De-interlacing	الگوریتم ضد به هم پیچیدگی
Delay	تاخیر
Delete	پاک کردن
Description	توضیح
DHG	نوعی تکنولوژی تصویر برداری برای استفاده در دوربین های پلاک خوان
DHCP:dynamic host configuration protocol	از انواع پروتکل های جهانی

Dielectric lens	عدسی که امواج رادیویی را ارسال میکند و از مواد عایق ساخته میشود
Diaphragm	درجه ایست که در لنزها استفاده میشود و شامل یک حفره مکعبی میباشد که میتواند با تغییر قطر میانی خود میزان نور ورودی را از لنز به CCD تغییر دهد
Digit(character)	محل نمایش یک حرف یا یک عدد روی صفحه
Digital	دیجیتالی ، رقمی
Digital zoom	بزرگ کردن تصویر به صورت دیجیتالی از روی خود تصویر بدون استفاده از توانایی بزرگسایي لنز
Dimension	ابعادسایز
Dip switch	نوعی از کلیدهای فشاری در دوربینهایی که دارای سیستم OSD هستند
DIS:digital image stabilizer	ثابت کننده تصویر که حذف نویز سه بعدی را نیز شامل میشود
Disable	غیرقابل اجرا
Distribution video audio	توزیع کننده صدا و تصویر که جهت تبدیل یک تصویر و صدا به چندین تصویر و صدای مشابه استفاده میشود
Disconnect	جدایی ارتباط شبکه در سیستم کامپیوتری و یا قطعی کابل تصویر دستگاه DVR
Disk space	فضای هارد
Display frame rate	میزان واقع بودن فریم و یا تصویر در روی نمایشگر مثل مانیتور در هنگام پخش
DLP:digital light processing	فناوری پردازشی نور به صورت دیجیتال
DNR:digital noise reduction	کاهش نویز دیجیتالی در نور کم
DNS:domain name system	سیستم نامگذاری مرتبه این در شبکه های کامپیوتری
Dome	نوعی دوربین که به صورت سقفی بوده و از انواع آن میتوان به دوربینهای دام ثابت ، دام متحرک و high speed dome اشاره کرد که میتوانند محیط وسیعی را تحت پوشش قرار دهند
Double	زوج ، گوتایی
Double quad	دستگاهی که دو سیستم quad را در خود جای داده است
Down	پایین
Driver	نوعی برنامه کامپیوتری که برای راه اندازی کارت های DVR قبل از نصب نرم افزار اصلی آن ، روی ویندوز اجرا میشود
DSP:digital signal processing	پردازشگر سیگنال دیجیتالی
DST:daylight saving time	عملکردی که جهت ذخیره مدت زمان حضور یا وجود نور در طول روز ، مورد استفاده قرار میگیرد (آفتاب یا نور چه مدت از ساعات شبانه روز ۲۴ ساعته را حضور داشته است)
DS-WDR:double scan WDR	سیستم WDR با اسکن دو برابر
Doal monitor	پشتیبانی از دو نمایشگر یا مانیتور
Dual stream	تکمیل فریم که تصاویر را با کیفیت بالا روی دستگاه سرور ضبط و ذخیره میکند و با کیفیت پایین تری در client انتقال میدهد تا باعث کاهش ترافیک در محیط داده ها شود
Dummy camera	دوربین کاذب یا نمایشی از دوربین و یا کاور آنکه خالی میباشد و محتوی دوربین واقع نیست
Duplex	سیستم ارتباطی که اطلاعات را در دو جهت رفت و برگشت مبادله میکند
Duration	مدت - امدان داشتن
DVB(digital video broadcasting)	از استانداردهای مورد تایید بین المللی در مورد تلوزیون دیجیتالی
DV-mini	یک فرمت ضبط صدا و تصویر جدید که اکثر در فلشدرمک استفاده میشود
DVR:digital video recorder	دستگاه ضبط تصاویر
DVS:digital video server	سیستم تصویری دیجیتالی جهت انتقال در شبکه یا ضبط بر روی یک حافظه
DV-VHS	استاندارد ضبط سیگنال دیجیتالی روی VHS یا همان نوار ویدئویی
Dynamic background subtraction	تکنیک حذف صحنه های مشترک
E	
EBU	اتحادیه پخش برنامه های اروپایی
Echo	بازتاب صدا
Economic	اقتصاد مناسب
Ela:electronic industries alliance	اتحادیه صنعتی الکترونیک
Electro magnetic lens	عدسی که پرتوهای الکترونی را توسط میدان مغناطیسی متمرکز میکند
Electrostatic tape camera	دوربینی است که به منظور کاربرد در مأموریه جهت جلوگیری از آسیب تصاویر بوسیله تشعشعات مخصوص طراحی گردیده و تصاویر آن بر روی نوار پلاستیکی به صورت بار الکتروستاتیک ساکن ذخیره میشود
e-map electronics map	نقشه الکترونیکی
Enable	قابل اجرا

Encode	کدگذاری
e-paper	کاغذ الکترونیکی
Error	خطا
(p.o.e)Ethernet	نوعی سیستم شبکه که امکان انتقال داده های کامپیوتری را فراهم میکند
Exit	خروج
Expand	بزرگتر کردن ، بسط دادن
Explosion proof camera	توربین با مقاومت در برابر انفجار گاز ، روشن معنی ... که معمولاً در محیطهای پالایشگاهی و معادن ... مورد استفاده قرار میگیرد
Extra	اضافه
F	
Fat/fat32	نوعی از فرمت کردن در هارد دیسک و یا حافظه های فلش
FCC federal communication commission	کمیسیون ارتباطات فدرال آمریکا
FDM/frequency division multiplexing	جداسازی سیگنال بر اساس فرکانس
File	فایل
Filter	لایه رنگی جهت حذف نورهای مزاحم که در لنزها و روی سطح CCD ممکن است استفاده شود fish eye لنز با زاویه دید بسیار باز را در اصطلاح گویند
Fix lens	لنز ثابت که قدرت زوم کردن را ندارد
Flicker	پریز کردن یا پرش تصویر
Flip	۷۶ و پایین تصویر را معکوس کردن
Focus	واضح کردن تصویر
Focusing	حرکت عینس های دوربین به سمت جلو و یا عقب برای ایجاد تصویر صاف و شفاف که همگرایی و واگرایی پرتوهای نور را کنترل میکند
Format	نوع ذخیره سازی
FOV/field of view	زاویه دید لنز یا دوربین
Frame	تک عکس که در سیستم PAL از ترکیب ۶۲۵ خط و در سیستم NTSC از ترکیب ۵۲۵ خط یک فریم ساخته میشود
Frame rate	میزان تعداد فریم در ثانیه که در سیستم PAL معمولاً ۲۵ فریم بر ثانیه و در NTS حدود ۳۰ فریم در ثانیه میباشد
Frame store	وسیله الکترونیکی شماره گذاری و ذخیره فریم های تصویر
Freeze	حالتی که در آن فیلم ویدئویی در همان لحظه (توقف شده و میتوان آن را به صورت خروجی عکس و یا بررسی بیشتر آن لحظه از فیلم بازبینی کرد
FTP/file transfer protocol	یکی از انواع پروتکل برای انتقال داده بین کامپیوترها و مخصوصاً در شبکه اینترنتی
Full duplex (RS 422A)	در این ارتباط دوربین علاوه بر دریافت ، ارسال داده را نیز انجام میدهد و امکان شنیدن و صحبت کردن به صورت همزمان وجود دارد
Full screen	تمام تصویر
G	
GAMMA	این مشخصه برای تصحیح اختلاف بین پاسخ خطی دوربین و پاسخ غیر خطی مانیتور تعریف میشود
Gas	گاز
GIS/geographic information system	سیستم اطلاعات جغرافیایی
GPS/global positioning system	سیستم ماهواره ای موقعیت یابی جهانی
Graphic card/VGA card)	کارت گرافیک
Group	گروه
GSM/global system for mobile communications	سامانه جهانی ارتباطات تلفن همراه
Guard	گارد ، نگهبان ، حفاظ
H	
Hacking	تغییر در سیستم
HAD/hole accumulation diode	نوعی دیودنوری در ساخت ccd که برای اولین شرکت سونی زاین مطرح کرد و قابلیت تبدیل فیلد به الکترون را با ولتاژ بیشتری به همراه دارد
Half duplex	این ارتباط بین کاربر و دوربین و بالعکس به صورت غیر همزمان می باشد بدان معنی که شنیدن و صحبت کردن همزمان امکان ندارد
Handle	دستی
HDD/hard disk drive	هارد دیسک

Hide	مخفی و پنهان
Hidden	مخفی شده
High light	پر نور
Hi-quality	با کیفیت بالا
HLC:high light compensation	جبران یا تصحیح نور یا شدت بالا جهت دریافت تصویری با کیفیت مناسب
HELM:high light masking	پوشش یا مپار نور یا شدت بالا
Holder	محال - اصل - تیز به دوربین
Holiday	تعطیلی - روزهای تعطیل در سویی DVRها
Hot plug	قابلیتی که به راحتی می توان در حین کار دستگاه DVR ، هارد دیسک را تعویض کرد
Housing	کاور یا محافظتی که دوربین یا سایر اجزای مدار بسته را میتوان در داخلی آن جانی داد
HTTP:hypertext transfer protocol	یکی از انواع پروتکل های اصلی
HSBLC:highlight suppress BLC	سیستم محدود کردن نور زیاد ورودی
HUB	نوعی مرکز کنترل اصلی ، مرکز قرارگیری تجهیزات اصلی بک شبکه به آن main نیز میگویند
Hue	تلفه ، درجه رنگ
Hum	نویز روی فرکانس اصلی
H-WDR:hibrid WDR	سیستم WDR ترکیبی
Hyper HAD	چیپ CCD HAD که تکامل یافته تر است
I	
IC:intergrated circuit	قطعه ای الکترونیکی که داخل خود شامل مدارات مجتمع می باشد
Icon	نمادین قابل کلیک در نرم افزار
ICR:infrared cut filter removal	فیلتر قطع IR که بشکل مکانیکی حرکت میکند
IEEE 802:institute engineers of electrical and electronics	نوعی استاندارد - موسسه وابسته به مهندسان برق و الکترونیک
Illumination	روشنایی - با واحد LUX در دوربین اندازه گیری میشود
Illumination level	سطوح روشنایی (بشکل پائین یا بالا)
IMOD:interfometric modulator display	نمایشگر تطبیق کننده که با روشن نفاذ سطح کار میکند
In door (office)	کاربری داخل ساختمان
Info (information)	اطلاعات
Insert	وارد آوردن کردن
Install	نصب ، راه اندازی
Interface	واسطه - نوعی سخت افزار واسطه جهت تبدیل اطلاعات
Interferometr	داخلی سطح
I/O INPUT/OUTPUT	خروجی و ورودی
IP	درجه حفاظت بدنه یک وسیله را در برابر عوامل خارجی مثل گرد و خاک و رطوبت که به صورت عدد بیان میشود
IP:Internet protocol	اصطلاحی که برای آدرس دهی در شبکه از جمله LAN,WAN,Internet استفاده میشود و نیز نوعی از دوربینهای مدار بسته نیز میباشد همچنین به ترجمه حفاظت هم اطلاق میشود که از جمله آن میتوان IP67,IP66 را نام برد
IR:infra red	مادون قرمز
IR camera (bullet camera)	دوربین دارای LED های مادون قرمز که میتواند در هنگام شب تصویر محیط را از طریق روشن کردن آن ببیند
IR CUT FILTER	نوعی فیلتر جهت دید بهتر در هنگام شب و روز از طریق سوئیچ شدن
IR LED	نوعی از چراغهایی که میتواند نور مادون قرمز را در محیط پخش کنند تا دوربین بتواند در شب محیط را بهتر ببیند
Ins	مکانیسمی که مانند دیافراگم عمل کرده و میزان نور ورودی به لنز را به صورت دستی و یا اتوماتیک کنترل میکند
ISDN:integrated services digital network	شبکه تلفن جدید با سرعت انتقال داده 64 کیلوبایت بر ثانیه
IT:information technology	فناوری اطلاعات
ITU:internasional telecommunication union	اتحادیه بین المللی ارتباطات راه دور

J	
Joyes5c	دسته ای روی کمپوز که توسط آن عنوان دوربین اسپیددام را کنترل کرد
JPEG:JOINT PHOTOGRAPHIC EXPERTS GROUP	نوعی فرمت
JPEG2000	نوعی تکنولوژی فشرده سازی
KEY	کلیدی که می تواند آفرمی ، یا فشاری باشد
KEY board	وسیله ای که بیشتر در مورد اسپیددام مورد استفاده قرار میگیرد و حاوی کلیدهای کنترل می باشد
L	
LAN	وسیله ای برای دسترسی به شبکه
Laser diode	دیود لیزر
LED:light-emitting diode	دیود ساطع نور
Lens	وسیله ای برای متمرکز کردن پرتوهای نوری استفاده میشود
Lens selector	روشن است برای انتخاب لنز مناسب
LCD:liquid crystal display	صفحه نمایش که از کریستال مایع ساخته شده
Limit	فشرده سازی
LINUX	نوعی سیستم عامل
Lock	قفل
Log	وصل شدن - اتصال
LOOP	داشتن یک کانال خروجی به اراه هر کانال ورودی
LOOP BACK	سیر کردن کانال کنکلی
LPC:licence plate camera	نوعی دوربین پلاک خوان دید در شب که جهت تست های عملیاتی بیشتر به کار میرود
LPR:licence plate recognition	تشخیص اتومات پلاک خودرو
Lossy predictive codecs	فشرده سازی در روش پیشگویانه یا ایلوف
Luminance	اطلاعات سیگنال ویدئویی در مورد روشنایی تصویر را گویند brightness
lux	واحد شدت روشنایی در سیستم بین المللی SI که برابر یک لومن بر متر مربع است
M	
Main	اصلی
Management	مدیریت
Manual	تنظیم دستی یا هر فعل دیگری که اتوماتیک نباشد
Manual iris	تنظیم دستی دیافراگم لنز که از طریق رینگ انتقالی که بر روی لنز قرار دارد و چرخاندن آن انجام میشود
Manual zoom	به لنزهایی گفته میشود که قابلیت تنظیم زوم دستی دارند
Master	جامع - اصلی
MB:(mage byte)	واحد اندازه در مقدار حافظه
MB:(mother board)	برد اصلی در کامپیوتر یا همان مادربرد
Megapixel lens	لنزهایی که بر روی دوربینهای دارای رزولوشن مگاپیکسل بسته میشوند
Memo:(memory)	حافظه
Menu	جدولی که شامل عناوین مختلف می باشد و از طریق این عناوین میتوان تغییرات لازم را در دستگاه مذکور به وجود آورد
MFP	فشار مکانیکی به همراه فوکلوس
M-JPEG	نوعی فرمت ذخیره سازی
Microphone	صدایی که امواج صوتی را به سیگنال الکتریکی تبدیل میکند - میکروفون
Mini	ساز کوچک
Mini dental camera	دوربین مینیاچوری که در دندانپزشکی مورد استفاده قرار میگیرد
Minimum illumination	حداقل میزان نور برای داشتن تصویر واضح با سوئچ شدن
Minute	دقیقه
MIR:(mirror)	تصویر آینه ای
MIRROR RECORD	سینما همزمان بر روی دو هارد دیسک
MOD	جدافل فاصله دستی از لنز را گویند که برای لنزهای زوم حدود یک متر برای لنزهای فوکس خالی کمتر است
Mode	حالت - وضعیت
Modem	جهت تبدیل و ارسال اطلاعات مخصوصا در انتقال تصویر مورد استفاده قرار میگیرد
Modify	مدیریت کردن

Minimum illumination	حداقل نور برای روشن تصویر واضح یا سوچ شدن
Minute	دقیقه
MIR(mirror)	تصویر آینه ای
MIRROR RECORD	شیعاً همزمان بر روی دو هارد دیسک
MOD	حداقل فاصله نشی از اثر را گویند که برای تله‌های زوم حدود یک متر برای تله‌های فیکس خیلی کمتر است
Mode	حالت - وضعیت
Modem	جهت تبدیل و ارسال اطلاعات مخصوصاً در انتقال تصویر مورد استفاده قرار می‌گیرد
Modify	مدیریت کردن
Moire patern	نویز در تصویر حاصل از ccd در فرکانس های بالا
Motion detection	حالتی از تصویر که از وضع ثابت به متحرک تبدیل می‌شود
Mother board	برد اصلی کامپیوتر که سایر قطعات داخل کامپیوتر روی آن نصب می‌شوند
Motorized zoom lens	تله‌های موتوردار که چند برابر کننده تصویر هستند
Move	حرکت دادن
MPEG	نوعی از فرمت ذخیره سازی که فضای زیادی را بر روی باند اشغال میکند
MPEG4(MP4)	نوعی از فرمت ذخیره سازی تصویر که از MPEG2 بهتر بوده و فشرده تر است تا فضای کمتری را روی هارد اشغال میکند
MPEG2000	نوعی از فرمت شیعا
Mute	بی صدا کردن
Multi level access	سطوح دسترسی مختلف
Multi media	چند رسانه ای
Multiplexer	فاوریتی که چندین تصویر ویدیویی را بر روی نوار ویدیویی شیعا میکند (گوات) و به عنوان یک دستگاه مرکزی جهت ترکیب انوات مختلف در مدار بسته به کار می‌رود

N

NBS NATINAL BUREAU OF STANDARDS	اندره ملی استاندارد در آمریکا
ND filter	فیلتر نوع فیلتر نوری که مقدار نور را بدون بر هم زدن تعادل رنگ لختل می‌دهد
NET skip	موردی که صفحات وب
NIT	از واحدهای نوری
Nominal voltage	ولتاژ اسمی
NPR(NUMBER PLATE RECOGNATION)	تشخیص پلاک خودرو
NTSC NATIONAL TELEVISION SYSTEM COMMITTEE	استاندارد رنگی در آمریکا ، ۵۲۵۰۰ زاین ، ۰ و چند کشور دیگر - در این حالت حداکثر رزولوشن ۷۰۴×۴۸۰ پیکسل می‌باشد
NTP(Network time protocol)	سیستمی جهت تنظیم ساعت تمام کامپیوترها روی شبکه جهت هماهنگ شدن با یکدیگر
NVR(network video recorder)	دستگاه شیعا تصاویر از طریق شبکه

O

Objective	جزئی ترین قسمت اثر - عدسی نشی
OCR optical character recognition	فاوریتی تشخیص کاراکتر (باره) به کمک شدت روشنی
Ocular	بزرگترین قسمت اثر به ccd - چشمی
ODM object Data Manager	مدیریت اهداف و داده ها
OEM original equipment manufacturer	تولید کننده محصولات اصلی - محصولات خام یا بدون مارک
Offline	فاوریتی - کاربری بدون اتصال به شبکه یا هر سیستمی بی منبع غیر
OS opration system	سیستم عامل - سیستم کاربری

P

PAL	سیستم تلویزیون رنگی اروپا که در این حالت حداکثر رزولوشن ۷۰۴×۵۷۶ می‌باشد
Pan angle	حداکثر چرخش در محور افقی
Panorama	تصویری با پوشش زاویه ای بالاتر از ۱۸۰ درجه
Panomorph lens	تله‌ی با زاویه دید ۱۸۰ درجه یا بیشتر
Pan/tilt	حرکت در جهات بالا و پایین و راست و چپ
Password	رمز عبور
Pattern	الگو - روش
PBX	مرکز تلفن مخصوص

Pc personal computer	رایانه شخصی
PCB printed circuit board	مادر چاپی
PCI peripheral component interconnect	اسلات ، مکانی روی مادربرد هر کامپیوتر که کارت و امکاناتی مثل مودم از طریق آن به کامپیوتر اضافه می گردد
Picture inversion	روش تبدیل نقاط سیاه و سفید و بالعکس
Picture synchronizing pulse	سیگنال پالس همزمان
Picture transmission	انتقال تصویر از نقطه ای به نقطه دیگر
Pin hole lens	لنزهای مستطوری که معمولاً روی دوربین های کوچک بسته میشوند که به آنها لنز مخروطی نیز گفته میشود
PIR passive infrared sensor	سنسور مادون قرمز که بیشتر روی درز کپرها ، جهت تشخیص انسان یا موجود زنده ، مورد استفاده قرار میگیرد
Pixel	واحد کوچک تصویری که از کنار هم قرار گرفتن آنها منکس تشکیل میشود . کوچکترین واحد گرافیکی روی تصویر
Plasma	گازی که کاملاً یونیزه شده و میدان مغناطیسی بر آن تأثیر میگذارد
PMF(Privacy Mask Function)	قابلیت ماسک گذاری برای نقاطی از تصویر که تازی به کنترل ندارد
POE(power over Ethernet)	اسطال برقی یا همان انرژی الکتریکی بر روی شبکه
POS professional operating system	دستگاه کارخانوار یا حسابداریهای فروشگاهی نومیتریک
PPPOE point-to-point protocol over Ethernet	از پروتکل های چاپی تحت شبکه
PSTN/POTS public switched telephone network	یکی از سیستم های تلفن شبکه ای
Pre alarm	ضبط پیش از آژیر که این امکان را به شما میدهد تا چند لحظه قبل از رخداد را نیز در بازبینی تصاویر ضبط شده ، مشاهده نمایید
Pre alarm buffering	این قابلیت تصاویر را چند ثانیه در حافظه داخلی خود ذخیره می سازد تا در صورت وقوع آژیر آنرا به سرورها ارسال نماید
Perspective	سعه بعد نامی
Primopix technology	تکنولوژی که در آن اطلاعات مربوط به هر پیکسل به تنهایی و به شکل دیجیتالی تبدیل به همان نقطه در هنگام ضبط شدن میشود و پردازش تصویر را پیوسته میکند بنابراین هر محلی از تصویر میتواند با بازده زیادی از رنگ و نور ضبط شده و در کیفیت تصویر قابل گردد که قبلاً قابل دیدن نبوده است
PTZ(pan/tilt/zoom)	حرکات عمودی و افقی که توسط موتور دوربین انجام میشود
PVR personal video recorder	دستگاه ضبط تصاویر (تلفنسی)
Q	
QUAD	دستگاهی که صفحات دوربین را به نسبت مساوی تقسیم میکند تا بتواند تمام دوربین ها را در یک صفحه مانیتور نمایش دهد
R	
RAID redundant array of independent Disk	سیستمی که ذخیره سازی را با ایس ال آر و بانایی را با سرعت بیشتر امکان میدهد
Random	تصادفی
Realistic camera	دوربین بانکی - این حالت به هنگام حرکت ، چراغ قرمز آن به صورت چشمک زن در می آید و باعث ایجاد ترس فرسارقی میشود
Real time	زنده
Recording system	سیستم ضبط تصاویر
Remote	کنترل از راه دور
Resolution	کیفیت وضوح تصویر که از نوع آن میتوان به VGA,Q VGA که ۱/۲ VGA اندازه دارد (XVGA که دارای ۶۴۰×۴۸۰ پیکسل است) و رزولوشن مگا پیکسل (که ۴ برابر VGA میباشد) اشاره کرد
RF radio frequency	سیگنال رادیویی
RFID.radio-frequency identification	شناسایی بیامد رادیویی
Rotate	چرخیدن ، دوران دادن
RS-232	یک فرمت ارتباط دیجیتالی
RS-485	شکل پیشرفته تر ارتباط دیجیتالی که میتواند تا ۳۲ دروازه کننده را در مقصد پوشش دهد و در این روش ارسال داده فقط با دو سیم مس است

S

Sata	نوع جدید از کابل اتصال هارد به کامپیوتر و با دستگاه استاندارد
Second	تایمه
Selectability	قابلیت انتخاب
Self test	شناسایی خودکار
Sensitive	حساس
Sensor	حسگر
Sensor input	قابلیت بزرگ محیط را به دوربین می دهد تا در مقابل تغییرات دستگاه ضبط کننده ، حساس شود
SMG:short message system	پیام کوتاه
SMTP:simple mail transfer protocol	از نتایج پروتکلها
Snapshot	عکس گرفتن
Si/N ratio	نسبت سیگنال به نویز که بر حسب db بیان میشود
Socket	قبضه - رابط اتصال
Source	منبع ، سرچشمه
Speed dome	دوربین دایمی که میچرخد است و قابلیت چرخش دارد
Split screen	به صفحه نمایش چند تکه شده میگویند
Spot monitor	مانیتور مسکین ، خروجی حافظه دار
Stand alone dvr	دستگاه مستقل از کامپیوتر که قابلیت ضبط تصاویر را دارا می باشد
Star light ccd	نوعی از CCD که دارای LUX پایین بوده و در هنگام شب بدون LED IR میتواند تصویر بدهد و معمولا در حالت سیاه و سفید دارای توانایی ۰.۰۰۱-۰ لوکس میباشد
Start up	شروع کردن - آغازین
Saturation	تنظیم رنگ
Status	حالت - وضعیت
Stepper motor	نوعی از موتور که با دقت بیشتری پمپ شده ، قابل فرمان بوده و بیشتر در دوربینهای اسپیددام مورد استفاده قرار میگیرد
Style	سبک ، روش
Sub networking	زیر شبکه
Super had(SUPER hole accumulation diode)	نوعی تکنیک در ساخت CCD با کیفیت بالا که در آن تبدیل فون به الکترون پسمانده است
S-VHS	یک فرمت ضبط ویدئویی است که رزولوشن ۴۰۰ خط دارد
sh	گنجه روشن و خاموش
Switcher	وسیله ای که میتواند بین تصاویر ویدئویی مختلفی که به آن متصل هستند امکان انتخاب را فراهم کند
Servo motor	نوعی موتور DC که قابلیت فرمان دادن را دارد
Server	سیستم اصلی روی شبکه که بقیه کاربران تحت عنوان client از روی آن داده ها و اطلاعات را میخواهند
Setup(install)	نصب و راه اندازی
SCART	کانکتوری که بجای کانکتور RCA در اروپا از آن استفاده می کنند و در نتیجه تصاویر با کیفیت بالاتری ارائه میشود
Schedule	جدول زمانبندی
Scheme	برنامه از قبل تعریف شده روی DVR ها یا انتخاب آن ، دستگاه تکنال اتوماتیک به آن حالت ، تنظیم میشود
Screen	تصویر-صفحه
SCSI:small computer system interface	پورت اسکازی
SDNR(SSNR):super digital noise reduction	کاهشده نویز دیجیتالی
SD RAM	نوعی حافظه
SDSS(smooth digital slow shutter)	شاتر دیجیتالی با سرعت پایین
SEQUENCE	به ترتیب نشان دادن دروسن ها- حالت منیل عملکرد سوچر
Simplex	در CCTV به یکی از دو روش موشی بانکسر اشاره دارد که اطلاعات فقط در یک جهت قابل انتقال است و فقط با پخش فقط در یک زمان اتفاق بیفتد
Shadow	سایه
Sharp	تیز(تیزی و وضوح دور لیه های اشکال در تصاویر)
Shut down	خاموش کردن

Show	نشان دادن - نمایش
Shutter	مدت زمان لازم را برای جمع آوری نور در CCD برای هر فریم را تعریف می‌نماید.
Slave	قسمتی از حافظه که به شکل پیرو عمل میکند.
smart guard	نگهبانی هوشمند
smart search	جستجوی هوشمند
SMPTE society of motion picture and television engineers	انجمن مهندسان تلویزیون و تصاویر متحرک

T

TBC	مشکوک کردن میکانیک های مختلف بر اساس زمان
TCP/IP	از انواع پروتکل ها در شبکه
Telemetry	دستگاهی است که اطلاعات RS485 را به حرکات که از طریق رله ها کنترل میگردد، تبدیل میکند و در حقیقت نوعی decoder است
Tell line	محل اتصال سوکت تلفن در دستگاههای مختلف
Temp	درجه حرارت
Termination	اتصال انتهایی کابل را به یک کانتکتور میگویند
TDG TIME DATE GREAT	آبجکت کردن تاریخ و زمان روی تصویر
TDM Time division multiplexing	جداسازی میکانیک بر اساس تقسیم زمانی
TDN(true day & night)	طرح توضیح
TFT LCD : Thin-film transistor	مانیتور رنگی با تکنولوژی TFT
Tilt speed	سرعت حرکت دوربین در محور عمودی
Timer	نوعی از فعالیت که زمان سنجی را انجام میدهد.
Touch screen	نوعی از صفحات مانیتور که قابلیت فرمان گرفتن از طریق انگشت دست را دارند.
Transform	تغییر شکل - تبدیل کردن
Transmitter	سیستم فرستنده - ارسال کننده
Triplex	نوعی میگرد در دستگاه dvr که می تواند در حین پارسی فریم ضبط شده عمل ضبط را نیز ادامه دهد.
TV Line	تعداد خطهای موجود در ccd که متشکل از پیکسل ها میباشد
TV out	خروجی ویدئو جهت مانیتور و تلویزیون

U

UDP-user datagram protocol	طرح توضیح
Unlimited	بدون محدودیت
Up	بالا
Up grade	امکان ارتقا در سیستم
UPS uninterruptible power supply	دستگاهی که میتواند انرژی برق را در خود ذخیره کرده و در زمان قطع برق، انرژی برای دستگاه های دیگر را فراهم میکند
USB universal serial bus	نوعی درگاه در کامپیوتر و یا در سایر دستگاه ها
USB dvr	نوعی دستگاه dvr به صورت external که برای laptop مورد استفاده قرار میگیرد و از طریق پورت USB به آن وصل میشود
User	کاربر
User friendly	کاربر پسند - در دستگاههایی که محیط کاری آسانی را برای کاربر فراهم می آورد
User name	کلمه کاربری
UTP unshielded twisted pair	وسایه ای که توسط آن تصویر ویدیویی با کابل ۴ رشته ای معمولی تبدیل و منتقل می شود
UWDR.ultra wide dynamic range	سیستم قدرتمندی که توانایی نمایش دو سرعت شاتر مختلف را در آن واحد داشته و عمق میدان یا وضوح بالایی را در تصویر بوجود می آورد

V

Vandal	خاصیت ضد خرابه داشتن
Varifocal lens	نوعی از لنز که دارای قابلیت زوم بوده و فاصله کانونی آن قابل تغییر است
Vertical	عمودی
VCA.video content analysis	آلایز پیشرفته محتوای تصویری
VCR-video cassette recorder	دستگاهی که تصاویر را بر روی فریم با همان نوار ضبط می کند.
VGA-video graphics array	نوعی ورودی یا خروجی تصویر دیجیتالی که می تواند در دستگاه استنادون و کامپیوتر وجود داشته باشد
Video amplifier	دستگاهی جهت تقویت میکانیک تصویر در مدارهای بالا مورد استفاده قرار میگیرد تا از لغت تصویر جلوگیری کند

Video balans/UTP	تدریجی که برای اتصال یک کانال کواکسیال به کانال زوجی به غیر لاینه استفاده میشود تا هزینه کانل کسی کاهش پیدا کند
Video enhancement	سیستم بهبود تصویر
Video frequency	فرکانس سیگنال خطوط ویدیویی
Video in	ورودی تصویر
Video input channel	کانال ورودی تصویر
Video management software	مدیریت ویدیو تحت شبکه
Video matrix switcher	وسیله ای برای انتخاب بیش از یک دوربین VCR یا جایگزین ویدیویی و اتصال آن
Video router	دستگاههایی که به سیگنال ویدیویی تلف و ترکیب میدهد و برای ارسال اطلاعات از طریق شبکه کاربرد دارد
Video transmission	انتقال تصویر
VHS(video home system)	سیستم ویدیویی خانگی
VMD(video motion detector)	سیستمی که در برابر تغییر نور یا چاه جایی و حرکت سیگنال آلارم میدهد
Voice	صدا
Volume	مقدار ، حجم

W

W4	وزن چهارم سیستم dsp که کارایی دوربین را افزایش میدهد و تقریباً شبیه یک فیلتر ۳ بعدی عمل کرده و علاوه بر آن دارای قدرت نسبت گندگی دیجیتالی روی تصویر نیز میباشد این سیستم باعث بهبود بخشیدن به حالت به حالت day & night شده و دارای خصوصیات دیگری نیز میباشد مانند : hlc,pmf,flip
Watch dog	عاملی جهت جلوگیری از هنگ سیستم
Water mark	آجرز اعمال یونان تصویر - عاملی جهت ایجاد سادیت قانونی روی تصویر ضبط شده
Water proof	ضد آب
Wave guide	کانال موجبر - هدایتگر موج
WDR:wide dynamic range	تکنولوژی که در آن با استفاده از سرعت شاتر بالا و پایین تصویر برداری صورت میگیرد و باعث میشود بخشهایی کم نور و پر نور تصویر به وضوح دیده شوند
Web	اتصال اینترنتی
Webcam	از انواع دوربین های تحت شبکه با اتصال مستقیم از طریق درگاه USB به کامپیوتر
WER:wide extended range	جبران کردن و بهبود بخشیدن انومالیک نواس تاریک در اطراف اشیاء که باعث میشود عکس ها طبیعی و واضح شوند
WPR:Wisconsin public radio	بدون توضیح
Writer	دستگاهی که قابلیت ضبط روی CD یا DVD را دارد
Wrong	اشتباه
W-VHS	استاندارد جدید ضبط ویدیویی ارائه شده توسط JVC

Y

Y/C	پاگ فرمت ویدیویی که اطلاعات روشنائی تصویر و رنگ تصویر جداگانه فرستاده میشود
-----	---

Z

Zone	محل - ناحیه
Zoom in	بزرگنمایی ، جلو کشیدن تصویر
Zoom lens	لنز چند برابر کننده تصویر ، که قابلیت بزرگنمایی دارد
Zoom out	کوچک نمای ، عقب بردن تصویر

A

Accelerometer / شتاب سنج
Acquisition / فراگیری، استفاده، مالکیت
Ambient / محدود
Apparent / پیدا، آشکار
Appliance / وسیله، اسباب
Arrow / تیر، پیکان، فلش
Artificial / مصنوعی
Axis / محور، قطب، محور تقارن
Axle / محور، چرخ

B

Bend / خم کردن
Brake / ترمز، ترمز کردن

C

Cardiovascular / وابسته به قلب و رگ‌های خونی
Circuit / مدار
Coil / سلف، ماریچ / مارپیچ
Combined / ترکیب شدن
Component / ترکیب‌دهنده، جزء
Composition / ساخت، ترکیب
Consumption / مصرف
Copper / مس
Criteria / ملاک، میزان، مقیاس
Cushion / کوسن

D

Desired / مطلوب، خواسته
Deviate / انحراف، کج شدن
Diagnosis / تشخیص
Diagram / نمودار، نما
Dimension / اندازه، ابعاد
Drawback / اشکال، مانع

E

Electrocution / برق گرفتگی
Erratic / نامنظم
Evaluate / ارزیابی کردن، سنجیدن
Evolutionary / توسعه، پیشرفت

Exceed / تجاوز کردن از
Excess / اضافی، زیادتی
Expression / ابراز / بیان

F

Farther / جلوتر، دورتر
Flow / جریان، روان، جاری بودن
Friction / اصطکاک
Function / تابع، کارکرد

G

grip / گرفتن، چسبیدن به
Guide way / ریل

H

Horizontal / افقی

I

Impedence / مقاومت ظاهری (امپدانس)
Implement / اجرا، انجام دادن
Incentive / مشوق
Infrastructure / زیربنای
Inrush / راه اندازی اولیه، هجوم به داخل
Insulated / عایق
Integration / یکپارچه
Intuitive / ذاتی، حسی

L

Length / طول
Levitation / شناوری، تعلیق
Lifespan / طول عمر
Linear / خطی، طولی

M

Manipulation / به کاربری، دستکاری
Manufacture / تولید کننده، سازنده
Marginally / حاشیه‌ای
Muscle / ماهیچه

N

Neutral / خنثی

O

Obtain / گرفتن، فراهم کردن، آوردن، به دست آوردن

Operate / به کار انداختن

P

Panic / وحشت، اضطراب

Periodically / تناوبی

Pin / پایه

Pinout / دیاگرام ترتیب پایه‌ها در آی سی

Pipe / لوله

Plug / ۲ شاخه کلید

Precision / دقت، درستی

Preliminary / مقدماتی، اولیه

Prevalent / شایع، متداول

Prominent / برجسته

Propelled / به جلو راندن، حرکت کردن

Proportional / متناسب

Propulsion / نیروی محرکه

Protect / حفاظت کردن

R

Rated / شمردن، نرخ

Rely / اعتماد کردن

Requirement / نیاز

Repulsion / نیروی دافعه

Respiratory / تنفسی

Rotation / دوران، چرخش

Rotor / قسمت گرداننده موتور

S

Screw / پیچ، پیچاندن

Semiconductor / نیمه هادی

Sketch / طرح، پیش زمینه

Skid / لغزیدن

Slippery / لغزنده

Smooth / آرام، به آرامی

Soil / خاک

Solution / راه حل
Source / منشأ، چشمه
Specimen / نمونه
Spin / چرخش دورانی
Steer / راندن، هدایت کردن
Subtle / دقیق، تیز
Summary / خلاصه

T

Tactile / لمسی
Temperature / درجه حرارت
Tolerance / خطا
Torque / گشتاور
Tradition / سنتی، قدیمی، رسمی
Turntable / چرخ دوار

U

Utilize / مورد استفاده قرار دادن

V

Valuable / با ارزش، قیمتی
Variation / تغییر
Virtually / مجازی

W

Winding / سیم کشی
Wire / سیم

Y

Yield / بازده، محصول

فصل ۳

دانش فنی، اصول، قواعد، قوانین و مقررات، روابط، فرمول‌ها

کمیت‌های پایه و مشتق آنها

جدول زیر شامل برخی از واحدهای مهم دستگاه بین‌المللی یکاها (SI) (International d' Unitès) (به فرانسوی) می‌باشد. لازم به ذکر است که واحدهای پایه دستگاه SI شامل هفت واحد به قرار: m, kg, s, A, K, mol, cd می‌باشد.

	نام واحد	علامت واحد	این واحد مشتق شده است از:	کمیت مورد اندازه‌گیری
حروف علامت واحد این کمیت‌ها، کوچک نوشته می‌شود.	متر (meter)	m		طول (length)
	کیلوگرم (kilogram)	kg		جرم (mass)
	ثانیه (second)	s		زمان (time)
	کاندلا (candela)	cd		شدت نور (luminous intensity)
	مول (mole)	mol		مقدار ماده (amount of substance)
	لیتر (liter)	l, L	m^3	حجم (volum)
	اُهم (ohm)	Ω	W/A^2	مقاومت (resistance)
حرف اول علامت واحد این کمیت‌ها، بزرگ نوشته می‌شود.	آمپر (Ampere)	A		شدت جریان الکتریکی (electric current)
	کلوین (kelvin)	K		دمای ترمودینامیکی (thermodynamic temperature)
	هرتز (hertz)	Hz	$1/s$	فرکانس (frequency)
	نیوتن (newton)	N	$\text{kg}\times\text{m/s}^2$	نیرو (force)
	ژول (joule)	J	$\text{N}\times\text{m}$	انرژی (energy)
	وات (watt)	W	J/s	توان (power)
	ولت (volt)	V	W/A	ولتاژ الکتریکی (voltage)

پیشوندها و پسوندهای کوچک کننده و بزرگ کننده

پیشوندهای بزرگ کننده			پیشوندهای کوچک کننده		
نماد	پیشوند	مضرب	نماد	پیشوند	مضرب
E	اگزا	10^{+18}	a	آتو	10^{-18}
P	پنتا	10^{+15}	f	فمتو	10^{-15}
T	ترا	10^{+12}	p	پیکو	10^{-12}
G	گیگا	10^{+9}	n	نانو	10^{-9}
M	مگا	10^{+6}	μ	میکرو	10^{-6}
K	کیلو	10^{+3}	m	میلی	10^{-3}
H	هکتو	10^{+2}	c	سانتی	10^{-2}
D	دکا	10^{+1}	d	دسی	10^{-1}

جداول روابط

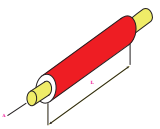
قانون اهم			
	U	ولتاژ:	$I = \frac{U}{R} \Rightarrow IA = I \frac{V}{\Omega}$
	I	شدت جریان:	
	R	مقاومت:	
مقاومت سیم			
	R	مقاومت هادی:	$R = \frac{\rho \cdot l}{A}, \frac{l}{K \cdot A} \Rightarrow [K] = \frac{m}{\Omega \cdot mm^2}$ $\kappa = \frac{1}{\rho} \Rightarrow [\rho] = \frac{\Omega \cdot mm^2}{m}$ $1 \frac{\Omega \cdot mm^2}{m} = 10^{-4} \Omega m = 10^{-4} \Omega cm$
	A	سطح مقطع:	
	l	طول هادی:	
	K	قابلیت رسانایی:	
	ρ	مقاومت ویژه:	
	در عایق ها و نیمه هادی ها:		

قانون گره (قانون اول کیرشهف)

	I_1, I_2 شدت جریان های ورودی:	$\sum I_{zu} = \sum I_{ab}$ $I_4 + I_5 + I_6 = I_1 + I_2 + I_3$
	I_4, I_5, I_6 شدت جریان های خروجی:	
	$\sum I_{zu}$ مجموع شدت جریان های ورودی:	
	$\sum I_{ab}$ مجموع شدت جریان های خروجی:	

قانون حلقه (قانون دوم کیرشهف)

	E_1, E_2 ولتاژ منابع: (E)	$\sum E = \sum U_{verbr}$ $E_1 + E_2 = U_1 + U_2 + U_3$
	U_1, U_2, U_3 ولتاژ مصرف کننده ها: (U_{verbr})	
	$\sum E$ مجموع ولتاژ منابع:	
	$\sum U_{verbr}$ مجموع ولتاژ مصرف کننده ها:	

مدار و مقاومت ها

مدار سری مقاومت ها

	R_T مقاومت معادل (مقاومت کل):	<ul style="list-style-type: none"> مجموع ولتاژ دو سر هر عنصر همان ولتاژ کل است. $E = U_1 + U_2 + U_3$ $R_T = R_1 + R_2 + R_3$
	R_1, R_2, R_3 تک تک مقاومت ها:	
	E یا U ولتاژ کل:	
	U_1, U_2, U_3 ولتاژ تک تک مقاومت ها:	
	I شدت جریان:	
	n تعداد مقاومت های یکسان:	

مدار موازی مقاومت ها

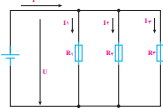
	R	مقاومت معادل: (مقاومت کل):	<ul style="list-style-type: none"> مجموع جریان عناصر همان جریان کل است. $I = I_1 + I_2 + I_3$ $G = G_1 + G_2 + G_3$ $\frac{1}{R_T} = \frac{1}{R_1} + \frac{1}{R_2} + \frac{1}{R_3} + \dots$ $\frac{I_1}{I_3} = \frac{R_3}{R_1} \cdot \frac{I_1}{I_3} + \frac{R_3}{R_1}$ برای n مقاومت یکسان: $R = \frac{R_1}{n}$
	R_1, R_2, R_3	تک تک مقاومت ها:	
	U	جریان کل:	
	I_1, I_2	جریان عناصر:	
	E یا U	ولتاژ:	
	G	رسانایی:	
	G_1, G_2	تک تک رسانایی ها:	
	n	تعداد مقاومت های یکسان:	

مدار موازی دو مقاومت

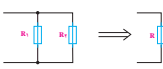
	R	مقاومت معادل:	$R = \frac{R_1 \cdot R_2}{R_1 + R_2}$
	R_1, R_2	مقاومت های موازی:	

مدار گسترده موازی

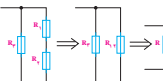
	R	مقاومت معادل:	$R = \frac{R_1 \cdot (R_2 + R_3)}{R_1 + R_2 + R_3}$
		تک تک مقاومت های سری:	
	R_1, R_2	مقاومت معادل: R_1, R_2 :	
	R_3	مقاومت تکی موازی R_3 :	

	R	مقاومت معادل:	$R = R_1 + R_2 + R_3$
	R_1, R_2	تک تک مقاومت‌های موازی:	
	R_{12}	مقاومت معادل R_1, R_2 :	
	R_3	مقاومت تکی سری R_{12} :	

پل اندازه‌گیری مقاومت

	R_x	مقاومت مجهول:	<p>• شرط تعادل:</p> $\frac{R_x}{R_n} = \frac{R_f}{R_r}$ $R_x = R_n \cdot \frac{R_f}{R_r}$
	R_n	مقاومت مقایسه:	
	R_f, R_r	مقاومت پل:	

کار الکتریکی و توان الکتریکی

کار الکتریکی		
<p>W کار الکتریکی U ولتاژ I جریان t مدت زمان Q بار الکتریکی P توان الکتریکی</p>	<p>$W = U \cdot I \cdot t \Rightarrow [W] = V \cdot A \cdot s = W_s = J$ $W = P \cdot t \Rightarrow 1J = 1 W_s = 1 Nm$ $W = U \cdot Q \Rightarrow 1 kWh = 3/6 \cdot 10^6 W_s$</p>	
توان الکتریکی (توان جریان مستقیم)		
<p>U ولتاژ I جریان R مقاومت P توان الکتریکی W کار الکتریکی</p>	<p>$P = UI \Rightarrow [P] = V \cdot A = VA = W = \frac{J}{s}$ $P = \frac{W}{T} \Rightarrow 1W = 1 \frac{Nm}{s} = \frac{J}{s}$ $P = I^2 \cdot R$</p>	
تعیین توان با کنتور		
<p>P توان الکتریکی C_z ثابت کنتور n تعداد دوران چرخ کنتور در ساعت</p>	<p>$P = \frac{h}{C_z} \Rightarrow [P] = \frac{\frac{1}{kwh}}{\frac{1}{kwh}} = kw$</p>	

شدت میدان الکتریکی

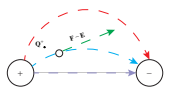
	<p>شدت میدان الکتریکی E بار الکتریکی در میدان Q_o نیروی روی بار Q_o F</p>	$E = \frac{F}{Q_o} \Rightarrow [E] = \frac{N}{C} = \frac{N}{As} = \frac{V}{m}$
--	---	--

خازن

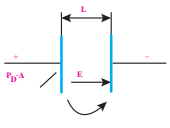
	<p>ظرفیت C بار ذخیره شده Q ولتاژ روی خازن U انرژی ذخیره شده W شدت میدان الکتریکی بین صفحات E ولتاژ الکتریکی بین صفحات U ظرفیت C فاصله صفحات l سطح موثر صفحات A (سطح مقطع میدان) ثابت دی الکتریک ثابت دی الکتریک خلأ چگالی بار سطحی بار روی صفحات Q نیروی بین صفحات خازن F</p>	$C = \frac{Q}{U} \Rightarrow [C] = \frac{As}{V} = F$ $W = \frac{1}{2} C \cdot U^2 \Rightarrow [w] = VAs = J$ $E = \frac{U}{l} \Rightarrow [E] = \frac{V}{m} = \frac{N}{As}$ $C = \epsilon \cdot \frac{A}{l} \Rightarrow [C] = \frac{As \cdot m^{-2}}{Vm \cdot m} = F$ $\epsilon = \epsilon_r \cdot \epsilon_o \Rightarrow [\epsilon] = \epsilon_o = \frac{As}{V} = \frac{F}{m}$ $\sigma = \frac{Q}{A} \Rightarrow [\sigma] = \frac{As}{m^2}$ $E = \frac{\sigma}{\epsilon} \Rightarrow [E] = \frac{As \cdot Vm}{m^2 \cdot As} = \frac{V}{m}$ $F = \frac{1}{2} \cdot \epsilon \cdot \frac{U^2}{l^2} \cdot A \Rightarrow [F] = \frac{As \cdot V^2}{Vm} = N$
--	---	--

کمیت‌های مغناطیسی

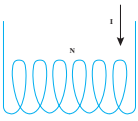
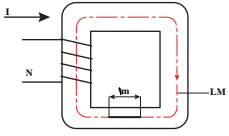
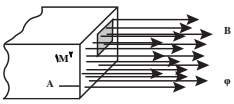
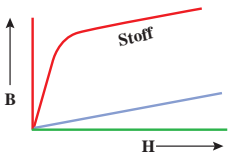
آمپر دور		
	θ آمپر دور I شدت جریان N تعداد دور سیم‌پیچ	$\theta = I.N \Rightarrow [\theta] = A$
شدت میدان		
	H شدت میدان مغناطیسی θ آمپر دور I شدت جریان N تعداد دور سیم‌پیچ l_m طول متوسط خطوط میدان	$H = \frac{\theta}{l_m} \Rightarrow [H] = \frac{A}{M}$ $H = \frac{I.N}{l_m}$
چگالی شار مغناطیسی		
	B چگالی شار مغناطیسی Φ شار مغناطیسی A مساحت سطح مقطع	$B = \frac{\Phi}{A} \Rightarrow [\Phi] = V_s = W_b$ $[B] = \frac{V_s}{m^2} = T$
چگالی شار مغناطیسی و شدت جریان		
	B چگالی شار مغناطیسی H شدت میدان مغناطیسی μ ثابت گذردهی μ_0 ثابت گذردهی خلأ μ_r ضریب گذردهی نسبی میدان در هوا و مواد غیر فرومغناطیسی $\mu=1$	$B = \mu.H$ $\mu = \mu_0 \cdot \mu_r$ <p>● میدان در موارد فرو مغناطیسی:</p> $\mu_0 = 1$ $[\mu] = \frac{V_s}{Am} = \frac{H}{m}$ $[\mu_0] = [\mu]$ $[H] = \frac{A}{m}$ $[B] = \frac{V_s}{m^2} = T$

مقاومت مغناطیسی

R_m	مقاومت مغناطیسی	$R_m = \frac{\theta}{\Phi}$
θ	آمپر دور	
Φ	شار مغناطیسی	$R_m = \frac{I_m}{\mu_o \mu_r \cdot A}$
l	طول متوسط خطوط میدان	
μ_o	ثابت گذردهی خلأ	$R_m = \frac{A}{V_s} = \frac{l}{H} = \frac{1}{\Omega s}$
μ_r	ضریب گذردهی نسبی	
	مساحت سطح مقطع	

رسانایی مغناطیسی

A	رسانای مغناطیسی	$A = \frac{l}{R_m}$
R_m	مقاومت مغناطیسی	$[B] = \frac{V_s}{A} = H = \Omega s$

نیروی گیرنده مغناطیس الکتریکی

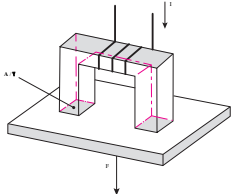
	<p>F نیروی گیرنده</p> <p>B چگالی شار مغناطیسی</p> <p>A سطح مؤثر (سطح کل قطب‌ها)</p> <p>μ_o ثابت گذردهی خلأ</p>	$[F] = \frac{B^2 \cdot A}{2 \mu_o}$ $[F] = \frac{T^2 \cdot m^2}{Vs} = \frac{VAs}{A} = \frac{Nm}{m} = N$
--	--	---

نیروی‌های مغناطیسی میدان

نیروی بر سیم هادی جریان در میدان مغناطیسی

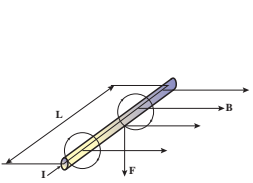
	<p>F نیرو</p> <p>B چگالی شار مغناطیسی</p> <p>l طول رسانا در میدان مغناطیسی</p> <p>I شدت جریان</p> <p>z تعداد رسانا در میدان</p> <p>N تعداد دور سیم پیچ</p>	<p>$F = B \cdot I \cdot l \cdot z$</p> <p>● در سیم پیچ گردان</p> <p>$I = 2 \cdot N$</p> $[F] = \frac{Vs}{m^2} \cdot A \cdot m = \frac{Ws}{m} = \frac{Nm}{m} = N$
--	--	--

نیروی بین دو سیم موازی

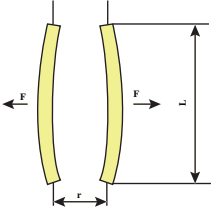
	<p>F نیروی بین دو سیم I_1 شدت جریان در رسانای ۱ I_2 شدت جریان در رسانای ۲</p>	$F = \frac{\mu_0 \cdot I_1 \cdot I_2 \cdot l}{2\pi r}$ $[F] = \frac{Vs \cdot A^2 \cdot m}{Am \cdot m} = \frac{Nm}{m} = N$ $\mu_0 = 1/257 \times 10^{-6} \frac{Ws}{Am}$
---	---	--

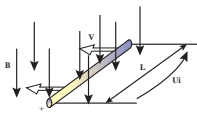

القا

	<p>u_i ولتاژ القا شده $\Delta \Phi$ تغییرات شار Δt مدت زمان تغییرات N تعداد دور سیم پیچ</p>	$u_i = -N \cdot \frac{\Delta \Phi}{\Delta t} \Rightarrow [u_i] = \frac{Vs}{s} = V$
	<p>u_i ولتاژ القا شده B چگالی شار مغناطیسی l طول مؤثر رسانا v سرعت z تعداد رسانا</p>	$u_i = B \cdot l \cdot v \cdot z \Rightarrow [u_i] = \frac{Vs}{m^2} \cdot m \cdot \frac{m}{s} = V$
	<p>u_i ولتاژ القا شده L خود القایی ΔI تغییرات جریان Δt مدت زمان تغییرات N تعداد دور سیم پیچ Φ شار مغناطیسی I شدت جریان μ ثابت گذردهی A مساحت سطح مقطع سیم پیچ I_m طول متوسط خطوط میدان Λ رسانای مغناطیسی R مقاومت واقعی مدار سیم پیچ τ ثابت زمانی مدت زمان برای افزایش جریان t در روشن کردن</p>	$u_i = -L \frac{\Delta I}{\Delta t}$ $L = \frac{N \cdot \Phi}{I} \Rightarrow [L] = \frac{Vs}{A} = H$ $L = \frac{N \cdot \Phi}{I} \Rightarrow [L] = \frac{Vs}{A} = H$ $L = N^2 \cdot \Lambda$ $\tau = \frac{L}{R}$ $t = \Delta \cdot \tau_m$

	<p>انرژی خود القایی شدت جریان</p>	$W = \frac{1}{2} \cdot L \cdot I^2 \Rightarrow [W] = \frac{V_s}{A} \cdot A^2 = W_s = J$
	<p>ولتاژ هال شدت جریان ثابت هال (معکوس چگالی بار) چگالی شار مغناطیسی ضخامت صفحه هال</p>	$U_H = \frac{R_H \cdot I \cdot B}{d} \Rightarrow [R_H] = \frac{m^2}{As}$ $[U_H] = \frac{m^2}{As} \cdot A \cdot \frac{Vs}{m^2} \cdot \frac{1}{m} = V$

کمیت‌های اصلی جریان متناوب

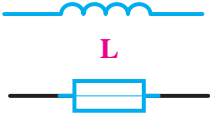
فرکانس، فرکانس زاویه‌ای، طول موج، مقدار لحظه‌ای، مقدار قله، مقدار مؤثر		
 	<p>فرکانس f دوره تناوب T فرکانس زاویه‌ای ω زاویه α مدت زمان t طول موج λ سرعت انتشار امواج c مقدار لحظه‌ای ولتاژ u مقدار قله ولتاژ \hat{u} مقدار مؤثر ولتاژ U, U_{eff} مقدار لحظه‌ای جریان i مقدار قله جریان \hat{i} مقدار مؤثر جریان I, I_{eff} تعداد زوج قطب p تعداد دور n</p>	$f = \frac{1}{T} \Rightarrow [f] = \frac{1}{s} = Hz$ $\lambda = \frac{c}{f} \Rightarrow [\omega] = \frac{1}{s}$ برای شکل سینوسی: $\omega = 2\pi \cdot f \quad \alpha = \omega \cdot t$ $u = \hat{u} \cdot \sin \alpha \quad i = \hat{i} \cdot \sin \alpha$ $u = \hat{u} \cdot \sin(\omega \cdot t) \quad i = \hat{i} \cdot \sin(\omega \cdot t)$ $\hat{i} = \sqrt{2} \cdot I_{eff} \quad \hat{u} = \sqrt{2} \cdot U_{eff}$ $f = p \cdot n$

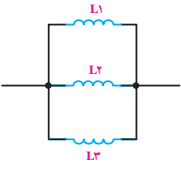
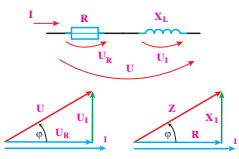
مقاومت خود القایی، رسانایی خود القایی		
	<p>خود القایی L مقاومت خود القایی X_L فرکانس زاویه‌ای ω رسانایی خود القایی B_L</p>	$X_L = \omega L \Rightarrow [L] = \frac{V_s}{A} = H$ $\Rightarrow [X_L] = \frac{1}{s} \cdot \Omega s = \Omega$ $B_L = \frac{1}{\omega L} \Rightarrow [B_L] = 1/\Omega = S$ $\Rightarrow [\omega] = 1/s$
مدار سری خود القاءها		
	<p>خود القایی معادل L تک تک خود القایی‌ها L_1, L_2, \dots مقاومت خود القایی معادل X_L تک تک مقاومت‌های خود القاءها X_{L1}, X_{L2}, \dots</p>	$L = L_1 + L_2 + L_3 + \dots$ $X_L = X_{L1} + X_{L2} + X_{L3}$
مدار موازی خود القاءها		
	<p>خود القایی معادل L تک تک خود القایی‌ها L_1, L_2, \dots مقاومت خود القایی معادل X_L تک تک مقاومت‌های خود القاءها X_{L1}, X_{L2}, \dots</p>	$\frac{1}{L} = \frac{1}{L_1} + \frac{1}{L_2} + \frac{1}{L_3} + \dots$ $\frac{1}{X_L} = \frac{1}{X_{L1}} + \frac{1}{X_{L2}} + \frac{1}{X_{L3}} + \dots$
مدار سری مقاومت حقیقی و مقاومت خود القایی		
	<p>ولتاژ کل U ولتاژ حقیقی U_R ولتاژ خود القایی U_L مقاومت حقیقی R مقاومت خود القایی X_L مقاومت ظاهری (امپدانس) Z زاویه اختلاف فاز φ</p>	$U = \sqrt{U_R^2 + U_L^2}$ $U_R = U \cdot \cos\varphi; U_L = U \cdot \sin\varphi$ $U = \sqrt{R^2 + X_L^2}$ $R = Z \cdot \cos\varphi; X_L = Z \cdot \sin\varphi$

مدار موازی مقاومت حقیقی و خود القایی

	<p>شدت جریان کل I</p> <p>شدت جریان حقیقی I_R</p> <p>شدت جریان خود القایی I_L</p> <p>مقاومت حقیقی R</p> <p>مقاومت خود القایی X_L</p> <p>مقاومت ظاهری (امپدانس) Z</p> <p>رسانایی ظاهری Y</p> <p>رسانایی حقیقی G</p> <p>رسانایی خود القایی B_L</p> <p>زاویه اختلاف فاز φ</p>	$I = \sqrt{I_R^2 + I_L^2}$ $I_R = I \cdot \cos\varphi \Rightarrow G = Y \cdot \cos\varphi$ $I_L = I \cdot \sin\varphi \Rightarrow B_L = Y \cdot \sin\varphi$ $Y = \sqrt{G^2 + B_L^2} \Rightarrow$ $\frac{1}{Z} = \sqrt{\frac{1}{R^2} + \frac{1}{X_L^2}}$ $Z = \frac{1}{\sqrt{\frac{1}{R^2} + \frac{1}{X_L^2}}}$ $R = \frac{Z}{\cos\varphi}$ $X_L = \frac{Z}{\sin\varphi}$
--	--	---

مقاومت خازنی، رسانایی خازنی

	<p>ظرفیت C</p> <p>مقاومت خازنی X_C</p> <p>فرکانس زاویه‌ای ω</p> <p>رسانایی خازنی B_C</p>	$X_C = \frac{1}{\omega \cdot C}$ $B_C = \omega \cdot C$ $[C] = \frac{As}{V} = \frac{s}{\Omega} = F$ $[X_C] = \frac{1}{\frac{1}{s} \cdot \Omega} = \Omega$ $[B_C] = \frac{1}{\Omega} = S$
--	--	--

مدار سری خازن‌ها

	<p>ظرفیت معادل C</p> <p>تک تک ظرفیت‌ها C_1, C_2, \dots</p> <p>مقاومت خازنی X_C</p> <p>تک تک مقاومت‌های خازنی X_{C1}, X_{C2}, \dots</p>	$\frac{1}{C} = \frac{1}{C_1} + \frac{1}{C_2} + \frac{1}{C_3} + \dots$ $X_C = X_{C1} + X_{C2} + X_{C3}$ <p>برای دو خازن:</p> $C = \frac{C_1 \cdot C_2}{C_1 + C_2}$
--	---	---

مدار موازی خازن‌ها

	<p>ظرفیت معادل C تک تک ظرفیت‌ها C_1, C_2, \dots رسانایی خازنی معادل B_C تک تک رسانایی خازنی B_{C_1}, B_{C_2}, \dots تک تک مقاومت‌های خازنی X_{C_1}, X_{C_2}, \dots مقاومت خازنی X_C</p>	$C = C_1 + C_2 + C_3 + \dots$ $B_C = B_{C_1} + B_{C_2} + B_{C_3}$ $\frac{1}{X_C} = \frac{1}{X_{C_1}} + \frac{1}{X_{C_2}} + \frac{1}{X_{C_3}} + \dots$ $X_C = \frac{X_{C_1} \cdot X_{C_2}}{X_{C_1} + X_{C_2}}$
--	---	---

مدار سری مقاومت حقیقی و خازنی

	<p>ولتاژ کل U ولتاژ حقیقی U_R ولتاژ خازنی U_C مقاومت حقیقی R مقاومت خازنی X_C مقاومت ظاهری (امپدانس) Z زاویه اختلاف فاز ϕ</p>	$U = \sqrt{U_R^2 + U_C^2}$ $U_R = U \cdot \cos \phi$ $U_C = U \cdot \sin \phi$ $Z = \sqrt{R^2 + X_C^2}$ $R = Z \cdot \cos \phi$ $X_C = Z \cdot \sin \phi$
--	--	---

مدار موازی مقاومت حقیقی و خازن

	<p>شدت جریان کل I شدت جریان حقیقی I_R شدت جریان خازنی I_C مقاومت حقیقی R مقاومت خازنی X_C مقاومت ظاهری (امپدانس) Z رسانایی ظاهری Y رسانایی حقیقی G رسانایی خازنی B_C زاویه اختلاف فاز ϕ</p>	$I = \sqrt{I_R^2 + I_C^2}$ $I_R = I \cdot \cos \phi$ $I_C = I \cdot \sin \phi \Rightarrow G = Y \cdot \cos \phi$ $Y = \sqrt{G^2 + B_C^2} \Rightarrow B_C = Y \cdot \sin \phi$ $Z = \frac{1}{\sqrt{\frac{1}{R^2} + \frac{1}{X_C^2}}}$ $R = \frac{Z}{\cos \phi}$ $X_C = \frac{Z}{\sin \phi} \Rightarrow R = \frac{Z}{\cos \phi}$
--	--	--

مدار سری مقاومت حقیقی، خود القایی و خازنی

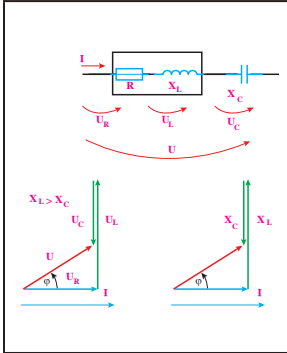

ولتاژ کل U
ولتاژ حقیقی U_R
ولتاژ خود القایی U_L
ولتاژ خازنی U_C
مقاومت حقیقی R
مقاومت القایی X_L
مقاومت خازنی X_C
مقاومت منتهجه X
مقاومت ظاهری (امپدانس) Z
زاویه اختلاف فاز φ

$$U = \sqrt{U_R^2 + (U_L - U_C)^2}$$

$$U_R = U \cdot \cos\varphi$$

$$U_b = U \cdot \sin\varphi$$

$$Z = \sqrt{R^2 + (X_L - X_C)^2}$$

$$R = Z \cdot \cos\varphi$$

$$X = Z \cdot \sin\varphi \text{ یا } X = X_L - X_C$$

مدار موازی مقاومت حقیقی، خود القایی و خازنی

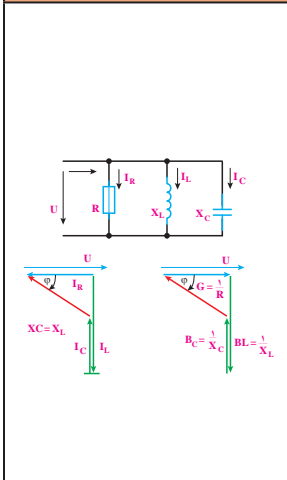

شدت جریان کل I
شدت جریان حقیقی I_R
شدت جریان خود القایی I_L
شدت جریان خازنی I_C
شدت جریان I_b
مقاومت حقیقی R
مقاومت القایی X_L
مقاومت خازنی X_C
مقاومت ظاهری (امپدانس) Z
زاویه اختلاف فاز φ
رسانایی حقیقی G
رسانایی خود القایی B_L
رسانایی خازنی B_C
رسانایی منتهجه B

$$I = \sqrt{I_R^2 + (I_L - I_C)^2}$$

$$I_R = I \cdot \cos\varphi$$

$$I_b = I \cdot \sin\varphi$$

$$Y = \sqrt{G^2 + (B_L - B_C)^2} \Rightarrow$$

$$B = B_L - B_C$$

$$G = Y \cdot \cos\varphi \text{ و } B = Y \cdot \sin\varphi$$

$$Z = \frac{1}{\frac{1}{R} \sqrt{\left(\frac{1}{X_L} + \frac{1}{X_C}\right)^2}}$$

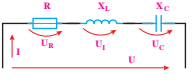
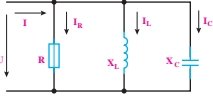
 	<p>مقاومت حقيقي R</p> <p>مقاومت خودالقايي X_L</p> <p>مقاومت خازني X_C</p> <p>مقاومت ظاهري (امپدانس) Z</p> <p>ولتاژ كل U</p> <p>ولتاژ حقيقي U_R</p> <p>ولتاژ خودالقايي U_L</p> <p>ولتاژ خازني U_C</p> <p>شدت جريان كل I</p> <p>شدت جريان حقيقي I_R</p> <p>شدت جريان خودالقايي I_L</p> <p>شدت جريان خازني I_C</p>	مدار سري	
		$U = IZ$	$U_R = IR$
		$I = \frac{U}{\sqrt{R^2 + (X_L - X_C)^2}}$	$U_L = I \cdot X_L$
			$U_C = I \cdot X_C$
		برای مدار موازی	
		$I = \frac{U}{\sqrt{\frac{1}{R^2} + \left(\frac{1}{X_L} - \frac{1}{X_C}\right)^2}}$	$I_R = \frac{U}{R}$
			$I_L = \frac{U}{X_L}$
			$I_C = \frac{U}{X_C}$
			$I = \frac{U}{Z}$

تشديد (موازی - سري)

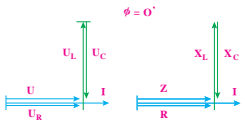
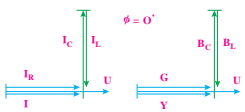
 <p>مدار تشديد سري</p>  <p>مدار تشديد موازی</p>	<p>فرکانس تشديد f_r</p> <p>فرکانس زاويه‌ای تشديد ω_0</p> <p>خودالقايي L</p> <p>ظرفيت C</p> <p>مقاومت حقيقي R</p> <p>مقاومت القايي X_L</p> <p>مقاومت خازني X_C</p> <p>ضريب كيفيت Q</p> <p>ضريب تلفات d</p> <p>شدت جريان خودالقايي I_L</p> <p>شدت جريان خازني I_C</p> <p>شدت جريان كل I</p> <p>ولتاژ خودالقايي U_L</p> <p>ولتاژ خازني U_C</p> <p>ولتاژ كل U</p> <p>پهنای باند BW</p>	$X_L = X_C$	$\omega_0 \cdot L = \frac{1}{C}$	
	$[f_r] = \frac{1}{s}$	$d = \frac{1}{Q}$	$f_r = \frac{1}{2\pi \cdot \sqrt{L \cdot C}}$	$\omega_0 = \frac{1}{\sqrt{L \cdot C}}$
		$BW = \frac{f_r}{Q}$		<p>• تشديد موازی:</p> $Q = \frac{R}{\omega_0 \cdot L} = RC\omega_0$
				<p>• تشديد سري:</p> $Q = \frac{\omega_0 \cdot L}{R} = \frac{1}{RC\omega_0}$

توان در جریان متناوب

	<p>توان ظاهری P_S</p> <p>توان حقیقی P</p> <p>توان خازنی Q_C</p> <p>توان خودالقایی Q_L</p> <p>زاویه اختلاف فاز ϕ</p> <p>ضریب توان حقیقی $\cos\phi$</p> <p>ضریب توان $\sin\phi$</p> <p>ولتاژ کل U</p> <p>ولتاژ حقیقی U_R</p> <p>ولتاژ خودالقایی U_L</p> <p>ولتاژ خازنی U_C</p> <p>شدت جریان کل I</p> <p>شدت جریان خودالقایی I_L</p> <p>شدت جریان خازنی I_C</p> <p>مقاومت القایی X_L</p> <p>مقاومت خازنی X_C</p>	$P_S = U_e \cdot I_e \Rightarrow [S] = V \cdot A = VA$ $P_S = \sqrt{P_e^2 + P_{d1}^2}$ $P_S = \sqrt{P_e^2 + P_{d_c}^2}$ $P_e = P_S \cdot \cos\phi$ $P_{d1} = P_S \cdot \sin\phi \Rightarrow [P_{d1}] = \text{var}$ $P_{d_c} = P_S \cdot \sin\phi \Rightarrow [P_{d_c}] = \text{var}$ $P_{d1} = \frac{U_L^2}{X_L} \quad P_{d_c} = \frac{U_C^2}{X_C}$ $P_{d1} = I_L^2 \cdot X_L \quad P_{d_c} = I_C^2 \cdot X_C$ $\sin\phi = \frac{P_{d1}}{P_S} \Rightarrow \cos\phi = \frac{P_e}{P_S}$
--	--	---

جریان سه فاز

	<p>ولتاژ خط U_L</p> <p>ولتاژ فاز (شاخه) U_P</p> <p>جریان خط I_L</p> <p>جریان فاز (شاخه) I_P</p> <p>توان ظاهری شاخه P_{SP}</p> <p>توان حقیقی کل P_e</p> <p>توان کل P_S</p> <p>زاویه اختلاف فاز ϕ</p> <p>ضریب توان حقیقی $\cos\phi$</p> <p>ضریب توان غیرحقیقی $\sin\phi$</p>	<p>مدار ستاره</p>	
		$I_L = I_P$	$U_L = \sqrt{3} \cdot U_P$
		$P_S = \sqrt{(\sum P_e)^2 + (\sum P_d)^2}$	
		$P_S = U_P \cdot I_P$ $[S] = V \cdot A \cdot VA$ $[P] = V \cdot A = W$ $[Q] = V \cdot A = \text{var}$	$P_S = 3 P_{SP}$ $P_e = \sqrt{3} U_L \cdot I_L \cdot \cos\phi$ $P_e = \sqrt{3} U_L \cdot I_L \cdot \sin\phi$ $P_S = \sqrt{3} U_L \cdot I_L$

مدار مثلث

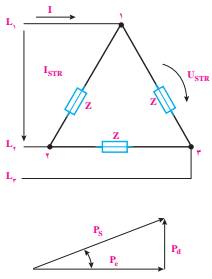
	<p>ولتاژ خط U_L</p> <p>ولتاژ فاز (شاخه) U_P</p> <p>جریان خط I</p> <p>جریان فاز (شاخه) I_P</p> <p>توان ظاهری شاخه P_S</p> <p>توان حقیقی کل P_e</p> <p>توان کل P_d</p> <p>زاویه اختلاف فاز ϕ_1</p> <p>ضریب توان حقیقی $\cos\phi$</p> <p>ضریب توان غیر حقیقی $\sin\phi$</p>	$I_L = \sqrt{3} I_P$	$U_L = U_P$
	$S = \sqrt{(\sum P)^2 + (\sum Q)^2}$		
	<p>$P_e = 3 U_P \cdot I_P \cdot \cos\phi$</p> <p>$P_d = 3 U_P \cdot I_P \cdot \sin\phi$</p> <p>$P_s = 3 U_P \cdot I_P$</p>		

دیودهای نیمه هادی

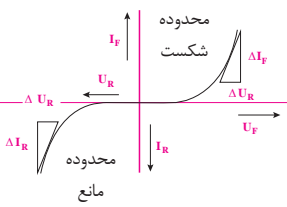
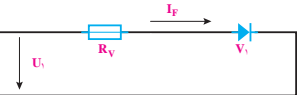
منحنی مشخصه			
	<p>ولتاژ مستقیم U_F</p> <p>ولتاژ معکوس U_R</p> <p>جریان مستقیم I_F</p> <p>جریان معکوس I_R</p> <p>مقاومت استاتیکی مستقیم R_F</p> <p>مقاومت استاتیکی معکوس R_R</p> <p>مقاومت اختلافی مستقیم r_F</p> <p>مقاومت اختلافی معکوس r_R</p>	$R_F = \frac{U_F}{I_F}$	$r_F = \frac{\Delta U_F}{\Delta I_F}$
مدار دیود (دیودهای نوری)			
	<p>ولتاژ اتصال U_1</p> <p>ولتاژ معکوس U_R</p> <p>ولتاژ مستقیم U_F</p> <p>جریان مستقیم I_F</p> <p>جریان معکوس I_R</p> <p>مقاومت محافظ R_V</p> <p>حداکثر توان تلف مجاز P_{tot}</p>	$R_V = \frac{U_1 - U_F}{I_F}$ $P_{tot} = I_{Fmax} \times U_{Fmax}$ $U_{Rmax} \geq U_1$	

کمیت جریان مستقیم در مدار امیتر

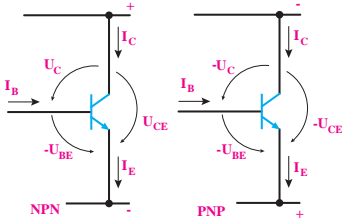

ولتاژ امیتر - کلکتور U_{CE}
 ولتاژ امیتر - بیس U_{BE}
 ولتاژ کلکتور - بیس U_{BC}
 جریان کلکتور I_C
 جریان امیتر I_E
 جریان بیس I_B
 حداکثر توان تلف مجاز P_{tot}
 توان تلف P_V
 نسبت جریان مستقیم B

$$U_{CE} = U_{CB} + U_{BE}$$

$$I_E = I_C + I_B$$

$$P_V = U_{CE} \times I_C$$

$$P_V < P_{tot}$$

$$B = \frac{I_C}{I_B}$$

تنظیم نقطه کار با مقاومت محافظ بیس

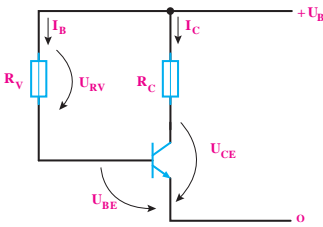

ولتاژ در مقاومت محافظ بیس U_{RV}
 ولتاژ کاری U_b
 ولتاژ امیتر - بیس U_{BE}
 جریان بیس I_B
 جریان کلکتور I_C
 مقاومت کلکتور R_C
 مقاومت محافظ بیس R_V
 نسبت جریان مستقیم β

$$U_{RV} = U_P - U_{BE}$$

$$U_{RV} = I_B \times R_V$$

$$R_V = \frac{U_b - U_{BE}}{I_B}$$

$$R_V = \frac{(U_b - U_{BE}) \times B}{I_C}$$

$$R_C = \frac{U_b - U_{BE}}{I_C}$$

تنظیم نقطه کار با توزیع کننده ولتاژ بیس

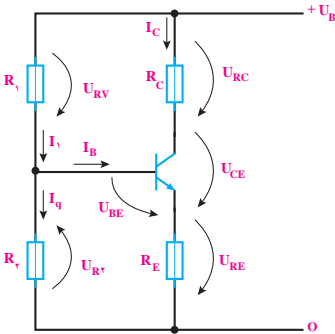

جریان بیس I_B
 جریان کلکتور I_C
 جریان بایاس I_q
 نسبت جریان بایاس q
 $(3 < q < 10)$
 مقاومت کلکتور R_C
 مقاومت امیتر R_E
 مقاومت های توزیع ولتاژ R_1, R_2
 بیس R_1, R_2
 ولتاژ کاری U_b
 ولتاژ در R_E U_{RE}
 ولتاژ در R_2 U_{R2}
 نسبت مقاومت m
 $(3 < m < 10)$

$$R_2 = \frac{U_{RZ}}{I_q} \quad q = \frac{I_q}{I_B}$$

$$R_E = \frac{R_C}{m} \quad R_E = \frac{U_{RE}}{I_C}$$

$$R_1 = \frac{U_b - U_{R2}}{I_q + I_B}$$

$$R_C = \frac{U_b - U_{CE} - U_{RE}}{I_C}$$

ماشین‌های جریان مستقیم
ماشین جریان مستقیم تحریک خارجی

<p>موتور</p> <p>مولد</p>	<p>ولتاژ شبکه U</p> <p>ولتاژ القایی متقابل U_i</p> <p>ولتاژ جاروبکها U_B</p> <p>جریان هسته I_A</p> <p>جریان قله راه اندازی I_T</p> <p>مقاومت هسته R_A</p> <p>مقاومت راه‌انداز R_V</p> <p>مقاومت سیم پیچ</p> <p>جبران کننده R_K</p> <p>مقاومت سیم پیچ قطب</p> <p>برگردان R_{WP}</p> <p>ولتاژ ترمینال U</p> <p>جریان هسته I_A</p>	$U = U_i + U_B + I_A \times (R_A + R_{WP} + R_K)$ $R_V = \frac{U - U_B}{I_T} - R_A - R_{WP} - R_K$ <p>● اگر ماشین سیم پیچ قطب برگردان یا سیم پیچ جبران کننده نداشته باشد:</p> $R_K = 0 \Omega \text{ یا } R_{WP} = 0 \Omega$ $U = U_i - U_B - I_A \times (R_A + R_{WP} + R_K)$
--------------------------	--	--

ماشین‌های جریان مستقیم تحریک موازی

<p>موتور</p> <p>مولد</p>	<p>ولتاژ شبکه U</p> <p>ولتاژ القایی متقابل U_i</p> <p>ولتاژ جاروبکها U_B</p> <p>جریان شبکه I</p> <p>جریان هسته I_A</p> <p>جریان تحریک I_e</p> <p>جریان قله راه‌انداز I_T</p> <p>مقاومت هسته R_A</p> <p>مقاومت تحریک R_e</p> <p>مقاومت سیم پیچ</p> <p>جبران کننده R_K</p> <p>مقاومت سیم پیچ</p> <p>قطب برگردان R_{WP}</p>	$U = I_e \times R_e \quad I = I_A + I_e$ $U = U_i + U_B + I_A \times (R_A + R_{WP} + R_K)$ $R_V = \frac{U - U_B}{I_T - I_e} - R_A - R_{WP} - R_K$ <p>● اگر ماشین سیم پیچ قطب برگردان یا سیم پیچ جبران کننده نداشته باشد</p> $R_K = 0 \Omega \text{ یا } R_{WP} = 0 \Omega$ $I = I_A - I_e$ $U = I_e \times R_e$ $U = U_i + U_B - I_A \times (R_A + R_{WP} + R_K)$
--------------------------	---	---

	<p>ولتاژ شبکه U</p> <p>ولتاژ القایی متقابل U_i</p> <p>ولتاژ جاروبکها U_B</p> <p>مقاومت هسته R_A</p> <p>مقاومت تحریک R_e</p> <p>مقاومت سیم پیچ R_K</p> <p>جبران کننده R_{WP}</p> <p>مقاومت سیم پیچ قطب</p> <p>برگردان R_{WP}</p> <p>مقاومت راه‌انداز R_V</p> <p>جریان هسته I_A</p> <p>جریان قله راه‌انداز I_r</p> <p>ولتاژ جاروبکها U_B</p> <p>جریان هسته I_A</p>	$U = U_i + U_B + I_A \times (R_A + R_e + R_{WP} + R_K)$ $R_V = \frac{U - U_B}{I_r} - R_A - R_{WP} - R_K - R_e$ <p>● اگر ماشین سیم پیچ قطب برگردان یا سیم پیچ جبران کننده نداشته باشد</p> $R_K = \infty \quad R_{WP} = \infty$ $U = U_i - U_B - I_A \cdot (R_A + R_e + R_{WP} + R_K)$
--	---	--

تثبیت ولتاژ

تثبیت ولتاژ با دیود زنر		
	<p>Ptot توان تلف</p> <p>U_1 ولتاژ ورودی</p> <p>U_Z ولتاژ خروجی (ولتاژ Z)</p> <p>I_Z جریان Z</p> <p>I_L جریان بار</p> <p>R_V مقاومت محافظ</p>	$P_{tot} = U_Z \times I_{Zmax}$ $P_{Vmax} = \frac{U_{1min} - U_Z}{I_{Zmin} + I_{Lmax}}$ $P_{Vmin} = \frac{U_{1max} - U_Z}{I_{Zmin} + I_{Lmax}}$ $I_{Zmin} = \infty \cdot I_{Zmax}$
تثبیت ولتاژ با ترانزیستور سری		
	<p>U_1 ولتاژ ورودی</p> <p>U_r ولتاژ خروجی</p> <p>U_{BE} ولتاژ امیتر - بیس</p> <p>U_{CE} ولتاژ امیتر - کلکتور</p> <p>U_Z ولتاژ زنر</p> <p>I_Z جریان Z</p> <p>I_L جریان بار</p> <p>R_V مقاومت محافظ</p> <p>R_L مقاومت بار</p> <p>B ضریب تقویت جریان</p>	$U_r = U_Z - U_{BE}, I_L = \beta \times I_B$ $R_{Lmin} = \frac{U_r}{I_{Cmax}}$ $R_V = \frac{U_1 - U_Z}{I_Z + I_B}$ $U_{1min} = U_r + U_{CEmin}$ $U_{1max} = R_V \cdot (I_{Zmax} + I_{Bmax}) + U_Z$

حداقل سطح مقطع سیم‌ها با توجه به استحکام مکانیکی

نوع سیم	سطح مقطع به mm^2
سیم سیار برای دستگاه‌های کوچک تا ۱A، حداکثر طول ۲m	۰/۱
مشابه سیم بالا، در داخل تابلوهای کنترل	۰/۲
سیم سیار برای دستگاه‌های کوچک تا ۲/۵A حداکثر طول ۲m یا شبکه روشنایی برای فضاهای داخلی بین تک‌تک لامپ‌ها یا سیم‌ها در تابلوهای کلید و توزیع‌کننده‌های تا ۲/۵A	۰/۵
سیم سیار دستگاه‌ها تا ۱۰A یا سیم‌های داخل یا روی وسایل روشنایی (سریچ) یا سیم‌های تابلوهای کلید و توزیع‌کننده‌های تا ۱۶A یا سیم‌های تا طول ۱۰m بدون تجهیزات انشعاب‌گیری در وسایل خانه	۰/۷۸
سیم سیار برای دستگاه‌های تا ۱۶A یا سیم‌های تابلوهای کلید و توزیع‌کننده‌ها تا ۲۰A	۱/۰
سیم‌های عایق ثابت یا سیم‌های در فضای دارای خطر ویژه (مثلاً فضاهای دارای خطر آتش‌سوزی)	۱/۵
سیم کشی آزاد با فاصله نقاط بست تا ۲۰m	۴
سیم کشی آزاد با فاصله نقاط بست از ۲۰m تا ۴۵m	۶

مشخصه رنگ مقاوم‌ها

رنگ حلقه‌ها یا نقطه‌ها		حلقه ۱. رقم ۱.	حلقه ۲. رقم ۲.	حلقه ۳. ضریب	حلقه ۴. تولرانس به %	ضریب دما
طبق DIN EN ۶۰ ۰۶۲	طبق IEC ۷۵۷	مقاومت به Ω				
سیاه (sw)	BK (سیاه)	-	۰	۱	-	$\pm 25.10^{-6}/K$
قهوه‌ای (br)	BN (قهوه‌ای)	۱	۱	۱۰	± 1	$\pm 100.10^{-6}/K$
قرمز (rt)	RD (قرمز)	۲	۲	۱۰ ^۲	± 2	$\pm 50.10^{-6}/K$
نارنجی (or)	OG (نارنجی)	۳	۳	۱۰ ^۳	-	$\pm 15.10^{-6}/K$
زرد (gb)	YE (زرد)	۴	۴	۱۰ ^۴	-	$\pm 25.10^{-6}/K$

سبز (gn)	GN (سبز)	۵	۵	۱۰ ^۵	± ۰/۵	± ۲۰.۱۰ ^{-۶} /K
آبی (bl)	BU (آبی)	۶	۶	۱۰ ^۶	± ۰/۲۵	± ۱۰.۱۰ ^{-۶} /K
بنفش (vl)	VT (بنفش)	۷	۷	۱۰ ^۷	± ۰/۱	± ۵.۱۰ ^{-۶} /K
خاکستری (gr)	GY (خاکستری)	۸	۸	۱۰ ^۸	-	± ۱.۱۰ ^{-۶} /K
سفید (ws)	WH (سفید)	۹	۹	۱۰ ^۹	-	-
طلایی (au)	GD (طلایی)	-	-	۰/۱	± ۵	-
نقره‌ای (ag)	SR (نقره‌ای)	-	-	۰/۰۱	± ۱۰	-
بدون رنگ		-	-	-	± ۲۰	-

در یک مقاومت با ۵ یا ۶ حلقه رنگی حلقه ۱. رقم ۱.، حلقه ۲. رقم ۲. و حلقه ۳. رقم ۳. را بیان می‌کند. حلقه ۴. ضریب، حلقه ۵. تolerانس و حلقه ۶. ضریب دما را بیان می‌کند.

مقاومت SMD:

نمونه‌های دیگری از رمز «عدد - حرف» و ابعاد در مقاومت‌های SMD، (شکل زیر).
نمونه دیگری از رمز «عدد - حرف»

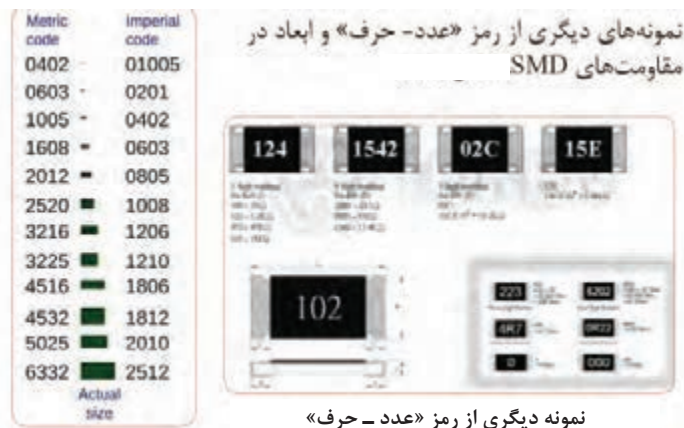

یکی از محاسبه‌گرهای مقاومت SMD را مشاهده می‌کنید.

SMD resistor code calculator

marking on the SMD resistor : calculator

calculated resistance value: **10K Ω**

this simple calculator will help you determine the value of any SMD resistor. To get started, input the 3 or 4 digit code and hit the calculate button or Enter.

Note: The program was tested rigorously, but it still may have a few bugs. so, when in doubt (and when its possible) don't hesitate to use a multimeter to double-check the critical components.

● تشریح علائم اختصاری

SOIC و SMD همان DIP هستند. که نوع اتصالات آنها به صورت سطحی روی فیبر مدار چاپی می باشد. این نوع پکیج ها به ساده ترین روش لحیم کاری می شوند. در پکیج های SMD هر پین معمولا $1/27\text{mm}$ از یکدیگر فاصله دارند. SSOP نوع کوچک تری از پکیج های SOIC هستند. پکیج های مشابه دیگر شامل TSOP و TSSOP است. (شکل روبه رو)



تصویر ظاهری انواع پکیج های SOIC

بسته بندی های QFP پین ها در چهار طرف IC قرار گرفته اند. پین های هر طرف این نوع پکیج از ۸ تا ۷۰ پایه در هر طرف با فاصله هر دو پین در هر طرف از $0/4\text{mm}$ تا 1mm است.

تصویر ظاهری بسته بندی های QFN شبیه به QFP است. (شکل روبه رو)



تصویر ظاهری انواع پکیج های QFP

اتصالات در بسته بندی های QFN بسیار ظریف و نازک است. قسمت های اتصال این نوع پکیج روی لبه های پایینی IC قرار دارد. پکیج های VQFN, TQFN و MLF کوچک ترین اندازه استاندارد بسته بندی در QFN هستند. بسته بندی های DFNT, DFN, پکیج هایی هستند که پین ها در دو طرف آن قرار می گیرد. بسیاری از میکروپروسورها، سنسورها و سایر آی سی های مدرن و پیشرفته در پکیج های QFN و QFP تولید شده است. (شکل زیر)



تصویر ظاهری انواع پکیج های DFNT, DFN

در نهایت برای IC های پیشرفته پکیج های BGA وجود دارد. که در آنها پین ها در دو ردیف در ابعاد بسیار ریز در زیر IC قرار گرفته است. (شکل روبه رو)



تصویر ظاهری انواع پکیج های BGA

اولین میکروکنترلر در سال ۱۹۷۱ توسط شرکت نام آشنای intel ساخته شد و این شرکت اولین میکروکنترلر کاربردی خود را در سال ۱۹۸۰ با نام ۸۰۸۰ روانه بازار کرد. بعد از آن میکروکنترلر توسط شرکت اینتل با سری چیپهای ... ۸۰۵۱، ۸۰۵۲، ۸۰۵۵، AT۸۰۵۵، شرکت زایلوگ با سری چیپهای ... ۸۶۰۲، ۸۶۰۳، Z۸۶۰۱ و شرکت موتورولا با سری چیپهای ۱۶۸۱۱، A۱، A۲، ... گسترش یافت. در حال حاضر میکروکنترلرهای پرکاربرد موجود دارای انواع زیر هستند که هر یک کاربردها و ویژگیهای مخصوص به خود را دارند:

خانواده AVR: ساخت شرکت ATMEL

خانواده PIC: ساخت شرکت MicroChip

خانواده ARM: ساخت شرکت های STM، NXP، ATMEL و ...

خانواده FPGA: ساخت شرکت های Altera، Xilinx و ...

هر یک از خانواده‌های فوق دارای زیرمجموعه‌های بسیاری می باشد اما به صورت کلی می توان آنها را به صورت جدول زیر مقایسه نمود. در جدول زیر منظور از قدرت پردازش اطلاعات در مصارف عمومی (کارهای کنترلی) اختصاصی (مانند پردازش تصویر) می باشد.

سری میکرو	تعداد زیرمجموعه‌ها	حداکثر فرکانس کاری	منابع تغذیه وادگیری	قیمت	قدرت پردازش عمومی	قدرت پردازش اختصاصی	نویزپذیری	پشتیبانی از پروتکل‌ها
خانواده AVR	بیش از ۱۲۰	۳۰۰MHz	خیلی زیاد	نسبتاً ارزان	متوسط	ضعیف	زیاد	متوسط
خانواده PIC	بیش از ۶۰	۴۰MHz	زیاد	متوسط	متوسط	متوسط	کم	خوب
خانواده ARM	بیش از ۲۰۰	بیش از ۱GHz	متوسط	متوسط	بالا	بالا	کم	خیلی خوب
خانواده FPGA	بیش از ۲۰۰	بیش از ۱GHz	متوسط	متوسط	متوسط	بالا	کم	متوسط

■ معرفی میکروکنترلر Atmega۱۶

میکروکنترلر ۱۶ Atmega یک میکروکنترلر پر کاربرد در بازار است و در پروژه‌های زیادی استفاده می شود. بیشترین استفاده این میکروکنترلر در پکیج PDIP است که همانند ۳۲ Atmega دارای ۴۰ پین و ۳۲ پین ورودی و خروجی دارد. (شکل زیر). این میکروکنترلر AVR در پکیج ۴۴ پایه TQFP نیز برای مصارف SMD یافت می شود (شکل زیر).

میکروکنترلر ۱۶A Atmega یکی از سری های ۱۶ Atmega می باشد. پسوند A دارای این معنی است که این میکرو بر خلاف ۱۶ Atmega که از ولتاژ ۴/۵ تا ۵/۵ ولت می تواند کار نماید، همانند سری L می تواند با ولتاژ ۲/۷۵ تا ۵/۵ ولت کار کند اما بر خلاف سری L که دارای ماکزیمم فرکانس گارانتی شده ۸ مگاهرتز است، ۱۶A Atmega همانند ۱۶ Atmega می تواند دارای منبع کلاک تا سرعت ۱۶ MHz باشد.

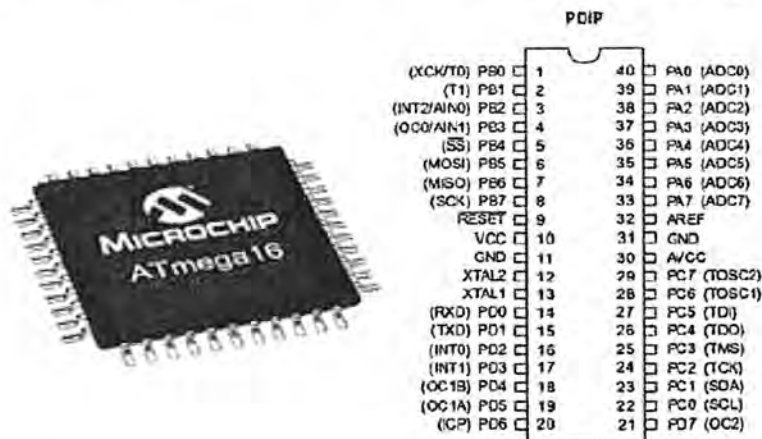

ویژگی‌های میکروکنترلر ۱۶A Atmega :

- پایداری بالا
- مصرف توان کم
- میکروکنترلر ۸ بیتی Atmel
- معماری RISC پیشرفته. ۱۳۱ دستورالعمل قدرتمند. اجرای اغلب دستورالعمل‌ها در یک کلاک. ۳۲ رجیستر ۸ بیتی با کاربرد عمومی. بیش از ۱۶ میلیون دستورالعمل بر ثانیه (MIPS) با کلاک ۱۶ مگاهرتز (MHz)
- ۱۶ کیلوبایت حافظه فلش قابل برنامه‌ریزی
- ۵۱۲ بایت EEPROM
- ۱ کیلوبایت SRAM
- قابلیت برنامه‌ریزی حافظه فلش تا ۱۰/۰۰۰ بار و حافظه EEPROM تا ۱۰۰/۰۰۰ بار
- ماندگاری برنامه تا ۲۰ سال در دمای ۸۵ درجه و ۱۰۰ سال در دمای ۲۵ درجه سانتی‌گراد
- دارای قفل برنامه برای حفاظت از نرم‌افزار
- رابط JTAG مطابق استاندارد IEEE ۱۱۴۹/۱
- دارای ۲ تایمر ۸ بیتی
- دارای یک تایمر ۱۶ بیتی
- دارای RTC با اسیلاتور مجزا
- ۴ کانال PWM
- ۸ کانال ADC ده بیتی
- رابط سریال TWO WIRE یا TWI
- USART
- رابط سریال SPI در حالت Master/Slave
- دارای تایمر دیده بان با اسیلاتور مجزای داخلی
- مقایسه‌گر آنالوگ داخلی
- دارای اسیلاتور RC کالیبره شده داخلی
- ۳۲ پورت ورودی و خروجی
- ولتاژ تغذیه ۲/۷۵ تا ۵/۵ ولت
- پشتیبانی از فرکانس ۰ تا ۱۶ مگاهرتز
- مصرف انرژی در فرکانس ۱ مگاهرتز، ولتاژ ۳ ولت و دمای ۲۵ درجه فعال: ۰/۶ میلی‌آمپر - حالت بیکاری: ۰/۲ میلی‌آمپر - حالت Power Down کمتر از ۱ میکروآمپر.

جدول واحدهای فرکانس

واحد	نماد	زبان اصلی	تعریف خلاصه	با نماد 10^x
هرتز	Hz	Hertz	یک سیکل در ثانیه	$10^0 \text{ Hz} = 1 \text{ Hz}$
کیلوهرتز	KHz	Kilohertz	هزار سیکل در ثانیه	10^3 Hz
مگاهرتز	MHz	Megahertz	یک میلیون سیکل در ثانیه	10^6 Hz
گیگاهرتز	GHz	Gigahertz	بیلیون (میلیارد) سیکل در ثانیه	10^9 Hz
تراهرتز	THz	Terahertz	یک تریلیون سیکل در ثانیه	10^{12} Hz

جدول دسته بندی عمومی فرکانس

ردیف	محدوده فرکانس	موارد کاربرد	موارد کاربرد به زبان انگلیسی
۱	صفر	ولتاژ و جریان DC	DC voltage and current
۲	$10^0 \text{ Hz} - 1 \text{ KHz}$	خطوط انتقال قدرت	Power Transmission
۳	$20^0 \text{ Hz} - 20 \text{ KHz}$	شنوایی	Audio
۴	$20^0 \text{ KHz} - 2 \text{ MHz}$	ماورای صوت (فراصوت)	Ultra Sonic
۵	$3 \text{ MHz} - 300 \text{ GHz}$	رادیو	Radio
۶	$5 \text{ Hz} - 5 \text{ MHz}$	ویدیو (تصویر)	Video
این محدوده فرکانسی کاربرد فیزیولوژیکی دارد	$1 \text{ THz} - 430 \text{ THz}$	اشعه مادون قرمز	Infrared
	$430 \text{ THz} - 1000 \text{ THz}$	نور مرئی	Visible Light
	$1000 \text{ THz} - 6 \times 10^6 \text{ THz}$	اشعه ماورای بنفش	Ultra Violet
	$6 \times 10^6 \text{ THz} - 3 \times 10^9 \text{ THz}$	اشعه X (نرم یا سخت)	X Ray (Soft to hard)
	$3 \times 10^9 \text{ THz} - 5 \times 10^8 \text{ THz}$	اشعه گاما	Gama Ray
	$5 \times 10^8 \text{ THz} - 8 \times 10^9 \text{ THz}$	اشعه کیهانی	Cosmic Ray









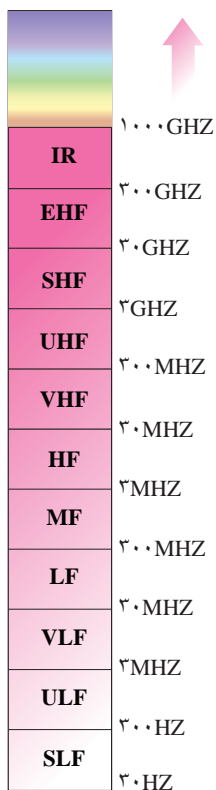



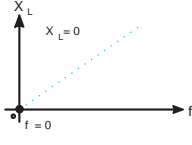
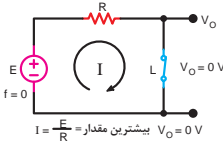



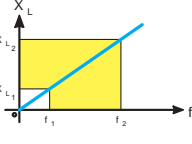
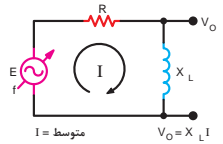



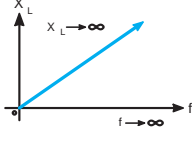
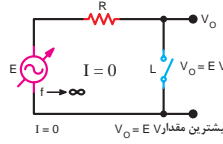

منبع کتاب Electronic communication by: Adamson

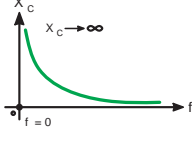
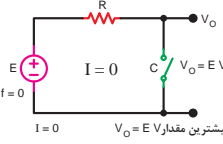
نکته مهم (۱): اعداد مندرج در جدول جنبه آشنایی دارد و نیازی نیست آنها را به خاطر بسپارید. تنها با استفاده از جدول باید بتوانید محدوده‌های فرکانسی را پیدا کنید.
 نکته مهم (۲): یادگیری و به خاطر سپردن لغات و اصطلاحات انگلیسی داده شده در جدول الزامی است.

تقسیم‌بندی باندهای فرکانسی با ضرایب ده از عدد ۳

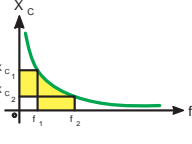
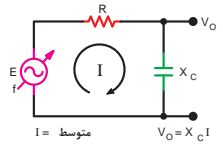
ردیف	محدوده فرکانس	نام باند	نماد (علامت)	نام باند به زبان اصلی
۱	۳-۳۰ Hz	بی نهایت کم	ELF	Extremely Low Frequency
۲	۳۰-۳۰۰ Hz	فوق العاده کم	SLF	Super Low Frequency
۳	۳۰۰-۳۰۰۰ Hz	خیلی خیلی کم	ULF	Ultra Low Frequency
۴	۳-۳۰ KHz	خیلی کم	VLF	Very Low Frequency
فرکانس‌های رادیویی	۳۰-۳۰۰ KHz	کم	LF	Low Frequency
	۳۰۰ KHz-۲ MHz	متوسط	MF	Medium Frequency
	۳-۳۰ MHz	زیاد	HF	High Frequency
	۳۰-۳۰۰ MHz	خیلی زیاد	VHF	Very High Frequency
	۳۰۰ MHz-۲ GHz	خیلی خیلی زیاد	UHF	Ultra High Frequency
	۳GHz-۳۰ GHz	فوق العاده زیاد	SHF	Super High Frequency
	۳۰-۳۰۰ GHz	بی نهایت زیاد	EHF	Extra High Frequency

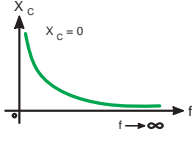
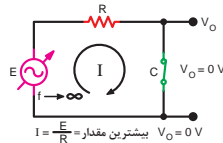

منبع تغذیه	قطعه	معادل قطعه	مقاومت معادل	نمایش منحنی راکتانس سلفی راکتانس خازنی بر حسب فرکانس	جریان و ولتاژ در مدار
 $f = 0$			$F = 0$ $X_L = \gamma \pi f L$ سلف تقریباً اتصال کوتاه مانند کلید بسته		
 f			$X_L = \gamma \pi f L$		
 $f \rightarrow \infty$			$F = \infty$ $X_L = \gamma \pi f L$ سلف تقریباً مدار باز مانند کلید باز		
 $f = 0$			$F = 0$ $X_C = \frac{1}{\gamma \pi f C}$ خازن تقریباً مدار باز مانند کلید باز		
 f			$X_C = \frac{1}{\gamma \pi f C}$		
 $f \rightarrow \infty$			$F = \infty$ $X_C = \frac{1}{\gamma \pi f C}$ خازن تقریباً اتصال کوتاه مانند کلید بسته		

در مدار های جدید به جای این قسمت یک آی سی جایگزین می شود.

ترانس های IF

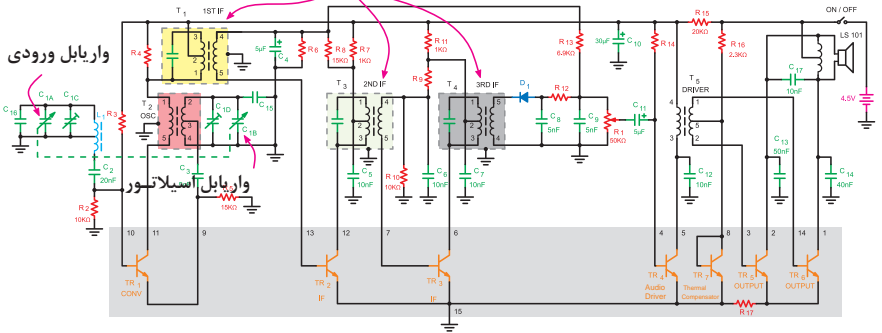

نقشه کامل گیرنده رادیویی سوپر هترودین یک موج

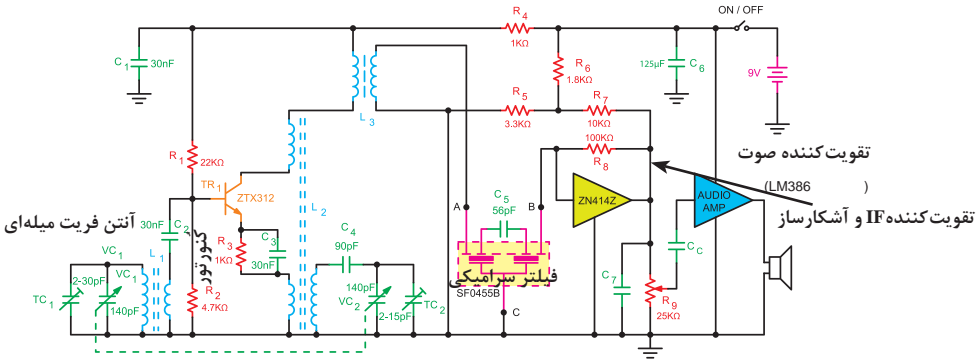

نقشه کامل گیرنده رادیویی سوپر هترودین با آی سی

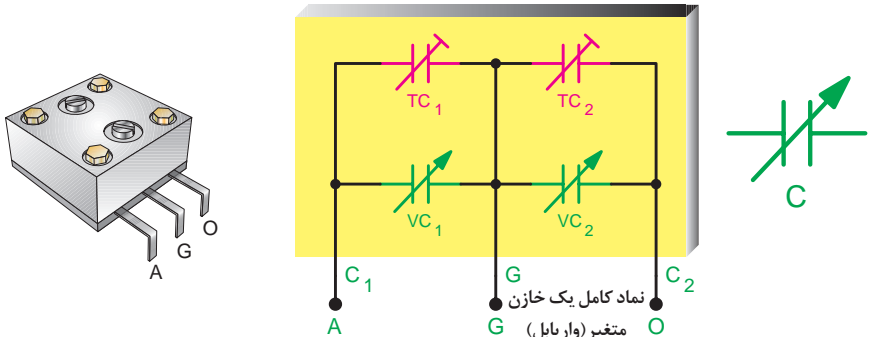

سیم پیچ برای موج MW و SW میدان مغناطیسی عبوری از هسته فریت

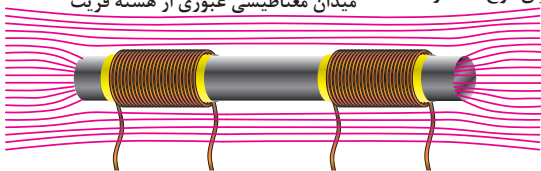

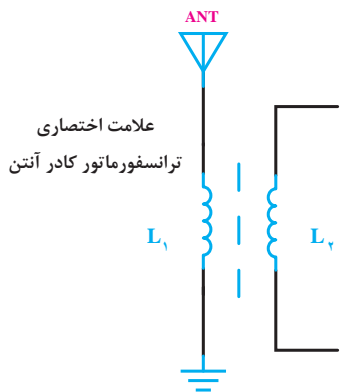

کادر آنتن روی بُرد



شکل ظاهری ترانس IF



ترانس IF و خازن داخل آن

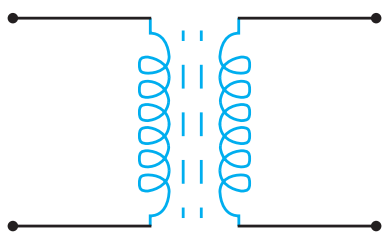

(۲)

ب) شمای فنی ترانس اسپلاتور

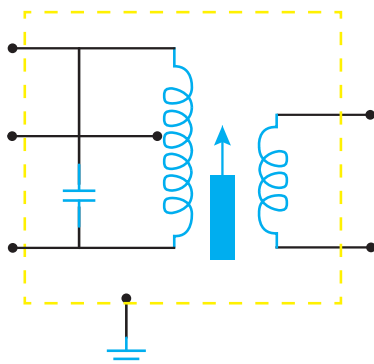

(۱)

الف) شمای فنی ترانس IF



چند نمونه آی سی

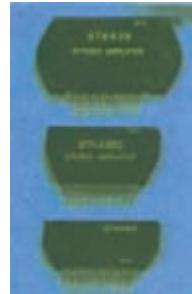

دیود بل بر قدرت



بل دیود هیبرید (Hybrid) مجموعه چند بل در یک بسته بندی



بل پک سوساز در بسته بندی آی سی



نمونه دیگری از بل دیود



بل دیود با قدرت بالا یا بسته سرامیکی



دیود آشکار ساز



بل استوانه ای



دیود قدرت معمولی

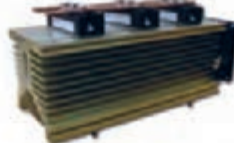

بل ۶ دیودی



بل پک سوساز در بسته بندی ۱۸ نصب سطحی



پک نمونه دیگری از بل دیود قدرت



بل دیود استوانه ای نصب سطحی



پک نمونه بل دیود با گرمایگر



بل دیود مسطحی یا بسته فلزی

چند نمونه دیود سه بل دیود

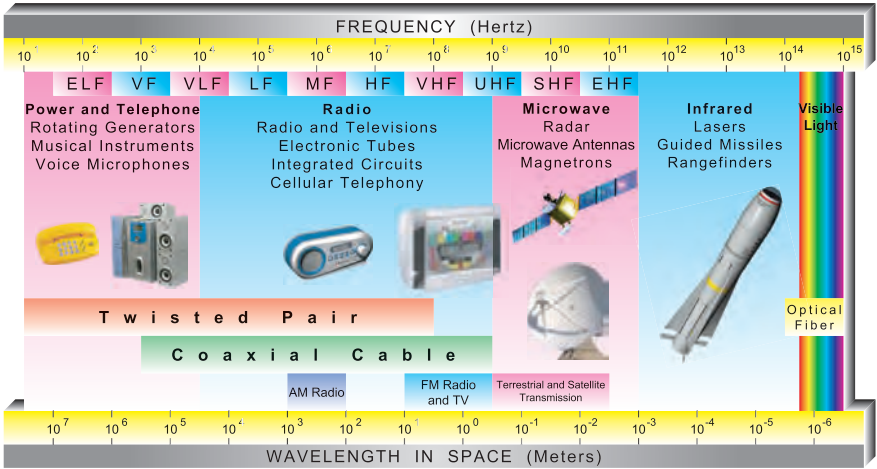

ELF = Extremely Low Frequency
VF = Voice Frequency
VLF = Very Low Frequency
LF = Low Frequency

MF = Medium Frequency
HF = High Frequency
VHF = Very High Frequency

UHF = Ultra High Frequency
SHF = Super High Frequency
EHF = Extra High Frequency

طیف امواج الکترومغناطیسی برای ارتباطات

	<p>مساحت: A قطر: d طول ضلع: L</p>	پارامترها
	<p>مثال:</p> <p>$L = 10 \text{ mm} \Rightarrow d = ? \quad A = ?$</p> <p>$A = L^2 = (10 \text{ mm})^2 = 100 \text{ mm}^2$</p> <p>$d = \sqrt{2} \times L = \sqrt{2} \times 10 \text{ mm} = 14.14 \text{ mm}$</p>	محاسبات
	<p>مساحت مربع:</p> <p>$d = \sqrt{2} \times L$</p> <p>قطر مربع:</p> <p>$d = \sqrt{2} \times L$</p>	

مستطیل

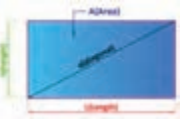
	<p>مساحت: A قطر: d طول ضلع: L ارتفاع: h</p>	پارامترها
	<p>مثال:</p> <p>$L = 20 \text{ mm}, \quad h = 15 \text{ mm} \Rightarrow d = ? \quad A = ?$</p> <p>$A = L \times h = 20 \text{ mm} \times 15 \text{ mm} = 300 \text{ mm}^2$</p> <p>$d = \sqrt{L^2 + h^2} = \sqrt{(20 \text{ mm})^2 + (15 \text{ mm})^2}$</p> <p>$= \sqrt{625 \text{ mm}^2} = 25 \text{ mm}$</p>	محاسبات
	<p>مساحت مستطیل:</p> <p>$A = L \times h$</p> <p>قطر مستطیل:</p> <p>$d = \sqrt{L^2 + h^2}$</p>	

لوزی

	<p>مساحت: A قطرها: d1 و d2 ارتفاع: h طول ضلع: L</p>	پارامترها
	<p>مثال:</p> <p>$d_1 = 20 \text{ mm}, \quad d_2 = 16 \text{ mm} \Rightarrow A = ?$</p> <p>$A = \frac{d_1 \times d_2}{2} = \frac{20 \times 16}{2} = 160 \text{ mm}^2$</p>	محاسبات
	<p>مساحت لوزی:</p> <p>$A = L \times h$</p> <p>مساحت لوزی:</p> <p>$A = (d_1 \times d_2) / 2$</p>	

متوازی الاضلاع

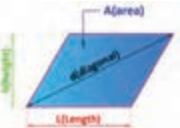
	<p>مساحت: A قطر: d طول قاعده: L ارتفاع: h</p>	پارامترها
	<p>مثال:</p> <p>$L = 30 \text{ mm}, \quad h = 30 \text{ mm} \Rightarrow A = ?$</p> <p>$A = L \times h = 30 \text{ mm} \times 30 \text{ mm} = 900 \text{ mm}^2$</p>	محاسبات
	<p>مساحت متوازی الاضلاع:</p> <p>$A = L \times h$</p>	

ذوزنقه

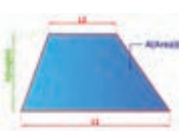
	<p>مساحت: A ارتفاع: h طول قاعده بزرگ: L1 طول قاعده کوچک: L2</p>	پارامترها
	<p>مثال:</p> <p>$l_2 = 20 \text{ mm}, \quad h = 25 \text{ mm}, \quad l_1 = 40 \text{ mm} \Rightarrow A = ?$</p> <p>$A = \frac{l_1 + l_2}{2} \times h = \frac{40 \text{ mm} + 20 \text{ mm}}{2} \times 25 \text{ mm} = 750 \text{ mm}^2$</p>	محاسبات
	<p>مساحت ذوزنقه:</p> <p>$A = \frac{l_1 + l_2}{2} \times h$</p>	

مثلث

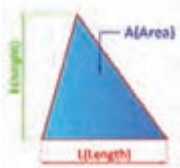
	<p>مساحت: A طول قاعده: L ارتفاع: h</p>	<p>پارامترها</p>
	<p>مثال:</p> <p>$L = 40 \text{ mm}, h = 30 \text{ mm} \Rightarrow A = ?$</p> <p>$A = \frac{L \times h}{2} = \frac{40 \text{ mm} \times 30 \text{ mm}}{2} = 600 \text{ mm}^2$</p>	<p>محاسبات</p> <p>مساحت مثلث:</p> <p>$A = \frac{L \times h}{2}$</p>

مثلث قائم الزاویه

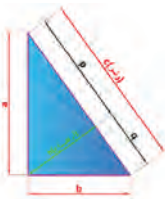
	<p>مساحت: A ارتفاع: h</p> <p>طول اضلاع مجاور زاویه قائم: a, b طول وتر: c</p>	<p>پارامترها</p>
	<p>مثال:</p> <p>$c = 5 \text{ mm}, a = 4 \text{ mm} \Rightarrow b = ?$</p> <p>$b = \sqrt{c^2 - a^2} = \sqrt{(5 \text{ mm})^2 - (4 \text{ mm})^2} = 3 \text{ mm}$</p>	<p>محاسبات</p> <p>قضیه فیثاغورس:</p> <p>$c^2 = a^2 + b^2$</p>
		<p>قضیه اقلیدس:</p> <p>$b^2 = c \cdot q$</p> <p>$a^2 = c \cdot p$</p>
		<p>$h^2 = p \cdot q$</p>

مثلث متساوی الاضلاع

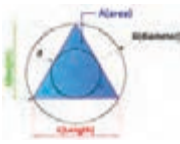
	<p>مساحت: A طول ضلع: I ارتفاع: h</p> <p>قطر دایره محاطی: D</p>	<p>پارامترها</p>
	<p>مثال:</p> <p>$(\sqrt{3} = 1/\sqrt{3}), I = 100 \text{ mm} \Rightarrow A = ?$</p> <p>$A = \frac{\sqrt{3}}{4} \times I^2 = \frac{1/\sqrt{3}}{4} \times 100^2 = 4330 \text{ mm}^2$</p>	<p>محاسبات</p> <p>مساحت مثلث متساوی الاضلاع:</p> <p>$A = \frac{\sqrt{3}}{4} \times I^2$</p>
		<p>ارتفاع مثلث متساوی الاضلاع:</p> <p>$h = \frac{\sqrt{3}}{2} \times I$</p>
		<p>قطر دایره محاطی مثلث متساوی الاضلاع:</p> <p>$D = \frac{2\sqrt{3}}{3} \times I = 2 \times d$</p>
		<p>قطر دایره محاطی مثلث متساوی الاضلاع:</p> <p>$d = \frac{\sqrt{3}}{3} \times I = \frac{D}{2}$</p>

دایره

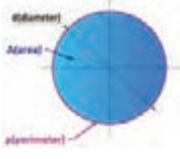
	<p>مساحت: A قطر: d محیط: P</p>	<p>پارامترها</p>
	<p>مثال:</p> <p>$d = 100 \text{ mm} \Rightarrow A = ?, P = ?$</p> <p>$A = \frac{\pi \times d^2}{4} = \frac{3/14 \times (100 \text{ mm})^2}{4} = 7875 \text{ mm}^2$</p> <p>$P = \pi \times d = \frac{3}{14} \times 100 = 314 \text{ mm}$</p>	<p>محاسبات</p> <p>مساحت دایره:</p> <p>$A = \frac{\pi \times d^2}{4}$</p>
		<p>محیط دایره:</p> <p>$P = \pi \times d$</p>

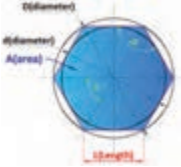
	مساحت: A طول ضلع: l ارتفاع: h قطر دایره محیطی: D قطر دایره محاطی: d تعداد اضلاع (زاویه‌ها): n زاویه مرکزی: α زاویه محاطی: β	پارامترها
		محاسبات
	مثال: $n = 6, D = 1000 \text{ mm} \Rightarrow A = ?, d = ?, l = ?$	مساحت چندضلعی: $A = \frac{n \times l \times d}{4}$
	$l = D \cdot \sin\left(\frac{180^\circ}{n}\right) = 1000 \text{ mm} \cdot \sin\left(\frac{180^\circ}{6}\right) = 500 \text{ mm}$	طول ضلع: $l = D \cdot \sin\left(\frac{180^\circ}{n}\right)$
	$d = \sqrt{D^2 - l^2} = \sqrt{1000^2 \text{ mm}^2 - 500^2 \text{ mm}^2} = 866 \text{ mm}$	زاویه مرکزی: $\alpha = \frac{360^\circ}{n}$
	$A = \frac{n \times l \times d}{4} = \frac{6 \times 500 \text{ mm} \times 866 \text{ mm}}{4} = 6495 \text{ mm}^2$	زاویه محاطی: $\beta = 180^\circ - \alpha$
		قطر دایره محاطی $d = \sqrt{D^2 - l^2}$
		قطر دایره محیطی: $D = \sqrt{d^2 + l^2}$

قطاع دایره

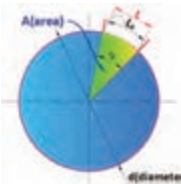
	مساحت: A قطر: d طول کمان: l_B زاویه وتر: α زاویه ی کمان: α	پارامترها
		محاسبات
	مثال: $d = 200 \text{ mm}, \alpha = 30^\circ \Rightarrow A = ?, l_B = ?$	مساحت قطاع دایره: $A = \frac{\pi \times d^2}{4} \times \frac{\alpha}{360^\circ}$
	$l_B = \frac{\pi \times d \times \alpha}{360^\circ} = \frac{3.14 \times 200 \text{ mm} \times 30^\circ}{360^\circ} = 52.33 \text{ mm}$	$A = \frac{l_B \times d}{4}$
	$A = \frac{l_B \times d}{4} = \frac{52.33 \text{ mm} \times 200 \text{ mm}}{4} = 2616.5 \text{ mm}^2$	طول وتر قطاع دایره: $l = 2 \times d \times \sin\left(\frac{\alpha}{2}\right)$
		طول کمان قطاع دایره: $l_B = \frac{\pi \times d \times \alpha}{360^\circ}$

وزن طولی (مقادیر جدول برای فولاد با جرم مخصوص $\rho = 7/58 \text{ kg/dm}^3$)

d قطر m' وزن طولی (وزن یک متر) a طول ضلع SW اندازه آچارگیر

سیم فولادی						مفتول فولادی					
d	m'	d	m'	d	m'	d	m'	d	m'	d	m'
mm	kg/1000m	mm	kg/1000m	mm	kg/1000m	mm	kg/m	mm	kg/m	mm	kg/m
0.10	0.062	0.55	1.87	1.1	7.46	3	0.055	18	2.00	60	22.2
0.16	0.158	0.60	2.22	1.2	8.88	4	0.099	20	2.47	70	30.2
0.20	0.247	0.65	2.60	1.3	10.4	5	0.154	25	3.85	80	39.5
0.25	0.385	0.70	3.02	1.4	12.1	6	0.222	30	5.55	100	61.7
0.30	0.555	0.75	3.47	1.5	13.9	8	0.395	35	7.55	120	88.8
0.35	0.755	0.80	3.95	1.6	15.8	10	0.617	40	9.86	140	121
0.40	0.986	0.85	4.45	1.7	17.8	12	0.888	45	12.5	150	139
0.45	1.25	0.90	4.99	1.8	20.0	15	1.39	50	15.4	160	158
0.50	1.54	1.0	6.17	2.0	24.7	16	1.58	55	18.7	200	247
مفتول چهار گوش						مفتول شش گوش					
a	m'	a	m'	a	m'	SW	m'	SW	m'	SW	m'
mm	kg/m	mm	kg/m	mm	kg/m	mm	kg/m	mm	kg/m	mm	kg/m
6	0.283	20	3.14	40	12.6	6	0.245	20	2.72	40	10.9
8	0.502	22	3.80	50	19.6	8	0.435	22	3.29	50	17.0
10	0.785	25	4.91	60	28.3	10	0.680	25	4.25	60	24.5
12	1.13	28	6.15	70	38.5	12	0.979	28	5.33	70	33.3
14	1.54	30	7.07	80	50.2	14	1.33	30	6.12	80	43.5
16	2.01	32	8.04	90	63.6	16	1.74	32	6.96	90	55.1
18	2.54	35	9.62	100	78.5	18	2.20	35	8.33	100	68.0
جرم سطحی (مقادیر جدول برای فولاد با جرم مخصوص $\rho = 7/58 \text{ kg/dm}^3$)											
s ضخامت ورق m' جرم سطحی											
s	m''	s	m''	s	m''	s	m''	s	m''	s	m''
mm	kg/m ²	mm	kg/m ²	mm	kg/m ²	mm	kg/m ²	mm	kg/m ²	mm	kg/m ²
0.25	2.75	0.70	5.50	1.2	9.42	3.0	23.6	4.75	37.3	10.0	78.5
0.40	3.14	0.80	6.28	1.5	11.8	3.5	27.5	5.0	39.3	12.0	94.2
0.50	3.93	0.90	7.07	2.0	15.7	4.0	31.4	6.0	47.1	14.0	110
0.60	4.71	1.0	7.85	2.5	19.6	4.5	35.3	8.0	62.8	15.0	118

محاسبات	پارامترها
مقدار نیرو: F_1, F_2	مقدار نیروی برایند: F_r
<p>مثال: اگر نیروهای ۱۲N و ۸N درجهت راست بر جسم روبرو وارد شوند، برایند نیروهای وارد بر جسم چند نیوتن و در کدام جهت است؟</p> <p>(درجهت راست) $F_r = F_1 + F_2 = 12 + 8 = 20 \text{ N}$</p>	<p>برآیند نیروهای هم جهت:</p> <p>$F_r = F_1 + F_2$</p>
<p>مثال: اگر نیروی ۱۲N درجهت راست و ۸N درجهت چپ بر جسم روبرو وارد شوند، برایند نیروهای وارد بر جسم چند نیوتن و در کدام جهت است؟</p> <p>(درجهت راست) $F_r = F_1 - F_2 = 12 - 8 = 4 \text{ N}$</p>	<p>برآیند نیروهای متقابل باهم:</p> <p>$F_r = F_1 - F_2$</p>

نیروهای غیر هم راستا

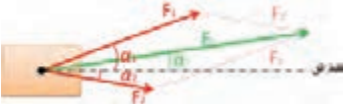
محاسبات	پارامترها
مقدار نیرو: F_1, F_2	مقدار نیروی برایند: F_r زاویه نیرو با خط افق: α
<p>مثال: اگر نیروی ۲۰۰N با زاویه ۶۰ درجه و نیروی ۱۶۰N با زاویه ۴۵- درجه بر جسمی وارد شوند، برایند نیروهای وارد شده بر جسم چند نیوتن و با چه زاویه‌ای خواهد بود؟</p> <p>$F_{x1} = F_1 \times \cos(\alpha) = 200 \times \cos(60^\circ) = 200 \times 0.5 = 100$ $F_{y1} = F_1 \times \sin(\alpha) = 200 \times \sin(60^\circ) = 200 \times 0.8660 = 173.21$</p> <p>$F_{x2} = F_2 \times \cos(\alpha) = 120 \times \cos(-45^\circ) = 120 \times 0.7071 = 84.85$ $F_{y2} = F_2 \times \sin(\alpha) = 120 \times \sin(-45^\circ) = 120 \times -0.7071 = -84.85$</p> <p>$F_{x1} = F_{x1} + F_{x2} = 100 + 84.85 = 184.85$ $F_{y1} = F_{y1} + F_{y2} = 173.21 + (-84.85) = 88.36$</p> <p>$F = \sqrt{F_{xt}^2 + F_{yt}^2} = \sqrt{184.85^2 + 88.36^2} = 204.88$ $\alpha = \tan^{-1}(F_{yt} / F_{xt}) = \tan^{-1}(88.36 / 184.85) = 25.5^\circ$ (برآیند دو نیرو 204/88 نیوتن و با زاویه‌ی 25/5 درجه است.)</p>	<p>تبدیل مختصات قطبی به مختصات دکارتی:</p> <p>$F_x = F \times \cos(\alpha)$ $F_y = F \times \sin(\alpha)$</p> <p>تبدیل مختصات دکارتی به مختصات قطبی:</p> <p>$F = \sqrt{F_{xt}^2 + F_{yt}^2}$ $\alpha = \tan^{-1}(F_{yt} / F_{xt})$</p>
	

نیروی فنر (قانون هوک)

محاسبات	پارامترها
مقدار نیروی وارد شده بر فنر: F	ضریب ثابت فنر: k جابجایی فنر: x
<p>مثال: اگر نیروی ۱۵۰ نیوتنی بر یک فنر با ضریب ثابت ۱۰N/mm وارد شود، طول این فنر چقدر افزایش خواهد یافت؟</p> <p>$F = k \times x \rightarrow 150 = 10 \times x \rightarrow x = 15 \text{ mm}$</p>	<p>قانون هوک در محدوده‌ی الاستیکی فنر:</p> <p>$F = k \times x$</p>
	

حلقه دایروی

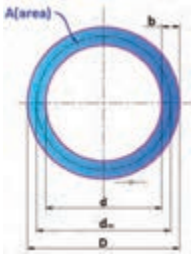
	<p>پهنای حلقه: b مساحت: A</p> <p>قطر خارجی: D قطر داخلی: d قطر میانی: d_m</p>	<p>پارامترها</p> <p>محاسبات</p>
	<p>مثال:</p> <p>$D = 140 \text{ mm} ; d = 120 \text{ mm} \Rightarrow A = ?$</p> <p>$A = \pi \times d_m \times b = 3 / 14 \times 130 \times 10 = 4082 \text{ mm}^2$</p> <p>$A = \frac{\pi}{4} \times (D^2 - d^2) = \frac{3 / 14}{4} \times (140^2 - 120^2)$</p> <p>$= 4082 \text{ mm}^2$</p>	<p>مساحت حلقه دایروی</p> <p>$A = \pi \times d_m \times b$</p> <p>$A = \frac{\pi}{4} \times (D^2 - d^2)$</p>

مکعب

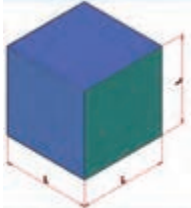
	<p>طول ضلع: l حجم: V مساحت: A_0</p>	<p>پارامترها</p> <p>محاسبات</p>
	<p>مثال:</p> <p>$l = 50 \text{ mm} \Rightarrow A_0 = ? , V = ?$</p> <p>$V = l^3 = (50 \text{ mm})^3 = 125000 \text{ mm}^3$</p> <p>$A_0 = 6 \times l^2 = 6 \times (50 \text{ mm})^2 = 15000 \text{ mm}^2$</p>	<p>حجم مکعب:</p> <p>$V = l^3$</p> <p>مساحت مکعب:</p> <p>$A_0 = 6 \times l^2$</p>

مکعب مستطیل

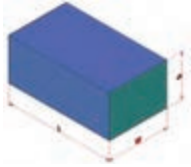
	<p>طول ضلع: l حجم: V مساحت: A_0</p> <p>عرض: w ارتفاع: h</p>	<p>پارامترها</p> <p>محاسبات</p>
	<p>مثال:</p> <p>$l = 100 \text{ mm} , w = 40 \text{ mm} , h = 30 \text{ mm} \Rightarrow V = ?$</p> <p>$V = l \times w \times h = 100 \times 40 \times 30 = 120000 \text{ mm}^3$</p> <p>مساحت مکعب مستطیل:</p> <p>$A_0 = 2 \times (l \times w + l \times h + w \times h)$</p>	<p>حجم مکعب مستطیل:</p> <p>$V = l \times w \times h$</p>

استوانه

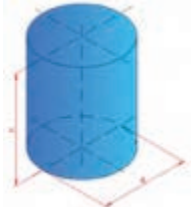
	<p>طول ضلع: l مساحت: A_0 حجم: V</p>	<p>پارامترها</p> <p>محاسبات</p>
	<p>مثال:</p> <p>$d = 20 \text{ mm} , h = 30 \text{ mm} \Rightarrow A_0 = ? , V = ?$</p> <p>$V = \frac{\pi \times d^2}{4} \times h = \frac{3 / 14 \times 20^2}{4} \times 30 = 9420 \text{ mm}^3$</p> <p>مساحت استوانه:</p> <p>$A_0 = \pi \times d \times h + 2 \times \frac{\pi \times d^2}{4}$</p>	<p>حجم استوانه:</p> <p>$V = \frac{\pi \times d^2}{4} \times h$</p> <p>مساحت جانبی:</p> <p>$A_M = \pi \times d \times h$</p>

استوانه توخالی

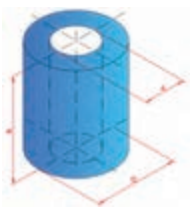
	پارامترها
	محاسبات
<p>مساحت: A_o حجم: V طول ضلع: l</p> <p>مثال:</p> <p>$D=40\text{ mm}$, $d=30\text{ mm}$, $h=50\text{ mm} \Rightarrow V=?$</p> <p>$V = \frac{\pi \times h}{4} \times (D^2 - d^2) = \frac{3/14 \times 50}{4} \times (40^2 - 30^2) = 27475\text{ mm}^3$</p>	<p>حجم استوانه:</p> <p>$V = \frac{\pi \times h}{4} \times (D^2 - d^2)$</p>
	<p>مساحت استوانه:</p> <p>$A_o = \pi \times (D + d) \times \left[\frac{1}{4} \times (D - d) + h \right]$</p>

هرم

	پارامترها
	محاسبات
<p>مساحت: A_o حجم: V طول ضلع: l</p> <p>مثال:</p> <p>$L=100\text{ mm}$, $W=30\text{ mm}$, $h=80\text{ mm} \Rightarrow V=?$</p> <p>$V = \frac{l \times w \times h}{3} = \frac{100 \times 30 \times 80}{3} = 8000\text{ mm}^3$</p>	<p>حجم هرم:</p> <p>$V = \frac{l \times w \times h}{3}$</p>
	<p>طول یال هرم:</p> <p>$l_e = \sqrt{h_e^2 + \frac{w^2}{4}}$</p>
	<p>ارتفاع وجه هرم:</p> <p>$h_e = \sqrt{h^2 + \frac{l^2}{4}}$</p>

مخروط

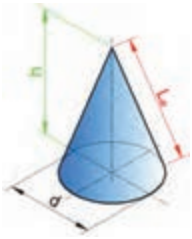
	پارامترها
	محاسبات
<p>حجم: V مساحت جانبی: A_s قطر قاعده: d</p> <p>طول یال: l_e ارتفاع: h</p> <p>مثال:</p> <p>$d=40\text{ mm}$, $h=60\text{ mm} \Rightarrow V=?$</p> <p>$V = \frac{\pi \times d^2}{4} \times \frac{h}{3} = \frac{3/14 \times 40^2}{4} \times \frac{60}{3} = 25120\text{ mm}^3$</p>	<p>حجم مخروط:</p> <p>$V = \frac{\pi \times d^2}{4} \times \frac{h}{3}$</p>
	<p>مساحت جانبی مخروط:</p> <p>$A_s = (\pi \times d \times l_e) / 2$</p>
	<p>طول یال مخروط:</p> <p>$l_e = \sqrt{h^2 + \frac{d^2}{4}}$</p>

	حجم: V مساحت: A قطر: d	پارامترها
	مثال:	محاسبات
	$d=20\text{ mm} \Rightarrow A=?$ $A = \pi \times d^2 = \frac{\pi}{14} \times 20^2 \text{ mm}^2 = 1256 \text{ mm}^2$	حجم کره: $V = \frac{\pi \times d^3}{6}$ مساحت کره: $A = \pi \times d^2$

جرم

	جرم مخصوص: ρ جرم: m حجم: V	پارامترها
	مثال: جرم کره‌ای به قطر 60 mm از جنس مس را حساب کنید.	محاسبات
	$V = \frac{\pi \times d^3}{6} = \frac{\pi \times 60^3}{6} = 113040 \text{ mm}^3$ $= 0.000113040 \text{ m}^3$ $m = V \times \rho = 0.000113040 \text{ m}^3 \times 8900 \frac{\text{kg}}{\text{m}^3} = 1.006 \text{ kg}$	جرم مواد: $m = V \times \rho$

جرم طولی

	جرم: m جرم طولی: m' طول: l	پارامترها
	مثال: جرم یک مفتول فولادی به طول 200 mm و قطر 5 mm را حساب کنید. (از جدول جرم طولی $m' = 0.154\text{ kg/m}$)	محاسبات
	$m = m' \times l = 0.154 \times 0.2 = 0.0308 \text{ kg}$	جرم طولی مواد: $m = m' \times l$

جرم سطحی

	جرم: m جرم سطحی: m'' سطح: A	پارامترها
	مثال: جرم یک ورق فولادی به ضخامت 0.5 mm و مساحت 2 m^2 را حساب کنید. (از جدول جرم سطحی $m'' = 3.93\text{ kg/m}^2$)	محاسبات
	$m = m'' \times A = 3.93 \times 2 = 7.86 \text{ kg}$	جرم طولی مواد: $m = m'' \times A$

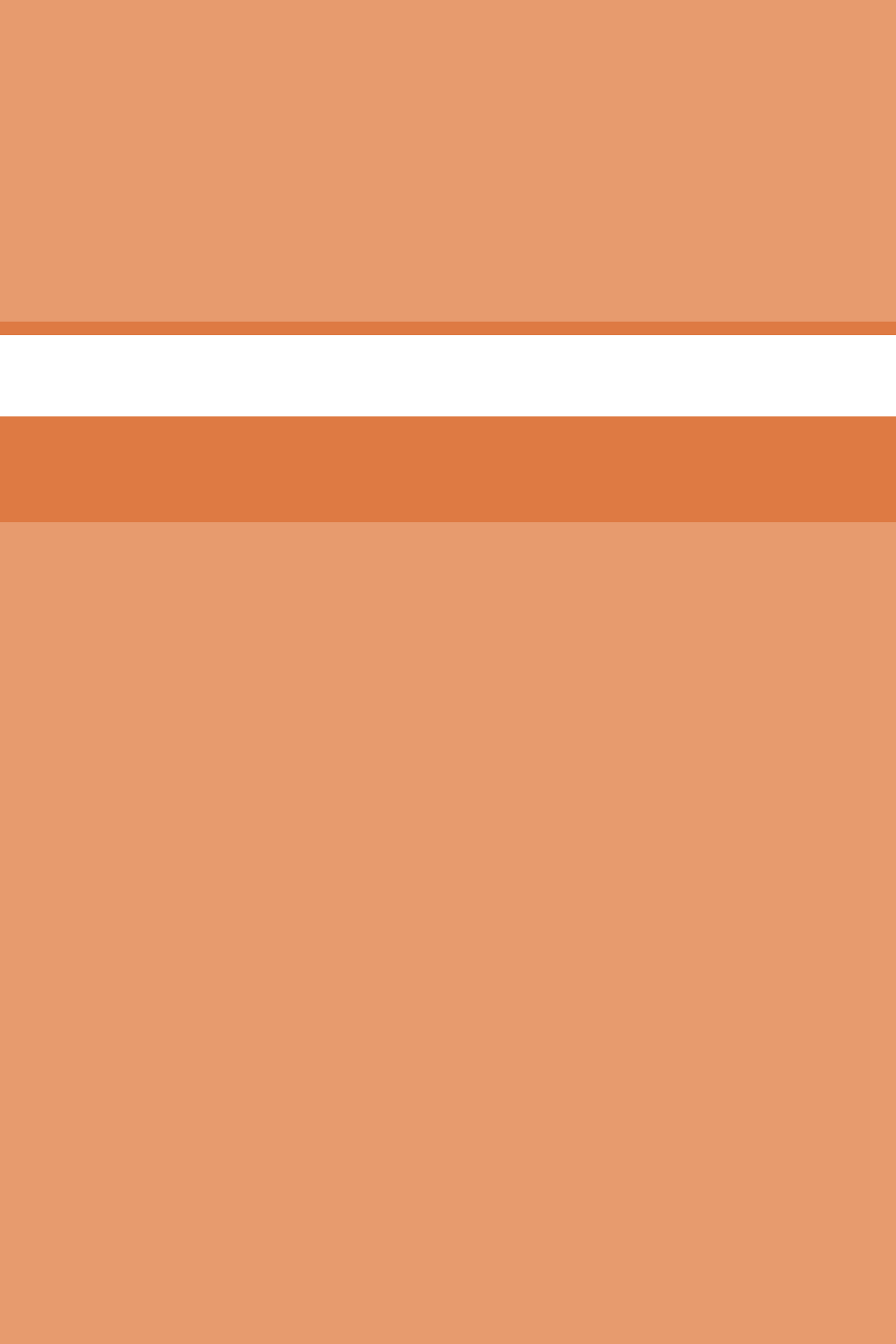

فصل ۴

فناوری‌ها، استانداردها و تجهیزات



معرفی استانداردهای ISO , DIN

مؤسسه‌ای که در جهان عمل استانداردسازی را انجام می‌دهند بالغ بر ۷۰ سازمان و مؤسسه دولتی، خصوصی یا دانشگاهی هستند که از آن جمله می‌توان به (ISO (the International Standardization for Organization سازمان بین‌المللی استاندارد و به آلمانی: DIN (Deutsches Institut für Normung مؤسسه استاندارد آلمان اشاره کرد که در ایران نیز از این دو استاندارد بیشتر استفاده می‌گردد.

DIN از سال ۱۹۱۷ آغاز به کار کرده است و از استانداردهای سخت‌گیرانه می‌باشد. DIN با بیش از ۳۰,۰۰۰ عنوان استاندارد تقریباً تمامی جوانب تکنولوژی را در بر می‌گیرد.

ISO از ۱۹۴۷ به منظور یکپارچه‌سازی روند تدوین استاندارد در سراسر جهان با رویکرد ایجاد تسهیلات در تجارت بین‌المللی، حمایت از تولیدکننده و مصرف‌کننده و توسعه همکاری‌های علمی، تکنولوژیکی، اقتصادی و... با عضویت ۲۵ کشور شکل گرفت. در حال حاضر این سازمان دارای ۱۳۲ عضو شامل ۹۰ عضو اصلی ۳۴ عضو مکاتبه‌ای و ۸ عضو مشترک می‌باشد که مؤسسه استاندارد و تحقیقات صنعتی ایران از جمله اعضای اصلی آن بوده و با فعالیت در کمیته‌های فنی ایزو در تدوین استانداردهای بین‌المللی مشارکت داشته و دارد. این استانداردها که تعداد آنها در حال حاضر ۱۱۹۵۰ مورد می‌باشد توسط ۲۸۵۶ کمیته و زیر کمیته و بیش از سی‌هزار کارشناس تدوین گردیده‌اند.

روند تهیه استانداردها به این گونه است که پس از موافقت اعضا با موضوع پیشنهادی، مدارک علمی و فنی مربوطه تهیه و بین اعضاء (از جمله ایران) توزیع می‌گردد که پس از انجام اصلاحات لازم به صورت پیش‌نویس استاندارد بین‌المللی در آمده و بعد از رأی‌گیری در صورت آوردن حداقل ۷۰٪ از آرا، اعلان عمومی می‌گردد.

هر استاندارد یک شماره منحصر به فرد دارد به همراه تاریخ ایجاد یا اصلاح آن، که هنگام استفاده از مفاد آن استاندارد لازم است این شماره نیز آورده شود.

جداول جوشکاری

توضیح علائم حک شده روی الکترودهای جوشکاری برقی

طبق DIN EN 499 (1995-01)		الکترودهای پوشش‌دار برای فولادهای غیرآلیاژی و فولادهای دانه‌ریز																																										
شماره استاندارد		مثال: EN 499 - E 46 3 B 5 4 H5																																										
علامت کوتاه الکتروُد روکش‌دار		مقدار هیدروژن H 5 → 5ml/100g جنس مواد در درز جوش																																										
<table border="1"> <caption>عدد مشخصه خواص مکانیکی مواد جوشکاری</caption> <thead> <tr> <th>عدد مشخصه</th> <th>حداقل تنش تسلیم N/mm²</th> <th>استحکام کششی N/mm²</th> <th>تغییر طول نسبی % شکست آهسته</th> </tr> </thead> <tbody> <tr><td>35</td><td>355</td><td>440...570</td><td>22</td></tr> <tr><td>38</td><td>380</td><td>470...600</td><td>20</td></tr> <tr><td>42</td><td>420</td><td>500...640</td><td>20</td></tr> <tr><td>46</td><td>460</td><td>530...680</td><td>20</td></tr> <tr><td>50</td><td>500</td><td>560...720</td><td>18</td></tr> </tbody> </table>		عدد مشخصه	حداقل تنش تسلیم N/mm ²	استحکام کششی N/mm ²	تغییر طول نسبی % شکست آهسته	35	355	440...570	22	38	380	470...600	20	42	420	500...640	20	46	460	530...680	20	50	500	560...720	18	<table border="1"> <caption>عدد مشخصه وضعیت جوشکاری</caption> <thead> <tr> <th>عدد مشخصه</th> <th>وضعیت جوشکاری</th> </tr> </thead> <tbody> <tr><td>1</td><td>همه وضعیت‌ها</td></tr> <tr><td>2</td><td>همه وضعیت‌ها به جز درز عمودی</td></tr> <tr><td>3</td><td>درز لبه‌لب در وضعیت وانی، درز گوشه در وضعیت وانی و افقی</td></tr> <tr><td>4</td><td>درز لبه‌لب و گوشه در وضعیت وانی</td></tr> <tr><td>5</td><td>برای درز عمودی و مانند 3</td></tr> </tbody> </table>		عدد مشخصه	وضعیت جوشکاری	1	همه وضعیت‌ها	2	همه وضعیت‌ها به جز درز عمودی	3	درز لبه‌لب در وضعیت وانی، درز گوشه در وضعیت وانی و افقی	4	درز لبه‌لب و گوشه در وضعیت وانی	5	برای درز عمودی و مانند 3					
عدد مشخصه	حداقل تنش تسلیم N/mm ²	استحکام کششی N/mm ²	تغییر طول نسبی % شکست آهسته																																									
35	355	440...570	22																																									
38	380	470...600	20																																									
42	420	500...640	20																																									
46	460	530...680	20																																									
50	500	560...720	18																																									
عدد مشخصه	وضعیت جوشکاری																																											
1	همه وضعیت‌ها																																											
2	همه وضعیت‌ها به جز درز عمودی																																											
3	درز لبه‌لب در وضعیت وانی، درز گوشه در وضعیت وانی و افقی																																											
4	درز لبه‌لب و گوشه در وضعیت وانی																																											
5	برای درز عمودی و مانند 3																																											
<table border="1"> <caption>علائم مشخصه برای استحکام ضربه‌ای جنس جوشکاری</caption> <thead> <tr> <th>حروف مشخصه / رقم مشخصه</th> <th>حداقل کار ضربه شکاف در 47J °C</th> </tr> </thead> <tbody> <tr><td>Z</td><td>بدون مشخصه</td></tr> <tr><td>A</td><td>+20</td></tr> <tr><td>0</td><td>0</td></tr> <tr><td>2</td><td>-20</td></tr> <tr><td>3</td><td>-30</td></tr> <tr><td>4</td><td>-40</td></tr> </tbody> </table>		حروف مشخصه / رقم مشخصه	حداقل کار ضربه شکاف در 47J °C	Z	بدون مشخصه	A	+20	0	0	2	-20	3	-30	4	-40	<table border="1"> <caption>رقم مشخصه برای Ausbringung و نوع جریان</caption> <thead> <tr> <th>عدد مشخصه</th> <th>خروجی %</th> <th>نوع جریان</th> </tr> </thead> <tbody> <tr><td>1</td><td>>105</td><td>جریان متناوب و مستقیم</td></tr> <tr><td>2</td><td>>105</td><td>جریان مستقیم</td></tr> <tr><td>3</td><td>>105 ≤ 125</td><td>جریان متناوب و مستقیم</td></tr> <tr><td>4</td><td>>105 ≤ 125</td><td>جریان مستقیم</td></tr> <tr><td>5</td><td>>105 ≤ 160</td><td>جریان متناوب و مستقیم</td></tr> <tr><td>6</td><td>>105 ≤ 160</td><td>جریان مستقیم</td></tr> <tr><td>7</td><td>>160</td><td>جریان متناوب و مستقیم</td></tr> <tr><td>8</td><td>>160</td><td>جریان مستقیم</td></tr> </tbody> </table>		عدد مشخصه	خروجی %	نوع جریان	1	>105	جریان متناوب و مستقیم	2	>105	جریان مستقیم	3	>105 ≤ 125	جریان متناوب و مستقیم	4	>105 ≤ 125	جریان مستقیم	5	>105 ≤ 160	جریان متناوب و مستقیم	6	>105 ≤ 160	جریان مستقیم	7	>160	جریان متناوب و مستقیم	8	>160	جریان مستقیم
حروف مشخصه / رقم مشخصه	حداقل کار ضربه شکاف در 47J °C																																											
Z	بدون مشخصه																																											
A	+20																																											
0	0																																											
2	-20																																											
3	-30																																											
4	-40																																											
عدد مشخصه	خروجی %	نوع جریان																																										
1	>105	جریان متناوب و مستقیم																																										
2	>105	جریان مستقیم																																										
3	>105 ≤ 125	جریان متناوب و مستقیم																																										
4	>105 ≤ 125	جریان مستقیم																																										
5	>105 ≤ 160	جریان متناوب و مستقیم																																										
6	>105 ≤ 160	جریان مستقیم																																										
7	>160	جریان متناوب و مستقیم																																										
8	>160	جریان مستقیم																																										
<table border="1"> <caption>علائم کوتاه و نوع پوشش</caption> <thead> <tr> <th>علائم کوتاه</th> <th>نوع پوشش</th> <th>خواص فنی جوشکاری، محدوده کاربرد</th> </tr> </thead> <tbody> <tr><td>A</td><td>پوشش اکسیدی</td><td>قطرهای ظریف، درز جوش، براق، کاربرد محدود در شرایط اجباری</td></tr> <tr><td>B</td><td>پوشش بازی</td><td>حداکثر کار ضربه شکاف جنس جوشکاری، حساسیت کمتر به ترک سرد</td></tr> <tr><td>C</td><td>پوشش سلولزی</td><td>عالی برای درز جوش عمودی</td></tr> <tr><td>R</td><td>پوشش دی‌اکسید تیتانیوم</td><td>جوشکاری ورق‌های نازک، همه وضعیت‌های جوشکاری به جز درز جوش عمودی</td></tr> <tr><td>RA</td><td>پوشش اکسیدی، دی‌اکسید تیتانیوم</td><td>توان ریزش بالا، درزهای براق، همه وضعیت‌های جوشکاری به جز درز جوش عمودی</td></tr> <tr><td>RB</td><td>پوشش بازی، دی‌اکسید تیتانیوم</td><td>مقاومت به ضربه بالای جنس جوشکاری، جوشکاری مطمئن از نظر عدم ترک، همه وضعیت‌های جوشکاری به جز درز جوش عمودی</td></tr> <tr><td>RC</td><td>پوشش سلولزی، دی‌اکسید تیتانیوم</td><td>قطرهای متوسط، برای درز جوش عمودی هم مناسب است</td></tr> <tr><td>RR</td><td>پوشش ضخیم، دی‌اکسید تیتانیوم</td><td>کاربرد همه جانبه، درزهای ظریف پولکی، مقاومت خوب به پوسته شدن، برای همه وضعیت‌های جوشکاری به جز درز جوش عمودی</td></tr> </tbody> </table>				علائم کوتاه	نوع پوشش	خواص فنی جوشکاری، محدوده کاربرد	A	پوشش اکسیدی	قطرهای ظریف، درز جوش، براق، کاربرد محدود در شرایط اجباری	B	پوشش بازی	حداکثر کار ضربه شکاف جنس جوشکاری، حساسیت کمتر به ترک سرد	C	پوشش سلولزی	عالی برای درز جوش عمودی	R	پوشش دی‌اکسید تیتانیوم	جوشکاری ورق‌های نازک، همه وضعیت‌های جوشکاری به جز درز جوش عمودی	RA	پوشش اکسیدی، دی‌اکسید تیتانیوم	توان ریزش بالا، درزهای براق، همه وضعیت‌های جوشکاری به جز درز جوش عمودی	RB	پوشش بازی، دی‌اکسید تیتانیوم	مقاومت به ضربه بالای جنس جوشکاری، جوشکاری مطمئن از نظر عدم ترک، همه وضعیت‌های جوشکاری به جز درز جوش عمودی	RC	پوشش سلولزی، دی‌اکسید تیتانیوم	قطرهای متوسط، برای درز جوش عمودی هم مناسب است	RR	پوشش ضخیم، دی‌اکسید تیتانیوم	کاربرد همه جانبه، درزهای ظریف پولکی، مقاومت خوب به پوسته شدن، برای همه وضعیت‌های جوشکاری به جز درز جوش عمودی														
علائم کوتاه	نوع پوشش	خواص فنی جوشکاری، محدوده کاربرد																																										
A	پوشش اکسیدی	قطرهای ظریف، درز جوش، براق، کاربرد محدود در شرایط اجباری																																										
B	پوشش بازی	حداکثر کار ضربه شکاف جنس جوشکاری، حساسیت کمتر به ترک سرد																																										
C	پوشش سلولزی	عالی برای درز جوش عمودی																																										
R	پوشش دی‌اکسید تیتانیوم	جوشکاری ورق‌های نازک، همه وضعیت‌های جوشکاری به جز درز جوش عمودی																																										
RA	پوشش اکسیدی، دی‌اکسید تیتانیوم	توان ریزش بالا، درزهای براق، همه وضعیت‌های جوشکاری به جز درز جوش عمودی																																										
RB	پوشش بازی، دی‌اکسید تیتانیوم	مقاومت به ضربه بالای جنس جوشکاری، جوشکاری مطمئن از نظر عدم ترک، همه وضعیت‌های جوشکاری به جز درز جوش عمودی																																										
RC	پوشش سلولزی، دی‌اکسید تیتانیوم	قطرهای متوسط، برای درز جوش عمودی هم مناسب است																																										
RR	پوشش ضخیم، دی‌اکسید تیتانیوم	کاربرد همه جانبه، درزهای ظریف پولکی، مقاومت خوب به پوسته شدن، برای همه وضعیت‌های جوشکاری به جز درز جوش عمودی																																										

الکترودها و طراحی درز جوش‌های جوشکاری برقی

DIN EN مشخصه طبق 499 ¹	قابل استفاده برای فولادها	کاربرد خواص
E 35 Z A 13	S185... S275,DC01,DC03,DC04	برای جوشکاری ورق‌های نازک، مثلاً بدنه خودرو، پر کردن خوب فاصله‌ها
E 35 2 C 25	S235,S275,P235,P355,L210...L360	درزهای محیطی لوله، مناسب برای ریشه درز، مغز درز و روی درز
E 35 A R 12	S185...S235,P235,P23GH...P265GH	برای جوشکاری ورق‌های نازک، پوسته‌های سبک، شلاکه با قابلیت برطرف کردن آسان
E 38 0 RC 11	S185...S355,P235,P265,GP240R	کاربرد عمومی، درز جوش‌های براق بدون ترک، شلاکه‌ها گاهی خودبه خود آزاد می‌شود
E 42 0 RC 11	S185...S355,P235GH,P265GH,P235...P355	کاربرد عمومی، درز جوش‌های براق بدون ترک، شلاکه‌ها گاهی خودبه خود آزاد می‌شوند.
E 42 A RR 12	S185...S355,P235GH,P265GH,P235	برای ورق‌ها و پروفیل‌ها، پوسته‌های سبک، درز جوش‌های براق بدون ترک
E 38 2 RB 12	S185...S355,P235,P265P235GH...P295GH,GP240R	لوله‌کشی‌ها و مخازن، درز جوش‌های تمیز و بدون ترک، شلاکه‌ها به راحتی آزاد و جدا می‌شوند
E 38 2 RA 73	S185...S355,P235GH,P265GH,P295GH	الکترودهای توان بالا، درز جوش‌های خیلی برای بدون ترک، شلاکه‌ها به راحتی جدا می‌شوند
E 42 0 RR 53	S185...S355,P235GH,P265GH,P295GH,GP240R	الکترودهای توان بالا برای درزهای لبه‌لب و گوشه، درزهای براق بدون ترک
E 42 5 B 42 H 10	S185...S355,E295,E355,P25...P295,L210...L360	برای اتصالات بدون ترک و چقرمه، همچنین برای فولادهای با کربن تا ۰.۴٪
E 42 3 B 42 H 10	S185...S355,P235GH,P265GH,P295GH,P235...P355	برای اتصالات بدون ترک و چقرمه، همچنین برای فولادهای با کربن تا ۰.۴٪ مقاوم به پیرسختی

طراحی درز جوش V شکل در جوشکاری برقی

ضخامت درز a mm	شکاف s mm	تعداد و نوع وضیعت ^۲	ابعاد الکتروده D × 1 mm	مصرف ویژه الکتروده Z _ش قطعه/m	وزن درز گرده جوش	
					بسته به نوع وضیعت m _s g/m	کل m g/m
4	1	1W	3.2 × 450	3	75	155
		1D	4 × 450	2	80	
5	1.5	1W	3.2 × 450	4	100	210
		1D	4 × 450	2.9	110	
6	2	1W	3.2 × 450	4	100	285
		1D	4 × 450	4.7	185	
8	2	1W	3.2 × 450	4	100	460
		1F	4 × 450	3.7	145	
		1D	5 × 450	3.5	215	
10	2	1W	3.2 × 450	4	100	675
		1F	4 × 450	4	195	
		1D	5 × 450	6.2	380	

۱- سازندگان الکتروده برای هر الکتروده طبق DIN EN 499 انواع مختلفی عرضه می‌کنند که ترکیب و محدوده کاربرد آنها با هم فرق می‌کند.

۲- W ریشه درز، F مغز درز، D روی درز

طراحی درز جوش برای درزهای گوشه در جوشکاری برق						
3	-	1	3.2×450	3.2	80	80
4	-	1	4×450	3.6	140	140
5	-	3	3.2×450	8.6	215	215
6	-	3	4×450	8	310	310
8	-	1W	4×450	3	120	550
		2D	5×450	7	430	
10	-	1W	4×450	3	120	865
		4D	5×450	12.3	745	
		1W	4×450	3	120	
12	-	1W	4×450	3	120	1245
		4D	5×450	18.5	1125	

مصرف الکتروود در جوشکاری برقی

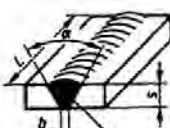
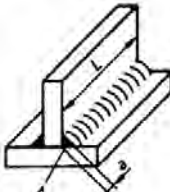
 	<p>A: سطح مقطع گرده: D: قطر الکتروود</p> <p>C: ضریب ثابت شکل: L: طول الکتروود:</p> <p>A: ضخامت درز: L: طول درز:</p> <p>S: ضخامت ورق: V_s: حجم گرده جوشکاری:</p> <p>b: پهنای ریشه درز: V_E: حجم مفید الکتروود:</p> <p>α: زاویه دهانه: i: تعداد الکتروود:</p>	<p>تعداد الکتروود</p> $i = \frac{V_s}{V_E}$								
	<p>مثال: در جوشکاری درز V_s شکل الکتروود 350×2.5, $s = 6$ mm,</p> $L = 1300 \text{ mm}, b = 1 \text{ mm}, \alpha = 60^\circ$ <p>مطلوب است: i, V_s, A</p>	<p>حجم گرده جوشکاری</p> $V_s = A \cdot L$								
	<p>سطح مقطع گرده درز گوشه</p> $A = a^2$	<p>سطح مقطع گرده درز V</p> $A = s(C \cdot s + b)$								
	<p>$A = s \cdot (C \cdot s + b) = s \cdot (0.85 \cdot s + b)$</p> <p>$= 6 \text{ mm} \cdot (0.85 \cdot 6 \text{ mm} + 1 \text{ mm}) = 26.88 \text{ mm}^2$</p> <p>$V_s = A \cdot L = 26.88 \text{ mm}^2 \cdot 1300 \text{ mm} = 3494 \text{ mm}^3$</p> $i = \frac{V_s}{V_E} = \frac{3494 \text{ mm}^3}{1570 \text{ mm}^3} = 2.2$	<p>حجم الکتروود V_E</p>								
	<p>ضریب ثابت شکل C</p>									
	<p>ابعاد الکتروود طبق DIN 1913 T1</p> <p>mm به d x l</p>	<p>زاویه دهانه α</p>	<p>C</p>							
	<table border="1"> <tr> <td>1.5×200</td> <td>2.0×250</td> <td>2.5×350</td> <td>3.2×350</td> <td>4.0×350</td> <td>5.0×450</td> <td>6.0×450</td> </tr> </table>	1.5×200	2.0×250	2.5×350	3.2×350	4.0×350	5.0×450	6.0×450	<p>60°</p>	<p>0.58</p>
1.5×200	2.0×250	2.5×350	3.2×350	4.0×350	5.0×450	6.0×450				
<p>به V_E mm^3</p>	<table border="1"> <tr> <td>300</td> <td>690</td> <td>1570</td> <td>2575</td> <td>4220</td> <td>8245</td> <td>11875</td> </tr> </table>	300	690	1570	2575	4220	8245	11875	<p>90°</p>	<p>1</p>
300	690	1570	2575	4220	8245	11875				

سوراخ کاری مته‌های فولادی تندبر

طبق DIN 1414-1 (1998-06)		مته‌های از جنس فولادهای تندبر (HSS)		
	نوع	کاربرد	زاویه مارپیچ	زاویه راس
	N	کاربرد عمومی برای مواد تا $R_m = 1000 \text{ N/mm}^2$ - مثلاً فولادهای - سازه‌ای - کربوره و ... بهسازی	$30^\circ \dots 40^\circ$	118°
	H	سوراخکاری فلزات غیر آهنی ترد و براده کوتاه و مواد مصنوعی، مثلاً آلیاژهای PMMA, CuZn (پلکسی گلاس)	$13^\circ \dots 19^\circ$	118°
	W	سوراخکاری فلزات غیر آهنی نرم و براده بلند و مواد مصنوعی، مثلاً آلیاژهای PA, Cu, Mg (پلی آمید) و PVC	$40^\circ \dots 47^\circ$	130°

مقادیر مرجع برای سوراخکاری با مته‌های از جنس HSS

جنس قطعه کار		سرعت براده برداری V_c m/min	قطر مته d به mm				
			۲...۳	>۳...۶	>۶...۱۲	>۱۲...۲۵	>۲۵...۵۰
گروه جنس	استحکام کششی به R_m N/mm ^۲ با سختی HB		پیشروی f به دور / mm				
فولادها، استحکام پایین	$R_m \leq 800$	۴۰	۰.۰۵	۰.۱۰	۰.۱۵	۰.۲۵	۰.۳۵
فولادها، استحکام بالا	$R_m > 800$	۲۰	۰.۰۴	۰.۰۸	۰.۱۰	۰.۱۵	۰.۲۰
فولادهای زنگ نزن	$R_m \geq 800$	۱۲	۰.۰۳	۰.۰۶	۰.۰۸	۰.۱۲	۰.۱۸
چدن خاکستری، چکش خوار	$HB \leq 225$	۲۰	۰.۱۰	۰.۲۰	۰.۳۰	۰.۴۰	۰.۶۰
آلیاژهای Al	$R_m \leq 350$	۴۵	۰.۱۰	۰.۲۰	۰.۳۰	۰.۴۰	۰.۶۰
آلیاژهای Cu	$R_m \leq 500$	۶۰	۰.۱۰	۰.۱۵	۰.۳۰	۰.۴۰	۰.۶۰
ترموپلاستها	-	۵۰	۰.۱۰	۰.۱۵	۰.۳۰	۰.۴۰	۰.۶۰
دوروپلاستها	-	۲۵	۰.۰۵	۰.۱۰	۰.۱۸	۰.۲۷	۰.۳۵

مقادیر مرجع برای سوراخکاری با مته‌های الماسه



جنس قطعه کار		سرعت براده برداری V_c m/min	قطر مته d به mm				
			۲...۳	>۳...۶	>۶...۱۲	>۱۲...۲۵	>۲۵...۵۰
گروه جنس	استحکام کششی به R_m N/mm ^۲ با سختی HB		پیشروی f به دور / mm				
فولادها، استحکام پایین	$R_m \leq 800$	۹۰	۰.۰۵	۰.۱۰	۰.۱۵	۰.۲۵	۰.۴۰
فولادها، استحکام بالا	$R_m > 800$	۸۰	۰.۰۸	۰.۱۳	۰.۲۰	۰.۳۰	۰.۴۰
فولادهای زنگ نزن	$R_m \geq 800$	۴۰	۰.۰۸	۰.۱۳	۰.۲۰	۰.۳۰	۰.۴۰

چدن خاکستری، چکش خوار	HB ≤ 250	۱۰۰	۰.۱۰	۰.۱۵	۰.۳۰	۰.۴۵	۰.۷۰
آلیاژهای Al	$R_m \leq 350$	۱۸۰	۰.۱۵	۰.۲۵	۰.۴۰	۰.۶۰	۰.۸۰
آلیاژهای Cu	$R_m \leq 500$	۲۰۰	۰.۱۲	۰.۱۶	۰.۳۰	۰.۴۵	۰.۶۰
ترموپلاستها	-	۸۰	۰.۰۵	۰.۱۰	۰.۲۰	۰.۳۰	۰.۴۰
دوروپلاستها	-	۸۰	۰.۰۵	۰.۱۰	۰.۲۰	۰.۳۰	۰.۴۰
مقادیر مرجع در شرایط متغیر							
<p>مقادیر مرجع برای سرعت براده برداری و پیشروی برای شرایط میانگین صادق است:</p> <ul style="list-style-type: none"> • عمر حدود ۳۰ min • استحکام متوسط قطعه کار • عمق سوراخکاری $\Delta d >$ مته کوتاه • شرایط مناسب افزایش می‌یابد. • شرایط نامناسب کاهش می‌یابد. 							

نوک مته خراب شده است	سایش روی قطر خارجی	گشاد شدن سوراخ	تجمع براده در شمار براده	خرد شدن و بریدن لبه‌های برش	سوراخ گرد نیست	عمر کوتاه	لرزش	
•	•	•		•				کنترل هندسه لبه‌های برش
			•			•		افزایش هدایت مواد روغنکاری و خنک‌کاری
		↓	↓		↓		↓	پیشروی را کاهش دهید
			↑	↑				سرعت پیشروی را بیشتر کنید
•	•		•			•	•	طول آزاد (بیرون مته گیر) را کاهش دهید
•	•	•	•			•	•	مقادیر براده برداری را کنترل کنید
•	•			•		•		نوع ویدیا را کنترل کنید

پیچ‌ها انواع رزوه‌ها

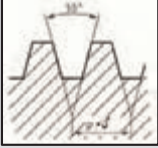
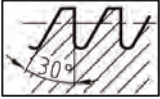
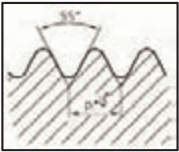
جدول علائم اختصاری، کاربرد و نام دنده‌ها

DIN 202 (19991)		رزوه‌های راست‌گرد یک راهه (نخه)		
فرم پروفیل رزوه	اندازه قطر نامی (mm)		کاربرد	حروف مشخصه و مفهوم آن
	از	تا		
	۰.۳	۰.۹	ساخت پیچ و مهره در صنایع ظریف و دقیق مانند ساعت سازی	M (رزوه متریک بر اساس استاندارد ISO)
	۱ (دنده خشن)	۶۸ (دنده خشن)	برای مصارف عمومی	
	۱ (دنده ظریف)	۱۰۰۰ (دنده ظریف)		
	۱۲	۱۸۰	پیچ با بدنه کششی	
	۶	۶۰	پیچ‌های درپوش و روغن خور	
	۸	۳۰۰	پیچ‌های حرکتی برای انتقال حرکت و قدرت	Tr (رزوه دوزنقه ISO متریک)
	۱۰	۶۴۰	مصارف عمومی و انتقال حرکت	S (رزوه رای)
	۸	۲۰۰	برای مصارف عمومی	Rd (رزوه گرد)
	۱۰	۳۰۰		
	$\frac{1}{8}$ in	۶in	برای مصارف غیر آبدی	G (رزوه لوله استوانه‌ای)
	$\frac{1}{4}$ in	$3\frac{1}{3}$ in	اتصالات پیچ و مهره	W (رزوه وینورث)

رزوه‌های معمولی و ندانه ریز متریک (M)

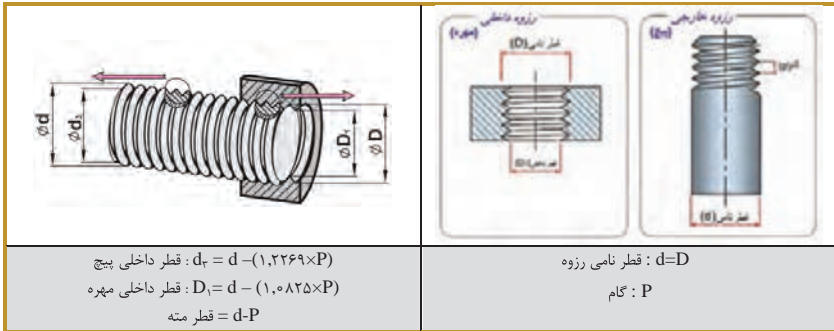

قطر داخلی پیچ : $d_1 = d - (1,2269 \times P)$
 قطر داخلی مهره : $D_1 = d - (1,0825 \times P)$
 قطر مته = $d - P$

قطر نامی رزوه : $d = D$
 گام : P

طبق (DIN 13-1 (19991))		اندازه نامی رزوه معمولی (اندازه‌ها به mm)			
مشخصه‌ی رزوه $d=D$	گام P	قطر داخلی پیچ $d_1 = d - (1,2269 \times P)$	قطر داخلی مهره $D_1 = d - (1,0825 \times P)$	قطر مته داخل مهره ($d - P$)	قطر مته داخل مهره ($d - P$)
M 1	0,25	0,69	0,73	0,75	0,75
M 1,2	0,25	0,89	0,93	0,95	0,95
M 1,6	0,35	1,17	1,22	1,25	1,25
M 2	0,4	1,51	1,57	1,6	1,6
M 2,5	0,45	1,95	2,01	2,05	2,05
M 3	0,5	2,39	2,46	2,5	2,5
M 4	0,7	3,14	3,24	3,3	3,3
M 5	0,8	4,02	4,13	4,2	4,2
M 6	1	4,77	4,92	5,0	5,0
M 8	1,25	6,47	6,65	6,8	6,8
M 10	1,5	8,16	8,38	8,5	8,5
M 12	1,75	9,85	10,11	10,2	10,2
M 16	2	13,55	13,84	14	14
M 20	2,5	16,93	17,29	17,5	17,5
M 24	3	20,33	20,75	21	21
M 30	3,5	25,71	26,21	26,5	26,5
M 36	4	31,09	31,67	32	32
M 42	4,5	36,48	37,13	37,5	37,5
M 48	5	41,87	42,59	43	43
M 56	5,5	49,25	50,05	50,5	50,5
M 64	6	56,64	57,51	58	58

طبق (DIN 13-2...10 (19991))		اندازه‌های نامی رزوه ریز (اندازه‌ها به mm)						
مشخصه رزوه $d \times P$	قطر داخلی مهره (D_1)	قطر داخلی پیچ (d_1)	مشخصه رزوه $d \times P$	قطر داخلی مهره (D_1)	قطر داخلی پیچ (d_1)	مشخصه رزوه $d \times P$	قطر داخلی مهره (D_1)	قطر داخلی پیچ (d_1)
M 2x0,25	1,69	1,73	M 10x0,25	9,69	9,73	M 24x2	21,55	21,84
M 2x0,25	2,69	2,73	M 10x0,5	9,39	9,46	M 30x1,5	28,16	28,38
M 4x0,2	3,76	3,78	M 10x1	8,77	8,92	M 30x2	27,55	27,84
M 4x0,25	3,57	3,62	M 12x0,35	11,57	11,62	M 36x1,5	34,16	34,38
M 5x0,25	4,69	4,73	M 12x0,5	11,39	11,46	M 36x2	33,55	33,84
M 5x0,25	4,29	4,36	M 12x1	10,77	10,92	M 42x1,5	40,16	40,38
M 6x0,25	5,69	5,73	M 16x0,5	15,39	15,46	M 42x2	39,55	39,84
M 6x0,5	5,29	5,36	M 16x1	14,77	14,92	M 48x1,5	46,16	46,38
M 6x0,75	5,08	5,19	M 16x1,5	14,16	14,38	M 48x2	45,55	45,84
M 8x0,25	7,69	7,73	M 20x1	18,77	18,92	M 56x1,5	54,16	54,38
M 8x0,5	7,29	7,36	M 20x1,5	18,16	18,38	M 56x2	53,55	53,84
M 8x1	6,77	8,92	M 24x1,5	22,16	22,38	M 64x2	61,55	61,84

رزوه‌های دوزنقهای (Tr)

رزوه‌های دندانه دوزنقهای ISO متریک				رزوه‌های دندانه دوزنقهای ISO متریک			
d (قطر نامی) P (گام) a _c				d (قطر نامی) P (گام) a _c			
d ₁ =d-(P+2.a _c) (قطر داخلی رزوه خارجی) D ₁ =d-P (قطر داخلی رزوه داخلی)				d ₁ =d-(P+2.a _c) (قطر داخلی رزوه خارجی) D ₁ =d-P (قطر داخلی رزوه داخلی)			
مشخصه رزوه d × P	قطر داخلی پیچ d ₃	قطر داخلی مه‌ره D ₁	لقی سر رزوه a _c	مشخصه رزوه d × P	قطر داخلی پیچ d ₃	قطر داخلی مه‌ره D ₁	لقی سر رزوه a _c
Tr ۱۰×۲	۷,۵	۸	۰,۲۵	Tr ۴۰×۷	۳۲	۳۳	۰,۵
Tr ۱۲×۳	۸,۵	۹		Tr ۴۴×۷	۳۶	۳۷	
Tr ۱۶×۴	۱۱,۵	۱۲		Tr ۴۸×۸	۳۹	۴۰	
Tr ۲۰×۴	۱۵,۵	۱۶		Tr ۵۲×۸	۴۳	۴۴	
Tr ۲۴×۵	۱۸,۵	۱۹		Tr ۶۰×۹	۵۰	۵۱	
Tr ۲۸×۵	۲۲,۵	۲۳	Tr ۷۰×۱۰	۵۹	۶۰	۱	
Tr ۳۲×۶	۲۵	۲۶	Tr ۸۰×۱۰	۶۹	۷۰		
Tr ۳۶×۶	۳۲,۵	۳۳	Tr ۹۰×۱۲	۷۷	۷۸		
Tr ۳۶×۶	۲۹	۳۰	Tr ۱۰۰×۱۲	۸۷	۸۸		
Tr ۴۶×۱۰	۲۵	۲۶	Tr ۱۴۰×۱۴	۱۲۴	۱۲۶		

رزوه‌های اره‌ای متریک (S)

رزوه‌های اره‌ای متریک			رزوه‌های اره‌ای متریک		
DIN 513 (1985-04) طبق			DIN 513 (1985-04) طبق		
d=D (اندازه نامی) P (گام)			d=D (اندازه نامی) P (گام)		
d ₁ =d-1,۷۳۶.P (قطر داخلی رزوه خارجی) D ₁ =d-1,۵.P (قطر داخلی رزوه داخلی) A=۰,۱.√P (لقی محوری)			d ₁ =d-1,۷۳۶.P (قطر داخلی رزوه خارجی) D ₁ =d-1,۵.P (قطر داخلی رزوه داخلی) A=۰,۱.√P (لقی محوری)		
مشخصه رزوه d × P	قطر داخلی پیچ d ₃	قطر خارجی مه‌ره D ₁	مشخصه رزوه d × P	قطر داخلی پیچ d ₃	قطر خارجی مه‌ره D ₁
S ۱۲×۳	۶,۷۹	۷,۵	S ۴۴×۷	۳۱,۸۵	۳۳,۵
S ۱۶×۴	۹,۰۶	۱۰,۰	S ۴۸×۸	۳۴,۱۲	۳۶
S ۲۰×۴	۱۳,۰۶	۱۴,۰	S ۵۲×۸	۳۸,۱۱	۴۰
S ۲۴×۵	۱۵,۳۲	۱۶,۵	S ۶۰×۹	۴۴,۳۸	۴۶,۵
S ۲۵×۵	۱۹,۳۲	۲۰,۵	S ۷۰×۱۰	۵۲,۶۴	۵۵
S ۳۲×۶	۲۱,۵۸	۲۳,۰	S ۸۰×۱۰	۶۲,۶۴	۶۵
S ۳۶×۶	۲۵,۵۹	۲۷,۰	S ۹۰×۱۲	۶۹,۱۷	۷۲
S ۴۰×۷	۲۷,۸۵	۲۹,۵	S ۱۰۰×۱۲	۷۹,۱۷	۸۲

رزوه های لوله استوانه ای (G)

طبق ISO ۲۲۸-۱		رزوه های لوله			
مشخصه رزوه	قطر خارجی d=D	قطر داخلی d _i =D _i	گام P	تعداد دندانه در اینچ (Z)	طول مفید رزوه خارجی (≥)
G _{۱/۱۶} ^۱	۷,۷۲	۶,۵۶	۰,۹۱	۲۸	۶,۵
G _{۱/۸} ^۱	۹,۷۳	۸,۵۷	۰,۹۱	۲۸	۶,۵
G _{۱/۴} ^۱	۱۳,۱۶	۱۱,۴۵	۱,۳۴	۱۹	۹,۷
G _{۱/۲} ^۱	۱۶,۶۶	۱۴,۹۵	۱,۳۴	۱۹	۱۰,۱
G _{۳/۴} ^۱	۲۰,۹۶	۱۸,۳۶	۱,۸۱	۱۴	۱۳,۲
G _۱ ^۱	۲۶,۴۴	۲۴,۱۲	۱,۸۱	۱۴	۱۴,۵
G _{۱ 1/4}	۳۳,۳۵	۳۰,۲۹	۲,۳۱	۱۱	۱۶,۸
G _{۱ 1/2}	۴۱,۹۱	۳۸,۹۵	۲,۳۱	۱۱	۱۹,۱
G _{۱ 3/4}	۴۷,۸۰	۴۴,۸۵	۲,۳۱	۱۱	۱۹,۱
G _۲	۵۹,۶۱	۵۶,۶۶	۲,۳۱	۱۱	۲۳,۴
G _{۲ 1/4}	۷۵,۱۸	۷۲,۲۳	۲,۳۱	۱۱	۲۶,۷
G _۳	۸۷,۸۸	۸۴,۹۳	۲,۳۱	۱۱	۲۹,۸
G _۴	۱۱۳,۰۳	۱۱۰,۰۷	۲,۳۱	۱۱	۳۵,۸
G _۵	۱۳۸,۴۳	۱۳۵,۳۷	۲,۳۱	۱۱	۴۰,۱
G _۶	۱۶۳,۸۲	۱۶۰,۸۷	۲,۳۱	۱۱	۴۰,۱

رزوه های ویت ورت (W)

(غیر استاندارد)				رزوه های ویت ورت			
$d_i = d - 1,25 \cdot P$ (قطر داخلی) $P = \frac{25,4 \text{ mm}}{Z}$ (گام)				$d = D$ (قطر خارجی) Z: (تعداد دندانه در اینچ)			
				مشخصه رزوه d	قطر خارجی d=D	قطر داخلی d _i =D _i	تعداد دندانه در اینچ Z
3/8"	۶,۳۵	۴,۷۲	۲۰	1 1/4"	۳۱,۷۵	۲۷,۱۰	۷
5/16"	۷,۴۹	۶,۱۳	۱۸	1 1/2"	۳۸,۱۰	۳۲,۶۸	۶
3/8"	۹,۵۳	۷,۴۹	۱۶	1 3/4"	۴۴,۴۵	۳۷,۹۵	۵
1/2"	۱۲,۷۰	۹,۹۹	۱۲	۲"	۵۰,۸۰	۴۳,۵۷	۴,۵
5/8"	۱۵,۸۸	۱۲,۹۲	۱۱	۲ 1/4"	۵۷,۱۵	۴۹,۰۲	۴
3/4"	۱۹,۰۵	۱۵,۸۰	۱۰	۲ 1/2"	۶۳,۵۰	۵۵,۳۷	۴
7/8"	۲۲,۳۳	۱۸,۶۱	۹	۳"	۷۶,۲۰	۶۶,۹۱	۳,۵
۱"	۲۵,۴۰	۲۱,۳۴	۸	۳ 1/2"	۸۸,۹۰	۷۸,۸۹	۳,۲۵

انواع پیچ ها

روش نامگذاری پیچ ها

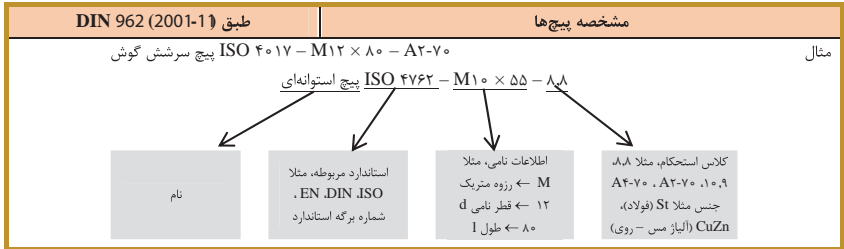

پیچ های سرشش گوش

	<ul style="list-style-type: none"> دنده معمولی (دنده خشن) این نوع پیچ با قطر ۱/۶ تا ۶۴ میلیمتر تولید می شود. (طبق استاندارد DIN EN ISO ۴۰۱۷) دنده ریز (دنده ظریف) این نوع پیچ با قطر ۸ تا ۶۴ میلیمتر تولید می شود. (طبق استاندارد DIN EN ISO ۸۶۷۶) این نوع پیچ بیشترین پیچی است که در صنایع ماشین سازی، خودروسازی و تولید دیگر دستگاه های صنعتی به کار می رود. این نوع پیچ داری استحکام خستگی بالا می باشد. نوع دنده ریز (دنده ظریف) آن به دلیل عمق کم رزوه و گام کوچک، قابلیت بارگذاری بالاتری دارد. حداقل استحکام کششی ۵۶۰ N/mm^2 حداکثر استحکام کششی ۱۰۹۰ N/mm^2 																																																																																							
	<p>پیچ سر شش گوش با رزوه معمولی تا سری پیچ</p> <table border="1"> <thead> <tr> <th>طبق (2001-03) DIN EN ISO 4017</th> <th>d</th> <th>M3</th> <th>M4</th> <th>M5</th> <th>M6</th> <th>M8</th> <th>M10</th> <th>M12</th> <th>M16</th> <th>M20</th> <th>M24</th> <th>M30</th> <th>M36</th> <th>M42</th> </tr> </thead> <tbody> <tr> <td>قطر نامی پیچ</td> <td>SW</td> <td>5.5</td> <td>7</td> <td>8</td> <td>10</td> <td>13</td> <td>16</td> <td>18</td> <td>24</td> <td>30</td> <td>36</td> <td>46</td> <td>55</td> <td>65</td> </tr> <tr> <td>اندازه آچارخور</td> <td>e</td> <td>6</td> <td>7.7</td> <td>8.8</td> <td>11.1</td> <td>14.4</td> <td>17.8</td> <td>20</td> <td>26.2</td> <td>33</td> <td>39.6</td> <td>50.9</td> <td>60.8</td> <td>71.3</td> </tr> <tr> <td>اندازه راس تا راس</td> <td>L</td> <td>6</td> <td>8</td> <td>10</td> <td>12</td> <td>16</td> <td>20</td> <td>25</td> <td>30</td> <td>40</td> <td>50</td> <td>60</td> <td>70</td> <td>80</td> </tr> <tr> <td>حداقل مقدار L</td> <td>L</td> <td>30</td> <td>40</td> <td>50</td> <td>60</td> <td>80</td> <td>100</td> <td>120</td> <td>200</td> <td>200</td> <td>200</td> <td>200</td> <td>200</td> <td>200</td> </tr> </tbody> </table>														طبق (2001-03) DIN EN ISO 4017	d	M3	M4	M5	M6	M8	M10	M12	M16	M20	M24	M30	M36	M42	قطر نامی پیچ	SW	5.5	7	8	10	13	16	18	24	30	36	46	55	65	اندازه آچارخور	e	6	7.7	8.8	11.1	14.4	17.8	20	26.2	33	39.6	50.9	60.8	71.3	اندازه راس تا راس	L	6	8	10	12	16	20	25	30	40	50	60	70	80	حداقل مقدار L	L	30	40	50	60	80	100	120	200	200	200	200	200
طبق (2001-03) DIN EN ISO 4017	d	M3	M4	M5	M6	M8	M10	M12	M16	M20	M24	M30	M36	M42																																																																										
قطر نامی پیچ	SW	5.5	7	8	10	13	16	18	24	30	36	46	55	65																																																																										
اندازه آچارخور	e	6	7.7	8.8	11.1	14.4	17.8	20	26.2	33	39.6	50.9	60.8	71.3																																																																										
اندازه راس تا راس	L	6	8	10	12	16	20	25	30	40	50	60	70	80																																																																										
حداقل مقدار L	L	30	40	50	60	80	100	120	200	200	200	200	200	200																																																																										
	<p>پیچ های سر شش گوش با رزوه ظریف تا سری پیچ</p> <table border="1"> <thead> <tr> <th>طبق (2001-03) DIN EN ISO 8676</th> <th>d</th> <th>M8×1</th> <th>M10×1</th> <th>M12×1.5</th> <th>M16×1.5</th> <th>M20×1.5</th> <th>M24×2</th> <th>M30×2</th> <th>M36×3</th> <th>M42×3</th> <th>M48×3</th> <th>M56×4</th> </tr> </thead> <tbody> <tr> <td>قطر نامی پیچ</td> <td>SW</td> <td>13</td> <td>16</td> <td>18</td> <td>24</td> <td>30</td> <td>36</td> <td>46</td> <td>55</td> <td>65</td> <td>75</td> <td>85</td> </tr> <tr> <td>اندازه آچارخور</td> <td>e</td> <td>14.4</td> <td>17.8</td> <td>20</td> <td>26.2</td> <td>33</td> <td>39.6</td> <td>50.9</td> <td>60.8</td> <td>71.3</td> <td>82.6</td> <td>93.6</td> </tr> <tr> <td>اندازه راس تا راس</td> <td>L</td> <td>۱۶</td> <td>۲۰</td> <td>۲۵</td> <td>۳۵</td> <td>۴۰</td> <td>۴۰</td> <td>۴۰</td> <td>۴۰</td> <td>۹۰</td> <td>۱۰۰</td> <td>۱۲۰</td> </tr> <tr> <td>حداقل مقدار L</td> <td>L</td> <td>۸۰</td> <td>۱۰۰</td> <td>۱۲۰</td> <td>۱۶۰</td> <td>۲۰۰</td> <td>۲۰۰</td> <td>۲۰۰</td> <td>۲۰۰</td> <td>۴۲۰</td> <td>۴۸۰</td> <td>۵۰۰</td> </tr> </tbody> </table>														طبق (2001-03) DIN EN ISO 8676	d	M8×1	M10×1	M12×1.5	M16×1.5	M20×1.5	M24×2	M30×2	M36×3	M42×3	M48×3	M56×4	قطر نامی پیچ	SW	13	16	18	24	30	36	46	55	65	75	85	اندازه آچارخور	e	14.4	17.8	20	26.2	33	39.6	50.9	60.8	71.3	82.6	93.6	اندازه راس تا راس	L	۱۶	۲۰	۲۵	۳۵	۴۰	۴۰	۴۰	۴۰	۹۰	۱۰۰	۱۲۰	حداقل مقدار L	L	۸۰	۱۰۰	۱۲۰	۱۶۰	۲۰۰	۲۰۰	۲۰۰	۲۰۰	۴۲۰	۴۸۰	۵۰۰									
	طبق (2001-03) DIN EN ISO 8676	d	M8×1	M10×1	M12×1.5	M16×1.5	M20×1.5	M24×2	M30×2	M36×3	M42×3	M48×3	M56×4																																																																											
	قطر نامی پیچ	SW	13	16	18	24	30	36	46	55	65	75	85																																																																											
	اندازه آچارخور	e	14.4	17.8	20	26.2	33	39.6	50.9	60.8	71.3	82.6	93.6																																																																											
	اندازه راس تا راس	L	۱۶	۲۰	۲۵	۳۵	۴۰	۴۰	۴۰	۴۰	۹۰	۱۰۰	۱۲۰																																																																											
حداقل مقدار L	L	۸۰	۱۰۰	۱۲۰	۱۶۰	۲۰۰	۲۰۰	۲۰۰	۲۰۰	۴۲۰	۴۸۰	۵۰۰																																																																												

پیچ‌های سر استوانه‌ای آلنی یا رزوه معمولی

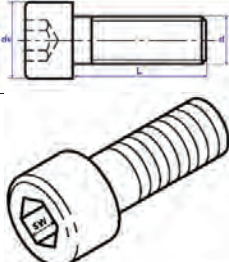

- این نوع پیچ با قطر ۱/۶ تا ۶۴ میلی‌متر تولید می‌شود. (طبق استاندارد DIN EN ISO ۴۷۶۲)
- این نوع پیچ در صنایع ماشین سازی و خودروسازی استفاده بیشتری دارد.
- جاگیری کم با قابلیت خزینه شدن کلگی پیچ، مزیت این نوع پیچ است.
- حداقل استحکام کششی ۸۸۰ N/mm^2
- حداکثر استحکام کششی ۱۲۹۰ N/mm^2

طبق DIN EN ISO 4762 (2004-06)		پیچ‌های سر استوانه‌ای آلنی یا رزوه معمولی												
قطر نامی پیچ	d	M3	M4	M5	M6	M8	M10	M12	M16	M20	M24	M30	M36	M42
اندازه آچارخور	SW	۲.۵	۳	۴	۵	۶	۸	۱۰	۱۴	۱۷	۱۹	۲۲	۲۷	۳۲
اندازه قطر سر پیچ	d_k	۳	۴	۵	۶	۸	۱۰	۱۸	۲۴	۳۰	۳۶	۴۵	۵۴	۶۳
حداقل مقدار L	L	۵	۶	۸	۱۰	۱۲	۱۶	۲۰	۲۵	۳۰	۴۰	۴۵	۴۵	۶۰
حداکثر مقدار L	L	۳۰	۴۰	۵۰	۶۰	۸۰	۱۰۰	۱۲۰	۱۶۰	۲۰۰	۲۰۰	۲۰۰	۲۰۰	۳۰۰

پیچ‌های سر استوانه‌ای یا شیار تخت

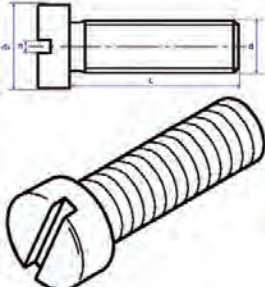

- این نوع پیچ با قطر ۱/۶ تا ۱۰ میلی‌متر تولید می‌شود. (طبق استاندارد DIN EN ISO ۱۲۰۷)
- این نوع پیچ در صنایع ماشین سازی و خودروسازی استفاده بیشتری دارد.
- جاگیری کم با قابلیت خزینه شدن کلگی پیچ، مزیت این نوع پیچ است.
- حداقل استحکام کششی ۴۸۰ N/mm^2
- حداکثر استحکام کششی ۵۸۰ N/mm^2

طبق DIN EN ISO 1207 (1994-10)		پیچ سر استوانه‌ای یا شیار تخت								
قطر نامی پیچ	d	M1,6	M2	M2,5	M3	M4	M5	M6	M8	M10
ضخامت شیار	n	۰.۴	۰.۵	۰.۶	۰.۸	۱.۲	۱.۲	۱.۶	۲	۲.۵
اندازه قطر سر پیچ	d_k	۳	۳.۸	۴.۵	۵.۵	۷	۸.۵	۱۰	۱۳	۱۶
حداقل مقدار L	L	۲	۳	۳	۴	۵	۶	۸	۱۰	۱۲
حداکثر مقدار L	L	۱۶	۲۰	۲۵	۳۰	۴۰	۵۰	۶۰	۸۰	۸۰

پیچ‌های سر خزینه با شیار تخت



- این نوع پیچ با قطر ۱/۶ تا ۱۰ میلی‌متر تولید می‌شود. (طبق استاندارد DIN EN ISO ۲۰۰۹)
- کاربرد این نوع پیچها در صنایع متنوع از جمله صنایع پایین دستی

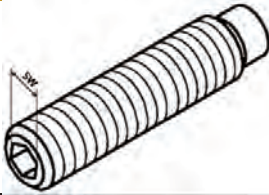

- فاصله بین قطعات و تثبیت موقعیت آن‌هاست.
- تثبیت موقعیت اهرم‌ها، بوش‌های یاتاقان و توبی‌ها مثال‌هایی از کاربرد این نوع پیچ است.
 - این نوع پیچ‌ها برای انتقال توان گشتاور پیچشی مانند اتصالات محور و توبی مناسب نیست.

طبق (DIN EN ISO ۴۰۲۸ (۲۰۰۳-۰۵))

پیچ‌های مغزی سرآلنی یا دنباله پینی

قطر نامی پیچ	d	M2	M2,5	M3	M4	M5	M6	M8	M10	M12	M16	M20
اندازه آچارخوور	SW	۰,۹	۱,۳	۱,۵	۲	۲,۵	۳	۴	۵	۶	۸	۱۰
اندازه راس تا راس	e	۱	۱,۵	۱,۷	۲,۳	۲,۹	۳,۴	۴,۶	۵,۷	۶,۹	۹,۱	۱۱,۴
حداقل مقدار L	L	۲,۵	۳	۴	۵	۶	۸	۸	۲۰	۱۲	۱۶	۲۰
حداکثر مقدار L	L	۱۰	۱۲	۱۶	۲۰	۲۵	۳۰	۴۰	۵۰	۶۰	۶۰	۶۰

یاتاقان غلتشی

جدول مشخصات یاتاقان‌های غلتشی استاندارد

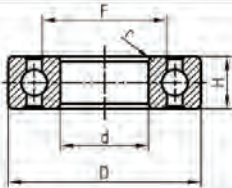

نشانه	قطر سوراخ داخلی یاتاقان	قطر خارجی یاتاقان	ضخامت یاتاقان	نشانه	قطر سوراخ داخلی یاتاقان	قطر خارجی یاتاقان	ضخامت یاتاقان	نشانه	قطر سوراخ داخلی یاتاقان	قطر خارجی یاتاقان	ضخامت یاتاقان
	d	D	H		d	D	H		d	D	H
6000	10	26	8	6200	10	30	9	6300	10	35	11
6001	12	28	8	6201	12	32	10	6301	12	37	12
6002	15	32	9	6202	15	35	11	6302	15	42	13
6003	17	35	10	6203	17	40	12	6303	17	47	14
6004	20	42	12	6204	20	47	14	6304	20	52	15
6005	25	47	12	6205	25	52	15	6305	25	62	17
6006	30	55	13	6206	30	62	16	6306	30	72	19
6007	35	62	14	6207	35	72	17	6307	35	80	21
6008	40	68	15	6208	40	80	18	6308	40	90	23
6009	45	75	16	6209	45	85	19	6309	45	100	25
6010	50	80	16	6210	50	90	20	6310	50	110	27
6011	55	90	18	6211	55	100	21	6311	55	120	29
6012	60	95	18	6212	60	110	22	6312	60	130	31
6013	65	100	18	6213	65	120	23	6313	65	140	33
6014	70	110	20	6214	70	125	24	6314	70	150	35
6015	75	115	20	6215	75	130	25	6315	75	160	37
6016	80	120	22	6216	80	140	26	6316	80	170	39
6017	85	130	22	6217	85	150	28	6317	85	180	41

6018	90	14	24	6218	90	160	30	6318	90	190	43
6019	95	145	24	6219	95	170	32	6319	95	200	45
6020	100	150	24	6220	100	180	34	6320	100	215	47

بررسی وضعیت محور و یاتاقان

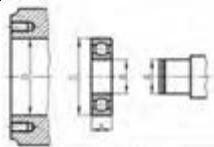

برای انتخاب یک بلبرینگ مناسب دو متغیر مهم را باید در نظر داشت:
 (۱) قطر نشیمنگاه بلبرینگ که برابر است با قطر خارجی بلبرینگ (D)
 (۲) قطر محوری که داخل بلبرینگ قرار می‌گیرد که برابر است با قطر داخلی بلبرینگ (d)

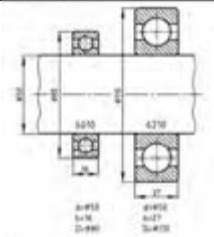

- در طراحی و استفاده از بلبرینگها با توجه به مقدار بار اعمال شده بر محور ، نوع بار(محوری یا شعاعی) و تعداد دوران مورد نیاز محور بلبرینگ مناسب را انتخاب می‌کنیم.
- اگر محور یکنواخت باشد اما نشیمنگاهها برابر نباشند، می‌توانیم از بلبرینگ‌هایی با قطر داخلی یکسان اما قطر خارجی متفاوت استفاده نماییم.

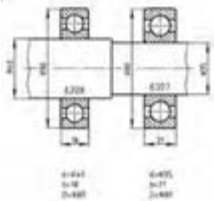

- اگر محور یکنواخت نباشد اما نشیمنگاهها برابر باشند، می‌توانیم از بلبرینگ‌هایی با قطر داخلی متفاوت اما قطر خارجی یکسان استفاده نماییم.

مفهوم علائم حک شده بر روی یاتاقانهای غلنتی



مثال عملی برای مفهوم علائم حک شده



د قطر داخلی رینگ	۱۸	۲۰	۲۵	۲۸	۳۰	۴۰	۴۵	۵۰	۵۳	۵۶	۵۸	۶۰	۶۳	۶۷	۶۹	۷۱	۷۵	۸۰	
د قطر حلقه‌ی بدنه‌ی رینگ	$d_1=2,65$					$d_1=3,55$													
	$d_1=3,55$					$d_1=5,3$													

فنرها

فنرهای فشاری

		<ul style="list-style-type: none"> • فنرهای فشاری به سه صورت در مکانیزمها مورد استفاده قرار می‌گیرند: <ol style="list-style-type: none"> ۱) بصورت مستقل : مانند فنر لول ماشین ۲) همراه با یک میله (محور) داخل آن ۳) داخل یک استوانه بعنوان نشیمنگاه (جلد راهنما) • نام فنرها به این صورت نوشته می‌شود: $d \times D_m \times L_s$ • تعداد کل حلقه‌ها دو عدد بیشتر از n ساخته می‌شود.
(۲)	(۱)	

قطر مشمول فنر	قطر متوسط فنر	قطر میله داخلی فنر	قطر نشیمنگاه (جلد راهنما) فنر	بیشترین نیروی قابل اعمال بر فنر برحسب N	$n=5,5$ (تعداد حلقه مؤثر)			$n=8,5$ (تعداد حلقه مؤثر)		
					طول اولیه فنر	طول خرابی فنر	ضریب ثابت فنر	طول اولیه فنر	طول خرابی فنر	ضریب ثابت فنر
d	D_m	D_d	D_n	F_n	L_s	S_n	k	L_s	S_n	k
۱	۱۲,۵	۱۰,۸	۱۴,۴	۲۲	۳۶,۵	۲۳,۱	۰,۹۵	۵۵,۵	۳۶,۱	۰,۶۱
	۸	۶,۵	۹,۶	۳۳,۲	۱۹,۰	۸,۹	۳,۶۱	۲۸,۵	۱۴,۲	۲,۳۳
	۵	۳,۶	۶,۵	۴۳,۸	۱۲,۰	۳,۰	۱۴,۸	۱۷,۰	۴,۴	۹,۵۷
۱,۶	۲۰	۱۷,۵	۲۲,۶	۸۴,۹	۷۳,۵	۵۵,۹	۳,۶۱	۱۱۰	۸۴,۵	۰,۹۹
	۱۲,۵	۱۰,۳	۱۴,۷	۱۳۵	۳۶,۰	۲۱,۹	۱۴,۲	۵۳,۵	۲۳,۴	۴,۰
	۸	۵,۹	۱۰,۱	۲۱۲	۲۱,۵	۸,۹	۴,۴	۳۱,۵	۱۳,۶	۱۵,۴
۲	۲	۲۲,۰	۲۸,۰	۱۲۸	۸۸,۵	۶۷,۱	۸۴,۵	۱۲۵	۱۰۴	۱,۲۳
	۱۶	۱۳,۴	۱۸,۶	۱۹۸	۴۵,۰	۲۷,۳	۲۳,۴	۶۸,۰	۴۲,۵	۴,۶۹
	۱۰	۷,۵	۱۲,۵	۳۱۸	۲۶,۵	۱۰,۹	۱۳,۶	۳۸,۵	۱۶,۵	۱۹,۲
۲,۵	۳۲	۲۸,۳	۳۶,۰	۱۸۲	۱۱۰	۸۲,۱	۲,۲۲	۱۷۰	۱۲۹	۱,۴۳
	۲۵	۲۱,۶	۲۸,۴	۲۳۳	۷۴,۵	۵۰,۵	۴,۶۴	۱۱۵	۸۰,۲	۳,۰
	۲۰	۱۶,۸	۲۲,۲	۲۹۲	۵۴,۰	۳۲,۱	۹,۰۵	۸۱,۵	۵۰,۰	۵,۸۶
۳,۲	۱۶	۱۲,۹	۱۹,۱	۳۶۵	۴۱,۰	۲۰,۵	۱۷,۷	۶۱,۰	۳۱,۷	۱۱,۵
۳,۲	۴۰	۳۵,۶	۴۴,۶	۲۸۸	۱۲۵	۹۵,۳	۳,۰۳	۱۹۰	۱۴۸	۱,۹۶
۴	۳۲	۲۷,۶	۳۶,۵	۳۶۱	۸۸,۵	۶۱,۱	۵,۹۲	۱۲۵	۹۶,۲	۳,۸۲
	۲۵	۲۱,۱	۲۸,۹	۴۶۱	۶۳,۵	۳۷,۲	۱۲,۴	۹۴,۵	۵۷,۴	۸,۰
	۲۰	۱۶,۱	۲۳,۹	۵۷۷	۴۹,۵	۲۳,۶	۲۴,۲	۷۴,۰	۳۶,۹	۱۵,۷
	۵۰	۴۴,۰	۵۶,۰	۴۲۷	۱۵۰	۱۱۱	۳,۷۹	۲۳۰	۱۷۵	۲,۴۵
	۴۰	۳۴,۸	۴۵,۲	۵۳۳	۱۰۵	۶۹,۹	۷,۴۱	۱۶۰	۱۱۰	۴,۷۹
۴	۳۲	۲۷,۰	۳۷,۰	۶۶۶	۷۹,۵	۴۶,۲	۱۴,۴	۱۲۰	۷۲,۸	۹,۳۵
	۲۵	۲۰,۳	۲۹,۷	۸۵۲	۶۰,۵	۲۸,۳	۳۰,۳	۸۹,۵	۴۳,۵	۱۹,۶





۵	۶۳	۵۶.۰	۷۰.۰	۶۲۳	۱۸۰	۱۳۵	۴.۶۲	۲۷۵	۲۱۰	۲.۹۹
	۵۰	۴۳.۰	۵۷.۰	۷۸۵	۱۳۰	۸۶.۸	۹.۲۵	۱۹۵	۱۳۳	۵.۹۸
	۴۰	۳۴.۰	۴۶.۰	۹۸۱	۹۵.۵	۵۴.۵	۱۸.۱	۱۴۰	۸۱.۶	۱۱.۷
	۳۲	۲۶.۰	۳۸.۰	۱۲۲۶	۷۵.۰	۳۴.۸	۳۵.۵	۱۱۰	۵۲.۵	۲۲.۹
۶.۳	۸۰	۷۱.۰	۸۹.۰	۹۳۲	۲۲۰	۱۶۰	۵.۷۰	۳۳۵	۲۵۰	۳.۶۹
	۶۳	۵۵.۰	۷۱.۵	۱۱۷۷	۱۵۵	۹۹.۰	۱۱.۷	۲۳۵	۱۵۵	۷.۵۵
	۵۰	۴۲.۰	۵۸.۰	۱۴۸۱	۱۱۵	۶۲.۰	۲۳.۲	۱۷۵	۱۰۰	۱۵.۱
	۴۰	۳۲.۶	۴۷.۵	۱۸۵۴	۹۰.۰	۳۹.۷	۴۵.۶	۱۲۵	۶۳.۲	۲۹.۵
۸	۱۰۰	۸۹.۰	۱۱۱	۱۴۱۳	۲۶۰	۱۸۷	۷.۵۸	۳۹۰	۲۸۶	۴.۹
	۸۰	۶۹.۰	۹۱.۰	۱۷۶۶	۱۸۰	۱۱۱	۱۴.۸	۲۸۵	۱۸۶	۹.۵۸
	۶۳	۵۳.۰	۷۳.۰	۲۲۳۷	۱۴۰	۷۴.۰	۳۰.۲	۲۰۵	۱۱۲	۱۹.۶
	۵۰	۴۰.۵	۶۰.۰	۲۸۲۵	۱۱۰	۴۶.۸	۶۰.۸	۱۶۰	۷۰.۰	۳۹.۲

فنرهای کششی

- اگر به فنری بیشتر از نیروی F_n نیرو وارد شود دیگر از قانون هوک ($F = k \times X$) به صورت یک تابع خطی پیروی نمی‌کند.



قطر مقبول فنر (mm)	قطر خارجی فنر (mm)	قطر نشیمنگاه (جلد راهشما) فنر (mm)	طول اولیه فنر (mm)	بیشترین نیروی قابل اعمال بر فنر برحسب N	ضریب ثابت فنر	طول جابجایی فنر (mm)
d	D_a	D_h	L_0	F_n	k	S_n
۰.۲۰	۳.۰۰	۳.۵۰	۸.۶	۱.۲۶	۰.۰۳۶	۳۳.۲۷
۰.۲۵	۵.۰۰	۵.۷۰	۱۰.۰	۱.۴۶	۰.۰۳۹	۳۶.۵۱
۰.۳۲	۵.۵۰	۶.۳۰	۱۰.۰	۲.۷۱	۰.۱۴۰	۱۸۸.۵
۰.۳۶	۶.۰۰	۶.۹۰	۱۱.۰	۳.۵۰	۰.۱۷۳	۱۹۳.۲۳
۰.۴۰	۷.۰۰	۸.۰۰	۱۲.۷	۴.۰۶	۰.۱۶۵	۲۳۶.۷
۰.۴۵	۷.۵۰	۸.۶۰	۱۳.۷	۵.۳۱	۰.۲۰۷	۲۴۴.۱
۰.۵۰	۱۰.۰۰	۱۱.۱۰	۲۰.۰	۵.۴۰	۰.۰۷۸	۶۸.۷۹
۰.۵۵	۶.۰۰	۷.۱۰	۱۳.۹	۱۱.۶۶	۰.۰۶۰۶	۱۷.۷۸
۰.۶۳	۸.۶۰	۹.۹۰	۱۹.۹	۱۲.۱۳	۰.۲۲۶	۴۱.۱۵
۰.۷۰	۱۰.۰۰	۱۱.۴۰	۲۳.۶	۱۴.۱۳	۰.۳۲۹	۵۵.۷۸
۰.۸۰	۱۰.۸۰	۱۲.۳۰	۲۵.۱	۱۹.۱۰	۰.۳۵۵	۵۰.۳۶
۰.۹۰	۱۰.۰۰	۱۱.۷۰	۲۳.۰	۲۸.۵۹	۰.۹۳۴	۲۸.۴۹
۱.۰۰	۱۳.۵۰	۱۵.۴۰	۳۱.۴	۲۸.۶۲	۰.۵۴۵	۵۹.۲۲
۱.۱۰	۱۲.۰۰	۱۴.۰۰	۲۷.۸	۴۱.۹۵	۱.۱۸۱	۳۲.۹۸
۱.۲۵	۱۷.۲۰	۱۹.۵۰	۳۹.۸	۴۲.۳۵	۰.۵۴۳	۷۴.۲۵
۱.۳۰	۱۱.۳۰	۱۳.۵۰	۱۳۴.۰	۷۰.۵۹	۰.۳۲۲	۲۰۱.۶۰
۱.۴۰	۱۵.۰۰	۱۷.۵۰	۳۴.۹	۶۶.۰۸	۱.۵۹۶	۳۸.۰۰
۱.۵۰	۲۰.۰۰	۲۲.۷۰	۴۸.۹	۶۰.۵۴	۰.۰۶۰۳	۹۳.۷۲
۱.۶۰	۲۱.۶۰	۲۴.۵۰	۵۰.۲	۶۷.۴۰	۰.۷۲۶	۸۷.۳۸
۱.۸۰	۳۰.۰۰	۳۳.۲۰	۴۶.۰	۱۰۰.۹۰	۱.۸۱۹	۵۱.۷۰
۲.۰۰	۲۷.۰۰	۳۰.۵۰	۶۲.۸	۱۰۱.۲۰	۰.۹۰۷	۱۰۴.۰۰
۲.۲۰	۲۴.۰۰	۲۷.۸۰	۵۵.۶	۱۴۸.۰۰	۲.۴۲۵	۵۷.۰۲
۲.۵۰	۳۴.۵۰	۳۸.۹۰	۷۹.۷	۱۴۸.۵۰	۱.۰۵۶	۱۲۱.۳۳
۲.۸۰	۳۰.۰۰	۳۴.۷۰	۶۹.۸	۲۳۲.۴۰	۳.۲۵۷	۶۵.۸۵
۳.۰۰	۴۰.۰۰	۴۵.۱۰	۱۴۰.۰	۲۱۴.۲۰	۰.۵۸۷	۳۴۵.۳۱
۳.۲۰	۴۳.۲۰	۴۶.۶۰	۱۰۰.۰	۲۳۸.۴۰	۱.۴۵۱	۱۵۶.۱۳
۳.۶۰	۴۰.۰۰	۴۶.۰۰	۹۲.۱	۳۵۷.۱۰	۳.۷۲۵	۹۰.۳۸
۴.۰۰	۴۴.۰۰	۵۰.۶۰	۱۱۷.۰	۴۳۶.۳۰	۳.۰۱۹	۱۳۶.۴۳
۴.۵۰	۵۰.۰۰	۵۷.۶۰	۱۹۴.۰	۵۲۳.۲۰	۱.۶۱۳	۳۱۲.۷۴
۵.۰۰	۵۰.۰۰	۵۸.۳۰	۲۰۷.۰	۷۲۷.۹۰	۲.۵۴۱	۲۶۰.۱۲
۵.۵۰	۶۰.۰۰	۶۹.۳۰	۲۳۶.۰	۷۷۴.۵۰	۲.۰۹۴	۳۵۱.۷۲
۶.۳۰	۷۰.۰۰	۸۰.۰۰	۲۷۲.۰	۹۶۸.۵۰	۲.۲۵۸	۴۲۹.۰۰
۷.۰۰	۸۰.۰۰	۹۲.۰۰	۳۰۶.۰	۱۱۳۲.۰۰	۲.۲۸۶	۴۶۴.۸۳
۸.۰۰	۸۰.۰۰	۹۴.۰۰	۳۳۰.۰	۱۶۲۷.۰۰	۴.۰۶۵	۳۷۰.۹۱

			
تراشکاری	دنده زنی	پلیسه گیری	آبکاری (جلوگیری از زنگ زدگی)

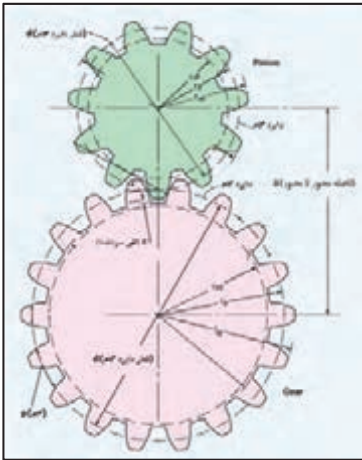
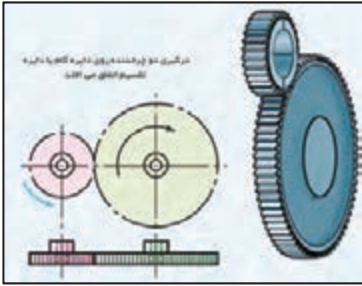

$$m = \frac{p}{\pi} = \frac{d}{z} \quad (\text{مدول})$$

$$p = \pi \times m \quad (\text{گام})$$

$$d = m \times z \quad (\text{قطر دایره گام (تقسیم)})$$

$$z = \frac{d}{m} \quad (\text{تعداد دندانه})$$

$$c = 0,167 \times m \quad (\text{لقی سردنده})$$

$$a = \frac{d_1 + d_2}{2} = \frac{m \times (z_1 + z_2)}{2} \quad (\text{فاصله محور تا محور})$$

$$i = \frac{z_2}{z_1} = \frac{n_1}{n_2} \quad (\text{نسبت انتقال})$$











- نکته: فقط دو چرخنده‌ای که مدولشان برابر است می‌توانند با هم درگیر شوند.
- نکته: فاصله‌ی بین یک دنده‌ی پر و یک دنده‌ی خالی، روی دایره‌ی تقسیم (دایره‌ی گام) را گام گویند.

طبق DIN 780-1, 2 (1977-05)

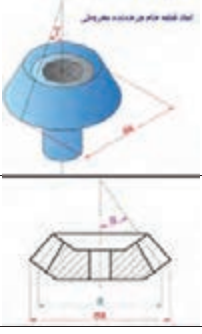
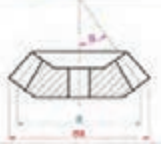
سری مدول چرخ دنده های ساده (سری 1)

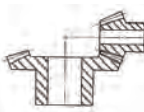
مدول	۰,۲	۰,۲۵	۰,۳	۰,۴	۰,۵	۰,۶	۰,۷	۰,۸	۰,۹	۱,۰	۱,۲۵
گام	۰,۶۲۸	۰,۷۸۵	۰,۹۴۲	۱,۲۵۷	۱,۵۷۱	۱,۸۸۵	۲,۱۹۹	۲,۵۱۳	۲,۸۲۷	۳,۱۴۲	۳,۹۲۷
مدول	۱,۵	۲,۰	۲,۵	۳,۰	۴,۰	۵,۰	۶,۰	۸,۰	۱۰,۰	۱۲,۰	۱۶,۰
گام	۴,۷۱۲	۶,۲۸۲	۷,۸۵۴	۹,۴۲۵	۱۲,۵۶۶	۱۵,۷۰۸	۱۸,۸۵۰	۲۵,۱۳۲	۳۱,۴۱۶	۳۶,۶۹۹	۵۰,۲۶۵

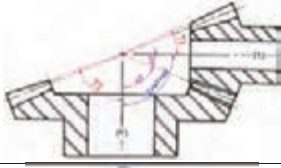
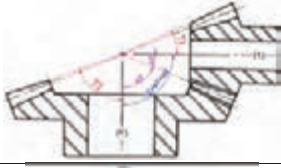
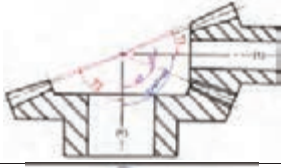
چرخ دنده‌های مخروطی

Turning	Gear cutting	deburring	black oxide finish
			
تراشکاری	دنده زنی	بلیسه گیری	آبکاری (جلوگیری از زنگ زدگی)
		$\text{(مدول)}: m = \frac{p}{\pi} = \frac{d}{z}$ $\text{(گام)}: p = \pi \times m$ $z = \frac{d}{m} \text{ (تعداد دندانه)}$ $C = 0.1(0.3 \text{ or } 0.3) \times m \text{ (لقی سردنده)}$	
		$\alpha \text{ : زاویه مخروطی گام}$ $d = m \times z \text{ : (قطر دایره گام) (تقسیم)}$ $d_o = d + 2m \times \cos \alpha \text{ : قطر دایره سر}$	
<ul style="list-style-type: none"> • دو چرخنده‌ی مخروطی فقط در حالتی می‌توانند با یکدیگر درگیر شوند که مدول برابری داشته باشند. • دو چرخنده‌ی مخروطی می‌توانند با هر زاویه‌ای بین محورهایشان درگیر شوند (کمتر یا بیشتر و یا مساوی ۹۰ درجه) و به همین علت بهترین گزینه برای انتقال قدرت تحت زاویه محسوب می‌شوند. 			
			
<ul style="list-style-type: none"> • دو چرخنده‌ای که باهم درگیر می‌شوند را اگر (۱) و (۲) بنامیم آنگاه روابط زیر در مورد آن‌ها صدق می‌کند. 			
		$i = \frac{z_2}{z_1} = \frac{n_1}{n_2} \text{ (نسبت انتقال)}$	
		$\tan \alpha_1 = \frac{d_1}{d_2} = \frac{z_1}{z_2} = \frac{1}{i}$	
		$\tan \alpha_2 = \frac{d_2}{d_1} = \frac{z_2}{z_1} = i$	
		$\tan \gamma_1 = \frac{z_1 + 2 \times \cos \alpha_1}{z_2 - 2 \times \sin \alpha_1}$	
		$\tan \gamma_2 = \frac{z_2 + 2 \times \cos \alpha_2}{z_1 - 2 \times \sin \alpha_2}$	
$\Sigma = \alpha_1 + \alpha_2 \text{ : زاویه بین دو محور}$			

تکته: برای خرید ویا سفارش ساخت یک چرخنده مخروطی می‌بایست متغیرهای زیر را متناسب با پروژه تعیین کنیم:

- ۱- زاویه بین دو محور
- ۲- نسبت انتقال قدرت (یا دوران) مورد نیاز
- ۳- قطر دایره سر هر کدام از چرخنده‌ها

حلزون و چرخ حلزون

	حلزون
	d : قطر دایره گام حلزون
	$P_x = \pi \times m$: گام محوری حلزون
	$d_a = d + (2 \times m)$: قطر دایره سر حلزون
چرخ حلزون	
	$D = m \times z$: قطر دایره گام چرخ حلزون
	$P = \pi \times m$: گام چرخ حلزون
	$D_a = D + (2 \times m)$: قطر دایره سر چرخ حلزون

چرخ تسمه ها

	n_1 : تعداد دور در دقیقه (برای چرخ محرک)
	n_2 : تعداد دور در دقیقه (برای چرخ متحرک)
	d_1 : قطر چرخ محرک
	d_2 : قطر چرخ متحرک
	$i = \frac{n_1}{n_2} = \frac{d_2}{d_1}$: نسبت انتقال

نکته

- ۱- چرخ را فلکه یا پولی نیز می نامند. (براساس نوع کاربرد و نوع طراحی)
- ۲- چرخ محرک یعنی چرخ ایجاد کننده ی حرکت.
- ۳- چرخ متحرک یعنی چرخي که از خود حرکت ندارد و حرکتش را از چرخ محرک (ایجاد کننده ی حرکت) می گیرد.
- ۴- n یعنی تعداد دوران در دقیقه که با rpm (round per minutes) مشخص می شود.

شماره استاندارد ملی	عنوان استاندارد ملی	منبع استاندارد
۱	۸۴۸۵ مشخصات شبیه ساز خورشیدی برای آزمایش فتوولتائیک زمینی	ASTM E ۹۲۷: ۱۹۹۱ standard Specification for Solar Simulation for Terrestrial Photovoltaic Testing
۲	۸۴۸۶ عملکرد الکتریکی سلول‌های فتوولتائیک با استفاده از سلول‌های مرجع تحت نور خورشید شبیه سازی شده - روش آزمون استاندارد	ASTM E ۹۴۸: ۱۹۹۵ Standard test Method for electrical performance of Photovoltaic Cells Using Reference Cells Under Simulated Sunlight
۳	۸۴۸۷ تعیین پارامتر عدم تطابق طیفی بین یک قطعه فتوولتائیک و یک سلول مرجع فتوولتائیک - روش آزمون استاندارد	ASTM E ۹۷۲M: ۲۰۰۲ Standard Test Method for Determination of the Spectra Mismatch Parameter Between a photovoltaic Device and a photovoltaic Reference Cell.
۴	۸۴۸۸ اندازه گیری پاسخ طیفی سلول‌های فتوولتائیک - روش آزمون استاندارد	ASTM E ۱۰۲۱: ۱۹۹۵ Test Methods for Measuring Spectral Response of Photovoltaic Cells.
۵	۸۴۸۹ عملکرد الکتریکی مدول‌ها و آرایه‌های فتوولتائیک زمینی غیر متمرکز با استفاده از سلول مرجع - روش آزمون استاندارد	ASTM E ۱۰۳۶-۲۰۰۲ Standard Test Methods for Electrical Performance of Nonconcentrator Terrestrial Photovoltaic Modules and Arrays Using Reference Cells
۶	۸۴۹۰ کالیبراسیون سلول‌های مرجع اولیه فتوولتائیک غیر متمرکز سیلیکونی تحت تابش کلی - روش آزمون	ASTM E ۱۰۳۹: ۱۹۹۹ Standard Test Method for Calibration of Silicon NonConcentrator Photovoltaic primary Reference Cells Under Global Irradiation
۷	۸۴۹۱ مشخصات ویژگی‌های فیزیکی سلول‌های مرجع فتوولتائیک زمینی غیر متمرکز	ASTM E ۱۰۴۰: ۱۹۹۷ Standard Specification for Physical Characteristics of Nonconcentrator Terrestrial photovoltaic Reference Cells
۸	۸۴۹۲ مدول‌های فتوولتائیک در محیط‌های با دما و رطوبت چرخه‌ای - روش آزمون استاندارد	ASTM E ۱۰۴۰: ۱۹۹۸ Standard Specification for Physical Characteristics of Nonconcentrator Terrestrial photovoltaic Reference Cells
۹	۸۴۹۳ تبدیل انرژی خورشیدی فتوولتائیک	ASTM E ۱۱۷۱: ۲۰۰۱ Standard Test Methods for Photovoltaic Modules in Cyclic Temperature and Humidity Environments
۱۰	۸۴۹۴ کالیبراسیون سلول‌های مرجع ثانویه فتوولتائیک غیر متمرکز - روش آزمون استاندارد	ASTM E ۱۳۶۲-۱۹۹۹ Standard Test Method for Calibration of Nonconcentrator Photovoltaic Secondary Reference Cells
۱۱	۸۴۹۵ عایق بندی کامل و پیوستگی مسیر زمینی مدول‌های فتوولتائیک - روش آزمون استاندارد	ASTM E ۱۴۶۲-۲۰۰۰ Standard Test Method for Insulation Integrity and Ground Path Continuity of Photovoltaic Modules.
۱۲	۸۴۹۶ آزمایش عایق بندی کامل رطوبتی مدول‌های فتوولتائیک - روش آزمون استاندارد	ASTM E ۱۸۰۲: ۲۰۰۱ Standard Test Methods for Wet Insulation Integrity Testing of

			Photovoltaic Modules
۱۳	۱۰۷۶۴	سلول‌ها و باتری‌های ثانویه برای سیستم‌های انرژی فتوولتائیک - مقررات کلی و روش‌های آزمون	IEC ۶۱۴۲۷: ۲۰۰۵ Secondary Cells and batteries for photovoltaic energy systems (PVES) General requirements and methods of test
۱۴	۱۱۲۷۳	مقادیر مجاز سامانه‌های پمپاژ فتوولتائیک با اتصال مستقیم	IEC ۶۱۷۰۲: ۱۹۹۵, Rating of Direct coupled photovoltaic (PN) pumping Systems.
۱۵	۱۰۱۱۲۷۴	احراز شرایط ایمنی مدول فتوولتائیک - قسمت اول: الزامات ساختمان مدول	IEC ۶۱۷۳۰-۱: ۲۰۰۴, photovoltaic (PV) module safety qualification – part ۱: Requirements for construction
۱۶	۱۱۲۷۵	سامانه‌های فتوولتائیک - پردازشگرهای توان - روش اندازه‌گیری بازده	IEC ۶۱۶۸۳:۱۹۹۹, Photovoltaic system -Power conditioners- Procedure for measuring efficiency
۱۷	۱۱۲۷۶	پارامترهای مشخصه سامانه‌های فتوولتائیک مستقل	IEC ۶۱۱۹۴: ۱۹۹۲, Characteristic Parameters of stand-alone photovoltaic (PV) systems
۱۸	۱۱۲۷۷	آزمون خوردگی مه نمک مدول‌های فتوولتائیک	IEC ۶۱۷۰۱:۱۹۹۵, Salt mist corrosion testing of photovoltaic (PV) modules.
۱۹	۱۱۸۵۷	اجرای تعادل سامانه برای سامانه‌های فتوولتائیک - احراز شرایط طراحی محیط‌های طبیعی	IEC ۶۲۰۹۳: ۲۰۰۵, Balance - of -system components for photovoltaic systems- Design qualification natural environments.
۲۰	۱۱۸۵۸	پایش عملکرد سامانه‌ی فتوولتائیک - رهنمودهایی برای اندازه‌گیری، تبادل و تجزیه و تحلیل داده‌ها	IEC ۶۱۷۲۴: ۱۹۹۸, photovoltaic system performance monitoring – Guidelines for measurement, data exchange and analysis
۲۱	۱۱۸۵۹	سامانه‌های فتوولتائیک - ویژگی‌های اتصال به شبکه	IEC ۶۱۷۲۷:۲۰۰۴, Photovoltaic (PV) systems- Characteristics of the utility interface
۲۲	۱۱۸۸۱	مدول‌های فتوولتائیک زمینی سیلیکون کریستالی - احراز شرایط طراحی و تایید نوع	IEC ۶۱۵۱۵:۲۰۰۵, Crystalline silicon terrestrial photovoltaic (PV) modules – Design qualification and type approval
۲۳	۱۱۸۸۲	سامانه‌های مستقل فتوولتائیک - تصدیق طراحی	IEC ۶۲۱۲۴: ۲۰۰۴, Photovoltaic (PV) stand – alone systems – Design verification

جدول انتخاب قطر مته برای سوراخ مورد قلاویز کاری

پیچ	M3	M4	M5	M6	M8	M10	M12	M14	M16	M18	M20
چدن خاکستری، برنج و برنز	۲/۴	۳/۲	۴/۱	۴/۸	۶/۵	۸/۲	۹/۹	۱۱/۵	۱۳/۵	۱۵	۱۷
فولاد، مس و آلیاژهای روی	۲/۵	۳/۳	۴/۲	۵	۶/۷	۸/۴	۱۰	۱۱/۷۵	۱۳/۷۵	۱۵/۲۵	۱۷/۲۵

شعاع نوک رنده r به mm	خشن تراشی		پرداخت		تراشکاری ظریف	
	R _z 100μm	R _z 63μm	R _z 25μm	R _z 16μm	R _z 6/3μm	R _z 4μm
	پیش روی f به mm در یک دور					
۰,۴	۰,۵۷	۰,۴۵	۰,۲۸	۰,۲	۰,۱۴	۰,۱
۰,۸	۰,۸۰	۰,۶۳	۰,۴	۰,۳	۰,۲	۰,۱۶
۱,۲	۱,۰	۰,۸	۰,۵	۰,۴	۰,۲۵	۰,۲
۱,۶	۱,۱۳	۰,۹	۰,۶	۰,۴۵	۰,۳	۰,۲۳
۲,۴	۱,۴	۱,۳	۰,۷	۰,۵۵	۰,۳۵	۰,۲۸

درجه سختی		
مشخصه	درجه سختی	کاربرد
فوق العاده نرم خیلی نرم	A B C D E F G	سنگ زنی عمیق و جانبی مواد سخت
نرم متوسط	H I J K L M N O	سنگ زنی فلزات معمولی
سخت خیلی سخت فوق العاده سخت	P Q R S T U V W X Y Z	سنگ زنی محوری خارجی مواد نرم
اندازه دانه ها		
مشخصه دانه بندی سنگ ها		
قابل حصول R _z به μm	مشخصه دانه بندی	محدوده دانه بندی
≈ ۱۰ ... ۵	F4, F5, ... F24	درشت
≈ ۵,۰ ... ۲,۵	F30, F36, ... F46	متوسط

$\approx 2,5 \dots 1,0$	F70, F80, ... F220	ظریف
$\approx 1,0 \dots 0,4$	F230, ... F1200	خیلی ظریف
DIN ISO 525 (2000 - 08) طبق ساختار		
رقم مشخصه	ساختار	
30 ... 14 13 12 11 10 9 8 7 6 5 4 3 2 1 0		

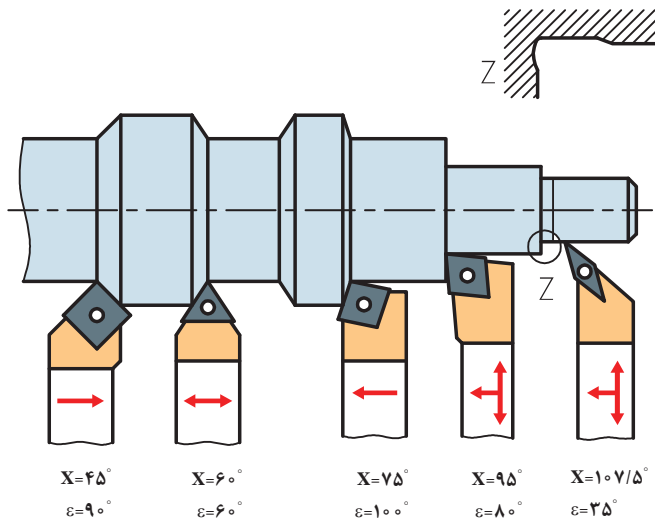

شکل ۱-۲

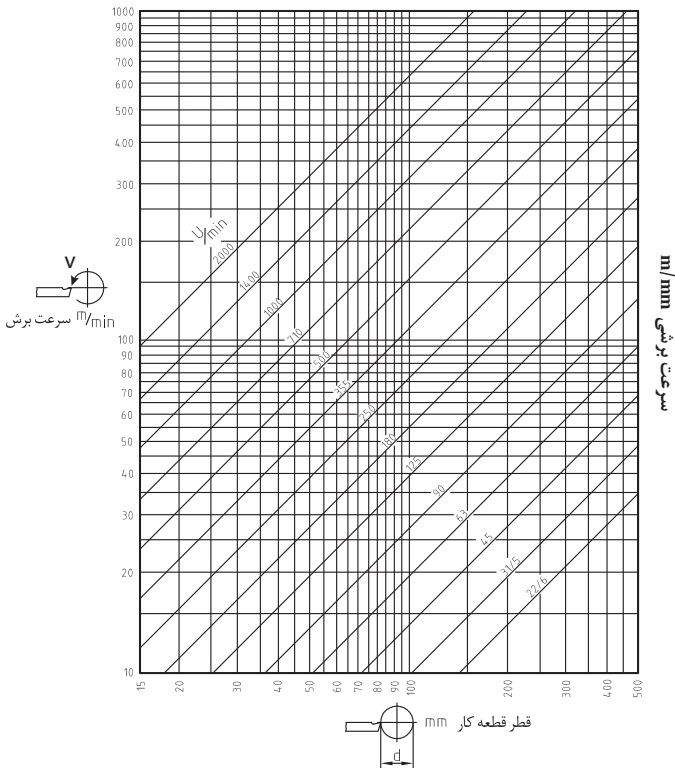

شکل ۲-۲- دیاگرام بار پره‌ای بر حسب $f_z = \text{mm}$

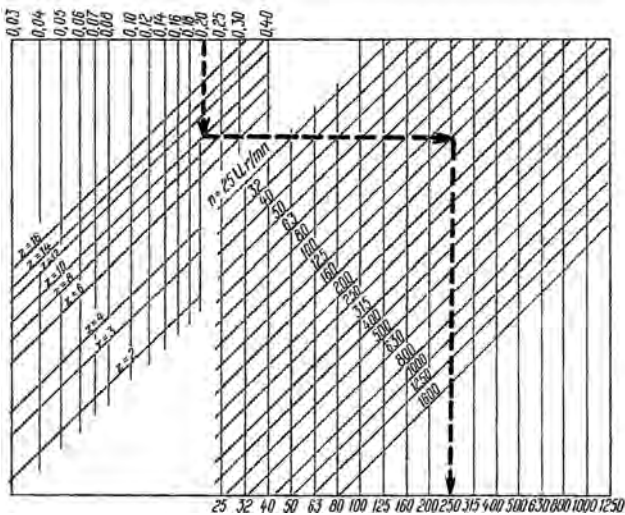













شکل ۲-۳- سرعت پیشروی میز بر حسب $f_z = \text{mm/min}$

جنس قطعه کار	استحکام کششی R_m N/mm^2	سرعت براده برداری V_c m/min	مقدار پیشروی f mm	عمق براده برداری a mm	زاویه آزاد α	زاویه گوه β	زاویه براده γ	زاویه تمایل λ
فولاد معمولی ساختمان، فولاد کربور،	< 500	75 ... 60	0,1	0,5	8°	64°	18°	0° ... 4°
		65 ... 50	0,5	3				-4°
		50 ... 35	1,0	6				
فولاد بهسازی، فولاد ایزاری، فولاد ریختگی	500 ... 700	70 ... 50	0,1	0,5	8°	68°	14°	0° ... 4°
		50 ... 30	0,5	3				-4°
		35 ... 25	1,0	6				
فولادهای اتومات	< 700	90 ... 60	0,1	0,5	8°	62° ... 82°	0° ... 20°	0° ... 4°
		75 ... 50	0,3	3				
		55 ... 35	0,6	6				
چدن ها	< 250	40 ... 32	0,1	0,5	8°	78° ... 82°	0° ... 6°	0°
		32 ... 23	0,3	3				-4°
		23 ... 15	0,6	6				
آلیاژهای مس	-	150 ... 100	0,3	3	10°	50° ... 62°	18° ... 30°	
		120 ... 80	0,6	6				
آلیاژهای AI -	< 900	180 ... 120	0,6	6		45° ... 55°	25° ... 35°	+4°
بدون مواد پرکننده: دور پلاست ترمو پلاست		250 ... 150	0,2	3		80°	0°	
		400 ... 200	0,2	3				

عدد دوران n - سرعت برش v - قطر d





d به mm	سرعت برش											
	۸	۱۰	۱۵	۲۰	۲۵	۳۰	۳۵	۴۰	۵۰	۸۰	۱۰۰	۱۵۰
	عدد دوران در دقیقه											
۵	۵۱۰	۶۳۶	۹۵۵	۱۲۷۲	۱۵۹۰	۱۹۱۲	۲۲۳۰	۲۵۴۸	۳۱۸۰	۵۰۹۵	۶۳۶۰	۹۵۵۰
۶	۴۲۵	۵۳۱	۷۹۷	۱۰۶۰	۱۳۲۵	۱۵۹۳	۱۸۵۶	۲۱۲۴	۲۶۵۰	۴۲۴۰	۵۳۰۰	۸۰۰۰
۷	۳۶۴	۴۵۵	۶۸۳	۹۱۰	۱۱۳۶	۱۳۶۵	۱۵۹۳	۱۸۲۰	۲۲۷۵	۳۶۳۰	۴۵۵۰	۶۸۰۰
۸	۳۱۸	۴۰۰	۵۹۷	۷۹۶	۹۹۶	۱۱۹۴	۱۳۹۳	۱۵۹۲	۱۹۹۰	۳۱۸۰	۳۹۸۰	۶۰۰۰
۹	۲۸۳	۳۵۴	۵۳۰	۷۰۸	۸۸۶	۱۰۶۰	۱۲۴۰	۱۴۱۵	۱۷۷۰	۲۸۳۰	۳۵۴۰	۵۲۰۰
۱۰	۲۵۵	۳۱۸	۴۷۸	۶۳۷	۷۹۶	۹۵۶	۱۱۲۵	۱۲۷۴	۱۵۹۰	۲۵۵۰	۳۱۸۰	۴۸۰۰
۱۱	۲۳۱	۲۸۹	۴۳۴	۵۸۰	۷۲۴	۸۶۸	۱۰۱۳	۱۱۵۷	۱۴۴۵	۲۳۱۰	۲۸۹۰	۴۳۵۰
۱۲	۲۱۲	۲۶۵	۳۹۸	۵۳۱	۶۶۳	۷۹۶	۹۲۸	۱۰۶۰	۱۳۲۵	۲۱۲۰	۲۶۶۰	۴۰۰۰
۱۴	۱۸۲	۲۲۸	۳۴۱	۴۵۵	۵۶۸	۶۸۲	۷۹۶	۹۱۰	۱۱۳۶	۱۸۲۰	۲۲۸۰	۳۴۱۰
۱۶	۱۵۹	۱۹۹	۲۹۸	۳۹۸	۴۹۷	۵۹۷	۶۹۵	۷۹۶	۹۹۵	۱۵۹۰	۱۹۹۰	۲۹۸۰
۱۸	۱۴۲	۱۷۷	۲۶۵	۳۵۴	۴۴۳	۵۳۰	۶۲۰	۷۰۸	۸۸۵	۱۴۲۰	۱۷۷۰	۲۶۶۰
۲۰	۱۲۸	۱۵۹	۲۳۹	۳۱۹	۳۹۸	۴۷۸	۵۵۸	۶۳۷	۷۹۵	۱۲۷۰	۱۵۹۰	۲۳۹۰
۲۲	۱۱۶	۱۴۵	۲۱۷	۲۹۰	۳۶۲	۴۳۴	۵۰۶	۵۷۹	۷۲۳	۱۱۵۰	۱۴۵۰	۲۱۷۰
۲۵	۱۰۲	۱۲۸	۱۹۲	۲۵۵	۳۱۹	۳۸۳	۴۴۶	۵۱۰	۶۳۸	۱۰۲۰	۱۲۸۰	۱۹۱۰
۲۸	۹۱	۱۱۴	۱۷۱	۲۲۷	۲۸۴	۳۴۱	۳۹۸	۴۵۵	۵۶۸	۹۱۰	۱۱۴۰	۱۷۱۰
۳۲	۸۰	۱۰۰	۱۴۹	۱۹۹	۲۴۹	۲۹۸	۳۴۸	۳۹۸	۴۹۸	۸۰۰	۱۰۰۰	۱۴۹۰
۳۶	۷۱	۸۹	۱۳۳	۱۷۷	۲۲۱	۲۶۵	۳۱۰	۳۵۴	۴۴۲	۷۱۰	۸۹۰	۱۳۳۰
۴۰	۶۴	۸۰	۱۱۹	۱۵۹	۱۹۹	۲۳۹	۲۷۸	۳۱۸	۳۹۳	۶۴۰	۸۰۰	۱۲۰۰
۴۵	۵۷	۷۱	۱۰۶	۱۴۲	۱۷۷	۲۱۴	۲۴۸	۲۸۳	۳۵۴	۵۷۰	۷۱۰	۱۰۶۰
۵۰	۵۱	۶۴	۹۶	۱۲۷	۱۵۹	۱۹۱	۲۲۳	۲۵۵	۳۱۸	۵۱۰	۶۴۰	۹۵۰
۵۵	۴۶	۵۸	۸۷	۱۱۶	۱۴۵	۱۷۴	۲۰۳	۲۳۱	۲۹۸	۴۶۰	۵۸۰	۸۷۰
۶۰	۴۳	۵۳	۸۰	۱۰۶	۱۳۳	۱۵۹	۱۸۶	۲۱۲	۲۶۵	۴۲۰	۵۳۰	۸۰۰
۷۰	۳۶	۴۵	۶۸	۹۱	۱۴۴	۱۳۶	۱۶۹	۱۸۲	۲۲۷	۳۶۰	۴۵۰	۶۸۰
۸۰	۳۲	۴۰	۶۰	۸۰	۱۰۰	۱۱۹	۱۳۹	۱۵۹	۱۹۹	۳۲۰	۴۰۰	۶۰۰
۹۰	۲۸	۳۵	۵۳	۷۱	۸۹	۱۰۶	۱۲۴	۱۴۲	۱۷۷	۲۸۵	۳۵۵	۵۳۰
۱۰۰	۲۶	۳۲	۴۸	۶۴	۸۰	۹۶	۱۱۱	۱۲۷	۱۵۹	۲۵۵	۳۲۰	۴۸۰
۱۱۰	۲۳	۲۹	۴۳	۵۸	۷۳	۸۷	۱۰۱	۱۱۶	۱۴۵	۲۳۲	۲۹۰	۴۳۵
۱۲۵	۲۰	۲۶	۳۸	۵۱	۶۴	۷۶	۸۹	۱۰۲	۱۲۷	۲۰۰	۲۵۵	۳۸۰
۱۴۰	۱۸	۲۳	۳۴	۴۶	۵۷	۶۸	۸۰	۹۱	۱۱۴	۱۸۰	۲۲۸	۳۴۰
۱۶۰	۱۶	۲۰	۳۰	۴۰	۵۰	۶۰	۷۰	۸۰	۱۰۰	۱۶۰	۲۰۰	۳۰۰
۱۸۰	۱۴	۱۷	۲۷	۳۵	۴۴	۵۳	۵۳	۷۱	۸۸	۱۴۰	۱۷۵	۲۶۵
۲۰۰	۱۲	۱۶	۲۴	۳۲	۴۰	۴۸	۶۲	۶۴	۸۰	۱۲۵	۱۶۰	۲۴۰
۲۲۰	۱۱,۶	۱۴	۲۲	۲۹	۳۶	۴۳	۵۰	۵۷	۷۱	۱۱۴	۱۴۲	۲۱۰
۲۵۰	۱۰,۲	۱۲,۷	۱۹	۲۵	۳۲	۳۸	۴۴	۵۱	۶۴	۱۰۰	۱۲۵	۱۹۰
۲۷۵	۹,۲	۱۱,۶	۱۷	۲۳	۲۹	۳۵	۴۰	۴۷	۵۸	۹۳	۱۱۵	۱۷۵
۳۰۰	۸,۵	۱۰,۶	۱۶	۲۱	۲۶	۳۲	۳۷	۴۳	۵۳	۸۵	۱۰۵	۱۶۰
۳۵۰	۷,۲	۹,۱	۱۴	۱۸	۲۲	۲۸	۳۲	۳۶	۴۵	۷۳	۹۱	۱۳۵
۴۰۰	۶,۳	۷,۹	۱۲	۱۶	۲۰	۲۴	۲۸	۳۲	۴۰	۶۴	۸۰	۱۲۰
۴۵۰	۵,۶	۷,۱	۱۰,۶	۱۴	۱۸	۲۱	۲۴	۲۸	۳۶	۵۷	۷۱	۱۰۵
۵۰۰	۵	۶,۴	۹,۵	۱۳	۱۶	۱۹	۲۲	۲۶	۳۲	۵۱	۶۴	۹۵

TN ۴۰-۵۰				
				
	۲۲/۴	۱۸۰	۴۵	۳۵۵
	۳۱/۵	۲۵۰	۶۳	۵۰۰
	۴۵	۳۵۵	۹۰	۷۱۰
	۶۳	۵۰۰	۱۲۵	۱۰۰۰
	۹۰	۷۱۰	۱۸۰	۱۴۰۰
	۱۲۵	۱۰۰۰	۲۵۰	۲۰۰۰

 تعداد دوران قابل تنظیم میله کار U/min

سرعت برش مناسب در تراشکاری بر حسب متر بر دقیقه (جنس رنده فولاد تندبر)				
مقدار پیشروی بر حسب میلی‌متر در هر دور				جنس قطعه کار
۱/۶	۰/۸	۰/۴	۰/۲	
۱۴	۱۹	۲۵	۳۴	st۵۰
۱۲	۱۶	۲۱	۲۸	st۶۰
۹/۵	۱۳	۱۷	۲۲	st۷۰
۶/۷	۹/۵	۱۳	۲۲	چدن خاکستری
۲۷	۴۳	۶۳	۹۵	برنج
۲۷	۳۲	۴۰	۴۸	برنز
-	۱۷	۲۵	۳۸	آلیاژهای آلومینیوم ۱۱٪ تا ۱۳٪ si

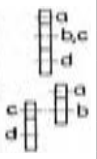
تعداد دندانه در یک اینچ برای پیچ‌های ویتورث
گام دندانه بر حسب میلی‌متر در پیچ‌های متریک
مقدار پیشروی

ویتورث (اینچی)	mm	1:1	B	۱	۲	۳	۴	۵	۶	۱	۲	۳	۴	۵	۶	۲		
				۰۷	۰۵													
	mm	1:1	B							B	۳۲	۳۶	۴۴	۴۸	۵۶	۸۰	۱۹	
			C								C	۱۶	۱۸	۲۲	۲۴	۲۸		۴۰
			A								A	۸	۹	۱۱	۱۲	۱۴		۲۰
		8:1	B								B	۴	۴ 1/2	۵ 1/2	۶	۷		۱۰
			C								C	۲	۲ 1/4	۳ 1/4	۳	۳ 1/2		۵
			A								A	۱			1 1/2	1 3/4		۲ 1/2
	متریک	mm	1:1	B	۰/۰۸	۰/۰۹	۰/۱۱	۰/۱۲	۰/۱۴	۰/۲۰	B	۰/۵			۰/۷۵		۱/۳۵	
				C	۰/۱۶	۰/۱۸	۰/۲۲	۰/۲۴	۰/۲۸	۰/۴۰	C	۱			۱/۵	۱/۷۵	۲/۵	
				A	۰/۳۲	۰/۳۶	۰/۴۴	۰/۴۸	۰/۵۶	۰/۸۰	A	۲			۳	۳/۵	۵	
			8:1	B	۰/۶۴	۰/۷۲	۰/۸۸	۰/۹۶	۱/۱۲	۱/۱۶	B	۴	۴/۵	۵/۵	۶	۷	۱۰	
				C	۰/۳۲	۱/۴۴	۱/۷۶	۱/۹۲	۲/۳۴	۳/۳۲	C	۸	۹	۱۱	۱۲	۱۴	۲۰	
				A	۲/۵۶	۲/۸۸	۳/۵۲	۳/۸۴	۴/۴۸	۶/۴۰	A	۱۶	۱۸	۲۲	۲۴	۲۸	۴۰	
	TN۴۰A	a	 δ mm										۳۰					
		b											۴۸					
		c																
		d											۱۲۰					
	TN۵۰A	a	 δ mm										۳۰					
		b											۸۰					
		c																
		d											۱۲۰					

گام میله هادی

چرخ دنده‌های تعویضی

جدول مشخصات سوراخ جای مرغک

حد اقل عمق سوراخ t	قطر خزینه d_2	اضافه طول لازم a	اندازه اسمی d_1	قطر قطعه کار به میلی‌متر D
۲/۲	۲/۵	۳	۱	۳ تا ۹
۳/۵	۴	۵	۱/۶	بیش از ۹ تا ۱۵
۵/۵	۶/۳	۷	۲/۵	بیش از ۱۵ تا ۳۰
۹	۱۰	۱۱	۴	بیش از ۳۰ تا ۶۰

اندازه اسمی مته مرغک‌ها (d_p) با توجه به قطر پیشانی قطعه کار و دور آنها با توجه به اندازه اسمی مته مرغک انتخاب می‌شود. لازم به ذکر است که مته مرغک زدن با در نظر گرفتن حداقل عمق سوراخ (t_1) و قطر خزینه (d_p) بایستی انجام گیرد.

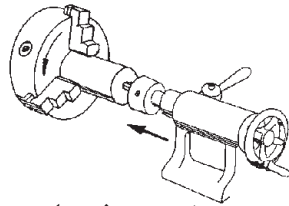

سرعت برشی تیغ فرزها

فرزکاری

محاسبه دور و سرعت پیشروی

	v_c	سرعت برش	$n = \frac{v_c}{\pi \cdot d}$
	v_f	سرعت پیشروی	
	d	قطر تیغه فرز	
	R	دور تیغه فرز	
	f_z	پیشروی به ازای هر لبه براده‌برداری	
z	تعداد لبه براده‌برداری		

مقادیر حدودی سرعت براده‌برداری v_c به m/min و پیشروی f_z به لبه تیغه فرز mm

تیغه فرز	نوع ماشین‌کاری	مواد غیرآلیاژی تا Rm $700N/mm^2$	فولاد آلیاژی تا Rm $750N/mm^2$	فولاد آلیاژی تا Rm $1000N/mm^2$	چدن سختی تا $180 HB$	آلیاژهای مس	فلزات سبک
----------	----------------	---------------------------------------	-------------------------------------	--------------------------------------	-------------------------	-------------	-----------

تیغه فرز غلتکی	تیغه فرزهای از جنس فولاد تندبر						
	خشن تراشی	v_c	30.....40	25.....30	15.....20	20.....25	60.....150
	f_z	0/1.....0/2	0/1.....0/15	0/1.....0/15	0/1.....0/3	0/1.....0/25	0/15..0/2
پرداخت	v_c	30.....40	25.....30	15.....20	20.....25	60.....150	200 300
	f_z	0/05.....0/1	0/05.....0/1	0/05.....0/1	0/1...0/15	0/1.....0/15	0/1...0/15
تیغه فرز با لبه‌های براده‌برداری فلز سخت							
خشن تراشی	v_c	80.....150	80.....150	60.....120	70.....120	150.....400	350..800
	f_z	0/1.....0/3	0/1.....0/3	0/1.....0/3	0/2.....0/4	0/1.....0/2	0/15
پرداخت	v_c	100.....200	100.....200	80.....150	100...160	150.....400	400..1200
	f_z	0/05.....0/15	0/05...0/15	0/03.....0/1	0/1.....0/2	0/05.....0/1	0/08

تیغه فرزهای از جنس فولاد تندبر

	تیغه فرز پیشانی	خشن	v_c	30.....40	25.....30	15.....20	20.....25	60.....150	150.....250	
		تراشی	f_z	0/1.....0/2	0/1.....0/2	0/1.....0/15	0/15.....0/3	0/2.....0/3	0/2.....0/3	
	پرداخت		v_c	30.....40	25.....30	15.....20	20.....25	60.....150	200.....300	
			f_z	0/05.....0/1	0/05.....0/1	0/05.....0/1	0/1.....0/2	0/1.....0/2	0/1.....0/2	
	تیغه فرز با لبه‌های براده‌برداری فلز سخت									
	خشن		v_c	80.....150	80.....150	60.....120	70.....120	150.....400	350.....800	
		تراشی	f_z	0/1.....0/3	0/1.....0/3	0/1.....0/3	0/1.....0/3	0/08.....0/15	0/1.....1/2	
	پرداخت		v_c	100.....300	100.....300	80.....150	100.....160	150.....400	400..1200	
			f_z	0/1.....0/2	0/1.....0/2	0/06.....0/15	0/1.....0/2	0/05.....0/1	0/08..0/15	
	تیغه فرز با لبه‌های براده‌برداری تکه ویدیایی									
	تیغه فرز کلگی	خشن	v_c	80.....150	80.....150	60.....120	70.....120	150.....400	350...800	
		تراشی	f_z	1/0.....0/3	0/1.....0/3	0/1.....0/3	0/1.....0/3	0/08.....0/15	0/1.....0/2	
	پرداخت		v_c	100.....300	100.....300	80.....150	100.....160	150.....400	400..1200	
			f_z	1/0.....0/2	0/1.....0/2	0/06.....0/15	0/1.....0/2	0/05.....0/1	0/08..0/15	

فرز کردن

مبنای تعداد دندانه‌ها و زاویه برش بر پایه تیغ فرز از فولاد تندبر قرار دارد

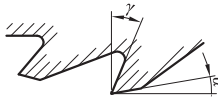

زاویه آزاد = α
زاویه براده = γ

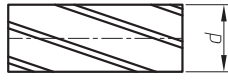

$\lambda =$ زاویه انحراف زاویه تمایل
لبه برنده با محور

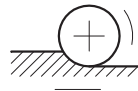

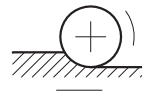

فرز کردن مخالف



فرز کردن همراه

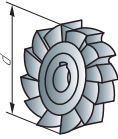







نوع تیغه فرز	فولاد معمولی تا استحکام 75 kg/mm ²					مواد پر مقاومت تا استحکام 100 kg/mm ²					فلزات سبک				
	Ø	تعداد دنده	زاویه برش			Ø	تعداد دنده	زاویه برش			Ø	تعداد دنده	زاویه برش		
			α	γ	λ			α	γ	λ			α	γ	λ
d	z	α	γ	λ	d	z	α	γ	λ	d	z	α	γ	λ	
 غلتنکی	40	6	مخالف			40	10	مخالف			40	4	مخالف		
	50	6	مخالف			50	10	مخالف			50	4	مخالف		
	60	6	7°	10°	38°	60	10	4°	5°	35°	60	4	8°	25°	45°
	75	6	مخالف			75	12	مخالف			75	5	مخالف		
	90	8	همراه			90	14	همراه			90	5	همراه		
	110	8	12°	16°	35°	110	16	8°	12°	30°	110	6	14°	30°	45°
	130	10	مخالف			130	16	مخالف			130	6	مخالف		
150	19	مخالف			150	18	مخالف			150	8	مخالف			
 غلتنکی پیشانی تراش	40	8	مخالف			40	12	مخالف			40	4	مخالف		
	50	10	مخالف			50	14	مخالف			50	5	مخالف		
	60	10	7°	10°	20°	60	14	4°	5°	20°	60	6	8°	25°	35°
	75	10	مخالف			75	16	مخالف			75	6	مخالف		
	90	12	مخالف			90	18	مخالف			90	6	مخالف		
	110	12	مخالف			110	20	مخالف			110	7	مخالف		
	130	14	مخالف			130	22	مخالف			130	8	مخالف		
150	16	مخالف			150	24	مخالف			150	10	مخالف			

 <p>پولکی</p>	50	10	مخالف			50	16	مخالف			50	4	مخالف		
	60	10				60	16				60	6			
	75	12	α	γ	λ	75	18	α	γ	λ	75	6	α	γ	λ
	90	12	7°	12°	15°	90	20	5°	6°	10°	90	8	8°	25°	30°
	110	14				110	22				110	8			
	130	16	همراه			130	24	همراه			130	10	همراه		
	150	18	α	γ	λ	150	26	α	γ	λ	150	10	α	γ	λ
	175	18				175	28				175	12			
200	20	12°	18°	15°	200	30	8°	14°	12°	200	12	14°	30°	30°	
 <p>انگشتی</p>	10	4	مخالف			10	6	مخالف			10	3	مخالف		
	12	4				12	6				12	3			
	14	5	7°	8°	15°	14	6	4°	6°	15°	14	3	8°	20°	25°
	16	5				16	8				16	3			
	20	6				20	8				20	4			
	24	6				24	8				24	4			
	30	6				30	10				30	4			
	36	6				36	10				36	5			
40	6				40	10				40	5				

تراش کاری با رنده‌های سرامیکی

مقادیر حدودی تراش کاری با تکه‌های برشی سرامیکی											
جنس قطعه کار	استحکام کششی R_m یا N/mm^2 سختی	سرعت براده برداری V_c m/min	پیشروی f به mm			عمق براده برداری a به mm			زاویه آزاد α	زاویه براده γ	زاویه میل λ
			خشن تراشی	پرداخت	ظریف	خشن تراشی	پرداخت	ظریف			
فولاد کربوره، فولاد بهسازی	<400	180...900	0/3...0/5	0/2...0/4	0/1...0/2	5	0/5...1	0/3	+5°	0°...+6°	-4°
	>400...600	150...750									
	>600...800	120...600									
	53 HRC	50...220									
چدن‌ها	100...150 HB	150...1000	0/4...0/6	0/2...0/4	0/1...0/2	5	0/5...1	0/3	+5°	0°...+6°	-4°
	220...300 HB	90...600									
چدن سفید	500 HV	200...90							+5°	6°...-10°	-4°

تراش کاری با فلزات سخت

تراش کاری، مقادیر تنظیم										
مقادیر حدودی تراش کاری با تکه ویدیا										
جنس قطعه کار	سختی برینل HB	پیشروی f mm	سرعت براده برداری V_c m/min							
			تکه ویدیا پوشش دار، شرایط براده برداری			تکه ویدیا بدون پوشش، شرایط براده برداری				
										
			نوع تکه ویدیا، مثلاً			نوع فلز سخت، مثلاً				
			P15C K15C	P25C K25C	P35C K35C	P10	P40	K10		
فولادهای ساختمانی معمولی مثلاً فولادهای اتومات st 33... st 60-2	90...230	0/1...0/25	255	200	165	165	110	-		
		0/3...0/5	235	175	135	145	90	-		
		0/6...1/5	185	145	100	120	80	-		
فولاد کربوره مثلاً C10, Ck10, C15 16MnCr5, 15CrNi6	140...370	0/1...0/25	270	235	165	155	95	-		
		0/3...0/5	230	200	145	140	80	-		
		0/6...1/5	200	170	115	115	70	-		
فولادهای بهسازی مثلاً C35, C45, C60 Ck35, Ck45, Ck60 34Cr4, 42CrMo4 50CrV4, 34CrNiMo6	160...260	0/1...0/25	230	180	140	120	85	-		
		0/3...0/5	210	160	120	105	75	-		
		0/6...1/5	175	135	100	90	65	-		
	230...370	0/1...0/25	150	130	100	110	85	-		
		0/3...0/5	125	105	90	90	75	-		
		0/6...1/5	100	85	80	80	60	-		

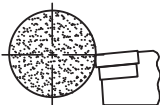
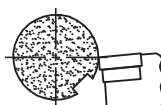
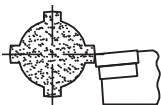
۳۴CrAlMo۵, ۳۴CrAlNiV	فولادهای نیترووره مثلاً ۲۳۰...۴۲۰	۰/۱...۰/۲۵	۱۶۵	۱۳۵	۱۱۰	۱۱۵	۸۰	-
		۰/۳...۰/۵	۱۳۵	۱۱۰	۹۰	۹۰	۷۰	-
		۰/۶...۱/۵	۱۱۰	۹۰	۷۵	۸۰	۶۵	-
۱۰۰Cr۶, X۲۱۰Cr۱۲ ۶۰WCrV۷	فولادهای سردکار مثلاً ۲۲۰...۲۵۰	۰/۱...۰/۲۵	۱۷۰	۱۷۵	۹۰	۹۵	۸۰	-
		۰/۳...۰/۵	۱۳۰	۱۰۵	۸۰	۸۵	۵۵	-
		۰/۶...۱/۵	۹۰	۹۰	۷۰	۷۵	۴۵	-
X۲۰Cr۱۳ X۴۲Cr۱۳	فولادهای گرم کار مثلاً ۱۵۰...۲۳۰	۰/۱...۰/۲۵	۱۴۰	۱۱۵	۹۰	۱۰۰	۷۰	-
		۰/۳...۰/۵	۱۲۰	۱۰۰	۸۰	۸۵	۶۰	-
		۰/۶...۱/۵	۱۰۵	۹۰	۷۰	۷۵	۵۰	-
GS-۳۸, GS-۵۲ GS-۶۰, GS-۱۷CrMo۵	فولادهای ریختگی مثلاً ۱۴۰...۲۲۰	۰/۱...۰/۲۵	۲۰۰	۱۴۰	۱۱۰	۱۱۵	۸۰	-
		۰/۳...۰/۵	۱۶۰	۱۲۰	۹۰	۹۵	۷۰	-
		۰/۶...۱/۵	۱۲۵	۱۰۵	۸۰	۸۰	۶۰	-
GG-۱۰, GG-۱۵ GG-۲۰	چدن‌ها مثلاً ≤۲۰۰	۰/۱...۰/۲۵	۲۲۰	۲۰۰	۱۴۰	-	-	۱۴۰
		۰/۳...۰/۵	۱۸۰	۱۶۰	۱۲۰	-	-	۱۲۰
		۰/۶...۱/۵	۱۴۰	۱۲۰	۹۰	-	-	۱۰۰
(۶...۱۲٪ Si)	آلیاژهای آلومینیوم ≥۱۰۰	...۰/۱	۶۰۰	-	-	-	-	۶۰۰
		۰/۱۵...۰/۳	۵۰۰	-	-	-	-	۴۰۰
		۰/۱۳۵...۰/۶	۴۰۰	-	-	-	-	۲۵۰
مس و آلیاژهای مس ≥۱۰۰	...۰/۱ ۰/۱۵...۰/۳ ۰/۱۳۵...۰/۶	-	-	-	-	-	-	۵۰۰
		-	-	-	-	-	-	۴۰۰
		-	-	-	-	-	-	۲۰۰
شرایط براده برداری								
معنی	شرایط براده برداری خوب تا خیلی خوب	تراش کاری منقطع جزئی پوسته‌های نازک ریختگی یا نورد پوسته‌های ماسه‌سوزی	شرایط براده برداری نامناسب تراش کاری منقطع بزرگ پوسته‌های ضخیم ریختگی یا نورد					
۱- مقادیر حدودی گرد شده و برای عمر ۱۵ دقیقه داده شده است.								

۳۲-۶۳	تا ۶	۰/۶	۰/۶	۰/۶	۰/۸
	۶-۱۶	۰/۸	۰/۸	۰/۸	۱
	۱۶	۱	۱	۱	۱/۲
۶۳-۱۰۰	۶	۰/۸	۰/۸	۰/۸	۰/۸
	۶-۱۶				۱
	۱۶-۳۲	۱	۱	۱	۱/۲
	۳۲	۱/۲	۱/۲	۱/۲	۱/۶

سرعت برش و تعداد دوران در تراش کاری

سرعت برش مناسب را می‌توان با توجه به جنس رنده، جنس قطعه کار و مقدار پیشروی از جدول سرعت برش در تراش کاری انتخاب نمود.
 با در نظر گرفتن سرعت برش مناسب و قطر قطعه کار می‌توان تعداد دوران مناسب را از رابطه زیر محاسبه نمود.
 تعداد دوران قابل تنظیم را نیز می‌توان با در نظر گرفتن سرعت برش مناسب و قطر قطعه کار از دیاگرام زیر تعیین نمود.

$$n = \frac{v \times 1000}{d \times \pi}$$

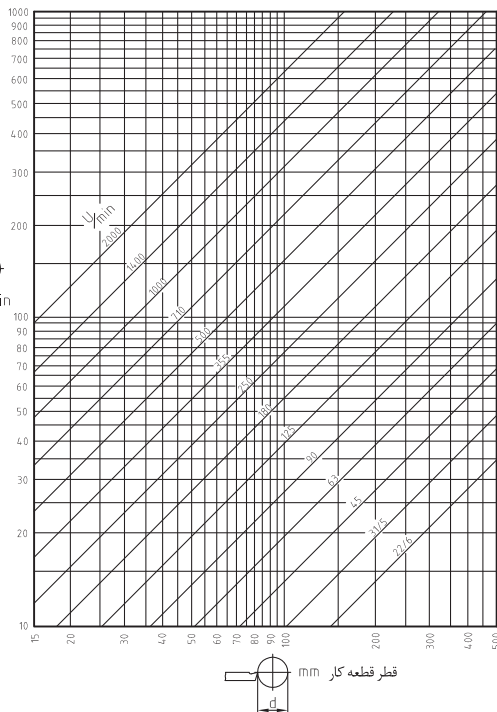

مخروط متریک، مخروط مورس، مخروط تند

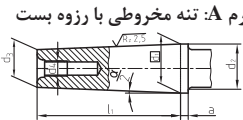
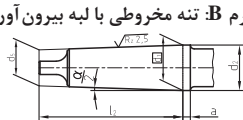
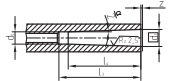
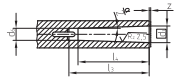
طبق (۰۵-۱۹۸۷) DIN ۲۲۸-۱	مخروط مورس و متریک
<p>فرم A: تنه مخروطی با رزوه بست</p> 	<p>فرم B: تنه مخروطی با لبه بیرون آور</p> 
<p>فرم C: گلوبی مخروط مربوط به فرم A</p> 	<p>فرم D: گلوبی مخروط مربوط به فرم B</p> 

فرم های DK, CK, BK, AK هر کدام کانال هایی جهت مواد روغنکاری و خنک کاری دارند.

نوع مخروط	شماره	تنه مخروطی							تنه مخروطی				مخروط		
		d_1	d_2	d_3	d_4	d_5	l_1	a	I_1	$d_1 H_{11}$	I_2	I_3	Z'	باریک شدگی	$\frac{\alpha}{\gamma}$
مخروط متریک (ME)	۴	۴	۴.۱	۲.۹	-	-	۲۳	۲	-	۳	۲۵	۲۰	۰.۵	۱:۲۰	۱.۴۳۲°
	۶	۶	۶.۲	۴.۴	-	-	۳۲	۳	-	۴.۶	۳۴	۲۸	۰.۵		
مخروط مورس (MK)	۰	۹.۰۴۵	۹.۲	۶.۴	-	۶.۱	۵۰	۳	۵۶.۵	۶.۷	۵۲	۴۵	۱	۱:۱۹.۲۱۳	۱.۴۹۱°
	۱	۱۲.۰۶۵	۱۲.۲	۹.۴	M۶	۹	۵۳.۵	۳.۵	۶۲	۹.۷	۵۶	۴۷	۱	۱:۲۰.۰۴۷	۱.۴۲۹°
	۲	۱۷.۷۸۰	۱۸.۰	۱۴.۶	M۱۰	۱۴	۶۴	۵	۷۵	۱۴.۹	۶۷	۵۸	۱	۱:۲۰.۰۲۰	۱.۴۳۱°
	۳	۲۳.۸۲۵	۲۴.۱	۱۹.۸	M۱۲	۱۹.۱	۸۱	۵	۹۴	۲۰.۲	۸۴	۷۲	۱	۱:۱۹.۹۲۲	۱.۴۳۸°
	۴	۳۱.۲۶۷	۳۱.۶	۲۵.۹	M۱۶	۲۵.۲	۱۰۲.۵	۶.۵	۱۱۷.۵	۲۶.۵	۱۰۷	۹۲	۱	۱:۱۹.۲۵۴	۱.۴۸۸°
	۵	۴۴.۳۹۹	۴۴.۷	۳۷.۶	M۲۰	۳۶.۵	۱۲۹.۵	۶.۵	۱۴۹.۵	۳۸.۲	۱۳۵	۱۱۸	۱	۱:۱۹.۰۰۲	۱.۵۰۷°
مخروط متریک (MK)	۶	۶۳.۳۴۸	۶۳.۸	۵۳.۹	M۲۴	۵۲.۴	۱۸۲	۸	۲۱۰	۵۴.۸	۱۸۸	۱۶۴	۱	۱:۱۹.۱۸۰	۱.۴۹۳°
	۸۰	۸۰	۸۰.۴	۷۰.۲	M۳۰	۶۹	۱۹۶	۸	۲۲۰	۷۱.۵	۲۰۲	۱۷۰	۱.۵	۱:۲۰	۱.۴۳۲°
	۱۰۰	۱۰۰	۱۰۰.۵	۸۸.۴	M۳۶	۸۷	۲۳۲	۱۰	۲۶۰	۹۰	۲۴۰	۲۰۰	۱.۵		
	۱۲۰	۱۲۰	۱۲۰.۶	۱۰۶.۶	M۳۶	۱۰۵	۲۶۸	۱۲	۳۰۰	۱۰۸.۵	۲۷۶	۲۳۰	۱.۵		
	۱۶۰	۱۶۰	۱۶۰.۸	۱۴۳	M۴۸	۱۴۱	۳۴۰	۱۶	۳۸۰	۱۴۵.۵	۳۵۰	۲۹۰	۲		
۲۰۰	۲۰۰	۲۰۱.۰	۱۷۹.۴	M۴۸	۱۷۷	۴۱۲	۲۰	۴۶۰	۱۸۲.۵	۴۲۴	۳۵۰	۲			

→ تنه مخروطی متریک، فرم B، شماره ۸۰، کیفیت ترانس - زاویه مخروط AT۶: AT۶ - DIN ۲۲۸-ME-B۸۰ تنه مخروطی
 (۱) اندازه کنترل d می تواند حداکثر تا فاصله Z جلو گلوبی مخروط قرار گیرد.

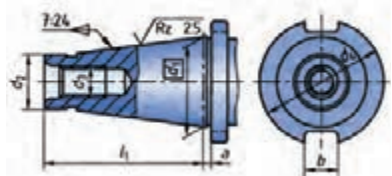
طبق (۱۲-۱۹۷۸) DIN ۱۰۸۰-۱		شافت مخروط تند برای ابزار و فشنگی فرم A						
شماره	d_1	$d_1 a_{10}$	d_2	$d_2 - 0.4$	l_1	$a_{\pm 0.2}$	b H۱۲	
۳۰	۳۱.۷۵	۱۷.۴	M۱۲	۵۰	۶۸.۴	۱.۶	۱۶.۱	<p>DIN ۲۰۸۰ - A ۴۰ AT۴ تنه مخروطی تند فرم A شماره ۴۰، کیفیت ترانس - زاویه مخروط AT۴</p>
۴۰	۴۴.۴۵	۲۵.۳	M۱۶	۶۳	۹۳.۴	۱.۶	۱۶.۱	
۵۰	۶۹.۸۵	۳۹.۶	M۲۴	۹۷.۵	۱۲۶.۸	۳.۲	۲۵.۷	
۶۰	۱۰۷.۹۵	۶۰.۲	M۳۰	۱۵۶	۲۰۶.۸	۳.۲	۲۵.۷	
۷۰	۱۶۵.۱	۹۲	M۳۶	۲۳۰	۲۹۶	۴	۳۲.۴	
۸۰	۲۵۴	۱۴۰	M۴۸	۳۵۰	۴۶۹	۶	۴۰.۵	

جدول سوراخ‌های جای مته مرگک

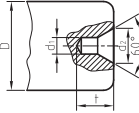
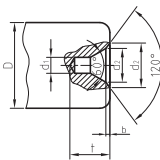
فرم و اندازه‌های سوراخ بر جای مرگک بر حسب میلی‌متر								
فرم A بدون خزینه محافظ	قطر قطعه کار	فرم A			فرم B			فرم B با خزینه محافظ
		d_1	d_2	t	d_1	d_2	t	
 <p style="font-size: small; margin-top: 10px;">از انتخاب اندازه‌های داخل پرانترز حتی الامکان خودداری نمایید.</p>	۳ تا ۹	(۵/۸)	۲	۱/۸	-	-	-	
	بیش از (۹-۱۲)	(۱/۲۵)	۳/۱۵	۲/۸	۰/۵	۳/۱۵	۳/۳	
	بیش از (۱۲-۱۵)	۱/۶	۴	۳/۵	۰/۵	۴	۴	
	بیش از (۱۵-۲۰)	(۲)	۵	۴/۵	۰/۶	۵	۵/۱	
	بیش از (۲۰-۳۰)	۲/۵	۶/۳	۵/۵	۰/۸	۶/۳	۶/۳	
	بیش از (۳۰-۴۰)	(۳/۱۵)	۸	۷	۰/۹	۸	۷/۹	
	بیش از (۴۰-۶۰)	۴	۱۰	۹	۱/۲	۱۰	۱۰/۲	
	بیش از (۶۰-۹۰)	(۵)	۱۲/۵	۱۱	۱/۶	۱۲/۵	۱۲/۶	
	بیش از (۹۰-۱۲۰)	۶/۳	۱۶	۱۴	۱/۸	۱۶	۱۵/۸	
	بیش از (۱۲۰-۱۸۰)	(۸)	۲۰	۱۸	-	-	-	

سوراخ مته مرگک

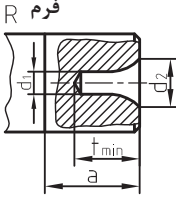
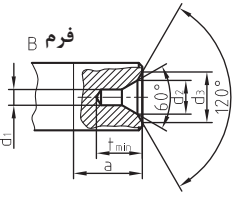
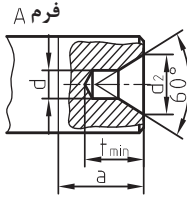
 <p style="text-align: center;">فرم R</p>	 <p style="text-align: center;">فرم B</p>	 <p style="text-align: center;">فرم A</p>
--	---	---

<p>d_1 قطر سوراخ مته مرگک به mm</p> <p>F_G وزن قطعه تراشکاری به N</p> <p>F_{GI} وزن اعمالی بر سوراخ مته مرگک به N</p> <p>R_m استحکام کنشی به N/mm^2</p> <p>a طول براده برداری به mm</p> <p>f پیشروی به mm</p>	$d_1 = 1/15 \sqrt{(F_{GI} + 2/5 \cdot a \cdot f \cdot R_m) \frac{2/9}{R_m}}$ <p>فرم A: با سطح نشیمن تخت، بدون خزینه کمکی</p> <p>فرم B: با سطح نشیمن تخت با خزینه کمکی</p> <p>فرم R: با سطح نشیمن قوسی بدون خزینه کمکی</p>
--	---

مفاهیم و جداول فتوولتاییک

انواع فناوری‌های سلول‌های خورشیدی به همراه بازده و هزینه‌های مربوطه

فناوری	واحد	نسل اول		نسل دوم			نسل سوم		
		سیلیکون تک کریستالی (sc-Si)	سیلیکون پلی کریستالی (pc-Si)	سیلیکون آمورف (a-Si)	CIS/CIGS	کادمیم تلورید (CdTe)	CPV	حساس به رنگ (DSSC)	ارگانیک یا پلیمری (OPV)
بهترین راندمان سلولهای خورشیدی در شرایط آزمایشگاهی استاندارد	%	۲۴/۷	-	۱۰/۴ و ۱۳/۲	۲۰/۳	۱۶/۵	۴۳/۵	۱۱/۱	۱۱/۱
راندمان سلول‌های تایید شده در شرایط آزمایشگاهی استاندارد	%	۲۴	۱۸	۶-۸	۱۰-۱۲	۸-۱۰	۳۶-۴۱	۸/۸	۸/۳
راندمان ماژول‌های فتوولتاییک تجاری شده در شرایط آزمایشگاهی استاندارد	%	۱۹	۱۵	۵-۸	۷-۱۱	۸-۱۱	۲۵-۳۰	۱-۵	۱
هزینه کنونی ماژول‌های فتوولتاییک	دلار آمریکا بروات	< ۱/۴	< ۱/۴	تقریباً ۰/۸	تقریباً ۰/۹	تقریباً ۰/۹	-	-	-
سهم بازار در سال ۲۰۰۹	%	۸۳	۳	۱	۱۳	-	-	-	-
سهم بازار در سال ۲۰۱۰	%	۸۷	۲	۲	۹	-	-	-	-
ماکزیم توان خروجی ماژول‌های فتوولتاییک	وات	-	۳۲۰	۳۰۰	۱۲۰	۱۲۰	۱۲۰	-	-
سایز ماژول‌های فتوولتاییک	مترمربع	۲	۲/۵	۱/۴	۰/۶-۱	۰/۷۲	-	-	-
فضای مورد نیاز برای هر کیلووات	مترمربع	۷	۸	۱۵	۱۰	۱۱	-	-	-
وضعیت تجاری سازی		به بلوغ رسیده با تولید انبوه		فاز اولیه توسعه با تولید متوسط			فاز اولیه توسعه با تولید محدود	به تازگی تجاری شده با تولید محدود	
								فاز R&D	

• به‌طور کلی برای طراحی سیستم فتوولتاییک باید اصول اولیه زیر نظر گرفته شود:

۱ سیستم فتوولتاییکی که طراحی می‌شود باید انتظارات مصرف‌کنندگان را برآورده نماید. این انتظارات معمولاً شامل کاهش هزینه‌های ماهیانه برق، فواید زیست محیطی، ذخیره انرژی و غیره می‌شود. همچنین، ابعاد و جهت‌گیری آرایه‌های فتوولتاییک باید به‌گونه‌ای انتخاب و تنظیم شوند که بتوانند میزان انرژی مورد نظر را تأمین کنند.

۲ لازم است اطمینان حاصل شود که پشت بام و یا دیگر مکان‌های نصب تجهیزات فتوولتاییک،

توانایی تحمل وزن پانل‌ها و تجهیزات مربوطه را دارد.

۳ برای تمام تجهیزات مورد استفاده در فضای باز، باید مواد مقاوم در برابر نور خورشید و هوا مورد استفاده قرار گیرد.

۴ پانل‌ها باید در مکانی نصب شوند که میزان سایه ایجادشده به وسیله تجهیزات مجاور، شاخ و برگ درختان، لوله‌ها و غیره به کمترین میزان خود برسد.

۵ سیستم باید به گونه‌ای طراحی شود که با مقررات ساختمان و تأسیسات الکتریکی آن مطابقت داشته باشد.

۶ سیستم باید به گونه‌ای طراحی شود که تلفات انرژی در سیم‌ها، فیوزها، سوئیچ‌ها و غیره به کمترین مقدار برسد.

۷ چنانچه باتری در سیستم مورد استفاده قرار می‌گیرد، باید باتری‌های مناسب در نظر گرفته شود. علاوه بر اصول اولیه فوق، لازم است پیش از شروع طراحی سیستم فتوولتائیک، بررسی و مطالعه در زمینه محل به کارگیری سیستم فتوولتائیک انجام گردد. برای این منظور باید طراح خبره محل مورد نظر را مورد بازدید قرار دهد و موارد زیر را بررسی و تعیین نماید:

۱ ارزیابی ایمنی حرفه‌ای و سلامتی کار در حین کارکردن در محل مورد نظر.

۲ ارزیابی میزان دسترسی به نور خورشید در محل مورد نظر.

۳ تعیین زاویه تابش و جهت‌گیری محلی که آرایه‌های فتوولتائیک بر روی آن نصب می‌شوند.

۴ بررسی فضای نصب آرایه‌ها و امکان نصب آرایه‌ها بر روی آن و تعیین کلیات نحوه نصب آرایه‌ها.

۵ تعیین محل نصب مبدل.

۶ تعیین نحوه سیم‌کشی.

۷ بررسی لزوم نمایش گرهای کنترل‌کننده پانل و محل نصب آن.

مشخصات فنی ماژول فتوولتائیک:

مشخصه فنی باتری:

واحد	عنوان
وات	توان بیشینه در شرایط استاندارد
ولت (DC)	ولتاژ یکسو شده بیشینه در شرایط استاندارد
ولت	ولتاژ در نقطه توان بیشینه در شرایط استاندارد
آمپر	جریان در نقطه توان بیشینه در شرایط استاندارد
ولت	ولتاژ مدار باز در شرایط استاندارد
آمپر	جریان اتصال کوتاه در شرایط استاندارد
آمپر	بیشینه جریان مجاز در شرایط استاندارد
درجه سانتی‌گراد	محدوده دمای مجاز
درجه سانتی‌گراد	دمای نامی
درصد	بازده
% ₅	خطای مقدار توان خروجی
عدد	تعداد سلول‌ها
میلی‌متر	ابعاد سلول‌ها
میلی‌متر	قطر شیشه جلو
میلی‌متر	ابعاد ماژول
کیلوگرم	وزن
واحد محاسبه	عنوان
وات	توان نامی
درصد	خطای توان تولیدی

ولت	حداکثر ولتاژ (Vmp)
آمپر	حداکثر جریان (Imp)
آمپر	جریان مدار باز (Isc)
ولت	ولتاژ مدار باز (Voc)
درجه سانتیگراد	محدوده دمای مجاز
ولت	بیشینه ولتاژ سیستم
متر	ابعاد
کیلوگرم	وزن
درصد توان نامی و زمان ضمانت بر حسب سال	شرایط ضمانت توان خروجی

مشخصه فنی کنترل کننده شارژ:

عنوان	واحد محاسبه
بیشترین جریان مدار باز ورودی به ماژول	آمپر
حداکثر جریان خروجی	آمپر
حداکثر مصرف داخلی	میلی آمپر
ولتاژ پایان شارژ (float)	ولت
میزان افزایش ولتاژ شارژ برای یک ساعت	ولت
حداقل ولتاژ جهت اتصال مجدد (SOC/LVR)	ولت / درصد
حداقل ولتاژ جهت جلوگیری از تخلیه بیش از حد باتری (SOC / LVD)	ولت / درصد
محدوده دمای مجاز	درجه سانتیگراد
ابعاد کابل پایانه سیستم	میلی متر مربع
وزن	گرم
ابعاد	میلی متر

اطلاعات شاخص PSH: ضریب متوسط درجه حرارت منطقه در زمستان:

متوسط درجه حرارت منطقه در زمستان		ضریب
درجه سانتی گراد	درجه فانهایت	
۲۶/۷	۸۰	۱
۲۱/۲	۷۰	۱/۰۴
۱۵/۶	۶۰	۱/۱۱
۱۰	۵۰	۱/۱۹
۴/۴	۴۰	۱/۳
-۱/۱	۳۰	۱/۴
-۶/۷	۲۰	۱/۵۹

عنوان	واحد محاسبه	عنوان	واحد محاسبه
ولتاژ AC	ولت	نمایشگر LED	
محدوده مجاز ولتاژ	ولت	تلفات بی باری	وات
جریان نامی متناوب	آمپر	محدوده رديابی نقطه کار بیشینه توان	ولت
محدوده مجاز جریان	آمپر	محدوده تولید توان راکتیو	کیلو ولت آمپر راکتیو
توان نامی	کیلووات	محدوده دمای مجاز	درجه سانتی گراد
نوع موج	-	محدوده رطوبت مجاز	درصد
فرکانس	هرتز	محدوده فشار مجاز هوای محیط	کیلو پاسکال
ضریب توان مجاز	-	بازده	درصد
ضریب اعوجاج TDD	درصد	ابعاد	متر
بیشینه جریان یکسو شده	آمپر	وزن	کیلو گرم
ولتاژ مدار باز	ولت	کابل های ورودی	-
		کابل های خروجی	

مشخصات فنی و الزامات مورد نظر برای کابینت باطری خانه و سایر تجهیزات:

- برای قرارگیری باطری ها، اینورتر، شارژ کنترل و کلیدهای حفاظتی باید از کابین فلزی مناسب برای این منظور و مطابق با استانداردهای رایج استفاده شود.
- برای هر پکیج باید کابین جداگانه در نظر گرفته شود. کابین باطری ها و سایر تجهیزات می تواند به صورت مشترک یا مجزا باشد. الزاماً برای باطری ها باید یک کابین فلزی در نظر گرفته شود.
- سایز و ابعاد کابین (کابین ها) مناسب با نوع و تعداد باطری ها و تجهیزات مورد استفاده باید باشد به طوری که جابه جایی و تعویض باطری ها و تجهیزات به سهولت انجام گیرد.
- فاصله بین باطری ها به منظور دفع حرارت کافی و مناسب باشد.
- جهت ارتباط بین باطری خانه ها و نهایتاً ارتباط با شارژ کنترل خورشیدی از کانکتور مناسب استفاده شود به طوری که امکان جداسازی و اتصال مجدد باطری خانه به سهولت امکان پذیر باشد.
- فاصله کف کابین از زمین حداقل ۵ و حداکثر ۱۰ سانتی متر باشد.
- ورق استفاده شده برای کف و دیواره ها از نوع ضخیم با مقاومت مناسب باشد و استراکچر مقاوم در برابر پیچش و خمش حین کار و انتقال باشد.
- رنگ بدنه از نوع کوره ای - پودر الکترواستاتیک باشد.
- شرایط بسته بندی باید طوری در نظر گرفته شود که به لحاظ نگهداری کمترین فضا و به لحاظ حمل و نقل با ساده ترین ابزار و با اطمینان از عدم آسیب امکان پذیر باشد.
- با توجه به وزن باتری ها طراحی بدنه طوری باشد که باتری خانه از نظر ایستایی از استحکام لازم برخوردار باشد.

جداول و استانداردهای برق صنعتی

برای بیان جنس هادی و عایق به کار رفته در کابل‌ها و همچنین توضیحات بیشتر از جدول زیر استفاده می‌کنیم.

توضیحات	حرف اختصاری
کابل‌های نُرْم شده با هادی مسی براساس استاندارد VDE	N
عایق پروتودور	Y (اولین Y در ردیف حروف)
روپوش پروتودور	Y (دومین Y در ردیف حروف)
کابل‌های نُرْم شده با نوع هادی از جنس آلومینیوم	NA (اولین حروف)
غلاف خارجی دوبل	A (دومین حرف)
کابل مسلح با نوار فلزی (بانداز فولادی)	B
غلاف سربی	K

انواع کنتاکتورها و کاربرد آنها

نوع جریان	استاندارد و طبقه‌بندی کنتاکتور	مورد استفاده
AC	AC۱	بار اهمی - بار غیراندکتیو یا با اندکتیویته ضعیف - گرم کن برقی با ضریب توان حدود $\cos\phi = 0.95$
	AC۲	برای راه‌اندازی موتورهای آسنکرون روتور سیم‌پیچی، بدون ترمز جریان مخالف، جریان راه‌اندازی بستگی به مقاومت مدار روتور دارد.
	AC۲	برای راه‌اندازی موتور آسنکرون روتور سیم‌پیچی با ترمز جریان مخالف
	AC۳	برای راه‌اندازی موتور آسنکرون روتور قفسه‌ای - هنگام قطع جریان نامی از تیغه‌های کنتاکتور عبور می‌کند - تحمل جریان راه‌اندازی ۵ تا ۷ برابر جریان نامی
	AC۴	برای راه‌اندازی موتور آسنکرون روتور قفسه‌ای - به کار بردن ترمز جریان مخالف تغییر جهت گردش الکتروموتور روتور قفسه‌ای - تعداد دفعات قطع و وصل زیاد در فواصل زمانی اندک

کنتاكتور كمكى - كنتاكتور فرمان بدون داشتن كنتاكت قدرت (كوبل مغناطيسى) - استفاده فقط در مدار فرمان	AC۱۱	نوع جريان
بار اهمى - بار غير اندكثيو يا با اندكثيويتۀ ضعيف - گرم كن برقى	DC۱	DC
راه اندازى موتور شنت - قطع كردن موتور هنگام كار	DC۲	
براي راه اندازى موتور شنت با تعداد دفعات قطع و وصل زياد در فواصل زمانى اندك - مدار ترمز	DC۳	
راه اندازى موتور سري - قطع موتور هنگام كار	DC۴	
راه اندازى موتور سري با تعداد دفعات قطع و وصل زياد، در فواصل زمانى اندك - تغيير جهت گردش موتور - مدار ترمز	DC۵	
كنتاكتور كمكى - كنتاكتور فرمان - كوبل مغناطيسى	DC۱۱	

جدول انتخاب كنتاكتور، بى متال و فيوز

براي موتورهايى كه به صورت مستقيم (يك ضرب) به شبكه متصل مى شوند

ولتاژ ۲۲۰ - ۲۴۰ V		ولتاژ ۳۸۰ V		جريان كنتاكتور	جريان بى متال	جريان فيوز
KW	HP	KW	HP	A	A	A
		۰/۳۷	۰/۵	۹	۱-۱/۶	۲
۰/۳۷	۰/۵	۰/۵۵	۰/۷۵	۹	۱/۶-۲/۵	۲-۴
۰/۷۵	۱	۱/۵	۲	۹	۲/۵-۴	۲-۴
۰/۵۵	۰/۷۵	۱/۱	۱/۵	۹	۲/۵-۴	۴-۶
۰/۷۵	۱	۱/۵	۲	۹	۲/۵-۴	۴-۶
۱/۱	۱/۵	۲/۲	۳	۹	۴-۶	۶-۸
۱/۵	۲	۳	۴	۹	۴-۶	۸-۱۲
				۹	۵/۵-۸	۸-۱۲
۲/۲	۳	۴	۵/۵	۱۶	۷-۱۰	۱۰-۱۲

۳	۴	۵/۵	۷/۵	۱۶	۱۰-۱۳	۱۲-۱۶
۴	۵/۵	۷/۵	۱۰	۱۶	۱۳-۱۵	۱۶-۲۰
				۱۶	۱۴-۱۸	۱۶-۲۰
۵/۵	۷/۵	۱۰	۱۳/۵	۲۵	۱۸-۲۵	۲۰-۲۵
		۱۱	۱۵	۲۵	۱۸-۲۵	۲۵
۷/۵	۱۰	۱۵	۲۰	۴۰	۲۳-۳۲	۳۲-۴۰
۱۰	۱۳/۵	۱۸/۵	۲۵	۴۰	۳۰-۴۰	۴۰
۱۱	۱۵			۴۰	۳۰-۴۰	۴۰
		۲۲	۳۰	۶۳	۳۸-۵۰	۵۰-۶۳
۱۵	۲۰			۶۳	۴۸-۵۷	۶۳
۱۸/۵	۲۵	۳۰	۴۰	۶۳	۴۸-۵۷	۶۳
				۶۳	۵۷-۶۶	۶۳
۲۲	۳۰	۲۷	۵۰	۸۰	۶۶-۸۰	۸۰
		۴۵	۶۰	۱۲۵	۷۵-۱۰۵	۱۰۰
۳۰	۴۰	۵۵	۷۵	۱۲۵	۹۵-۱۲۵	۱۲۵

انتخاب کنتاکتور، بی‌متال و فیوز
برای موتورهایی که به صورت ستاره مثلث راه‌اندازی می‌شوند

ولتاژ ۲۲۰-۲۴۰V		ولتاژ ۳۸۰V		جریان کنتاکتور	جریان بی‌متال	جریان فیوز
KW	HP	KW	HP	A	A	A
۴	۵/۵	۷/۵	۱۰	۱۲	۷-۱۰	۱۶
				۱۲	۷-۱۰	۲۰
۵/۵	۷/۵	۱۰	۱۳/۵	۱۲	۱۰-۱۲	۲۰
		۱۱	۱۵	۱۶	۱۳-۱۸	۲۵
۷/۵	۱۰	۱۵	۲۰	۱۶	۱۳-۱۸	۳۲
۱۰	۱۳/۵	۱۸/۵	۲۵	۲۵	۱۸-۲۵	۴۰
۱۱	۱۵			۲۵	۱۸-۲۵	۴۰
				۲۵	۱۸-۲۵	۵۰
		۲۲	۳۰	۴۰	۲۳-۳۲	۵۰-۶۳
۱۵	۲۰			۴۰	۲۳-۳۲	۶۳
۱۸/۵	۲۵	۳۰	۴۰	۴۰	۳۰-۴۰	۶۳
				۴۰	۳۰-۴۰	۸۰
				۴۰	۳۰-۴۰	۸۰
۲۲	۳۰	۳۷	۵۰	۶۳	۳۸-۵۰	۸۰
				۶۳	۳۸-۵۰	۱۰۰
		۴۵	۶۰	۶۳	۴۸-۵۷	۱۰۰
۳۰	۴۰	۵۵	۷۵	۶۳	۵۷-۶۶	۱۲۵
۳۷	۵۰			۸۰	۶۰-۸۰	۱۲۵
۴۵	۶۰	۷۵	۱۰۰	۱۲۵	۷۵-۱۰۵	۱۶۰
				۱۲۵	۷۵-۱۰۵	۲۰۰
۵۵	۷۵	۹۰	۱۲۵	۱۲۵	۹۵-۱۲۵	۲۰۰

ماژولهای دما سری S قابل نصب به PLC از صنعت راست

مددی که در PLC نمایش داده می شود، دارای دقت 0.1°C می باشد برای مثال عدد 273 به معنای 27.3°C می باشد.

ماژول ترموکوپل

مشخصات	DVP04TC-S
نوع تغذیه	24VDC (-15% ~ +20%) 2W
تعداد ورودی	4 کانال ترموکوپل
نوع سنسور دما	J (-100~700 $^{\circ}\text{C}$) K (-100~1000 $^{\circ}\text{C}$) R (-10~1700 $^{\circ}\text{C}$) S (-10~1700 $^{\circ}\text{C}$) T (-100~350 $^{\circ}\text{C}$)
دقت اندازه گیری	0.1 $^{\circ}\text{C}$
زمان اندازه گیری	تعداد کانالها \times 200ms
نحوه اتصال به CPU	اتصال از سمت راست CPU با آدرسی دهی از 0~7
پورت RS-485	دارای پورت RS485 و پروتوکلها MODBUS RTU/ASCII
دماک کاری و رطوبت مجاز	5~95% ، 0~55 $^{\circ}\text{C}$



HMI دارای PLC داخلی و ورودی و خروجی دیجیتال و آنالوگ



TP700-22XA1R	TP700-21EX1R	TP700-32TP1R	TP700-10TP1R	مشخصات	
0	0	16	0	تعداد ورودی های دیجیتال (24VDC)	PLC
0	0	16	0	تعداد خروجی های دیجیتال	
4 (12bit) ولتاژی / جریانی	2 (12bit) جریانی سنسور دما 2 (Pt100 -20~160 °C)	-	-	تعداد ورودی های آنالوگ	
2 (12bit) ولتاژی / جریانی	1 (12bit) جریانی	-	-	تعداد خروجی های آنالوگ	
	2* 108Hz فاز 3			تعداد کانال های قابل اتصال	HMI
	4K STEP			باری داخلی	
	COFD: RS-485			فرمت صفحه برنامه	
	7 inch			پورت از داخلی	
	800x480			اندازه	
	266x143			فاصله نصب (بکسل)	
	190x127			ابعاد پنل mm	
	COFD: RS-485			ابعاد برش درب تاکن mm	
	فاز 3			پورت از بیرونی	
	64 KB			حافظه بیرونی SD	
	64 KB			ROM	
	TFT color touch panel, 65536 colors, LED backlight			حافظه DRAM	
	24VDC ± 10%			نمایشگر	
	فاز 3			تعمیر و ورودی	
				سختی و تاریخ داخلی	



HMC07-N510H52
HMC07-N511H52



HMC08-N500S52

HMC08-N500S52	HMC07-N511H52	HMC07-N510H52	مشخصات
up to 12 axes	up to 12 axes	up to 4 axes	تعداد محوره‌های کنترلی
✓	-	-	Manual Pulse Generator
8" TFT LCD (65536 colors)	7" TFT LCD (65536 colors)	-	نمایشگر
162 x 121.5mm	141 x 105.75mm	-	اندازه تصویر نمایش
227.1 x 174.1 x 61	237.9 x 199 x 129	-	اندازه
219.4 x 166.5	-	-	ابعاد برش درب تا بلو mm
800 x 600 pixels			رزولوشن نمایشگر
Flash ROM 128 MB (OS System: 30MB / Backup: 16MB / User Application: 82MB)			Flash ROM
16Mbytes			Backup Memory (Bytes)
10/100 Mbps auto-sensing (has built-in isolated power circuit)			پورت اترنت
✓			شبکه DMCNET
SD Card (supports SDHC)			Memory Card
1 USB Host Ver 1.1 / 1 USB Client Ver 2.0			USB
RS-232	RS-232 / RS-422 / RS-485	-	COM1
RS-232 / RS-422 / RS-485	-	-	COM2
RS-232 / RS-422 / RS-485	-	-	COM3
1xNO , 1xNC DC 30V/1A			شدنی امرجنسی استوپ
1xNO DC 30V/700mA			سوییچ سه حالت
10 function keys			Function Key
✓			ساعت و تاریخ داخلی
DC +24V (-10% ~ +15%)(has built-in isolated power circuit)			تغذیه ورودی

AC Motors Drive

CP2000	C9000	C200	B	M	EL	L	مشخصات
--	--	0.4-2.2 Kw	0.75-3.2 Kw	0.4-2.2 Kw	0.4-2.2 Kw	0.1-1.5 Kw	درج توان یا ورودی برای موتور ZPWAC
0.75-400 Kw	0.75-400 Kw	0.75-7.5 Kw	0.75-75 Kw	0.75-7.5 Kw	--	--	درج توان یا ورودی برای سه فاز SPMAC
		تا 50% توان نامی			تا 20% توان نامی		
--	✓	✓	✓	--	--	--	کنترل ترمز (برگشت) سریع
✓	✓	--	✓	--	--	--	کنترل ترمز برای تجهیزات دارای گشتاور و دینامو
--	200% L	7.5% L	15% L	--	--	--	کنترل ترمز برای تجهیزات دارای برگشت انرژی و دارای مقاومت ترمز داخلی
✓	✓	✓	✓	✓	✓	✓	دارای کنفرانس جهت راه اندازی
PLC : 4*DI+2*DO+1*AI+1*AO		--	--	--	--	--	دارای PLC داخلی
--	900Hz	2000Hz			--	--	کنترل ترمز برای استارت
پروتکل RS-485 و Modbus							پروتکل ارتباطی موجود در درگاه
--	CANopen		--	--	--		
Devicenet, MODBUS TCP/IP, Ethernet/IP, CANopen, PROFIBUS DP							پروتکل ارتباطی قابل انتخاب
0.01-600	0.01-600	0.01-600	0.1-800 قابل انتخاب تا 2000	0.1-800	0.1-600	120	فرکانس خروجی (هرتز)
5-90% 10°C - 40°C							دما و رطوبت مجاز

موتورهای درگاه‌های با سطح ولتاژ ورودی 0.4 تا 2.2 کیلووات، دارای مشخصات کلی مشابه می‌باشند. موتورهای درگاه‌های سری B با فرکانس خروجی 2000 هرتز، دارای مشخصات کلی مشابه می‌باشند. برای توان CP2000 یا ورودی برای سه فاز SPMAC 220VAC، به مشخصات است. و با 11KV موجود است. تمام مدل‌ها، 3 فاز، به ازای 0.4 تا 2.2 کیلووات دارای پروانه و جاروهای 5 سانتی‌متری هستند.



درایو سری ED مخصوص آسانسور



درایو سری DD مخصوص درب آسانسور

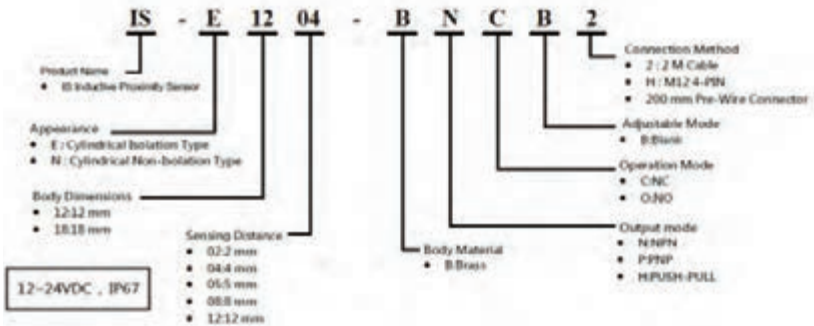

سنسور القایی سر تخت (Isolation)



سنسور القایی سر ... (Non-Isolation)



امکان اضافه کردن ورودی و خروجی آنالوگ تا 544

تعداد رجیسترهای 16 بیتی : 128,000 word

سرعت اجرای هر دستور LD : 0.1µs

پورت‌های ارتباطی : Built in RS-232/422/485 , Mini-USB , Ethernet , SD Card

دمای کاری : $20^{\circ}\text{C} \sim 60^{\circ}\text{C}$

انواع مدل‌های PLC های سری AH

CPU	حداکثر ورودی + خروجی دیجیتال (قابل ارتباط)	ظرفیت حافظه برنامه	تعداد رک‌ها/ قابل ارتباط
AH500	768	32k steps	Not supported
AH510	1280	64k steps	extension rack 1
AH520	2304	128k steps	extension racks 3
AH530	4352	256k steps	extension racks 7

این PLC دارای تنوع وسیعی از کارتهای توسعه می‌باشد. برای دریافت جزئیات و متون تکمیلی مربوطه، می‌توان به سایت www.deltaww.com مراجعه کرد.

دیناشیت درایو جفران:



پارامتر های درایو Gefran ADL 200 در 23 منوی اصلی دسته بندی شده است. جدول زیر منوهای اصلی مربوط به پارامترهای این درایو را نشان می دهد.

منوی اصلی	توضیح
1=monitor	Monitor - مقادیر ولتاژ و جریان و فرکانس و... درایو
2= drive info	اطلاعاتی در مورد مشخصات درایو دارد
3=startup wizard	یک wizard برای پیکربندی سریع درایو
4=drive config	بیکر بندی درایو - تنظیمات اصلی درایو
5=Lift	پارامتر های lift که بسیاری از پارامترها را شامل می شود
10=digital inputs	تنظیم ورودی های دیجیتال
11=digital outputs	تنظیم خروجی های دیجیتال
12=analog inputs	تنظیم ورودی های آنالوگ
13=analog outputs	تنظیم خروجی های آنالوگ
14=motor data	اطلاعات موتور پارامتر های موتور
15=encoder config	پارامتر های سخت افزار
16=speed regulator	پارامتر های رگولاتور سرعت
17=voltage regulator	پارامتر های رگولاتور ولتاژ
18=torque config	پارامتر های گشتاور
19=v/f config	پارامتر های منحنی V/F
20=functions	FUNCTION ها و حفاظت درایو
21=communications	ارتباطات
22=alarm config	پارامتر های مربوط به آلازم ها
23=alarm log	جدول آلازم ها - ذخیره سازی آلازم

منوی 5 خود به 9 زیر گروه تقسیم شده است که در آن می توان سرعت، شتاب، ترمز و برخی پارامترهای دیگر را ویرایش کرد:

منوی اصلی	توضیح
منوی 5	
5.1= speed	Speeds - سرعت ها
5.2=ramps	Ramps - شتاب های حرکت
5.3=Lift sequences	زمان بندی ترمز و عملکرد درایو
5.4=mechanical	اطلاعات مکانیکی آسانسور
5.5=distance	فاصله بین طبقات و...
5.6=emergency	پارامتر های برق اضطراری
5.7=input/output	ورودی / خروجی
5.8=pre torque	پیش گشتاور
5.9=Lift alarms	آلازم های lift

حفاظت موتور در برابر اضافه بار

پارامترهای 3200 تا 3204 در Function 20/3 مربوط به حفاظت اضافه بار می باشد. با پارامتر 3200، حفاظت اضافه بار فعال می شود. مقدار اضافه بار موتور بر حسب درصدی از جریان نامی موتور در پارامتر 3202 وارد می شود. مدت مجاز برای اضافه بار نیز در پارامتر 3204 وارد می شود.

منو	پارامتر	توضیح	تنظیم شود
20.3.1	3200	فعال کردن حفاظت اضافه بار	On
20.3.2	3202	درصد مجاز برای اضافه بار	%150
20.3.3	3204	مدت مجاز برای اضافه بار	8 sec

Brake Resistor

مقدار مقاومت اهمی مقاومت ترمز و توان آن را در پارامترهای 3252 و 3254 وارد کنید.

منوی Function 20.4

منو	پارامتر	توضیح	تنظیم شود
20.4.1	3250	فعال کردن مقاومت ترمز خارجی	1
20.4.2	3252	مقاومت اهمی مقاومت ترمز	به توان در اوبستگی دارد
20.4.3	3254	توان مقاومت ترمز (kw)	به توان در اوبستگی دارد

دینامیت SSR (رله حالت جامد):



General Specifications (@ 25° C) (UL 508)

Output Characteristics		Units	8615SR210-DC-1
Number and type of Contacts			
Switching Device			SPSTNO SCR (2)
Current rating		A	10
Switching voltage		V	24...280 AC Zero Cross
Switching type			35
Maximum zero turn voltage (Vpk)		V	500
Maximum Rate of Rise Off State Voltage (dv/dt)		V/us	8
Incrandescent Lamp Ampere Rating (rms)		A	4.5
Motor Load Rating (rms)		A	50
Min. Load current to maintain on		mA	500
Non-Repetitive Surge Current (1 cycle)		A	24
Max. RMS overload current (1 second)		A	10
Max. Off state leakage current (rms)		mA	1.25 AC
Typical On State Voltage Drop (rms)		V	1.6 AC
Max. On State Voltage Drop (rms)		V	1250
Maximum P T for Fusing (A ²)			
Input Characteristics			
Voltage Range		V	3...32 DC
Reset Release Voltage		V	1 DC
Nominal Input Impedance		Ω	Current Regulator
Typical Input Current @ 5VDC or 240VAC		mA	16
Reverse Polarity Protection			Yes
Performance Characteristics			
Operating time (response time)	On	ms	8.3
	Off	ms	8.3
Rated insulation voltage	Input to Output	V	2500 AC
Dielectric strength	Terminals to Chassis	V	2500 AC
Environment			
Product certifications	Standard version		UL, CSA, CE
Ambient air temperature around the device	Storage	°C	-40...+100
Degree of protection	Operation	°C	-30...+80
			IP 20
Miscellaneous Characteristics			
Thermal Resistance (Junction to Case)		°C/W	0.66
Integral Heat sink		°C/W	4.0
Weight		g [oz]	127 [4.1]
LED	Input		Green
Terminal Wire Capacity		AWG (mm ²)	14 (2.1)
Terminal Torque (maximum)		in lb (N·m)	7.1 (0.8)

8615SR210-AC-1	8615SRA208-DC-1	8615SRA208-AC-1	8615SR115-DD	8615SR208-DD
SPSTNO	SPSTNO	SPSTNO	SPSTNO	SPSTNO
SCR (2)	Alternistor Triac	Alternistor Triac	MOSFET	MOSFET
10	8	8	15	8
24...280 AC	24...280 AC	24...280 AC	3...30 DC	3...150 DC
Zero Cross	Zero Cross	Zero Cross	DC Switching	DC Switching
35	35	35	N/A	N/A
500	475	350	N/A	N/A
8	5	5	N/A	N/A
4.5	3	3	N/A	N/A
50	150	150	20	20
500	200	200	50	35
24	24	24	24	17
10	10	10	10	10
1.25 AC	1.25 AC	1.25 AC	1.25 DC	1.25 DC
1.6 AC	1.6 AC	1.6 AC	1.6 DC	1.6 DC
1250	250	250	N/A	N/A
90...280 AC, 80...140 DC	3...32 DC	90...280 AC, 80...140 DC	3.5...32 DC	3.5...32 DC
10 AC	1 DC	10 AC	1 DC	1 DC
16...25K	Current Regulator	16...25K	Current Regulator	Current Regulator
12	12	12	12	12
N/A	Yes	N/A	Yes	Yes
40	8.3	40	5	5
80	8.3	80	5	5
2500 AC	2500 AC	2500 AC	2500 AC	2500 AC
2500 AC	2500 AC	2500 AC	2500 AC	2500 AC
UL, CSA, CE	UL, CSA, CE	UL, CSA, CE	UL, CSA, CE	UL, CSA, CE
-40...+100	-40...+100	-40...+100	-40...+100	-40...+100
-30...+80	-30...+80	-30...+80	-30...+80	-30...+80
IP 20	IP 20	IP 20	IP 20	IP 20
0.66	2.0	2.0	1.4	0.5
4.0	4.0	4.0	4.0	4.0
127 [4.1]	127 [4.1]	127 [4.1]	127 [4.1]	127 [4.1]
Green	Green	Green	Green	Green
14 (2.1)	14 (2.1)	14 (2.1)	14 (2.1)	14 (2.1)
7.1 [0.8]	7.1 [0.8]	7.1 [0.8]	7.1 [0.8]	7.1 [0.8]

Standard Part Numbers
BOLD-FACED PART NUMBERS ARE NORMALLY STOCKED

AC Operated	Input Voltage Range	Output Voltage Range	Contact Configuration	Switching Type	Rated Current Load (Amps)
86155RA208-AC-1	90...280 VAC	24...280 VAC	SPSTNO	Zero Cross	8
86155R210-AC-1	90...280 VAC	24...280 VAC	SPSTNO	Zero Cross	10
86155RA408-AC-1	90...280 VAC	48...480 VAC	SPSTNO	Zero Cross	8
86155R410-AC-1	90...280 VAC	48...480 VAC	SPSTNO	Zero Cross	10
86155R610-AC-1	90...280 VAC	48...600 VAC	SPSTNO	Zero Cross	10
86155RA208-AC-2	90...280 VAC	24...280 VAC	SPSTNO	Random	8
86155R210-AC-2	90...280 VAC	24...280 VAC	SPSTNO	Random	10
86155RA408-AC-2	90...280 VAC	48...480 VAC	SPSTNO	Random	8
86155R410-AC-2	90...280 VAC	48...480 VAC	SPSTNO	Random	10
86155R610-AC-2	90...280 VAC	48...600 VAC	SPSTNO	Random	10
DC Operated					
86155RA208-DC-1	3...32 VDC	24...280 VAC	SPSTNO	Zero Cross	8
86155R210-DC-1	3...32 VDC	24...280 VAC	SPSTNO	Zero Cross	10
86155RA408-DC-1	3...32 VDC	48...480 VAC	SPSTNO	Zero Cross	8
86155R410-DC-1	3...32 VDC	48...480 VAC	SPSTNO	Zero Cross	10
86155R610-DC-1	3...32 VDC	48...600 VAC	SPSTNO	Zero Cross	10
86155RA208-DC-2	3...32 VDC	24...280 VAC	SPSTNO	Random	8
86155R210-DC-2	3...32 VDC	24...280 VAC	SPSTNO	Random	10
86155RA208-DC-4	3...32 VDC	24...280 VAC	SPSTNC	Random	8
86155R210-DC-4	3...32 VDC	24...280 VAC	SPSTNC	Random	10
86155RA408-DC-2	3...32 VDC	48...480 VAC	SPSTNO	Random	8
86155R410-DC-2	3...32 VDC	48...480 VAC	SPSTNO	Random	10
86155R610-DC-2	3...32 VDC	48...600 VAC	SPSTNO	Random	10
86155R115-DD	3.5...32 VDC	3...50 VDC	SPSTNO	DC Switch	15
86155R208-DD¹	3.5...32 VDC	3...150 VDC	SPSTNO	DC Switch	8

Part Number Builder

Series	Output Type	Output Voltage	Output Current	Input Voltage	Contact Config. & Switching Type
861	SSR - SCR	1 = 3...50 VDC	08 = 8 AMPS	AC = 90...280 VAC	1 = SPSTNO, Zero Cross
	SSRA = ATRIENSTOR TRIAC	2 = 24...280 VAC	10 = 10 AMPS	DC = 3...32 VDC	2 = SPSTNO, Random
		2 = 3...150 VDC (EO Only) ¹	15 = 15 AMPS	DD = 3.5...32 VDC	4 = SPSTNC, Random
		4 = 48...480 VAC			
		6 = 48...600 VAC			

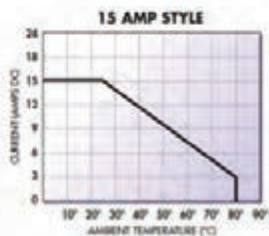
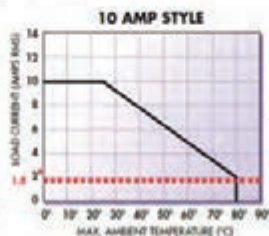
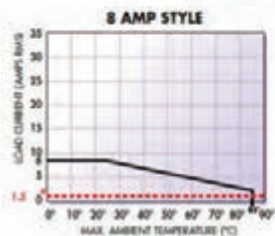

فرکانس	حد اکثر سرعت تبادل اطلاعات	نام استاندارد
۲/۴۵ GHz	۲۴ Mbps	۸۰۲/۱۱
۵ GHz	۵۴ Mbps	۸۰۲/۱۱ a (Wi-Fi)
۲/۴۵ GHz	۱۱ Mbps	۸۰۲/۱۱ b (Wi-Fi)
۲/۴۵ GHz	۵۴ Mbps	۸۰۲/۱۱ g (Wi-Fi)
۲/۴۵ GHz	۱۰۴ Mbps	۸۰۲/۱۱ n
۲/۴۵ GHz	۲ Mbps	BlueTooth
۲GHz to ۱۱GHz and ۶۶GHz	۷۵ Mbps	۸۰۲/۱۶ (WiMAX)
۶۰ GHz	۶۰۰ Gbps	WIGIG

مشخصات فنی تکنولوژی Ethernet

بیشترین مسافت مورد استفاده (برحسب متر)	سرعت	توپولوژی مورد استفاده	نوع کابل	نام
۵۰۰ متر	۱۰ Mbps	Bus	RG ۸ coaxial	۱۰Base۵
۱۸۵ متر	۱۰ Mbps	Bus	RG ۵۸ coaxial	۱۰Base۲
۱۰۰ متر	۱۰ Mbps	Star	CAT ۳ - UTP	۱۰Base-T
۱ کیلومتر	۱۰ Mbps	Star	۶۲.۵/۱۲۵ multimode fibr optic	
۲ کیلومتر	۱۰ Mbps	Star	۶۲.۵/۱۲۵ multimode fibr optic	۱۰Base-FL

٢ كيلومتر	١٠ Mbps	Star	٤٢.٥/١٢٥ multimode fibr optic	١٠Base_FB
٥٠٠ متر	١٠ Mbps	Star	٤٢.٥/١٢٥ multimode fibr optic	١٠Base_FP
١٠٠ متر	١٠٠ Mbps	Star	CAT ٥ - UTP	١٠٠Base_TX
١٠٠ متر	١٠٠ Mbps	Star	CAT ٣ - UTP	١٠٠Base_T٤
٤١٢ متر	١٠٠ Mbps	Star	٤٢.٥/١٢٥ multimode fibr optic	١٠٠Base _FX
٥ كيلومتر	١٠٠٠ Mbps	Star	٩/١٢٥ multimode fibr optic	١٠٠٠Base _LX
٥٥٠ متر	١٠٠٠ Mbps	Star	٥٠/١٢٥ or ٤٢.٥/١٢٥ multimode fibr optic	١٠٠٠Base _LX
٥٠٠ متر	١٠٠٠ Mbps	Star	٥٠/١٢٥ multimode fibr optic (٤٠٠MHz)	١٠٠٠Base _SX
٥٥٠ متر	١٠٠٠ Mbps	Star	٥٠/١٢٥ multimode fibr optic (٥٠٠MHz)	١٠٠٠Base _SX
٢٢٠ متر	١٠٠٠ Mbps	Star	٤٢.٥/١٢٥ multimode fibr optic (١٦٠MHz)	١٠٠٠Base _SX
٢٧٥ متر	١٠٠٠ Mbps	Star	٤٢.٥/١٢٥ multimode fibr optic (٢٠٠MHz)	١٠٠٠Base _SX
١٠ كيلومتر	١٠٠٠ Mbps	Star	٩/١٢٥ singlemode fibr optic	١٠٠٠Base _LH
١٠٠ كيلومتر	١٠٠٠ Mbps	Star	٩/١٢٥ singlemode fibr optic	١٠٠٠Base _ZX
٢٥ متر	١٠٠٠ Mbps	Star	١٥٠-ohm shielded copper cable	١٠٠٠Base _CX
١٠٠ متر	١٠٠٠ Mbps	Star	CAT٥ or CAT٥e - UTP	١٠٠٠Base - T

X/X TP

- TP= Twisted Pair (زوج به هم تابیده)
- U=Unshielded Or Unshielded (بدون روکش) و F= Foil screened (پاروکش فول) یا Foil screened یا روکش پهن تابیده شده یا شیلد
- S=Shield screened (شیلددار و فول دار) یا Shield screened (شیلددار و فول دار) یا Shield & Foil screened (شیلددار و فول دار و همزمان شیلددار و فول دار)



استاندارد رنگ بندی کابل های شبکه :

رنگ بندی کابل شبکه استاندارد:
T-568A

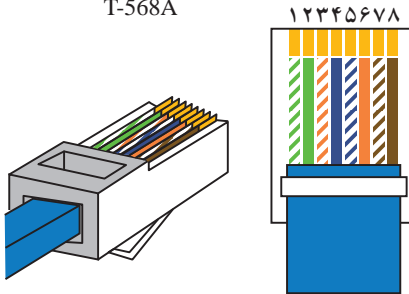

- | | |
|----------------|-----------------|
| ۱- سفید سبز | ۵- سفید آبی |
| ۲- سبز | ۶- نارنجی |
| ۳- سفید نارنجی | ۷- سفید قهوه‌ای |
| ۴- آبی | ۸- قهوه‌ای |

رنگ بندی کابل شبکه استاندارد:
T-568B

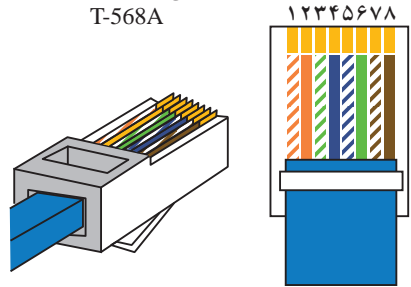

- | | |
|----------------|-----------------|
| ۱- سفید سبز | ۵- سفید آبی |
| ۲- سبز | ۶- نارنجی |
| ۳- سفید نارنجی | ۷- سفید قهوه‌ای |
| ۴- آبی | ۸- قهوه‌ای |

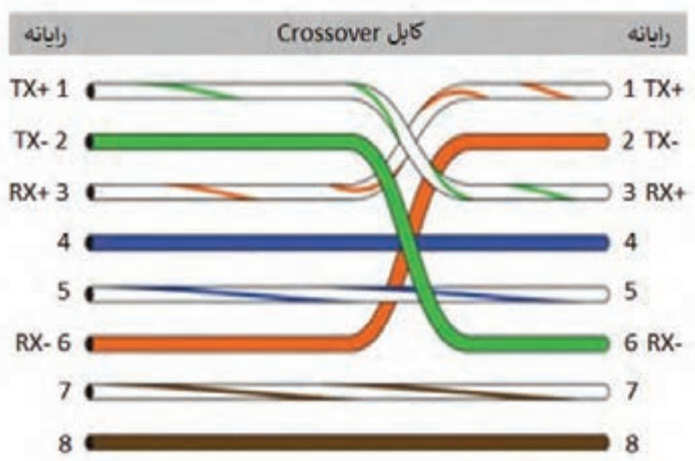
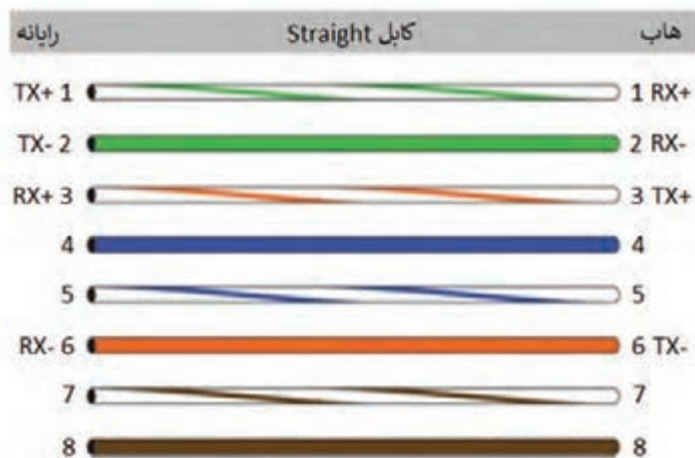

کلاس های IP Address

نام کلاس IP	رنج اکتت اول (دسیمال)	رنج اکتت اول (باینری)
A	۰ - ۱۲۷	۰۰۰۰۰۰۰۰ - ۰۱۱۱۱۱۱۱
B	۱۲۸ - ۱۹۱	۱۰۰۰۰۰۰۰ - ۱۰۱۱۱۱۱۱
C	۱۹۲ - ۲۲۳	۱۱۰۰۰۰۰۰ - ۱۱۰۱۱۱۱۱
D	۲۲۴ - ۲۳۹	۱۱۱۰۰۰۰۰ - ۱۱۱۰۱۱۱۱
E	۲۴۰ - ۲۵۵	۱۱۱۱۰۰۰۰ - ۱۱۱۱۱۱۱۱

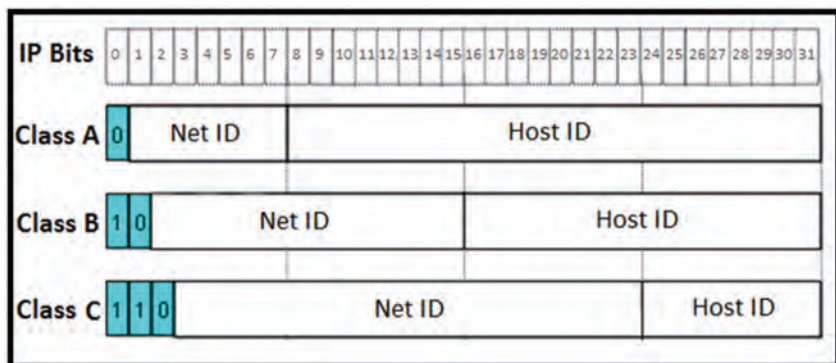

انواع تکنولوژی XDSL:

تکنولوژی	مسافت مورد استفاده	حداکثر سرعت ارسال / دریافت
ADSL	۵۵۰۰ متر	۸Mbps / ۸۰۰Kbps
ADSL ۲	بیش از ۷ کیلومتر	۱۲Mbps / ۱.۳Mbps
ADSL ۲+	بیش از ۷ کیلومتر	۲۴Mbps / ۳.۳Mbps
HDSL	۳۶۵۰ متر	۱.۵۴Mbps / ۱.۵۴Mbps
SDSL	۶۷۰۰ متر	۲.۳Mbps / ۲.۳Mbps
RADSL	۵۵۰۰ متر	۷Mbps / ۱Mbps
VDSL	۱۲۰۰ متر	۵۲Mbps / ۱۶Mbps

دستورات CMD

روش‌های اجرای CMD به صورت استاندارد:

- ۱ نگاه داشتن کلیدهای Win+R و تایپ CMD در پنجره RUN (کلیه ویندوزها)
- ۲ جست‌وجو CMD در Search Box منوی استارت، سپس کلیک کردن روی آن (کلیه ویندوزها)
- ۳ رفتن به مسیر درایو ویندوز، رفتن به آدرس Windows\System۳۲ و پیدا کردن CMD (کلیه ویندوزها)
- ۴ کلیک راست روی آیکون استارت سپس کلیک بر روی Command Prompt (ویندوز ۱۰ و ۸/۱ و ۸)
- ۵ نگاه داشتن کلیدهای Win+X، سپس کلیک روی Command Prompt (Admin) (ویندوز ۱۰ و ۸/۱ و ۸)

انواع دستورات CMD :

1 دستور **getmac**: با اجرای این دستور، می‌توان اطلاعات مربوط به آدرس Mac کلیه کارت‌های شبکه متصل به رایانه را به دست آورد. برای اجرای آن باید در محیط CMD، عبارت **getmac** را وارد می‌کنیم و سپس کلید **Enter** را می‌زنیم.

```
Command Prompt
Microsoft Windows [Version 10.0.14393]
(c) 2016 Microsoft Corporation. All rights reserved.

C:\Users>getmac

Physical Address      Transport Name
=====
24-B6-FD-47-11-80    Media disconnected
50-06-E6-79-99-03    Media disconnected
00-50-56-C0-00-01    \Device\Ncpip_{149855E5-D089-4EA2-BF4E-60020BAF688D}
00-50-56-C0-00-08    \Device\Ncpip_{70A92DCD-259E-4A08-B2DC-3230C84013C1}
```

2 دستور **getmac /v**: با اجرای این دستور، علاوه بر اطلاعات مربوط به آدرس Mac، می‌توان نام کلیه کارت‌های شبکه متصل به رایانه را نیز به دست آورد.

```
Command Prompt
Microsoft Windows [Version 10.0.14393]
(c) 2016 Microsoft Corporation. All rights reserved.

C:\Users>getmac /v

Connection Name      Network Adapter      Physical Address      Transport Name
=====
Ethernet             Realtek PCIe FE      24-B6-FD-47-11-80    Media disconnected
Wi-Fi                Dell Wireless 1      E0-06-E6-79-99-03    \Device\Ncpip_{B2667305-4D79-42D6-A574-C4096FD7A982}
Ethernet 2           VMware Virtual       00-50-56-C0-00-01    \Device\Ncpip_{149855E5-D089-4EA2-BF4E-60020BAF688D}
Ethernet 3           VMware Virtual       00-50-56-C0-00-08    \Device\Ncpip_{70A92DCD-259E-4A08-B2DC-3230C84013C1}
```

3 دستور **Ping**: این دستور یکی از پرکاربردترین دستورات عیب‌یابی (Troubleshooting) شبکه می‌باشد. با اجرای این دستور می‌توان از برقراری ارتباط با سایت یا IP وارد شده، مطمئن می‌شویم.

روش کار بدین صورت می‌باشد که در CMD، بعد از نوشتن دستور **Ping**، آدرس سایت و یا IP مورد نظر را وارد می‌کنیم.

در این صورت بسته‌های تستی (Packet) به‌طور اتوماتیک به آدرس مربوطه ارسال شده و نتیجه برقرار بودن ارتباط با مقصد را نمایش می‌دهد. همچنین مدت زمان پاسخ‌گویی و رسیدن بسته از مقصد را تحت عنوان **TTL (Time To Live)** مشخص می‌کند.

```
Command Prompt
Microsoft Windows [Version 10.0.14393]
(c) 2016 Microsoft Corporation. All rights reserved.

C:\Users>ping 192.168.1.1

Pinging 192.168.1.1 with 32 bytes of data:
Reply from 192.168.1.1: bytes=32 time=1ms TTL=254
Reply from 192.168.1.1: bytes=32 time=1ms TTL=254
Reply from 192.168.1.1: bytes=32 time=1ms TTL=254
Reply from 192.168.1.1: bytes=32 time=1ms TTL=254

Ping statistics for 192.168.1.1:
    Packets: Sent = 4, Received = 4, Lost = 0 (0% loss),
    Approximate round trip times in milli-seconds:
        Minimum = 0ms, Maximum = 0ms, Average = 0ms
```

Ping-t: تا زمانی که عمل Ping کردن را بطور دستی قطع نکنیم، عملیات ارسال و دریافت پاکت اطلاعاتی ادامه پیدا خواهد کرد. برای متوقف کردن این دستور باید کلیدهای Ctrl+C را بفشارید. چنانچه از مقصد پاسخی دریافت نشود، پیام‌های دیگری بر روی صفحه CMD ظاهر می‌شود که به معنی عدم ارتباط رایانه شما با آدرس وارد شده می‌باشد. هر کدام از این پیام‌ها بیانگر بخشی از مشکلاتی است که در ارتباط ایجاد شده و می‌بایست بررسی گردد.

پیام **The Destination Host Unreachable**:

این پیام بدین معنی است که مسیری به رایانه مقصد پیدا نشده است. برای حل این مشکل، تنظیمات IP رایانه خود و مقصد را بررسی کنید و همچنین مطمئن شوید که default gateway درست تنظیم شده است.

پیام **The Request Timed Out**:

این پیام نشان‌دهنده این است که رایانه شما در مدت مشخص تعیین شده‌ای پاسخ پاکت ارسال شده را دریافت نکرده است. اگر فرض کنیم مسیر فیزیکی ارتباطی رایانه شما با رایانه مقصد مشکلی نداشته باشد، این پیام می‌تواند نشانگر این مسئله باشد که رایانه مقصد به شبکه وصل نیست، خاموش بوده و یا به درستی تنظیم نشده است. همچنین این پیام می‌تواند نشانگر این باشد که یکی از دستگاه‌های میانی (مانند سویچ) درست کار نمی‌کند. در برخی موارد خاص این پیام به دلیل ترافیک بسیار بالای شبکه به وجود می‌آید. همچنین ممکن است که عمل ping به آدرس IP اشتباهی صورت گرفته باشد.

پیام **The Unknown Host**:

هرگاه رایانه شما توانایی تشخیص آدرس مقصد را نداشته باشد، این پیام را دریافت خواهید کرد. این پیام معمولاً وقتی از آدرس مقصد اشتباه استفاده کنید مشاهده می‌شود. همچنین گاهی عدم تنظیم DNS یا درست کار نکردن DNS هم باعث مشاهده این پیام می‌شود.

۴ دستور ipconfig: با اجرای این دستور می‌توانید تنظیمات کارت شبکه و آدرس IP یک رایانه را بررسی کنید. در صورتی که این دستور تنها به کار برده شود تنها اطلاعات اولیه کارت شبکه مانند نام کارت شبکه، آدرس IP، subnetmask و default gateway نمایش داده می‌شود. اما اگر از دستور {ipconfig /all} استفاده نمایید با جزئیات کامل تری رو به رو خواهید شد. به طور مثال، زمانی که کاربر نمی‌تواند با رایانه‌های دیگر ارتباط برقرار کند، باید آدرس TCP/IP و Subnet mask رایانه بررسی شود و یا اگر شبکه از DHCP استفاده می‌کند، باید بررسی کنید که DHCP بر روی رایانه شما فعال باشد.

همچنین اگر زمانی کاربری امکان ارتباط با اینترنت را نداشت، باید پارامترهای مربوط به DNS بررسی شوند.

۵ دستور netstat: با اجرای این دستور، کلید پورت‌ها و ارتباطات خروجی فعال و وضعیت آنها نمایش داده می‌شود.

```

Microsoft Windows [Version 10.0.14393]
(c) 2016 Microsoft Corporation. All rights reserved.
C:\Users>netstat
Active Connections

Proto Local Address           Foreign Address         State
TCP    192.168.1.100:52387    94.182.163.62:4233    TIME_WAIT
TCP    192.168.1.100:53676    52.230.80.159:https    ESTABLISHED
TCP    192.168.1.100:53677    52.230.80.159:https    ESTABLISHED
TCP    192.168.1.100:53681    52.230.80.159:https    ESTABLISHED
TCP    192.168.1.100:53682    52.230.80.159:https    ESTABLISHED
TCP    192.168.1.100:53683    fra16s14-in-f10:https TIME_WAIT
TCP    192.168.1.100:53684    fra16s14-in-f10:https TIME_WAIT
TCP    192.168.1.100:53686
  
```

جدول نحوه سیم کشی سیستم اعلام سرقت

باتری حداکثر ۷/۲ آمپر ساعت را با رعایت جهت مثبت و منفی به این ترمینال متصل می‌نمایید.	+ BAT -
تغذیه چشم‌ها و سنسورها را با رعایت جهت مثبت و منفی به این ترمینال متصل نمایید.	+ AUX -
بلندگوی بیرونی حداکثر ۲۵ وات به این ترمینال متصل نمایید.	SP
آژیر داخلی و سیرن اماکن را با رعایت جهت مثبت و منفی به این ترمینال متصل نمایید.	-SIR +
این ترمینال ویژه در بازکن و کنترل وسایل برقی می‌باشد حالت پیش فرض آن در باز کن (لحظه‌ای) می‌باشد در صورتی که بخواهید ویژه کنترل وسایل برقی استفاده کنید وارد منوی دستگاه شده کد ۳۶ را وارد کرده و با فشار یک بار دکمه ENTER گزینه LEVEL را انتخاب نمایید. ضمناً این ترمینال مانند یک کلید عمل می‌کند و دارای هیچ گونه خروجی ولتاژ نمی‌باشد.	OPEN DOOR
این دستگاه دارای ۴ زون با سیم مستقل می‌باشد که ویژه فرمان‌های چشم‌ها با سنسورها مورد استفاده قرار می‌گیرد. چنانچه بیش از یک چشم به هر زون متصل نمایید باید فرمان کلیه چشم‌ها را باهم سری کرده و به زون مورد نظر متصل نمایید.	Z۴ , Z۳ , Z۲ , Z۱
این دستگاه دارای ۴ زون بی‌سیم می‌باشد که ویژه چشم سنسور مگنت و دتکتور بیسیم مورد استفاده قرار می‌گیرد.	Z۸ , Z۷ , Z۶ , Z۵
این ترمینال جهت اتصال به کی‌پد خارجی می‌باشد. که باید با رعایت جهت + و - به کی‌پد خارجی دستگاه متصل می‌شود.	+ DATA -
این ترمینال ویژه اتصال به ۴ رله کنترل وسایل برقی می‌باشد در صورت نیاز ۴ رله مخصوص GM۸۹۰ را تهیه و به ترمینال متصل نمایید	CONTROL
جهت کنترل وسایل برقی	OUT۱,OUT۲,OUT۳
جهت اتصال خط تلفن به دستگاه	TEL
جهت اتصال به ۱۲+ کی‌پد خارجی با رعایت جهت مثبت و منفی	+ KEY -

جدول عیب یابی سیستم اعلام سرقت:

مشکل می تواند مربوط به فیوز AUX یا سیم کشی تغذیه چشمی باشد.	چراغ چشمی روشن نمی شود و به محض فعال کردن دزدگیر آژیر می زند.	مشکلات مربوط به چشمی ها
احتمالاً سیم ها به Tamper وصل شده است، در صورتی که باید به ترمینال (NC) Alarm و Com متصل باشد.	چشمی روشن می شود ولی عمل نمی کند.	
احتمالاً به صورت موازی بسته شده و باید سری شود.	دو یا چند سنسور را به یک زون وصل کرده ایم ولی با تحریک چشمی، دزدگیر عمل نمی کند.	
تعویض باتری سنسور	اتمام شارژ باتری سنسور	عدم تحریک سنسورهای بیسیم
معرفی مجدد سنسور به دستگاه	عمل نکردن آن سنسور (پاک شدن)	
بهرتر است از سنسور بی سیم در این محیطها استفاده نشود.	وجود امواج مزاحم در محیط نصب	اعلام خطای سنسورهای بیسیم
مکان یا زاویه چشمی را تغییر دهید	تابش یا انعکاس نور بر روی چشمی	آلارم خطا و به صدا در آمدن آژیر هشدار بدون حضور فیزیکی انسان در محیط
	تغییر دمای ناگهانی محیط توسط	
بستن کلبه منافذ محیط تحت پوشش	حضور جانوران کوچک در محیط	
تعویض چشمی	ایراد و مشکل چشمی	
تعویض باتری شارژی	ایراد و مشکل باتری دستگاه	
از درست بستن سیم های بلندگو مطمئن شوید	بلندگو درست متصل نشده است.	آژیر دزدگیر هنگام تحریک به صدا در نمی آید.
با اهم متر دوسر بلندگو گرفته شود اگر اتصال برقرار بود درست است در غیر این صورت مشکل دارد	بلندگو معیوب باشد.	
اگر سیرن صدا ندهد باید باتری آن تست شود		

تعویض فیوز Aux	سوختن فیوز Aux	اعلام آذیر هشدار بلافاصله پس از فعال کردن دستگاه	
با اتصال کوتاه مسبر و چشمی‌ها محل خطا را پیدا و اصلاح می‌کنیم.	قطع شدن مسبر سیم زون مربوطه		
نصب دو قسمت مگنت به موازات هم	فاصله گرفتن دو قسمت مگنت	اعلام خطای زون مربوط به مگنت‌ها	
تعویض باتری دستگاه	اتمام عمر باتری دستگاه	اعلام هشدار دستگاه پس از قطع برق	
تعویض بلندگوی دستگاه	قطعی مسبر بلندگو یا خرابی بلندگو	اعلام هشدار بدون صدای بلندگو	
بررسی و اصلاح مسبر سیم تلفن	قطعی خط تلفن	عدم تماس تلفن کننده خط ثابت با افراد	
بررسی و اصلاح مسبر تحریک	عدم تحریک تلفن کننده		
خط تلفن را متصل کنید.	خط تلفن متصل نیست	تلفن کننده تماس نمی‌گیرد.	
سیم کارت سالم را متصل کنید	سیم کارت نداشته باشد یا خراب باشد.		
تنظیمات سیم کارت را تغییر دهید.	سیم کارت دارای پین کد باشد.		
اولین تماس را با سیم کارت برقرار کنید.	باید اولین تماس با سیم کارت جهت تست سیم کارت گرفته شده باشد.		
سیم کارت را شارژ کنید.	سیم کارت شارژ نداشته باشد.		
هنگام وارد کردن شماره، گزینه D (Dialer) S_ (SMS) تعریف شود.	تنظیمات مربوط به شماره تلفن را انجام نداده باشیم.		
تعمیر یا تعویض ریموت	خرابی ریموت		فعال نشدن دستگاه با ریموت
تعمیر باتری ریموت	اتمام شارژ باتری ریموت		
معرفی مجدد ریموت به دستگاه	پاک شدن ریموت از حافظه دستگاه		

مشخصات فنی و عمومی تجهیزات اعلام سرقت :

۱ چشمی دزدگیر (سنسور PIR) :

ولتاژ کاری ۹ تا ۱۸ ولت

جریان مصرفی در زمان بیکاری ۱۲ میلی آمپر

سرعت تشخیص ۰/۲ تا ۳/۵ میلی ثانیه

زاویه دید ۹۰ تا ۱۳۰ درجه

برد دید ۱۰ تا ۱۵ متر

مصونیت در برابر نور سفید تا ۶۵۰۰ لوکس

دمای کاری ۲۰ تا ۵۰ درجه سانتی گراد

وزن ۷۴ گرم

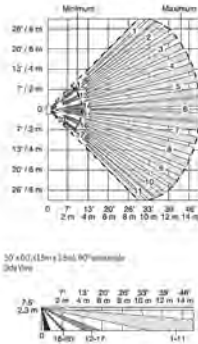

Top View

PLAN VIEW
ALL ZONES

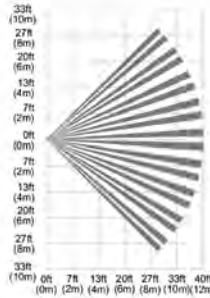

Side View

Zones	
A	18 Lamin
B	48 Indemittabil
C	36 Lang

باسیم Microwave



الگوهای تشخیص چشمی باسیم PIR

۲ بلندگو:

قدرت خروجی ۳۰ تا ۸۰ وات

حداکثر دامنه ولتاژ ۹ تا ۱۳ ولت AC

ضد آب

۳ سیرن :

ولتاژ کاری ۶ تا ۱۵ ولت DC

جریان مصرفی ۲۸۰ میلی آمپر

قدرت ۸۰ تا ۱۵۰ دسی بل

وزن ۷۰ گرم



۴ سنسور لرزشی:

جریان قابل تحمل ۵۰۰ میلی آمپر

ولتاژ ۶ تا ۱۴ ولت DC

محدوده تشخیص تا شعاع ۲/۵ متر



۵ مگنت :

بدنه این سنسور از جنس پلاستیک ABS می باشد.
 جریان قابل تحمل ۵۰۰ میلی آمپر
 ولتاژ ۱ تا ۲۰۰ ولت DC
 توان ۱۰ وات
 فاصله ۲ قطعه از هم حداکثر ۱۰ سانتی متر
 اندازه: ۹mm × ۱۴mm × ۲۹mm
 وزن ۱۵ گرم

۶ دستگاه مه ساز:

جنس بدنه آهنی
 ظرفیت مخزن ۵/۱ لیتر
 ولتاژ تغذیه ۲۲۰ ولت متناوب
 مجهز به ریموت کنترل رادیویی
 نصب دستگاه به صورت دیواری و سقفی
 ظرفیت خروجی مه ۲۸ متر مکعب در ثانیه
 قابلیت اتصال به پدال و سنسورهای تشخیص حرکت
 توان مصرفی متوسط ۴۵ وات بر ساعت، توان ماکزیمم دستگاه ۷۰۰ وات
 قابلیت اتصال به مازول GSM یا سیستم حفاظتی جهت برقراری تماس در هنگام فعال شدن
 دارای باتری پشتیبان با قابلیت مدت زمان عملکرد تا ۲ ساعت در حالت فعال و ۲۴ ساعت در حالت آماده به کار.

روش تنظیم جامپرهای چشمی بی سیم:

جهت کددهی بی سیم لازم است جامپرهای D۰-D۱-D۲-D۳ بسته شود جامپرهای D۰ در سمت H جامپرهای D۲ در سمت L و جامپر D۳ در سمت H قرار می گیرد و الباقی جامپر را به صورت دلخواه و متفاوت بچینید، چشم را روشن نموده، حال طبق دفترچه راهنما، با دستگاه ست نمایید. شکل زیر نمونه‌ای از این چینش را نشان می دهد:

												L
												N
												H
D۳	D۲	D۱	D۰	A۷	A۶	A۵	A۴	A۳	A۲	A۱	A۰	

✓ در بین چشمی‌های بیسیم، چشمی بی سیم FOX کمی متفاوت از بقیه است. به گونه‌ای که جامپرهای A۰ تا A۹ باید به طور اتفاقی قرار گیرند. و جامپرهای A۱۰ و A۱۱ حتما باید در سمت چپ (L) باشند.

روش تنظیم جامپرهای دکتور بی سیم:

جهت کددهی دکتور بی سیم لازم است جامپرهای D۰ الی D۳ بسته شود. جامپرهای D۰ در حالت H جامپر D۱ در حالت H جامپر D۲ در حالت L و جامپر D۳ در حالت H قرار بگیرد و

جامپرهای (A⁰ الی A⁷) به صورت دلخواه و متفاوت چیده شود. دکتور را روشن نموده و طبق دفترچه راهنما دکتور را با دستگاه ست نمایید.

													L
													N
													H
D ³	D ²	D ¹	D ⁰	A ⁷	A ⁶	A ⁵	A ⁴	A ³	A ²	A ¹	A ⁰		

L	N	H	
			A ⁰
			A ¹
			A ²
			A ³
			A ⁴
			A ⁵
			A ⁶
			A ⁷
			D ⁰
			D ¹
			D ²
			D ³

روش تنظیم جامپرهای مگنت بی سیم:

جهت کد دادن مگنت بی سیم جامپرها D⁰ تا D³ باید بسته شود جامپر D⁰ در سمت L جامپر D¹ در سمت L قرار می گیرد جامپر D² در سمت H و جامپر D³ در سمت L قرار می گیرد و جامپرهای (A⁰ الی A⁷) را به صورت دلخواه و متفاوت بچینید سپس باتری مگنت را در جای خود قرار داده و طبق دفترچه راهنما مگنت را ست کنید. شکل بالا نمونه ای از این چینش را

نشان می‌دهد:

✓ در صورتی که بیش از یک عدد چشم دکتور یا مگنت بی‌سیم قرار است به دستگاه ست نمایند، حتماً قبل از ست کردن باید علاوه بر تنظیم جامپرهای D⁰ تا D³ جامپرهای A⁰ تا A⁷ هر چشم را به صورت متفاوت بچینید در غیر این صورت دستگاه بیش از یک سنسور یا مگنت یا چشم بی‌سیم را قبول نمی‌کند در صورتی که بدون تغییر جامپرهای سنسور چشم یا مگنتی را به دستگاه ست کرده‌اید باید ابتدا سنسور بی‌سیم آن زون را حذف کرده و پس از تغییر جامپرهای مجدد ست نمایید ضمناً پس از ست کردن چشم بی‌سیم چشم مورد نظر را خاموش و سپس چشم بعدی را ست نمایید.

سیستم اعلام حریق

تفاوت سیستم‌های اعلام حریق متعارف با آدرس پذیر:



اعلام حریق متعارف

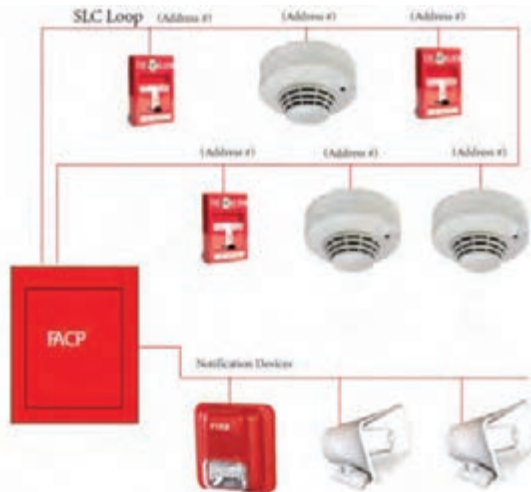

اعلام حریق آدرس پذیر

ساختمان‌های تجاری، اداری و ترکیبی که نیاز به سیستم کشف و اعلام حریق دارند :

۱ ساختمان‌های تجاری تک واحد (مانند مراکز خرید و...) با متراژ ۹۴۴ متر مربع و بیشتر.
تبصره : ساختمان‌های تجاری که کنار هم ساخته شده و هیچ ورودی مشترکی ندارند مانند بند الف می‌باشند.

۲ ساختمان‌های تجاری دارای ورودی مشترک و متراژ کل (تجمع) ۳۰۰ متر مربع و بیشتر.

۳ ساختمان‌های تجاری اداری و اداری مسکونی با بیش از ۳ طبقه از کف زمین و یا متراژ کل (تجمع) ۳۰۰ مترمربع و بیشتر.

۴ ساختمان‌های تجاری، مسکونی با مجموع ۵ واحد و بیشتر (تجمع واحدهای تجاری و مسکونی).

۵ در ساختمان‌های با کاربری مختلط در صورتی که هر کدام از کاربری‌ها به صورت مجزاء طبق شرح بندهای فوق و یا جداول مسکونی نیاز به سیستم کشف و اعلام حریق داشته باشند، در کل بنا بایستی سیستم کشف و اعلام حریق طراحی و نصب گردد.

۶ در ساختمان‌هایی با کاربری مختلط که لازم است سیستم کشف و اعلام حریق نصب گردد، می‌بایست سیستم فوق به صورت یکپارچه و یا مرتبط انتخاب، طراحی و نصب گردند.

توجه : گروه‌های ساختمانی الف، ب، ج و د بر اساس آیین‌نامه مقررات ملی طبقه‌بندی شده است. **توضیح :** در صورت نیاز به سیستم کشف و اعلام حریق در ساختمان‌های مذکور، نوع سیستم جدول زیر مشخص می‌گردد. در صورتی که انتخاب سیستم به نحوی است که هم شامل سیستم متعارف و هم سیستم آدرس‌پذیر می‌گردد، سیستم از نوع آدرس‌پذیر طراحی و اجراء گردد. همچنین در ساختمان‌هایی که سیستم کشف و اعلام متعارف پیشنهاد گردیده است می‌توان از سیستم هوشمند آدرس‌پذیر استفاده نمود.

در کلیه ساختمان‌های مسکونی با شرایط ذیل سیستم‌های کشف و اعلام حریق الزامی است :

۱ ساختمان‌های ۹ سقف و بیشتر از تراز صفر

۲ واحدهای مسکونی با حداقل ۳۳ واحد و بیشتر

۳ در کلیه ساختمان‌های گروه «د» و بالاتر سیستم اعلام حریق آدرس‌پذیر الزامی است.

✓ انتخاب نوع سیستم اعلام حریق به عهده طراح می‌باشد اما به‌منظور سهولت در انتخاب می‌توان از جداول زیر استفاده نمود.

در جداول زیر، نحوه انتخاب نوع سیستم اعلام حریق براساس نوع ساختمان و کاربری آن، مشخص شده است:

سیستم آدرس‌پذیر	سیستم متعارف	نوع و کاربری ساختمان
گروه ج و د	گروه الف و ب	ساختمان‌های تجاری
گروه ج و د	گروه الف و ب	ساختمان‌های مختلط (اداری و تجاری و عمومی و...) به جز تجاری مسکونی

۲۰ واحد و به بالا و یا گروه د	تا ۱۹ واحد	ساختمان‌های مختلط تجاری مسکونی
گروه ج و د	گروه الف و ب	ساختمان‌های اداری
گروه ج و د	گروه الف و ب	دانشگاه، دبیرستان، مراکز آموزشی فنی و حرفه‌ای و پژوهشی
گروه ب و ج و د	گروه الف	مهد کودک، کودکستان و محل نگهداری نوزادان و کودکان
گروه الف و ب و ج و د	_____	محل نگهداری معلولین و سالمندان
از ۲۵ تخت و یا ۱۲ اتاق به بالا	تا ۲۵ تخت و یا تا ۱۲ اتاق	هتل، خوابگاه دانشجویی، مهمانسراهای اداری و خوابگاه‌های عمومی و زائرسرا
گروه ب و ج و د	گروه الف	نمایشگاه، کتابخانه، گالری، سالن مطالعه
گروه ب و ج و د	گروه الف	مراکز درمانی بدون تخت بستری از قبیل درمانگاه، کلینیک پزشکی قانونی و...
گروه الف و ب و ج و د	_____	مراکز درمانی با تخت بستری از قبیل بیمارستان، زایشگاه، کلینیک دارالشفای و...
گروه ب و ج و د	گروه الف	هتل آپارتمان
گروه ب و ج و د	گروه الف	ساختمان‌های باستانی موزه و محل نگهداری آثار هنری و باستانی
گروه ب و ج و د	گروه الف	تالارهای پذیرایی، تئاتر سینما و محل‌های تجمع عمومی
گروه ج و د	گروه الف و ب	ساختمان‌های عمومی از قبیل سالن و محل‌های ورزشی استخر، سونا، حمام عمومی و گلخانه به جز سالن چند منظوره
با ناظر کارفرما	گروه الف و ب و ج و د	جایگاه عرضه و سوخت
گروه د	گروه الف و ب و ج	انبارها و سردخانه
گروه الف و ب و ج و د	_____	پارکینگ مسقف
گروه الف و ب و ج و د	_____	سالن انتظار و سالن داخلی فرودگاه
گروه الف و ب و ج و د	_____	مراکز انتظامی و محل‌های وابسته به آن

گروه ج و د	گروه الف و ب	مراکز مذهبی از قبیل مساجد، حسینیه، دارالقرآن، حوزه‌های علمیه، مصلی، کلیسا
گروه الف و ب و ج و د	_____	انبارهای سوخت

جدول انتخاب نوع سیستم اعلام حریق براساس نوع ساختمان:

سیستم آدرس پذیر	ساختمان ۲۰ واحد و به بالا	ساختمان بیش از ۱۰ طبقه	ساختمان بیش از ۵۰۰۰ مترمربع
سیستم متعارف	ساختمان کمتر از ۵ طبقه از کف و ۱۱ واحد و به بالا	ساختمان ۵ طبقه از کف و به بالا تا ۱۰ سقف	ساختمان ۱۱ واحد به بالا تا ۲۰ واحد

طبقه‌بندی سیستم‌های اعلام حریق براساس اهداف آنها:

در کتاب با انواع طبقه‌بندی سیستم اعلام حریق که شامل L، M و P بودند آشنا شدید. جدول زیر انواع مکان‌ها براساس این طبقه‌بندی را نشان می‌دهد.

نوع محل	دسته معمول سیستم	توضیحات
مکان‌های متداول کار نظیر: ادارات، مراکز خرید، کارخانجات، انبارها و رستوران‌ها	M یا P۱\ M یا P۲\ M	سیستم دسته M به‌طور معمول نیاز قوانین را برآورده می‌کند، با این وجود اغلب با سیستم دسته P به‌منظور برآورده ساختن الزامات بیمه‌گران، مانند بیمه‌نامه شرکت برای حفاظت از اموال، یا برای حفاظت در برابر وقف کسب و کار ترکیب می‌شود.
هتل‌ها و خوابگاه‌ها	L۱ یا L۲	در محل‌های خواب، الزامات طراحی معمولاً براساس توصیه‌ها برای سیستم دسته L۳ است. ولیکن کاشف‌ها به‌طور معمول در اکثر اتاق‌ها و مناطق نصب می‌شود، از آنجایی که حریق تقریباً در هر منطقه از ساختمان می‌تواند تهدید برای ساکنان در خواب باشد، بنابراین، در عمل دسته سیستم حداقل L۳ است. در صورتی که تعداد اندکی فضای حفاظت نشده وجود داشته باشد عملاً دسته سیستم L۱ است مگر توصیه‌هایی که نصب کاشف را در دسته L۱ منع کرده باشد.
خانه‌های بزرگ عمومی (تصرف غیر مسکونی)	M	-

کاشف‌های دودی در اتاق دسترسی قرار می‌گیرد.	M\L۵	ساختمان‌های دارای اتاق‌های داخلی که فرار از آنها تنها از طریق عبور از دیگر اتاق‌ها ممکن است، جایی که دید بین اتاق‌های داخلی و اتاق دسترسی ناکافی است.
مراقبت ضرورت دارد به منظور اطمینان از این که کاشف‌های حریق خودکار به نحوی قرار بگیرند که دود سرد نتواند از سطح پایین کاشف‌ها عبور نموده و موجب‌رهایی نگهدارنده‌های مغناطیسی درب و عبور دود از درب‌های باز شود.	M\L۵	ساختمان‌هایی که در آنها کشف‌کننده خودکار حریق برای بهره‌برداری از سایر سیستم‌های حفاظت حریقی ضروری است (نظیر نگهدارنده مغناطیسی درب)
عملکرد مرسوم شامل قرار دادن کاشف‌های حریق خودکار در کلیه مناطق خالی از سکنه نظیر انبار یا موتورخانه نمی‌شود.	M\L۴ یا M\L۵	شرایطی که در آنها حریق به سرعت می‌تواند از یک منطقه خالی از سکنه گسترش یافته و راه‌های فرار مناطق دارای سکنه را تخریب نماید.
-	M\P۱ یا M\P۲	هر ساختمانی که در آنها کشف خودکار حریق به عنوان ضرورتی برای بیمه اموال به منظور جذب تخفیف حق بیمه مهیا می‌شود.

نمونه‌هایی از دیتاشیت تجهیزات اعلام حریق آدرس پذیر: مرکز کنترل اعلام حریق آدرس پذیر سنس: توضیحات:

این مرکز کنترل آدرس پذیر، یک مرکز کنترل اعلان حریق میکروکنترلی قابل برنامه‌ریزی می‌باشد. این پنل، از یک سیستم آدرس‌دهی شده استفاده می‌کند و مدیریت مطمئنی، روی روش اخطار و نشانگرها دارد. این مرکز کنترل، قادر است، حریق را از طریق یک سیستم آدرس‌دهی شده قابل توسعه تا ۹ حلقه، مدیریت نماید. هر حلقه، قادر است تا ۲۴۰ دتکتور و ماژول ورودی/خروجی را کنترل نماید.

مشخصات سخت‌افزاری:

- میکرو پروسور ۳۲ بیتی
- یک حلقه قابل آدرس‌دهی با پروتکل دیجیتال به صورت باز یا بسته قابل ارتقا تا ۹ لوپ
- ۲۴۰ قطعه قابل آدرس‌دهی برای هر لوپ
- نمایشگر لمسی خازنی ۴/۳ اینچ با رزولوشن ۲۷۲*۴۸۰ پیکسل
- حفاظت اتصال کوتاه لوپ



- یک خروجی برای آژیر یا تلفن کننده (۲۴ ولت - جریان ۱A)
- خروجی ۱، ۲۰vac، ۳۰vdc
- خروجی RS-۴۸۵ برای استفاده لوازم جانبی
- خروجی RS-۲۳۲ یا micro USB جهت برنامه‌ریزی یا مانیتورینگ
- کارت شبکه ۱۰Mb/s (انتخابی در برد PTLAN)
- کانال خروجی (انتخابی در برد ONE RDD)
- مدیریت شبکه بین پنل‌ها (انتخابی در برد ONE RING)
- باتری مورد نیاز ۲ عدد ۱۷Ah / ۲۴V
- تغذیه پشتیبانی با خروجی ۲۴ ولت و جریان ۵۰۰ میلی آمپر و محافظ اتصال کوتاه
- در ابعاد ۱۲۰*۴۱*۴۱ میلی‌متر
- مشخصات نرم‌افزاری:
- کنترل پنل برای دتکتورهای با سیم یا بی سیم دو منظوره
- قابلیت تعریف ۱۹۲ زون تشخیص مستقل
- ۱۹۲ تابع منطقی
- ذخیره بیش از ۱۰۰۰ رویداد آخر
- حلقه‌های آنالوگ با برنامه‌ریزی اتوماتیک
- حلقه‌های آنالوگ با آدرس دهی اتوماتیک
- ترسیم نقشه قطعات
- ارتباط با سایر کنترل پنل‌ها توسط شبکه تلرانس خطا
- رابط کاربری چند زبانه
- قابلیت تغییر لوگو و رنگ و نمایشگر لمسی مطابق با سلیقه مشتری
- مدیریت انواع دتکتورها و ماژول‌های آنالوگ چند پروتکلی
- قابلیت تغییر رنگ LED
- استاندارد طراحی EN۵۴-۲, EN۵۴-۴

دتکتور حرارتی دما افزایشی S۶-ARD-۳۰۰

- دتکتور حرارتی دما افزایشی، دتکتوری است که به افزایش ناگهانی دما حساس بوده. اعلان حریق می‌نماید. عملکرد دتکتور براساس استاندارد بین‌المللی تنظیم شده است به گونه‌ای که با افزایش دما با سرعت ۸ درجه سانتی‌گراد بر دقیقه فعال می‌شود.
- قابلیت اطمینان بسیار بالا با پردازش حالت چند باره دمای محیط
 - تشخیص سریع افزایش دما با پردازش دمای محیط
 - مصرف بسیار کم جریان



مدل	S6-ARD-300
طبقه بندی	دتکتور حرارتی دما افزایشی آدرس پذیر
کلاس	A1R
استاندارد طراحی	EN54-5
ولتاژ کارکرد	۱۵-۲۸ ولت
جریان مصرفی در حالت عادی	۲۵۰ میکرو آمپر
جریان آلام ۲۴ ولت	۳ میلی آمپر
دمای کارکرد	۲۰ تا ۷۰ درجه سلسیوس
میزان رطوبت محیط	۹۵٪ بدون میعان
میزان حساسیت به نرخ رشد دما	۸ درجه سانتی گراد بر دقیقه
زاویه دیده شدن نشانگر	۳۶۰ درجه
منطقه زیر پوشش دتکتور	۱۵ متر
ابعاد	۴۸*۱۰۰ میلی متر
وزن	۱۲۰ گرم

دتکتور حرارتی دما ثابت آدرس پذیر S6-AHD-300

دتکتور حرارتی دما ثابت مدل S6-CHD-101 با استفاده از یک سنسور حساس به دما در صورتی که دمای محیط بالای ۷۰ درجه سانتی گراد برسد حالت اعلان حریق را به دستگاه مرکزی گزارش می نماید.

این دتکتور برای مکان هایی که در آنها تغییرات دمایی و مواد دودزا در شرایط عادی ممکن است وجود داشته باشند مناسب است.



مدل	S6-AHD-300
طبقه‌بندی	دتکتور حرارتی دما ثابت آدرس پذیر
کلاس دتکتور	A۲S
استاندارد طراحی	EN۵۴-۵
ولتاژ کارکرد	۱۵-۲۸ ولت
جریان مصرفی در حالت عادی	۲۵۰ میکرو آمپر
جریان آلام ۲۴ ولت	۳ میلی آمپر
دمای کارکرد	۲۰ تا ۷۰ درجه سلسیوس
میزان رطوبت محیط	۹۵٪ بدون میعان
دمای آلام	۷۰ درجه سلسیوس
نشانگر حالت عملکرد و آلام	LED
زاویه دیده شدن نشانگر	۳۶۰ درجه
منطقه زیر پوشش دتکتور	۱۵ متر
ابعاد	۴۸*۱۰۰ میلی متر
وزن	۱۲۰ گرم

دتکتور دود نوری آدرس پذیر S6-ASD-300

دتکتور دودی هوشمند آدرس پذیر مدل S6 که با استفاده از پردازش میکروپروسسوری کار می‌کند دارای حساسیت مناسبی نسبت به انواع مختلف دود، حتی با ذرات بسیار ریز است. توضیحات:

دتکتور دودی هوشمند مدل S6-ASD-300 که با استفاده از پردازش میکروپروسسوری کار می‌کند دارای حساسیت مناسبی نسبت به انواع مختلف دود، حتی با ذرات بسیار ریز است. این مدل دارای طراحی خاصی با یک جامپر بوده تا بتواند موارد زیر را محقق کند:

۱ تشخیص سریع ذرات دود

۲ جلوگیری از ورود ذرات گرد و غبار



۳ محافظت در برابر ورود و اختلال حشرات

۴ با حساسیت بالا نسبت به انواع مختلف دود

✓ این مدل برای مکان‌هایی که در آنها، احتمال آتش سوزی کند و دودزا زیاد است، مانند محل‌های مسکونی و یا تجاری ایده‌آل می‌باشد.

ویژگی‌های دتکتور دودی

- طراحی بروز و پایدار
- مصرف جریان خیلی کم به کمک فناوری پیشرفته
- حذف هرگونه حساسیت به نور محیط
- ضریب اطمینان بالا و حساسیت ثابت
- مدار میکروکنترلی
- تکنولوژی FULL SMD
- وضعیت پیش‌هشدار LEDها
- حذف نویز و وضعیت‌های گذرا
- الگوریتم هوشمند
- مصونیت در برابر نور محیط

اطلاعات فنی

مدل	S6-ASD-300
طبقه‌بندی	دتکتور دود نوری آدرس‌پذیر
استاندارد طراحی	EN54/7
ولتاژ کارکرد	28-15Vdc
جریان مصرفی حالت نرمال	250 میکرو آمپر
جریان آلام 24 ولت	3 میلی آمپر
دمای کارکرد	20 تا 70 درجه سلسیوس
میزان رطوبت محیط	95٪ بدون میعان
میزان حساسیت به دود	0/1 db/m
زاویه دیدن نشانگر	360
ابعاد	100*50 میلی‌متر
وزن	120 گرم

دتکتور مولتی S6-AMD-300

S6-CMD-101 یک دتکتور مولتی سنسور است که شامل یک جامپر تشخیص دود به علاوه سنسور حرارتی می‌باشد و در واقع دو نوع دتکتور دودی و حرارتی دما ثابت را با هم به همراه دارد.



این دتکتور می تواند در بازه وسیعی از محل ها کاربرد داشته باشد چرا که به طور همزمان دو فاکتور ناشی از آتش سوزی را بررسی می نماید. توضیحات:

S6-AMD-300 یک دتکتور مولتی سنسور است که شامل یک جامپر تشخیص دود به علاوه سنسور حرارتی می باشد و در واقع دو نوع دتکتور دودی و حرارتی دما ثابت را با هم به همراه دارد. این دتکتور می تواند در بازه وسیعی از محل ها کاربرد داشته باشد چرا که به طور همزمان دو فاکتور ناشی از آتش سوزی را بررسی می نماید.

اطلاعات فنی:

مدل	S6-AMD-300
طبقه بندی	دتکتور مولتی سنسور دودی - حرارتی آدرس پذیر
کلاس	A2S
استاندارد طراحی	EN54-5/7
ولتاژ کارکرد	۱۵-۲۸ ولت
جریان مصرفی در حالت عادی	۲۵۰ میکرو آمپر
جریان آلام ۲۴ ولت	۳ میلی آمپر
دمای کارکرد	۷۰-۲۰ درجه سلسیوس
میزان رطوبت محیط	۹۵٪ بدون میعان
دمای آلام	۷۰ درجه سلسیوس
نشانگر حالت عملکرد و آلام	LED
زاویه دیده شدن نشانگر	۳۶۰ درجه
منطقه زیر پوشش دتکتور	۱۵ متر
زمان اعلام آلام	۴ ثانیه
ابعاد	۱۰۰*۴۸ میلی متر
وزن	۱۲۰ گرم



شستی قابل ریست آدرس پذیر S1-ACP-300

شستی اعلان حریق S1-ACP-300 یک شستی آدرس پذیر است خصوصیت قابل تست و ریست کردن آسان این شستی، سهولت نصب و استفاده از آن را بالا می برد.
توضیحات:

شستی اعلان حریق S1-ACP-300 یک شستی آدرس پذیر است خصوصیت قابل تست و ریست کردن آسان این شستی، سهولت نصب و استفاده از آن را بالا می برد. همچنین این شستی مجهز به چراغ نشانگر LED عملکرد است و در صورت عمل کردن شستی به آسانی قابل تشخیص می باشد.

اطلاعات فنی:

مدل	RC-100
شستی قابل ریست شدن	طبقه بندی
EN54-11	استاندارد طراحی
ولتاژ کارکرد	۹-۳۵ ولت
جریان مصرفی در حالت عادی	۲۵۰ میکرو آمپر
جریان آلام ۲۴ ولت	۳ میلی آمپر
دمای کارکرد	۱۰ تا ۷۰ درجه سلسیوس
میزان رطوبت محیط	۹۵٪ بدون میعان
استاندارد ایپی معادل	IP-40
نوع شستی	استفاده داخلی Type A
ابعاد	۹۵*۹۵*۵۰ میلی متر
وزن	۱۳۰ گرم

د تکتور شعله IR :

کابل حرارتی:

کابل دارای شیلد مختص سیستم متعارف:

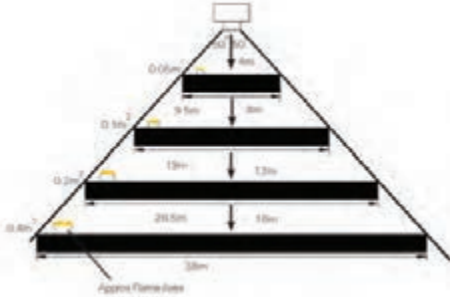

کابل حرارتی:

کابل دارای شیلد مختص سیستم متعارف

Specifications

Conductor	Bare Copper
Insulation	PVC
Shield	Braid
Jacket	PVC
Jacket Thickness	.015" (.381mm)
Approvals	FPLR
NEC	CEC (20-16 AWG only)
California State Fire Marshal	CMG FT4
NEC Articles	790
Voltage Rating	300V
Temperature Rating	75°C

Applications

- Fire Protection
- Alarm
- Signal
- Monitor/Detection
- Audio Circuits
- Control Circuits
- Initiating Circuits
- Notification Circuits



Part No.	No. of Cond.	Stranding	Standard Lengths		Standard Unit Weight		Insulation Thickness		Nominal OD	
			ft.	m	Lbs.	kg	inch	mm	inch	mm
Shielded Multi-conductor (NEC FPLR and CEC CMG FT4)										
22 AWG										
5522FL	4	solid	C-500	C-152	9.0	4.1	.010	.25	.145	3.68
			U-1000	U-305	19.0	8.6				
			1000	305	19.0	8.6				
18 AWG										
5328FL*	2	solid	C-500	C-152	10.5	4.8	.010	.25	.155	3.94
			U-800	U-152	11.5	5.2				
			500	152	11.5	5.2				
			U-1000	U-305	22.0	10.0				
			1000	305	22.0	10.0				
5322FL	4	solid	C-500	C-152	15.5	7.0	.010	.25	.170	4.32
			500	152	16.5	7.5				
			U-1000	U-305	32.0	14.5				
			1000	305	34.0	15.4				
16 AWG										
5228FL*	2	solid	1000	305	29.0	13.2	.010	.25	.178	4.52
5222FL	4	solid	1000	305	50.0	22.7	.010	.25	.208	5.28
14 AWG										
5128FL*	2	solid	500	152	22.0	10.0	.013	.33	.217	5.51
			1000	305	43.0	19.5				
5122FL	4	solid	1000	305	79.0	35.9	.013	.33	.255	6.48
12 AWG										
5028FL	2	solid	1000	305	60.0	27.2	.013	.33	.251	6.38

کابل دارای شیلد و بدون شیلد مختص سیستم آدرس پذیر:

Part No.	No. of Cond.	Stranding	Standard Lengths		Standard Unit weight		Insulation Thickness		Nominal OD	
			ft.	m	lbs.	kg	inch	mm	inch	mm
Unshielded Multi-conductor (NEC FPL)										
10 AWG										
S320UJ	2	solid	U-1000	U-305	22.0	10.0	.015	.38	206	5.23
16 AWG										
S220UJ	2	solid	500 1000	152 305	16.0 32.0	7.3 14.5	.015	.38	220	5.84
Shielded Multi-conductor (NEC FPL)										
10 AWG										
S320FJ	2	solid	U-1000 1000	U-305 305	27.0 28.0	12.3 12.7	.015	.38	.211	5.36
S322FJ	4	solid	1000	305	43.0	19.5	.015	.38	240	6.10
16 AWG										
S220FJ	2	solid	500 U-1000 1000	152 U-305 305	18.0 35.0 37.0	8.2 15.9 16.8	.015	.38	235	5.97
S222FJ	4	solid	1000	305	59.0	26.8	.015	.38	269	6.83
14 AWG										
S120FJ	2	solid	1000	305	49.0	22.3	.020	.51	279	7.09
12 AWG										
S020FJ	2	solid	1000	305	69.0	31.3	.020	.51	317	8.05

Unshielded



Shielded



Shorting Fold

Specifications

Conductor	Bare Copper
Insulation	FHDPE
Shield (where applicable)	Beldfoil
Jacket	PVC
Jacket Thickness	.033" (.838mm)
Approvals	FPL
NEC	
California State Fire Marshall	
NEC Articles	760
Voltage Rating	300V
Temperature Rating	75°C
Nominal Capacitance*	
Unshielded†	13 pF/ft.
Shielded††	20–36 pF/ft.

*Capacitance between conductors.

†60% lower capacitance than cables on page 20.55

††60% lower capacitance than cables on page 20.56

Applications

- Addressable Fire Systems
- Data Circuits
- Audio Circuits
- Control Circuits
- Initiating Circuits
- Notification Circuits

جداول مرتبط با تجهیزات اعلام حریق:
جدول ضوابط طراحی سیستم‌های اعلام حریق براساس BS/EN :

شرح	شرایط	ملاحظات
حداقل فاصله کاشف دودی از سقف	۲/۵ سانتی‌متر	
حداکثر فاصله کاشف دودی از سقف	۶۰ سانتی‌متر	
حداقل فاصله کاشف حرارتی از سقف	۲/۵ سانتی‌متر	
حداکثر فاصله کاشف حرارتی از سقف	۱۵ سانتی‌متر	
حداقل فاصله کاشف‌ها از دیوار	۵۰ سانتی‌متر	بند ۳-۴-۱-۶
حداکثر فاصله کاشف دودی از دیوار	۵/۳ متر	
حداکثر فاصله کاشف حرارتی از دیوار	۳/۸ متر	
حداکثر فاصله بین کاشف‌های دودی	۱۰/۶ متر	در ارتفاع نصب ۳ متر (بند ۳-۴-۱-۹)
حداکثر فاصله بین کاشف‌های حرارتی	۷/۵ متر	در ارتفاع نصب ۳ متر (بند ۳-۴-۱-۹)
حداقل فاصل کاشف از دریچه‌های دمنده سقفی	۱۰۰ سانتی‌متر	
حداکثر فاصله کاشف از درب خروجی و آسانسور	۱۵۰ سانتی‌متر	
سطح پوشش هر کاشف دودی نقطه‌ای	۱۱۲ متر مربع	در ارتفاع نصب ۳ متر
سطح پوشش هر کاشف حرارتی نقطه‌ای	۵۶/۳ متر مربع	در ارتفاع نصب ۳ متر
حداکثر سطح پوشش هر کاشف بیم	۱۵۰۰ متر مربع	
حداکثر برآمدگی و فرورفتگی در زیر سقف	۱۰٪ ارتفاع سقف	بند ۳-۴-۱-۱۸
حداکثر ارتفاع نصب کاشف بیم	۲۵ متر	
حداکثر ارتفاع نصب کاشف دودی	۱۱ متر	
حداکثر ارتفاع نصب کاشف حرارتی ۵۸°C	۸ متر	
حداکثر عمق سقف کاذب بدون سیستم اعلام	۸۰ سانتی‌متر	در صورت عدم وجود مواد قابل اشتعال
حداکثر فاصله دسترسی به شستی‌ها	۳۰ متر	
حداکثر ارتفاع شستی از کف تمام شده	۱۴۰ سانتی‌متر	
حداقل ارتفاع شستی از کف تمام شده	۱۱۰ سانتی‌متر	

حداکثر مسیر پیمایش تا رویت چراغ از شروع زون	۶۰ متر	
حداکثر مسیر پیمایش تا شستی اعلام	۴۵ متر	
حداکثر فاصله بین دو شستی اعلام حریق	۳۰ متر	
حداکثر فاصله آژیر از کف تمام شده	۲ متر	
ارتفاع نصب دستگاه مرکزی از کف تمام شده	۱۴۰ سانتی متر	
حداقل سطح مقطع کابل یا سیم مصرفی	۱ میلی متر مربع	
حداکثر صدای تولید شده توسط آژیر الکترونیکی	۱۲۰ دسی بل	
حداقل صدای تولید شده توسط آژیر الکترونیکی	۶۵ دسی بل	برای اتاق‌های خواب ۷۵ دسی بل می باشد.
حداکثر فرکانس صدای تولید شده توسط آژیر	۱۰۰۰ هرتز	
حداقل فرکانس صدای تولید شده توسط آژیر	۵۰۰ هرتز	
حداکثر فاصله شستی تا هر خروج	۱/۵ متر	
حداکثر فاصله پخش آلام از زمان فشار دادن شستی	۳ ثانیه	
حداقل فاصله شعاعی کاشف تا کالاهای انبار شده	۵۰ سانتی متر	
حداکثر فاصله افقی هر نقطه از فضا با خط پرتو	۷/۵ متر	

جدول ضوابط طراحی سیستم‌های اعلام حریق براساس NFPA:

شرایط	شرح	
۹/۱ متر	فاصله قابل قبول بین کاشف‌های دودی در شرایط معمولی	
۱۲۰ ثانیه	حداکثر زمان انتقال هوا از دورترین نقطه به کاشف نمونه‌گیر از هوا	
۱۰۰ میلی متر	حداقل فاصله کاشف حرارتی شده روی دیوار تا زیر سقف	نصب کاشف حرارتی روی دیوار
۳۰۰ میلی متر	حداکثر فاصله کاشف حرارتی نصب شده روی دیوار تا زیر سقف	
۳۰۰ میلی متر	حداکثر ارتفاع تیر	نصب کاشف حرارتی زیر تیر
۲/۴ متر	حداکثر حداصل مراکز تیرها از یکدیگر	
۵۰ سانتی متر	حداکثر فاصله مجاز کاشف حرارتی خطی نصب شده روی دیوار تا سقف	
۰/۵S	حداکثر فاصله کاشف حرارتی با دیوار یا پارتیشن با ارتفاع بیش از ۸۵٪ ارتفاع سقف	

۰/۷S	حداکثر فاصله دورترین نقطه سقف از کاشف حرارتی نقطه‌ای	
۰/۵S	حداکثر فاصله کاشف‌های حرارتی تا تیرچه	
۲/۳S	حداکثر فاصله کاشف‌ها با تیرهای بار ارتفاع بیش از ۱۰۰ میلی‌متر	
۱۰ متر	حداکثر ارتفاع مجاز سقف برای کاشف حرارتی	
صفر درجه سانتی‌گراد	حداقل دمای محیط	شرایط مجاز نصب کاشف‌های دودی
۳۸ درجه سانتی‌گراد	حداکثر دمای محیط	
٪۹۳	حداکثر رطوبت نسبی	
۱/۵ متر بر ثانیه	حداکثر سرعت هوا	
۱۰۰ میلی‌متر	حداقل فاصله کاشف دودی نصب شده روی سقف تا دیوار مجاور	نصب کاشف دودی روی دیوار
۱۰۰ میلی‌متر	حداقل فاصله کاشف دودی نصب شده روی دیوار تا زیر سقف	
۱۵ متر	حداقل فاصله تأیید شده کاشف‌های چند حسگره از یکدیگر	
۱۰۰ میلی‌متر	حداقل فاصله کاشف حرارتی نصب شده روی سقف تا دیوار مجاور	
۱/۱ متر	حداقل ارتفاع نصب شستی	شستی اعلام حریق
۱/۳۷	حداکثر ارتفاع نصب شستی	
۱/۵ متر	حداکثر فاصله نصب شستی از درب ورودی	
۶۱ متر	حداکثر فاصله پیمایش برای دسترسی به شستی در هر طبقه	

مقایسه آشکارسازهای مرسوم:

مقاومت محیطی	کار برد	معایب	مزایا	ویژگی
<p>- خیلی خوب</p> <p>- عدم تأثیرپذیری از باد، باران و غیره</p> <p>- اگر حساسیت آن از ۲۸۰۰۰ آنگستروم کمتر باشد از نور خورشید تأثیر می پذیرد</p>	<p>- در مناطق عمومی که شعله از نشانه‌های اصلی بروز آتش می باشد.</p> <p>- نواحی سوخت و هیدروکربن ها</p> <p>- نواحی باز</p>	<p>- نیاز به خط مستقیم دید</p> <p>- تشعشعات</p> <p>- ماوراءبنفش توسط دود غلیظ جذب می گردد</p>	<p>- پاسخ سریع</p> <p>- پوشش وسیع</p> <p>- عدم تأثیرپذیری زیاد</p>	<p>آشکار ساز ماوراء بنفش (آشکار ساز شعله)</p>
<p>- خوب</p> <p>- عدم تأثیرپذیری از باد و باران و غیره</p> <p>- تأثیر از نور خورشید</p>	<p>- همانند UV. اما برای نواحی باز و مناطقی که ماشین آلات با ارتعاش بالا کار می کنند پیشنهاد نمی شود</p>	<p>- نیاز به خط مستقیم دید</p> <p>- تشعشعات خورشیدی و ماشین آلات گرم با ارتعاش بالا ممکن است موجب آشکارسازی اشتباه شوند</p>	<p>- پاسخ سریع</p> <p>- پوشش وسیع</p> <p>- عدم تأثیرگذاری از باد</p> <p>- عدم جذب توسط دود</p>	<p>آشکار ساز مادون قرمز (آشکار ساز شعله)</p>
<p>- خوب</p> <p>- اگر چه تأثیرپذیری از باد استفاده از آنها را در محیط های باز نامناسب می کند</p>	<p>- در مناطق عمومی که شرایط محیطی برای آشکار ساز دود مناسب نمی باشد.</p> <p>- به عنوان پشتیبان برای آشکارسازهای شعله در مناطق پر تردد</p>	<p>پاسخ نسبتاً آهسته</p>	<p>قابل اطمینان</p>	<p>آشکارساز حرارت</p>
<p>جهت مناطق باز که به طور طبیعی تسویه می شوند مناسب نمی باشد</p>	<p>- در مناطق عمومی تمیز که در معرض اشغال دهنده ها نیست</p> <p>- اتاق کنترل</p> <p>- اتاق سوئیچ گیر</p> <p>- مناطق مسکونی و دفتری</p> <p>- فضای خالی پشت سقف و کف کاذب</p>	<p>به محیط نسبتاً تمیز نیاز دارد</p>	<p>- حساسیت بالا</p> <p>- قدرت آشکار کردن حرف های نهان را در مراحل اولیه بروز آتش دارد</p>	<p>آشکار ساز دود</p>
<p>خوب</p>	<p>در مناطقی که دود و ذرات گرد و غبار زیادی وجود ندارد استفاده می گردد</p>	<p>انبار کردن مواد مطابق با استاندارد باشد</p>	<p>- دسترسی به تعمیر و نگهداری آسان</p> <p>- تعداد کمتر</p> <p>- شعاع پوششی بیشتر - خواص سنسورهای دودی را دارد</p>	<p>آشکارساز شعاع نور</p>

انتخاب آشکارساز براساس نواحی مختلف:

نوع آشکارسازی	ناحیه
شعله/ حرارت	سیستم ذخیره سازی سوخت
شعله/ حرارت/ دود	اتاق دیزل ژنراتور
حرارت	تعمیرگاه
دود/ حرارت	اتاق کنترل
دود/ حرارت	اتاق باتری
دود	اتاق سوئیچ گیر (کلید خانه)
حرارت/ دود	اتاق های عمومی
دود	راه پله
حرارت/ دود	سرویس های بهداشتی

طبقه بندی (کلاس) حرارتی آشکارسازها (دکتورها):

کلاس آشکار ساز	حرارت محل کاربری درجه سلسیوس	حداکثر حرارت محل کاربری درجه سلسیوس	حداقل حرارت پاسخ استاتیک درجه سلسیوس	حداکثر حرارت پاسخ استاتیک درجه سلسیوس
A1	۲۵	۵۰	۵۴	۶۵
A2	۲۵	۵۰	۵۴	۷۰
B	۴۰	۶۵	۶۹	۸۵
C	۵۵	۸۰	۸۴	۱۰۰
D	۷۰	۹۵	۹۹	۱۱۵
E	۸۵	۱۱۰	۱۱۴	۱۳۰
F	۱۰۰	۱۲۵	۱۲۹	۱۴۵
G	۱۱۵	۱۴۰	۱۴۴	۱۶۰

حدود ارتفاع سقف تحت پوشش آشکارسازها (به صورت کلی)

ارتفاع سقف حداکثر قابل اعمال	ارتفاع سقف که نباید بزرگ تر از اعداد زیر باشد (متر)	نوع آشکارساز
۹	۱۰/۵	حرارتی کلاس A1
۷/۵	۱۰/۵	سایر کلاس ها
۱۰/۵	۱۲/۵	دودی نقطه‌ای
۱۰/۵	۱۲/۵	مونواکسید کربن
۲۵	۲۵	دودی پرتو نوری
۱۰/۵	۱۲/۵	دودی استنشاقی باحساسیت نرمال حساسیت ارتقا یافته حساسیت بسیار بالا
۱۲	۱۴	
۱۵	۱۸	
مطابق مشخصات ارائه شده توسط سازنده		سایر آشکارسازها

جداول مربوط به دکتور حرارتی:

ضریب تغییر فاصله مجاز کاشف ها	حداکثر ارتفاع سقف	
	بر حسب فوت	بر حسب متر
۱	تا ۱۰	تا ۳/۰۵
۰/۹۱	تا ۱۲	تا ۳/۶۶
۰/۸۴	تا ۱۴	تا ۴/۲۷
۰/۷۷	تا ۱۶	تا ۴/۸۸
۰/۷۱	تا ۱۸	تا ۵/۴۹
۰/۶۴	تا ۲۰	تا ۶/۱۰
۰/۵۸	تا ۲۲	تا ۶/۷۱
۰/۵۲	تا ۲۴	تا ۷/۳۲
۰/۴۶	تا ۲۶	تا ۷/۹۳
۰/۴۰	تا ۲۸	تا ۸/۵۴
۰/۳۴	تا ۳۰	تا ۹/۱۴

کد رنگی	حداکثر دمای سقف		محدوده دمایی		دسته بندی دمایی
	°F	°C	°F	°C	
بدون رنگ	۸۰	۲۸	۱۰۰-۱۳۴	۳۹-۵۷	پایین
بدون رنگ	۱۱۵	۴۷	۱۳۵-۱۷۴	۵۸-۷۹	معمولی
سفید	۱۵۵	۶۹	۱۷۵-۲۴۹	۸۰-۱۲۱	متوسط
آبی	۲۳۰	۱۱۱	۲۵۰-۳۲۴	۱۲۲-۱۶۲	بالا
قرمز	۳۰۵	۱۵۲	۳۲۵-۳۹۹	۱۶۳-۲۰۴	خیلی بالا
سبز	۳۸۰	۱۹۴	۴۰۰-۴۹۹	۲۰۵-۲۵۹	بسیار بسیار بالا
نارنجی	۴۸۰	۲۴۹	۵۰۰-۵۷۵	۲۶۰-۳۰۲	فوق العاده بالا

علائم مورد استفاده شستی دستی:



ب - علامت روی صفحه راه جلو



الف - علامت روی صفحه راه انداز

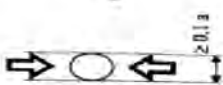

پ) علامت روی صفحه راه انداز برای شستی نوع B
ت) علامت روی صفحه راه انداز برای شستی نوع A

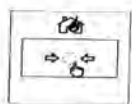

ب) نمونه استفاده از صفحه راه انداز مستطیل

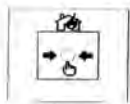

الف) نمونه استفاده از صفحه راه انداز مربع

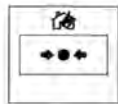

ب) نمونه استفاده از صفحه راه انداز مستطیل

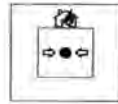

الف) نمونه استفاده از صفحه راه انداز مربع

نمونه علامت گذاری سطح جلو و سطح راه اندازی برای شستی های دستی نوع B

نمونه علامت گذاری سطح جلو و سطح راه اندازی برای شستی های دستی نوع A

نکات پنل مرکزی آدرس پذیر:

- مجهز به مدارهای کنترل دستی، دتکتورهای خودکار از انواع دودی، و حرارتی یا کاری متناسب با نیاز این نوع تابلوها باید از نوع میکروپروسسور پایه و مجهز به نقاط آدرس بوده و حداقل دارای مشخصات و امکانات زیر می باشد:
- تعداد مدارهای حلقه‌ای مناطق تشخیص حریق گروه‌های خروجی و نقاط آدرس پذیر متناسب با مورد مصرف بوده و دارای قابلیت افزایش برای توسعه آتی باشد.
- پنل باید به صورت مدولار طراحی شده باشد.
- دارای سیستم نمایشگر دیداری و شنیداری راه دور باشد.
- دستگاه مجهز به سیستم گزارش دهی در ایستگاه مرکزی بر حسب نقطه منطقه حریق باشد.
- سیستم دارای مدول‌های کنترل آدرس پذیر باشد.
- تابلو دارای لوازم و امکانات لازم مانند LCD/LED برای نشان دادن عیوب و اشکالات سیستم باشد.
- مجهز به سیستم جبران انحراف ردیابی باشد.
- دارای امکانات لازم برای اینترفیس بین سیستم اعلام حریق و سیستم تهویه برای اینترلاک‌های لازم بین راه‌انداز مکنده تخلیه دود و سیستم مزبور باشد.
- مجهز به سیستم مخابره کننده دیجیتال برای حداقل دو خط تلفن باشد.
- مجهز به باتری و منبع تغذیه با خروجی تثبیت شده ۲۴ ولت مستقیم شارژر اتوماتیک محافظت شده در برابر اتصال کوتاه و اتصال معکوس به باتری و دارای قابلیت کار با باتری‌های خشک یا آب‌بندی شده باشد.

توضیحات تصویری نکات طراحی و اجرای سیستم‌های کشف و

اعلام حریق:

ارتفاع نصب پنل مرکزی:

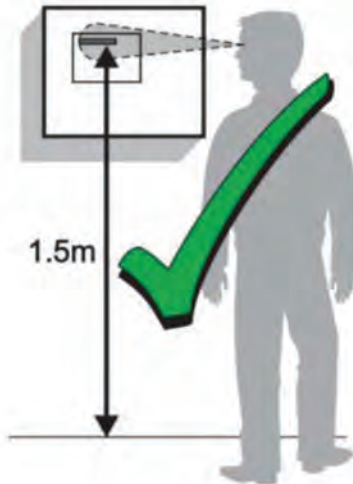

نکات مربوط به آشکارساز دودی:
سطح پوشش آشکارساز دودی براساس BS/ EN

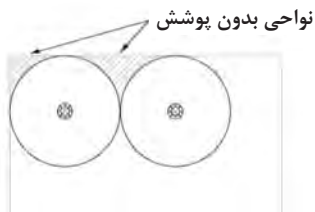
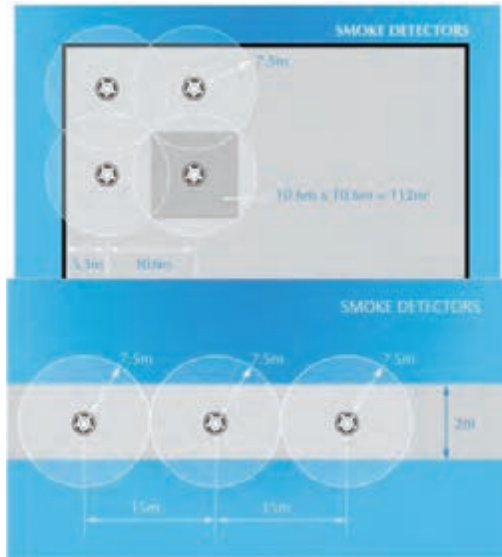

✓ نصب دتکتور در یک فضا باید به گونه‌ای انجام شود که هیچ نقطه‌ای از فضا بدون کاشف باقی نماند. تصویر زیر را نگاه کنید:

سطح پوشش آشکارساز دودی براساس NFPA:

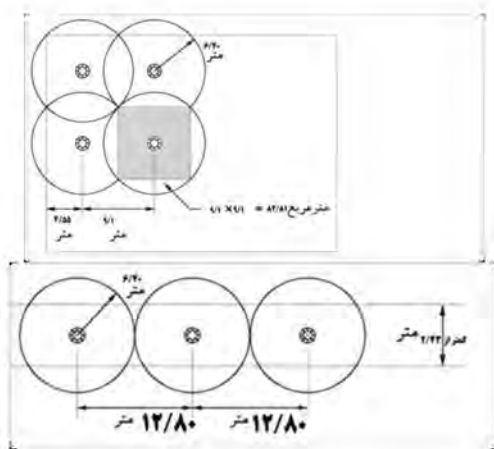

دکتورهای دودی که به صورت نقطه‌ای عمل می‌نمایند، باید با سقف حداقل ۲/۵ سانتی‌متر و حداکثر ۶۰ سانتی‌متر فاصله داشته باشند. به تصویر زیر دقت کنید:

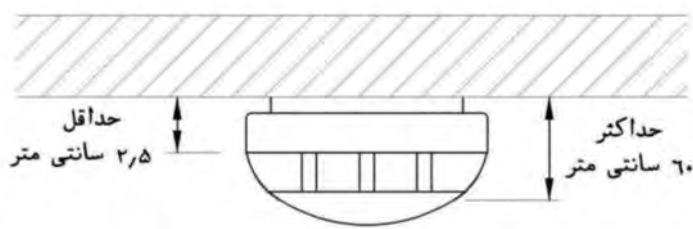

برای اتاق‌های با مساحت ۸۴ متر مربع و یا کمتر، نصب یک دکتور دودی کافی است. به تصویر زیر دقت کنید:

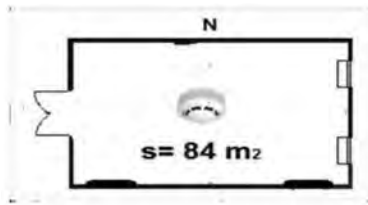

نکات مربوط به آشکارساز حرارتی:
 سطح پوشش آشکارساز حرارتی براساس BS/ EN

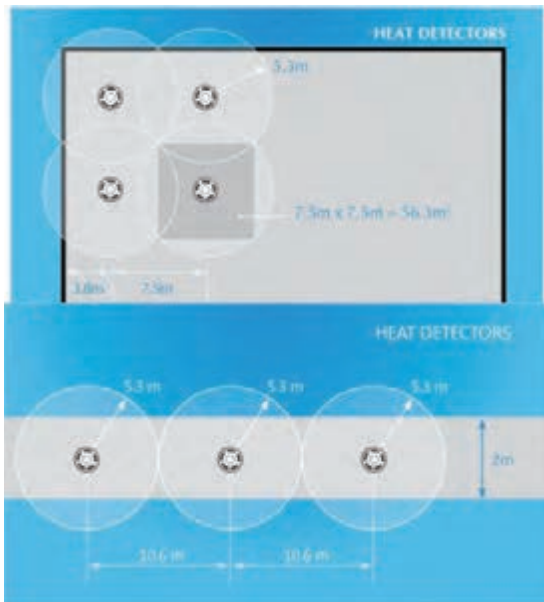

مکان صحیح و غلط نصب دتکتورها در کریدور و راه پله:

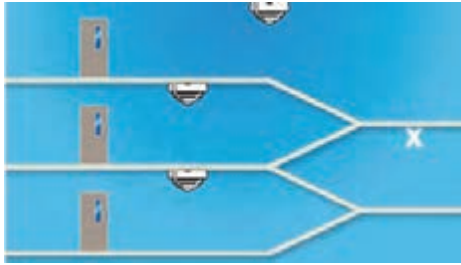

نکات مربوط به آشکارساز گاز CO₂:



نکاتی در خصوص سنسورهای آشکارساز و هشداردهنده گاز مونوکسید کربن (CO detector) فاصله طولی و عرضی عملکرد بیم دتکتور:

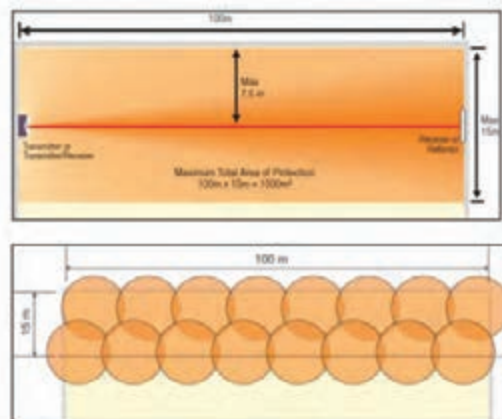

Smoke detector spacing
(under flat horizontal ceiling)

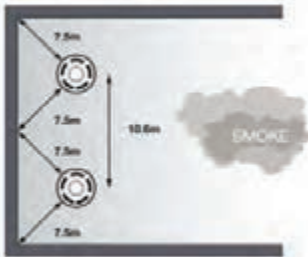

Heat detector spacing (under flat horizontal ceiling)

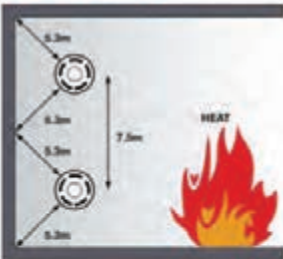

Mounting detectors in voids



Applies to floor and ceiling void. Any of the above detector positions are acceptable.

Obstructions

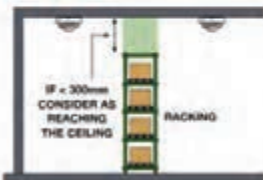

Smoke & Heat detector spacing in corridors
(Heat detection not applicable to category L systems)



Limits of siting sensors near obstacles or walls

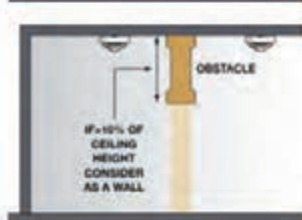

Ceilings with other obstructions or air handling units etc.

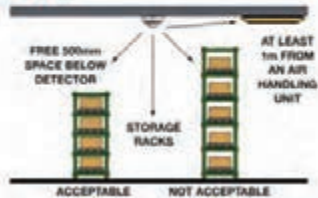

فاصله افقی دکتورها از دریچه کولر یا هواساز در استاندارد BS:

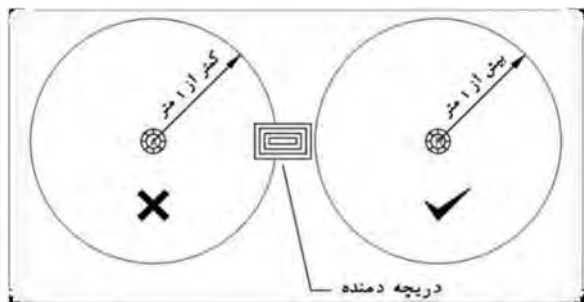

فاصله افقی دکتورها از دریچه کولر یا هواساز در استاندارد NFPA:

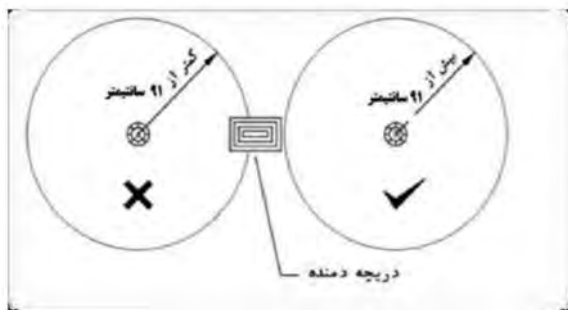

فاصله دکتور تا دیوار کاذبی:

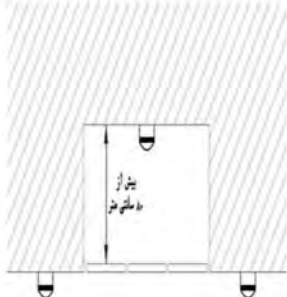
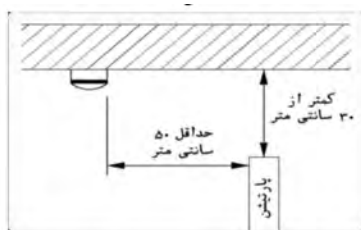
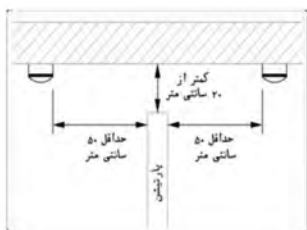

فاصله دکتور از روشنایی:

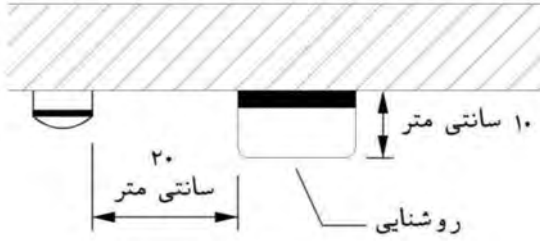

فاصله دکتور از درب آسانسور:

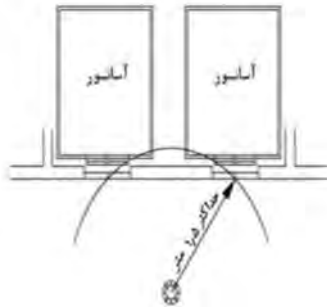

فاصله دکتور در سوله‌های انبار:

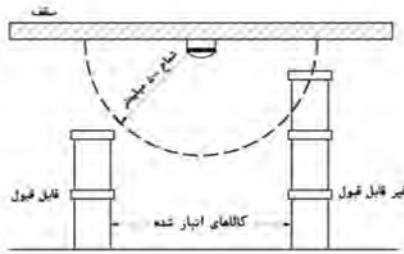

جانمای دکتور در سقف‌های مشبک:

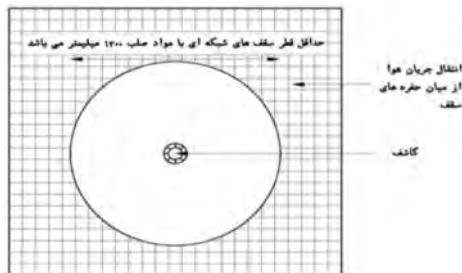

جانمایی دکتور در سقف‌های شیب‌دار:

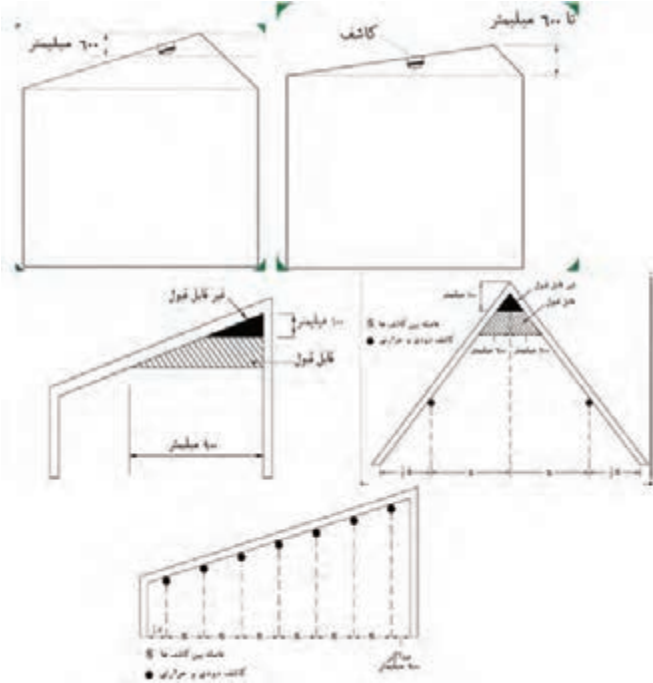

نکات مربوط به شستی:

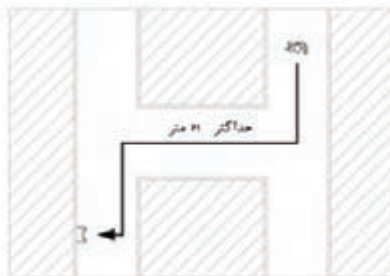

نکات مربوط به آژیر و هشداردهنده‌ها:

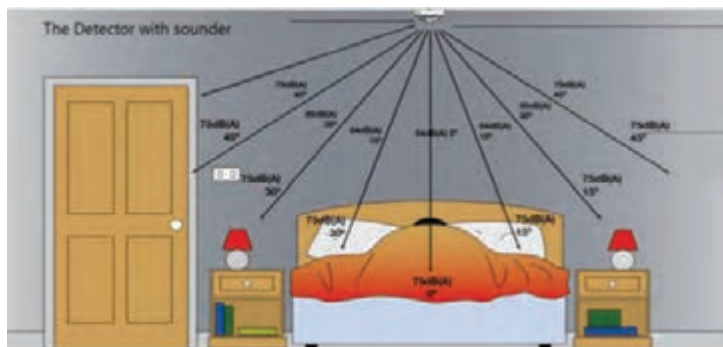

سیستم نظارت تصویری (دوربین مدار بسته)

پیدایش سیستم نظارت تصویری:

تاریخچه پیشرفت سیستم‌های دوربین مدار بسته (نظارت تصویری) در شکل زیر نمایش داده شده است:

۱۸۶۰	• ساخت اولین دوربین ویدئویی توسط توماس ادیسون و ویلیام دیگسون.
۱۹۳۲	• بهره‌براری از اولین سامانه مدار بسته توسط والتر بروچ در شرکت تیمتس و به‌منظور مشاهده پرتاب موشک.
۱۹۵۱	• اختراع VideoTapeRecorder (۵ سال تا تجاری سازی محصول طول کشید)
۱۹۶۵	• استفاده از سامانه های نظارت تصویری در اماکن عمومی توسط پلیس.
۱۹۶۹	• استفاده از اولین سامانه نظارت تصویری خانگی در انگلستان.
۱۹۷۶	• ورود تکنولوژی CCD به نظارت تصویری (استفاده از فناوری میکروچیپ)
۱۹۸۵	• ساخت اولین دوربین مگاپیکسلی دنیا توسط شرکت KODAK
۱۹۹۰	• تجهیز اولین دستگاه های خودپرداز (ATM) به سامانه نظارت تصویری و دوربین مدار بسته
۱۹۹۶	• ساخت اولین دوربین تحت شبکه (IP) توسط شرکت AXIS
۱۹۹۸	• ورود اولین DVR (DigitalVideoRecorder) به بازار
۲۰۰۳	• نصب اولین سامانه تشخیص چهره در دبیرستان RoyalPalm در آمریکا
۲۰۱۲	• شروع تولید تجهیزات HD Analog یا قیمت رقابتی و آغاز جهشی عظیم در عرصه نظارت تصویری



فیش تغذیه دوربین مدار بسته:

شکل زیر ابعاد یک فیش نری تغذیه را نشان می‌دهد. همان گونه که مشخص است طول این فیش ۱۲ میلی‌متر می‌باشد و در بازار هم به فیش ۱۲mm معروف می‌باشد. همچنین همان گونه که مشخص است می‌توان با یک فیش مادگی (ورودی) چندین فیش نری (خروجی) داشت.



بررسی خروجی تصویر دوربین مداربسته:

همان‌طور که در کتاب فرا گرفتید، یکی از معیارهای عددی مقایسه تصویر، عاملی به نام تفکیک‌پذیری (Resolution) است. واحد آن پیکسل است. بدین معنا که هر پیکسل منفرد، کوچک‌ترین جزء ساختاری یک تصویر است و از نقاط ریزی روی صفحه نمایش تشکیل می‌شود. برای مثال یک دوربین ۲مگاپیکسل (۲MP) خروجی تصویری برابر ۱۹۲۰ پیکسل در محور طولی یا افقی (Horizontal) و ۱۰۸۰ پیکسل در محور عرضی یا عمودی (Vertical) دارد. بنابراین خروجی این تصویر ۱۹۲۰*۱۰۸۰ نیز گفته می‌شود. با ضرب این دو عدد در یکدیگر به حدود دو میلیون پیکسل می‌رسیم. لذا نام‌گذاری ۲MP یا 2×10^6 نیز به همین دلیل است. رزولوشن دوربین‌های دیگر را در جدول زیر می‌بینید:

Name / Pixel Count	Horizontal x Vertical
VGA / .3 MP	640 x 480
720p / 1 MP	1280 x 720
1080p / 2 MP	1920 x 1080
3 MP	2048 x 1536
4 MP	2688 x 1520
5 MP	2592 x 1944
4K / 8 MP	3840 x 2160
10 MP	3648 x 2752
12 MP	4000 x 3000

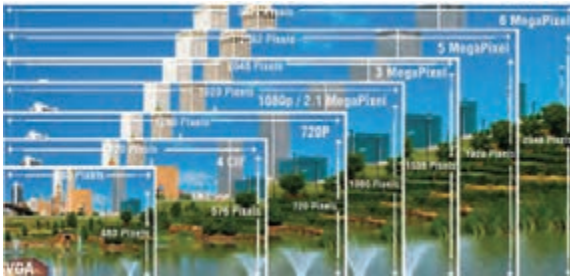

تصویر زیر تفاوت دو نوع تصویر ۵MP و ۲MP را نمایش می‌دهد:



تعداد پیکسل‌ها تنها یکی از عوامل متعدد تأثیرگذار در کیفیت تصویر می‌باشد و لزوماً افزایش تعداد پیکسل‌ها نشانه بهتر بودن دوربین نخواهد بود. میزان کیفیت هر پیکسل را می‌توان برحسب مواردی همچون دقت هندسی، دقت رنگ، گستره دینامیکی و میزان نویز مورد بررسی قرار داد. کیفیت پیکسل به عواملی همچون «تعداد تشخیص‌دهنده‌های تصویر»، کیفیت لنز، نوع سنسور، اندازه دیود حساس به نور، کیفیت مؤلفه‌های دوربین، توانایی پردازشگر دوربین، فرمت ذخیره‌سازی و عواملی دیگر بستگی خواهد داشت.

تصویر سمت راست میزان کاربرد دوربین‌های HD در سیستم‌های نظارت تصویری را ارائه می‌نماید. همان‌طور که مشاهده می‌شود بیشترین درصد فروش دوربین مداربسته مربوط به دوربین‌های ۲MP یا همان ۱۰۸۰P می‌باشد. تصویر سمت چپ نیز نمونه‌ای از زوم تصویر در دوربین‌های آنالوگ و HD را نشان می‌دهد.

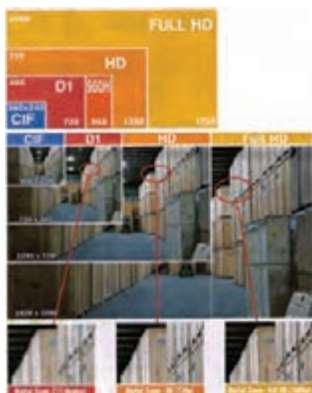

همان‌طور که در کتاب با انواع خروجی تصویر دوربین‌های مداربسته آشنا شدید اینجا به بررسی تفاوت‌های آنها می‌پردازیم:

IP Camera	AHD	HD-CVI	HD-TVI	HD-SDI	خروجی آنالوگ
ندارد	دارد	دارد	دارد	دارد	
پشتیبانی نمی‌کند	پشتیبانی می‌کند	پشتیبانی می‌کند	پشتیبانی می‌کند	پشتیبانی می‌کند	NTSC/PAL
۱۰۸۰P/۷۲۰P و بالاتر	۱۰۸۰P/۷۲۰P کیفیت خوب	۱۰۸۰P/۷۲۰P کیفیت متوسط	۱۰۸۰P/۷۲۰P کیفیت خوب	۱۰۸۰P/۷۲۰P کیفیت عالی	وضوح تصویر
پشتیبانی نمی‌کند	پشتیبانی می‌کند	پشتیبانی می‌کند	پشتیبانی نمی‌کند	پشتیبانی نمی‌کند	۹۶۰H/D۱

ندارد	دارد	ندارد	ندارد	ندارد	با تطبیق پذیری سنتی های DVR آنالوگ
دارد	ندارد	ندارد	ندارد	ندارد	و ارسال در تأخیر دریافت
۱۰۰ متر	۵۰۰ متر	۵۰۰ متر	۳۰۰ متر	۱۵۰ متر	فاصله انتقال
ندارد	دارد	دارد	دارد	دارد	نصب آسان
ندارد	دارد	دارد	ندارد	دارد با تجهیزات اضافی	روی صدا انتقال کوآکسیال
ندارد	دارد	دارد	دارد	دارد با تجهیزات اضافی	فرمان دیتا انتقال روی کوآکسیال
مختلف	Nextchip ITE کره	DAHUA چین	Techpoint آمریکا	مختلف	کمپانی سازنده

لنز دوربین مداربسته:
زاویه دید تقریبی افقی دوربین برای لنزها:

نوع لنز	زاویه
۴mm	۶۲
۵mm	۴۹
۶mm	۴۲
۸mm	۳۱
۱۰mm	۲۵
۱۲mm	۲۱
۱۵mm	۱۷
۲۰mm	۱۲

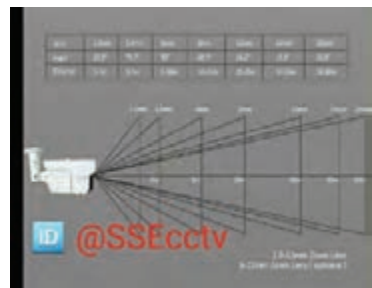

در تصاویر زیر دوربین در موقعیت یکسان و فاصله ۱۰ متری از ساختمان روبه‌رو نصب شده است. با تغییر لنزها تصاویر را با هم مقایسه می‌کنیم. با توجه به تصویر مربوط به لنز ۴.۳ میلی‌متری، واضح است که برای دید کامل تر باید این لنز را انتخاب کنیم. هرچه به لنز ۲۵ میلی‌متری پیش می‌رویم زوم بیشتر شده و دامنه دید کمتر می‌شود.



جدول زیر دیتاشیت نوعی یک لنز سه‌مگاپیکسلی را نشان می‌دهد.

LEM-4530-M12-HP3

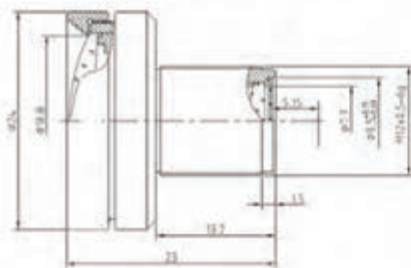

Model 型号	LEM-4530-M12-HP3	
Sensor 传感器	1/2.5" - CCD/CMOS	
Image Size 图像尺寸	1/2.5"	
FFL 有效焦距	4.3mm	
FFoF 背焦	25.1	
FOV 视场角	水平角	120°
	垂直角	78.4°
	水平视	40°
	垂直视	27°
Back Focal Length	25.1mm	
规格书		
Lens Effective Diameter	Front 直径	φ18.8mm
透光口径	Back 直径	φ12.3mm
TV Distortion TV畸变		< ±0.5%
Resolution 分辨率		3 Mega Pixel
iris 光圈		Fixed
M.O.D 最小物距		0.2m
Mount 接口		M12±0.04g
Dimension(±0.1)		±0.1±0.05mm
接口尺寸		

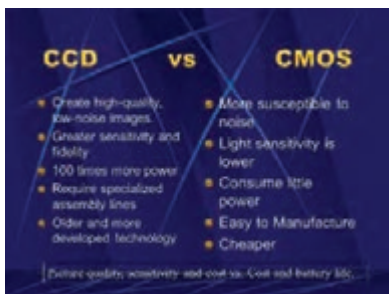

مقایسه حسگرهای CCD و CMOS:
همان طور که در کتاب با انواع حسگرهای دوربین مداربسته آشنا شدید اینجا به بررسی دقیق تر و فنی تر آنها می پردازیم:

تصویر راست ساختار داخلی سنسور CCD و تصویر چپ سنسور CMOS را نشان می دهد:

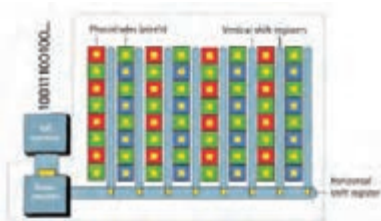
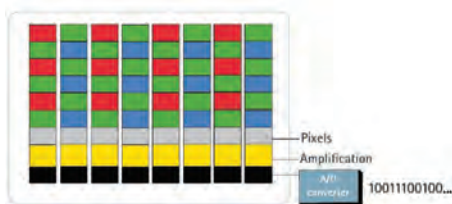

همان طور که مشخص است ساختار CCD نیاز به تجهیزات اضافی تقویت کننده و مبدل آنالوگ به دیجیتال دارد که خود این موضوع سبب گرانشدن و ابعاد بزرگ تر و توان مصرفی بالاتر این سنسور نسبت به سنسور CMOS می شود.

منو OSD در دوربین:

همان طور که در کتاب فرا گرفتید منو OSD یکی از امکانات اضافی دوربین است که چندین قابلیت دارد. در برخی دوربین های ALL IN ONE تغییر نوع خروجی تصویر (آنالوگ یا CVBS - IP - TVI - CVI - AHD) به عهده OSD می باشد. البته مهم ترین وظیفه منو OSD تنظیمات تصویر از نظر کیفیت و تنظیمات نور و رنگ و موارد مشابه است که نمونه ای از این تنظیمات را در فلوچارت زیر مشاهده می نمایید. همچنین رنگ بندی کابل منو OSD را در زیر مشاهده می کنید:

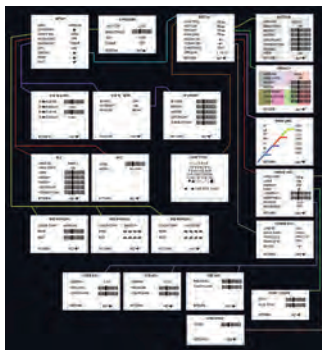



انتخاب دستگاه ضبط کننده:

یکی از مهم ترین مشخصاتی که جهت انتخاب صحیح DVR وجود دارد مشخصات سخت افزاری (چیپست پردازنده) آن می باشد. اگر با این قطعه آشنا نباشید در انتخاب دستگاه دچار مشکل خواهید شد. جدول زیر مشخصات سخت افزاری DVRهای ۲مگابایتی (رزولوشن ۱۰۸۰) را نمایش می دهد:



مشخصات سخت افزاری
دستگاه های DVR
1080N & 1080P

ردیف	پردازنده	nextchip	تعداد کانال	رزولوشن
1	Hi 3520	NVP 6114	4	1080N
2	Hi 3521	NVP 6114	8	1080N
3	Hi 3531	NVP 6114	16	1080N
4	Hi 3520	NVP 6124	4	1080N
5	Hi 3521	NVP 6124	8	1080N
6	Hi 3531	NVP 6124	16	1080N
7	Hi 3521	NVP 6124	4	1080P
8	Hi 3531	NVP 6124	8	1080P
9	Hi 3531+Hi 3531	NVP 6124	16	1080P







معرفی امکانات و قابلیت‌های دوربین و دستگاه‌های ضبط سیستم نظارت تصویری :
تصویر زیر قابلیت‌های مختلف XVR SIMARAN را نمایش می‌دهد:



تصویر زیر قابلیت پشتیبان‌گیری مستقیم هنگام بازپخش را نمایش می‌دهد:



تصویر زیر قابلیت پشتیبانی از تقویم شمسی را نمایش می‌دهد:

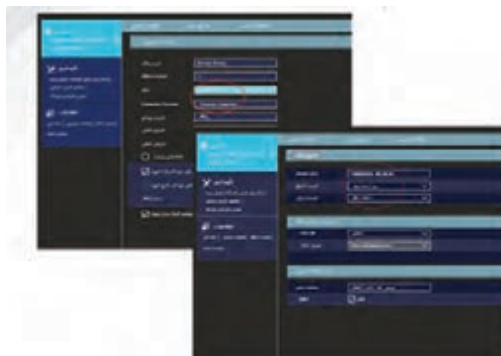

افزوده شدن قابلیت پشتیبانی از تقویم شمسی در حالت Live و Play back در
دستگاه‌های XVR و NVR را نمایش می‌دهد:

تصویر زیر قابلیت های مختلف IVS را نمایش می دهد:

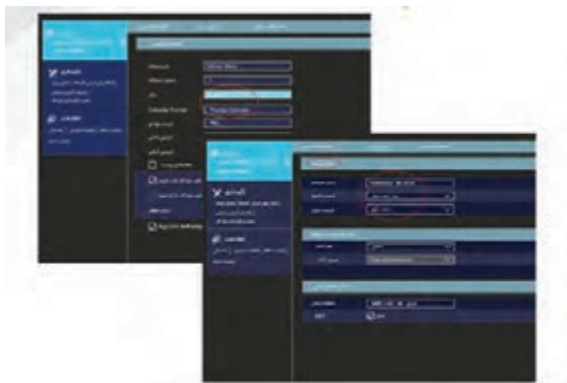

۱- قابلیت Exception :

در صورت اعمال هر گونه تعمیر در تصویر دوربین و یا تعمیر جهت
هیزیگی دوربین ، آلارم فعال می شود.



۲- قابلیت Object Removal :

مشخص کردن محدوده برای برای یک شی که در صورت خارج شدن
شی از محدوده ی انتخابی آلارم فعال می شود.



۳. قابلیت Line Crossing :

مشخص کردن یک خط در تصویر که در صورت عبور از خط ، آلارم فعال می شود.
حالتهای عبور می تواند در سه جهت $A \rightarrow B$ ، $A \leftarrow B$ و $A \leftrightarrow B$ باشد



۴. قابلیت Intrusion :

مشخص کردن یک محدوده در تصویر که در صورت وارد شدن به محدوده ی انتخابی ، آلارم فعال می شود



انتخاب هارد دیسک:

جدول مشخصات هارد دیسک‌های یک شرکت با رنگ‌بندی متفاوت. به مشخصات ستون اول سمت راست که مخصوص سیستم نظارت تصویری (surveillance) دقت کنید:

Desktop Hard Drives	WD Blue	WD Green	WD Black	WD Red	WD Purple
	Full performance and reliability for everyday computing	Quiet, power-saver operation with MaxLife (64MB)	Maximum performance for power computing	Optimized and tested for RAID environments	Best for personal, home office or small business surveillance systems using up to 12 cameras
Designed for	Desktop	Desktop	Desktop	Desktop RAID	Surveillance
Capacity	50 GB - 1 TB	100 GB - 4 TB	100 GB - 4 TB	750 GB - 4 TB	1 TB - 4 TB
Interface	SATA 6 Gb/s 9.5TB 100 MB/s	SATA 6 Gb/s	SATA 6 Gb/s	SATA 6 Gb/s	SATA 6 Gb/s
Form Factor	3.5-inch	3.5-inch	3.5-inch	3.5-inch - 2.5-inch	3.5-inch
Cache	8 MB - 32 MB	64 MB	64 MB	16 MB - 64 MB	64 MB
Limited Warranty	2-year	2-year	3-year	3-year	3-year

تأثیر فرمت ذخیره‌سازی در کیفیت تصویر خروجی و حجم هارد سیستم مؤثر است. ابتدایی‌ترین فناوری ذخیره‌سازی فرمت H.264 بود که باعث می‌شد تصاویر دوربین‌های مداربسته با کیفیت بالاتری فشرده‌سازی شوند و همین‌طور انتقال تصاویر با این سیستم در بستر اینترنت یا شبکه‌های محلی کمک می‌کند که پهنای باند کمتری را اشغال کند. این فناوری از سال ۲۰۰۴ آغاز شد و در سال ۲۰۰۷ تکمیل و در ۲۰۱۰ تقریباً همه‌گیر شد. تکنولوژی H.265 نسل جدید و تکامل یافته‌ی تکنولوژی H.264 هست که توسط HEVC Advance در سال ۲۰۱۶ عرضه نهایی شد. این فناوری، فشرده‌سازی تصویر را به یک چهارم H.264 انجام می‌دهد. به نظر می‌رسد با توجه به گسترش استفاده از دوربین‌های با رزولوشن بالا، از این تکنولوژی استقبال شود. تصویر زیر تأثیر نوع فرمت ذخیره‌سازی در کیفیت تصویر خروجی را نشان می‌دهد:



انتخاب دوربین بر اساس درجه‌های بین‌المللی:

با توجه به اینکه دوربین‌های مداربسته در محیط‌های مختلف با شرایط آب و هوایی و دمایی مختلف نصب می‌شوند، می‌بایست هنگام طراحی سیستم مداربسته علاوه بر قابلیت‌های تصویری و توانایی دوربین‌ها در مقابله با شرایط نوری مختلف به‌منظور تامین تصویر مورد نیاز، به ویژگی‌های مکانیکی و ظاهری آنها نیز، توجه کرد که مهم‌ترین آنها عبارتند از:

۱- IP: استاندارد IP (Ingress Protection) یا (International Protection) یک استاندارد بین‌المللی برای تعیین مقاومت تجهیزات الکتریکی (از جمله دوربین مداربسته) در مقابل نفوذ ذرات خارجی و آب است. سیستم درجه‌بندی IP از یک عدد دو رقمی تشکیل شده است. رقم اول (سمت راست) حفاظت در مقابل ورود اجسام خارجی به بدنه را نشان می‌دهد. رقم دوم (سمت چپ) حفاظت در مقابل ورود مواد مایع مانند آب به بدنه را نشان می‌دهد.

جدول زیر درجه IP را در استاندارد IEC 60529 نشان می‌دهد:

مکان	مکان	مکان	مکان	مکان
1	2	3	4	5
6	7	8	9	10

مکان	مکان	مکان	مکان
1	2	3	4
5	6	7	8

برای نصب بیرونی، یک دوربین باید حداقل استاندارد IP۶۶ را داشته باشد. در غیر این صورت امکان نصب دوربین در محیط بیرونی وجود ندارد.

۲- IK: استاندارد IK برای تجهیزات الکترونیکی از جمله دوربین‌های مدار بسته، میزان استحکام آن را در برابر ضربات مکانیکی مشخص می‌کند. IK تعریفی از استاندارد اروپایی EN۶۲۲۶۲ و استاندارد جهانی IEC۶۲۲۶۲ می‌باشد که در سال ۲۰۰۲ وضع شده و عبارت از گواهی‌نامه عددی است که میزان مقاومت لوازم الکترونیک را در برابر ضربات اجسام خارجی مشخص



می‌کند. در شکل زیر، جدول استاندارد IK برای ضربات مختلف از فواصل گوناگون قابل مشاهده است. لازم به ذکر است دوربینی که دارای درجه ۱۰ IK (مقاوم در برابر ضربه وارده از جسم سخت ۵ کیلوگرمی از فاصله ۴۰ سانتی‌متری) باشد به اصطلاح وندال‌پروف (Vandal Proof) است که بالاترین درجه IK در دوربین است. اصطلاحاً به این دوربین، دوربین مدار بسته ضد ضربه نیز گفته می‌شود.

تصویر	رقم	انرژی ضربه بر حسب ژول	فاصله (میلیمتر)	جرم وزنه (کیلوگرم)
	1	0.14	56	0.25
	2	0.2	80	0.25
	3	0.35	140	0.25
	4	0.5	200	0.25
	5	0.7	280	0.25
	6	1	400	0.25
	7	2	400	0.5
	8	5	300	1.7
	9	10	200	5
	10	20	400	5

درجه حفاظت سومی نیز در انتخاب دوربین مداربسته نقش دارد که کارکرد دوربین در بازه دمایی و رطوبت را مشخص می‌کند.
اطلاعات فنی تجهیزات نظارت تصویری:

Model	SM-D5 • IRV/TVI
Specifications	
Camera	
Image Sensor	۱ / ۲.۵ "CMOS
Resolution	۵MP / ۴MP
Image Size	۲۵۹۲ x ۱۹۴۴
Video Output	AHD / TVI / CVI / CVBS
Image System	PAL / NTSC
Electronic Shutter	Auto; ۱ / ۲۵s ~ ۱ / ۱۰۰۰۰۰s (PAL); ۱ / ۳۰s ~ ۱ / ۱۰۰۰۰۰s (NTSC)
IR Distance	۱۰ ~ ۲۰ m
Frame Rate	۵MP@۲۰fps/۴MP@۳۰fps
Min. Illumination	Color : ۰/۰۰۱ lux@F۱/۲, AGC ON; B/W : ۰ lux with IR
Lens	۳/۶ mm (۲/۸ mm optional)
Lens Mount	M۱۲
S / N Ratio	≥۵۲dB (AGC OFF)
Ingress Protection	IP۶۶
Functions	
Function Control	OSD (COC Control)

Day & Night	ICR
Digital WDR	Yes
Digital NR	Yes (2D DNR)
AGC	Yes
Auto White Balance	Yes
BLC	Yes
Edge Brightness Compensation	Yes
Defogging	Yes
HLC	Yes
Sharpness	Yes
Mirror Image	Yes
Smart IR	Yes
Image Setting	Yes
Defect Correction	Auto / Manual
Language	English and Chinese
Angle Adjustment	Any angle
Others	
Power Supply	DC 12V ($\pm 10\%$)
Power Consumption	IR OFF : < 1W; IR ON : < 3W
Working Environment	-20°C ~ 50°C, 10% ~ 90% relative humidity)
Dimensions(mm)	Φ 87 x 108

به دیتاشیت دوربین‌های زیر دقت کنید:



Model	SM_LIR۳۴۹VF
Camera	
Image Sensor	Color ۱/۲.۸» ۲M Sony Sensor
DSP	NVP۳۴۴۱H
Resolution	۱۰۸۰P
Effective pixels	۲M (۱۹۲۰H*۱۰۸۰V)
TV System	PAL/NTSC
Sync System	Internal
Min. Illumination	۰/۰۰۱LUX
Video output	AHD/CVI/TVI/CVBS output
S/N	More than ۵۰dB (AGC off)
Lens	
Focus Length	۲/۸_۱۲mm
Focus Control	Varifocal
Lens Type	Varifocal
Auto Iris Support	NO
Night Vision	
Infrared LED	۳۰PCS SMD
Infrared Distance	۴۰M

IR Status	Under 10 Lux By CDS
IR Power On	CDS Auto Control
Camera Features	
AES	Yes
AGC	Yes
AWB	Yes
D&N	Auto (ICR) / Color / B&W
BLC	BLC / HBLCL / OFF
Noise Reduction	2D/3D
OSD	Optional
ICR	Yes
Anti Foggy	ON/OFF
DWDR	ON/OFF
Flicker less	ON / OFF
Picture Adjustment	Yes
General	
Weatherproof Housing	IP65
Anti-cut Bracket	3-Axis
Electrical protection	Yes
Temperature Working	-10°C~50°C
Humidity	20%~90%
Operating voltage	12VDC
Dimension	315*98*90mm
Weight	1.0KG

به دیتاشیت دستگاه ضبط زیر دقت کنید:

Model		SM_XV۱۶۰۴HS
System	Compression	Standard H.۲۶۴ High Profile
	CPU	Cortex A۹
	OS	Embedded Linux
	Input	BNC x ۱۶
	Resolution	TVI / CVI / AHD ۱۰۸۰P, ۷۲۰P, WD\ real time
	IP Input / Access Bandwidth	IPC x ۴ / ۲۴Mbps
	Output	HDMI x ۱:۱۹۲۰ x ۱۰۸۰, VGA x ۱:۱۹۲۰ x ۱۰۸۰ BNC x ۱ : CVBS (used as the main or SPOT output)
Audio	Input	RCA x ۴
	Output	RCA x ۱
	۲_way audio	Take up channel one audio input
Record	Resolution	۱۰۸۰P, ۱۰۸۰P lite, ۷۲۰P, WD\
	Frame Rate	۱۰۸۰P : ۲۰۰ fps (PAL) / ۲۴۰ fps (NTSC) ۱۰۸۰P Lite / ۷۲۰P / WD\ : ۴۰۰ fps (PAL) / ۴۸۰ fps (NTSC) (PAL / NTSC)
	Bit Rate	۷۶۸Kbps ~ ۸Mbps
	Mode	Manual, timer, motion, sensor
IP Input	Resolution	۳MP / ۱۰۸۰P / ۹۶۰P / ۷۲۰P
	Frame Rate	۱۰۰ fps (PAL) / ۱۲۰ fps (NTSC)

Play back	Playback	16 CH
	Search	Time slice / time / event / tag search
	Smart Search	Highlighted color to display the camera record in a certain period of time, different colors refers to different record event
	Function	Play, pause, FF, FB, digital zoom, etc.
Alarm	Mode	Manual, sensor, motion, exception
	Input	4 CH
	Output	1 CH
	Triggering	Record, snap, preset, e-mail, etc.
Network	Interface	RJ45 10M / 100Mbps x 1
	Protocol	TCP / IP, PPPoE, DHCP, DNS, DDNS, UPnP, NTP, SMTP
	Web Client	Max 8 users online
Mobile Device	OS	iOS, Android
Storage	HDD	SATA x 2, max 8T per HDD
Backup	Local Backup	U disk, USB mobile HDD
	Network Backup	Yes

Port	RS485	RS485 x 1, connect to PTZ or keyboard
	USB	USB 2.0 x 2 (one in the front panel and the other in the rear panel)
	Remote Controller	Optional
Others	Power Supply	DC 12V
	Consumption	≤15W (without HDD)
	Dimensions (mm)	430 x 300 x 55 (W x D x H) 380 x 268 x 52 (W x D x H)
	Work Environment	-10 °C ~ 50 °C 10% ~ 90% humidity



Characteristics

- 16 CH TVI / CVI / AHD video input, 16 CH 1080P / 1080P lite / 720P / WD1 recording
- Support 4 CH IPC 3MP / 1080P / 960P / 720P recording
- Adopt standard H.264 high profile compression format to get high-quality video at much lower bit rate
- Intuitive and user-friendly Graphics User Interface (GUI), window style operation by mouse
- Multi-mode recording: manual / timer / motion / sensor
- Playback : 16 CH simultaneously playback
- Search: time slice, time, event (manual, sensor, motion), tag search
- Express and flexible backup via USB and network and so on
- Pentaplex: preview, record, playback, backup and remote access
- DHCP, DDNS, PPPoE network protocol, IE browse and CMS supported
- Remote control via IE or CMS : preview, playback, backup, PTZ and configuration
- Dual stream technology for local storage with high definition, remote network transmission and remote surveillance with mobile device
- Multi-user online simultaneously

- Authorization management, log review and device status review
- HDMI 1080P output, true high resolution display
- Support PTZ preset and auto cruise, up to ۲۵۵ presets and ۸ cruises
- Support NAT function and QRCode scanning by mobile phone and PAD
- Powerful smart phone & Pad surveillance with iOS and Andriod OS

دیتا شیت نوعی اسپیددام در زیر مشاهده می شود:

SPECIFICATION	
Model	
Camera	
Image Sensor	1/2.8" SONY 2.1MP CMOS Sensor
Horizontal Resolution	2MP
S/N Ratio	>50db
PTZ	
Horizontal Rotation Speed	45°/s
Horizontal Rotation Range	0°~360°
Tilt Rotation Speed	30°/s
Tilt Rotation Range	0°~90°
Auto Flip	Support
Ratio Speed	Support
360° Scan	Support



Communication	
Communication Protocol	UTC
Communication interface	COAXIAL CABLE
Interface	
Audio	/
Alarm	/
General	
Weatherproof	IP66
Operating Temperature	Indoor: 0°~ +40° Outdoor: -20°~ +60°
Operating Humidity	≤90% Non Condensing
Heater & Blower	Auto temperature control
Power	DC12V 2A/3A
Lightning Protection	Transient voltage 6000V
Dimension	29.5x28x17(cm)
Weight	4.2Kgs

نمونه‌ای از دیتاشیت چیپست دوربین مداربسته:

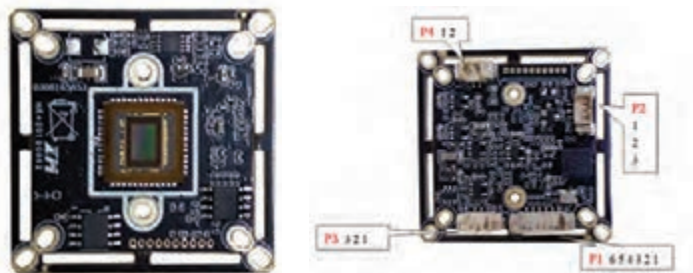

Specifications	AHG-5330P-Q
Sensor	1/3 inch SC3035 sensor
Video Resolution	PAL/NTSC: 2048*1536
Minimum Illumination	Color: 0.01Lux@ (F1.2, AGC ON) , 0Lux with IR Black & White: 0.001Lux@ (F1.2, AGC ON) , 0Lux with IR
Photosensitive Resistance	1 photosensitive resistance interface, support the photosensitive resistor input signal and image. IR-CUT, infrared lamp linkage
Shutter	1/60(1/60) seconds to 1/10,000 seconds
Day and Night Function	Support IR-CUT
Lens Parameters	C/CS interface, M12 lens optional
Synchronous Mode	inter-sync
Noise-signal Ratio	>38dB
Temperature and Humidity	- 10 ℃ ~ 60 ℃, humidity is less than 90% (no condensation)
Power	DC12V±10%
Consumption	<5W
Size	Standard 32*32 positioning hole, compatible with 38*38 pole
Remarks	Support UTC

Label	Socket	Specific No.	Interface Description	Function
P ₁ J ₁		۱	GND	Ground
		۲	K_LEFT	OSD Menu
		۳	K_RIGHT	OSD Menu
		۴	K_SET	OSD Menu
		۵	K_UP	OSD Menu
		۶	K_DOWN	OSD Menu
P ₂ CN ₂		۱	Infrared led Input	Signal Input
		۲	GND	Ground
		۳	NC	Undefined
P ₃ CN ₁		۱	VIDEO	Video output
		۲	GND	Ground
		۳	+۱۲V	۱۲V DC input
P ₄ CN ₄		۱	ICR control signal	output
		۲	ICR control signal	output



سایت <http://www.xiongmaitech.com> یکی از مراجع آشنایی با دیتاشیت چیپ و سنسور و دستگاه ضبط کننده سیستم نظارت تصویری می باشد.

درهای اتوماتیک

در اتوماتیک بازویی:

۱- مدل FARAZ S/P :

(۱-۲) مشخصات فنی

FARAZ 5 S/P	FARAZ 4 S/P	مشخصات فنی
230V AC ~ 50Hz	230V AC ~ 50Hz	تغذیه
280 W	280 W	قدرت موتور
1. 2A - 1.8A	1. 2A - 1.8A	جریان مصرفی
-35 - +80	-35 - +80	محدوده دمایی کار (سانتigrاد)
2800 N	2800 N	نیروی وارده فشاری
8 UF ~ AC	8 UF ~ AC	خازن راه اندازی
5 Kg	4.8 Kg (S) / 4.4 Kg (P)	وزن چک
27 Sec	21 Sec	زمان کارکرد باروها
1400 g / Min	1400 g / Min	سرعت کارکرد

(۱-۳) معرفی چک ها

این مجموعه درب بازکن شامل یک جفت چک قدرتمند با موتور کم صدا می باشد. اندازه حرکت چکها بر حسب نوع چک به قرار ذیل می باشد.

نوع چک	A طول چک بسته	A1 طول چک باز
FARAZ 4 S/P	630 mm	1055 mm
FARAZ 5 S/P	730 mm	1255 mm

توجه: لازم به ذکر است 50mm اینجای چک جهت طلمین چک در نظر گرفته می شود.

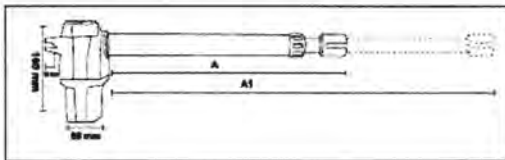

نوعه انتخاب نوع چگ متناسب با درب

چگ مورد نیاز بر حسب طول و وزن درب (با توجه به جدول و نمودار زیر) انتخاب می شود. حتی الامکان باید نوع چگ در صورت نداشتن محدودیت مکانی بزرگتر انتخاب گردد. چرا که هر چه چگ بزرگتر باشد قدرت کمتری جهت باز نمودن درب مصرف و طول عمر مونورها بیشتر می شود.

(وزن و طول لفظ یک لنکه درب در نمودار زیر مورد نظر است.)

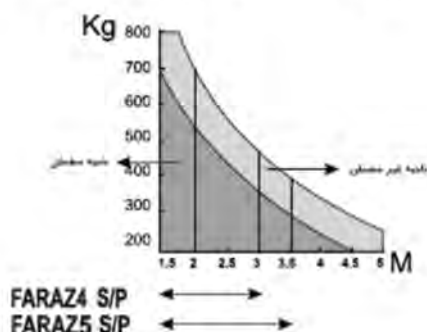

مقادیر توصیه شده (Recommended Use)

چگ بزرگتر طول یک لنکه درب

FARAZ4 S/P	2.75 m
FARAZ5 S/P	3.50 m

نوعه محاسبه محل نصب تکیه گاهها جهت انواع چگ ها

در شکل زیر (Fig. A) فاصله های A, B, D به ترتیب نمایانگر:
 A. فاصله افقی بین مرکز لولای درب تا مرکز جای چرخش انتهای باز و روی تکیه گاه
 B. فاصله عمودی بین مرکز لولای درب تا مرکز جای چرخش انتهای باز و روی تکیه گاه
 D. فاصله عمودی مرکز لولای درب تا کف پایه تکیه دارنده انتهای باز و می باشند
 (فاصله افقی یعنی فاصله، در امتداد درب بسته و فاصله عمودی یعنی فاصله، در امتداد عمود بر درب بسته)

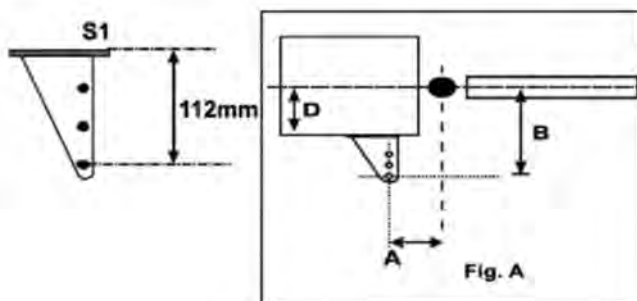

(5-1) اتصال موتورها به مرکز

جک های مدل FARAZ S/P بصورت راست و چپ می باشند. که جک راست به لنگه سمت راست درب و جک چپ به لنگه سمت چپ درب متصل می شود. اگر موتور چپ را M1 و موتور راست را M2 نامگذاری کنیم.سیم بندی دو موتور مطابق شکل های زیر می باشد.

موتور چپ (M1): اگر موتور را به گونه ای قرار دهید که برآمدگی موتور جک رو به پایین، و بازوی جک به طرف چپ باز شود، این موتور، موتور چپ نامیده می شود که سیم بندی آن به ترمینالها مطابق شکل زیر می باشد. این موتور باید روی لنگه ای از درب که **ايشدا** باز می شود، نصب گردد.

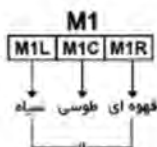

موتور راست (M2): اگر موتور را به گونه ای قرار دهید که برآمدگی موتور جک رو به پایین و بازوی جک به طرف راست باز شود، این موتور، موتور راست نامیده می شود که سیم بندی آن به ترمینالها مطابق شکل زیر است.



(2-6) تعریف منوها، متغیرها و نحوه تغییر مقادیر متغیرها و نحوه عملکرد هر کدام

دکمه A: دکمه تعویض کلی منوها، که با هر بار فشار دادن دکمه یکی از 6 زیر گزینه داخلی نمایش داده می شود.

rA. ۴	-- ۱
AS ۵	PA. ۲
dE. ۶	L2. ۳

زیر منو	توضیحات	محدوده عملکرد	واحد	گام افزایش	تنظیم کارخانه
O1	زمان باز شدن درب ۱ با سرعت تند (زمان کلی باز شدن موتور $= 1 + A1 + no1$)	0 - 99	Sec	1	15
A1	زمان باز شدن درب ۱ با سرعت آهسته	0 - 99	Sec	1	7
O2	زمان باز شدن درب ۲ با سرعت تند (زمان کلی باز شدن موتور $= 2 + A2 + no2$)	0 - 99	Sec	1	15
A2	زمان باز شدن درب ۲ با سرعت آهسته	0 - 99	Sec	1	7
C1	زمان بسته شدن درب ۱ با سرعت تند (زمان کلی بسته شدن موتور $= 1 + b1 + nc1$)	0 - 99	Sec	1	15
b1	زمان بسته شدن درب ۱ با سرعت آهسته	0 - 99	Sec	1	7
C2	زمان بسته شدن درب ۲ با سرعت تند (زمان کلی بسته شدن موتور $= 2 + b2 + nc2$)	0 - 99	Sec	1	15
b2	زمان بسته شدن درب ۲ با سرعت آهسته	0 - 99	Sec	1	7
F1	قدرت موتور ۱ در سرعت تند	8 - 19	—	1	14
d1	قدرت موتور ۱ در سرعت آهسته	10 - 19	—	1	17
F2	قدرت موتور ۲ در سرعت تند	8 - 19	—	1	14
d2	قدرت موتور ۲ در سرعت آهسته	10 - 19	—	1	17
od	تاخیر زمانی بین ۲ لنگه در باز شدن درب ها	0 - 20	Sec	1	3
Cd	تاخیر زمانی بین ۲ لنگه در بسته شدن درب ها	0 - 20	Sec	1	3
tp	زمان باز ماندن درب ها قبل از بسته شدن اتوماتیک (سگمنت ها عدد ۱۰۰ را بصورت OO نمایش می دهند)	1 - 100	Sec	5	5
Pd	زمان باز شدن درب اول پیاده رو (با سرعت تند)	3 - no1	Sec	1	7
tc	زمان ضربه نهایی لنگه ۱ با سرعت تند (غیرفعال = O) $1 = 0/5S \dots 5 = 2/5S$	0 - 5	—	0/5	0
P0	فعال بودن یا نبودن ضربه ابتدایی	Y/N	—	—	no
P1	فعال بودن یا نبودن قفل برقی	Y/N	—	—	no
P2	فعال بودن یا نبودن استارت ریموت ها در باز بازکردن درب	Y/N	—	—	no
P3	فعال بودن یا نبودن هد بستن اتوماتیک	Y/N	—	—	SI
P4	فعال بودن یا نبودن ۳ ثانیه چشمک چراغ قبل از هر استارت	Y/N	—	—	no
P5	فعال بودن یا نبودن هد کارکرد تک موتور	Y/N	—	—	no
P7	فعال بودن یا نبودن تست موتورها	Y/N	—	—	SI
P8	فعال بودن یا نبودن تست فتوسولها	Y/N	—	—	SI
P9	فعال بودن یا نبودن شروع به کار نرم موتورها	Y/N	—	—	SI
11	زمان بسته شدن خودکار پی از عبور از چشم (غیرفعال = O) (در محبتن اتومات عمل می کند و درج اول افزایش از ۰ به ۵ است)	5 - tp-1	Sec	1	0
SU	ذخیره تغییرات در حافظه (بعد از تغییرات باید آنها را در این منو ذخیره کرد و به صورت SI تنظیم شود)	Y/N	—	—	no

(۳-۶) پیامهای معمولی یا خطای مرکز

مرکز کنترل Q70/1A دارای این قابلیت می باشد که پیامهایی را جهت اطلاع کاربر اعلام می کند یا در صورت بروز مشکل یا خطایی در کل سیستم یا سیم بندی آن ، قبل از شروع به کار ، آنها را تست کرده و کاربر را از وجود خطا مطلع می نماید . پیامهای متداول سیستم از قرار زیر است :

نوع پیام	توضیحات
tA	عناهی بین دید دو چشم که در مد باز وصل شده اند ، وجود دارد یا چشمها طوری قرار دارند که قادر به دیدن یکدیگر نیستند .
tC	عناهی بین دید دو چشم که در مد بسته وصل شده اند ، وجود دارد یا چشمها طوری قرار دارند که قادر به دیدن یکدیگر نیستند .
St	فرمانی باعث رفتن سیستم در مد STOP شده است یا جایی اتصال یا قطعی دارید . (مثلاً No بودن پارامتر J3)
PE	مرکز در مد پیاده رو می باشد یا اتصالی باعث رفتن مرکز به این مد شده است . (مثلاً اتصالی ترمینال ۳ به ۴)
GO	مرکز در مد START می باشد یا اتصالی باعث رفتن مرکز به این مد شده است . (مثلاً اتصالی ترمینال ۱ به ۴)
--	مد معمولی جهت دریافت فرامین و بدون خطا
n1	تست موتور ۱ خطا دارد سیمهایش بد متصل شده اند یا قطعی دارند
n2	تست موتور ۲ خطا دارد یا سیمهایش بد متصل شده اند یا قطعی دارند
nr	تست هر دو موتور خطا دارد یا سیمهایشان بد متصل شده اند یا قطعی دارند .
AP	چک ها در حال بسته شدن می باشند . (درپ ها باز می شوند)
CH	چک ها در حال باز شدن می باشند . (درپ ها بسته می شوند)
tP	مرکز در زمان سیری لحظات بین بسته شدن و باز شدن در مد انومات قرار دارد .
EF	تست اولیه چشمهای الکترونیک خطا دارد
FH	هر دو جهت چشمهای هدیار و هدبسته هاج دید یا اشکال سیم کشی دارند.

ردیف	عیب	نشانه ها	احتمالات اشکال و رفع عیب
۱	n1	با دادن پالس استارت نمایشگرها n1 را نشان می دهند	۱- سیم های موتور جابه جا وصل شده اند ۲- احتمال سوختن رله ها ، ترایاک ها ، اپتوکوپلرها ، اپتوترایاکها یا فیوزهای مربوط به موتور یک وجود دارد یا علی الخصوص ULN2003 سوخته است
۲	n2	با دادن پالس استارت نمایشگرها n2 را نشان می دهند	۱- سیمهای موتور جابجا وصل شده اند ۲- احتمال سوختن رله ها ، ترایاک ها ، اپتوکوپلرها ، اپتوترایاکها یا فیوزهای مربوط به موتور دو وجود دارد یا علی الخصوص ULN2003 سوخته است.
۳	nr	با دادن پالس استارت نمایشگرها nr را نشان می دهند	۱- سیمهای موتور جا به جا وصل شده اند ۲- احتمال سوختن رله ها ، ترایاک ها ، اپتوکوپلرها ، اپتوترایاکها یا فیوزهای مربوط به هر دو موتور وجود دارد یا علی الخصوص ULN2003 سوخته است.
۴	St	St	المانهای متصل به ترمینال ۲ در برد مشکل دارد یا پارامتر J3 در منو L2 بر روی SI تنظیم نشده است.
۵	Go	Go	۱- پایه کلید سلکتور جابجا بسته شده است (پایه NC به جای NO بسته شده است) ۲- مرکز از جایی فرمان دائم می گیرد ۳- المانهای متصل به ترمینال یک در برد مشکل دارند
۶	tA	بدون پالس استارت tA را مشاهده می کنید	چشمهای الکترونیک در دید هم نیستند (در حد باز) ۲- سیم های یکی از چشم ها قطعی دارد ۳- مانعی بین دو چشم است. ۴- المانهای متصل به کانکتور قرمز رنگ ، ترمینالهای ۵ ، ۶ ، ۷ ، ۸ ، ۹ در برد باید کنترل شوند.
۷	tC	بدون پالس استارت tC را مشاهده می کنید	چشمهای الکترونیک در دید هم نیستند (در حد بسته) ۲- سیم های یکی از چشم ها قطعی دارد ۳- مانعی بین دو چشم است. ۴- المانهای متصل به کانکتور قرمز رنگ ، ترمینالهای ۵ ، ۶ ، ۷ ، ۸ ، ۹ در برد باید کنترل شوند.
۸	EF	با پالس استارت EF را مشاهده می کنید	۱- تست اولیه چشمها خطا دارد ۲- مدار داخلی چشمها آسیب دیده اند ۳- چشمی به مدار وصل نیست یا پارامترهای J1 و J2 در منوی L2 را بر روی SI تنظیم کرده اید ولی P8 را No نکرده اید.
۹	FH	دو جفت چشم بسته اید و بدون پالس استارت FH را مشاهده کنید	۱- مانعی بین هر دو جفت چشمها در حد باز یا بسته وجود دارد ۲- سیم کشی درست نمی باشد ۳- المانهای متصل به کانکتور قرمز رنگ ، ترمینالهای ۵ ، ۶ ، ۷ ، ۸ ، ۹ در برد باید کنترل شوند.
۱۰		موتورها یا یکی از آنها برعکس کار می کنند	جای سیم های قهوه ای و سیاه موتور باید در ترمینال مرکز جابه جا گردد

۱۱	دری که اول باید باز نشود دوم می شود.	فقط در جک های دولنگه	اتصالات سیم های موتور یک و دو در مرکز باید جابه جا گردد.
۱۲	نمایشگرها روشن نمی شوند	با روشن کردن دستگاه نمایشگرها روشن نمی شوند	۱- برقی 5V به سگمتنه می رسد -۲ سوختن سگمتنه یا دو ترانزیستور مربوط به سگمتنه
۱۳	نمایشگرها نوسان دارند	—	سوختن یکی از دیودهای ورودی
۱۴	چراغ چشمک زدن عمل نمی کند	—	۱- سوختن لامپ چراغ -۲ اتصالات ترمینال های LAMP = پایه های (۱۱ و ۱۰) کنترل شود. ۳- المانهای متصل به ترمینالهای « LAMP » (۱۱ و ۱۰) و علی الخصوص رله مربوطه کنترل شود. ۴- رله مربوط به چراغ خراب است .
۱۵	ریموت عمل نمی کند	—	۱- ریموت به دستگاه شناسانده نشده (در صورتیکه نقطه وسط نمایشگرها با زدن دکمه ریموت دیده شود) ۲- کارت گیرنده عمل نمی کند (در صورتیکه نقطه وسط نمایشگرها با زدن دکمه ریموت دیده نمی شود) ۳-5V مربوط به کارت گیرنده نمی رسد
۱۶	جک هادر دو حالت باز و بسته شدن یک طرفه عمل می کنند	—	باید از سالم بودن تریاکها ، اپتوکوپلرها ، رله یا اپتو تریاکها و علی الخصوص ULN2003 مطمئن حاصل شود

۲- PLUS 400-600 :

ویژگی ها:

- هر بازو مجهز به موتور تک فاز ولتاژ کاری ۰.۱۲ ولت متناوب -موتور تکملاژ متناوب حداکثر وات مصرفی ۷۲۲ وات
- دارای ترمینال کلید فشاری با عملکردی معادل ریموت کنترل
- ورودی برای فوسل
- ورودی برای لیه ایمن. قابلیت استفاده لیه های ایمنی استاندارد با کنتاکت شمال به
- ورودی برای ایمنیت سوئیچ های باز و بسته.
- لیمه است فوسل وله ایمنی قبل از باز یا بسته کردن درب
- برنامه ریزی عملکرد موتور توسط منوی بسیار دقیق و انعطاف پذیر دیجیتال
- تنظیم قدرت موتور و زمان عملکرد توسط پدالیومتر
- قابلیت نصب قفل برقی جهت حفاظت بیشتر
- نظارت ورودی ها و خروجی توسط صفحه نمایشگر LED

• IS55

مشخصات فنی مرکز کنترل	
ولتاژ کاری	۲۳۰ ولت
حداکثر توان موتورها	۷۰۰ وات ۲۵
حداکثر توان مصرفی لوازم جانبی	۱۰ وات ۲۴ ولت
محدوده دمایی مجاز	۲۰- الی ۵۰- سانتیگراد
فیوز	۵ آمپر
لیمه	۱۰۰ • ۱۳۰ • ۲۹۰ میلی متر
وزن	۱۶۰۰ گرم
حفاظت	IP55

وضعیت نمایشگر های LED متناسب با عملکرد مرکز کنترل

توجه: حالت‌های متمایز در جدول نشان دهنده حالت نمایشگرها در حالت آرامش می باشد.

روشن	نمایشگر LED
مرکز کنترل تغذیه دارد	MAINS
جریان کشی اضافی توسط فتوسل	OVERLOAD
فعال شدن لیمیت سوئیچ انتهای کورس بسته شدن	FCC
فعال شدن لیمیت سوئیچ انتهای کورس باز شدن	FCA
درب در حال باز شدن می باشد	OP
توقف قبل از بسته شدن درب	PA
درب در حال بسته شدن می باشد	CL

توجه: عملکردها یا توجه به درجه اهمیت (level) تنظیم شده توسط منوی Eu.m ذخیره می شوند.

کد عملکرد	توضیحات	درجه اهمیت	پیغام صفحه نمایش
E001	بره کنترل reset شده است	0	
E002	ورود به منوهای برنامه ریزی بره کنترل	0	
E003	فعال کردن حالت پیش فرض منوها	0	
E004	انجام زمان بندی موتورها	0	
E015	فعال شدن فرمان STOP	2,3,4	Stop
E019	فعال شدن فرمان STOP از طریق ماژولهای متصل به کانکتور ADI	3	Ad
E020	خطای بودن تست اریستورهای دو طرفه (تریاک) بره کنترل	1	Err2
E031	خطای بودن تست عملکردهای چشمی متصل به ترمینال FOTO1	1	Err3
E032	خطای بودن تست عملکردهای چشمی متصل به ترمینال FOTO2	1	Err3
E036	تشخیص مانع توسط چشمی متصل به ترمینال FOTO1	2,3,4	Fot1
E037	تشخیص مانع توسط چشمی متصل به ترمینال FOTO2	2,3,4	Fot2
E039	تشخیص مانع توسط چشمی متصل به کانکتور ADI (چشمی و ایرلس)	2,3,4	Ad
E041	خطای عملکرد میکروسوییچ در کورس باز شدن	1	Err4
E042	خطای عملکرد میکروسوییچ در کورس بسته شدن	1	Err4
E045	خطا در عملکرد متوالی میکروسوییچ Incorrect limit switch sequence	2	InvE
E046	Command rejected because it was already at the limit switch	3	RPerrLim
E051	خطای بودن تست عملکردی آبه ایسی متصل به ترمینال COS1	1	Err5
E052	خطای بودن تست عملکردی آبه ایسی متصل به ترمینال COS2	1	Err5
E056	برخورد مانع به آبه ایسی متصل به ترمینال COS1	2,3,4	Cos1
E057	برخورد مانع به آبه ایسی متصل به ترمینال COS2	2,3,4	Cos2
E059	برخورد مانع به آبه ایسی متصل به کانکتور ADI (آبه ایسی و ایرلس)	2,3,4	Ad
E066	Intervention of the aparametric protection on opening	2	SenS
E067	Intervention of the aparametric protection on closing	2	SenS
E068	سه مرتبه تشخیص مانع در کورس بسته شدن درب	2	SenS
E080	خطای در مرحله زمان بندی موتورها	1	Err8
E090	بلاهی برای ورود به محیط منوها در حالتی که توسط ماژول +CL1 قفل شده است.	1	Err9
E100	تشخیص خطای عملکردی در آبه ایسی متصل به کانکتور ADI (آبه ایسی و ایرلس)	1	Err10
E200	همکوس شدن حرکت درب توسط فرمان بره کنترل	2	Start
E201	فرمان START توسط حسنی متصل به ترمینال START	4	
E202	فرمان نفر رو توسط حسنی متصل به ترمینال START	4	
E203	فرمان START توسط ماژول متصل به کانکتور ADI	4	
E209	کانال 1 ریموت کنترل Transmitter Channel 1	4	EEL1
E210	کانال 2 ریموت کنترل Transmitter Channel 2	4	EEL2
E211	کانال 3 ریموت کنترل Transmitter Channel 3	4	EEL3
E212	کانال 4 ریموت کنترل Transmitter Channel 4	4	EEL4
E240	زمان تنظیم شده برای منوی t,PA توسط شخصی دیگری افزایش یافته است	5	
E241	Closing due to the inactivity being delayed	5	
E242	فعال بودن معالمت ذخیره انرژی (منوی EN sA)	5	

خطای سیستم	توضیح خطا	راه حل
ال ای دی MAIN موجود بر روی برد کنترل خاموش است.	این خطا به دلیل وصل نبودن برق شهری تابلو فرمان اتفاق می افتد.	۱. قبل از هر اقدامی ترمینال برق شهری (N-L) را از برد کنترل جدا کنید. ۲. کنترل کنید جریان برق در سیم های متصل به این ترمینال وجود داشته باشد. ۳. فیوز ۵ آمپر تابلو فرمان را کنترل کنید. در صورت معیوب بودن آن را تعویض کنید.
ال ای دی Overload موجود بر روی برد کنترل روشن شده است.	این خطا به دلیل اضافه بار اعمال شده به ترمینالهای E1 تا E2 و E5 اتفاق می افتد.	۱. ترمینالهای E1 تا E2 و E5 را از برد کنترل جدا کنید. ال ای دی خاموش می شود. ۲. وسیله جایی که به این ترمینال ها نصب شده و باعث اضافه بار شده است را از این ترمینال ها جدا کنید. ۳. مجدداً ترمینالها را به برد کنترل متصل کنید. خاموش بودن ال ای دی را پس از متصل کردن ترمینالها کنترل کنید.
چشمک زدن طولانی فلاشر	پس از صدور فرمان START فلاشر شروع به چشمک زدن میکند. ولی زمان زیادی طول می کشد تا درینجا شروع به باز شدن کند.	شمارشگر معکوس زمان تعمیر و نگهداری به عدد صفر رسیده است و سیستم نیاز به سرویس دارد.
ظاهر شدن عبارت Fot1 بر روی صفحه نمایش	پس از صدور فرمان START درب باز نمی شود. چشمی Fot1 فعال شده و مانع از باز شدن درب شده است.	۱. کنترل کنید مانعی مابین چشمی Fot1 نباشد. ۲. جریان برق و صحت عملکرد چشمی را کنترل کنید. دست خود را جلوی چشمی نکان دهید. خط عمودی مرتبط با Fot1 بر روی صفحه نمایش باید تغییر کند.
ظاهر شدن عبارت Fot2 بر روی صفحه نمایش	پس از صدور فرمان START درب باز نمی شود. چشمی Fot2 فعال شده و مانع از باز شدن درب شده است.	۱. کنترل کنید مانعی مابین چشمی Fot2 نباشد. ۲. جریان برق و صحت عملکرد چشمی را کنترل کنید. دست خود را جلوی چشمی نکان دهید. خط عمودی مرتبط با Fot2 بر روی صفحه نمایش باید تغییر کند.
ظاهر شدن عبارت Cos1 بر روی صفحه نمایش	پس از صدور فرمان START درب باز نمی شود. له ایمنی Cos1 فعال شده و مانع از باز شدن درب شده است.	۱. کنترل کنید له ایمنی Cos1 فعال و یا معیوب نشده باشد. ۲. جریان برق و صحت عملکرد له ایمنی را کنترل کنید. له ایمنی را فشار دهید. خط عمودی مرتبط با Cos1 بر روی صفحه نمایش باید تغییر کند.
ظاهر شدن عبارت Cos2 بر روی صفحه نمایش	پس از صدور فرمان START درب باز نمی شود. له ایمنی Cos2 فعال شده و مانع از باز شدن درب شده است.	۱. کنترل کنید له ایمنی Cos2 فعال و یا معیوب نشده باشد. ۲. جریان برق و صحت عملکرد له ایمنی را کنترل کنید. له ایمنی را فشار دهید. خط عمودی مرتبط با Cos2 بر روی صفحه نمایش باید تغییر کند.
ظاهر شدن عبارت Stop بر روی صفحه نمایش	پس از صدور فرمان START درب باز نمی شود. کشتی Stop فعال شده و مانع از باز شدن درب شده است.	۱. کنترل کنید کشتی Stop بشده نشده باشد. ۲. کنترل کنید کشتی معیوب نباشد.
ظاهر شدن عبارت Erf2 بر روی صفحه نمایش	پس از صدور فرمان START درب باز نمی شود. تست ترمیستورهای دو جهته (تراپاک) برد کنترل منطقی می باشد.	۱. سیم بندی صحیح موتورها را کنترل کنید ۲. کنترل کنید به دلیل بالا رفتن درجه حرارت سیم پیچ موتور بی مثال موتورها فعال نشده باشد. ۳. اگر درب تک انگ می باشد و فقط موتور M1 به برد کنترل متصل شده است، متوی t.AP2 باید در حالت 0.0 تنظیم شده باشد. ۴. اگر موارد فوق اتفاق نیافته است، به نمایندگی مراجعه نمایند.

خطاهای سیستم	توضیح خطا	واحد حل
ظاهر شدن عبارت Err3 بر روی صفحه نمایش	پس از صدور فرمان START درب باز نمی شود. تست عملکرد چشمی ها منفی بوده است.	۱. کنترل کنید وقتی فرمان START صادر می شود، مانع بین چشمی ها نباشد. ۲. اگر منوی مرتبط با ترمینال چشمی ها را فعال کنید باید چشمی به این ترمینالها متصل شده باشد. ۳. اگر به ترمینال FOTO2 چشمی متصل کرده اید، مطمئن شوید منوی Fot2 در حالت Cf.CH تنظیم شده باشد. ۴. جریان برق و صحت عملکرد چشمی را کنترل کنید. دست خود را جلوی چشمی ننگان دهید. خط عمودی مرتبط با چشمی ها بر روی صفحه نمایش باید تغییر کند. ۵. کنترل کنید چشمی ها مطابق توضیحات راهنما به برد کنترل متصل شده باشد.
ظاهر شدن عبارت Err4 بر روی صفحه نمایش	پس از صدور فرمان START درب باز نمی شود و یا نیمه باز می شود میکروسوییچ فعال شده است	سیم بندی میکروسوییچ ها را کنترل کنید. کنترل کنید وقتی دوب باز می شود، میکروسوییچ آزاد می شود. اگر چک ها فاقد میکروسوییچ می باشد، منوی FC.En باید در وضعیت No تنظیم شود
ظاهر شدن عبارت Err5 بر روی صفحه نمایش	پس از صدور فرمان START درب باز نمی شود تست عملکردی لبه ایستی منفی بوده است.	۱. کنترل کنید حالت های زیر مجموعه مرتبط با منوی تست لبه ایستی (Co.te) به درستی انتخاب شده باشد ۲. اگر منوی مرتبط با تست لبه ایستی را فعال می کنید، باید لبه ایستی به ترمینال مربوطه متصل شده باشد. ۳. کنترل کنید لبه ایستی مطابق توضیحات این راهنما به برد کنترل متصل شده باشد.
ظاهر شدن عبارت Err8 بر روی صفحه نمایش	زمان بندی موتورها اجرا نمی شود	۱. کنترل کنید منوی Strt در حالت Stan تنظیم شده باشد ۲. کنترل کنید منوی Ad, مرتبط با کانکتور ADI در حالت no تنظیم شده باشد



نوع بازشو	Anmm	Bmm
۶۵	۱۱	۱۲
۱۲۰	۱۷۰	۱۸۰

مدل
۴۰۰

نوع بازشو	Anmm	Bmm
۶۵	۱۲	۱۵
۱۲۰	۱۸۰	۱۹۰

مدل
۵۰۰

جدول سایز سیم بندی	
۱	جبهه مدار فرمان 2*2.5
۲	بازوی الکترومکانیک 3*1.5
۳	چشمی محافظ 4*0.75
۴	فلانسر 2*0.75



- | | | |
|----------------------|----------------------|------------------------|
| ۱. پیچ استیل ۵۴۲۰ | ۱۲. چمه ده‌دند | ۲۲. مهره آلومینیومی |
| ۲. کاسه الکتروموتور | ۱۳. پین خلاص کن | ۲۳. لوله آلومینیومی |
| ۳. الکتروموتور | ۱۴. پیچ استیل ۵۴۱۵ | ۹۵۴۵۰ ۹۵۴۶۰ ۹۵۴۷۰ |
| ۴. بلبرینگ ۶۲۰۲ | ۱۵. درب زیرین گیربکس | ۲۴. پوش سر چک |
| ۵. خار رو شفت ۱۵ | ۱۶. لوله ۳۴۵۰ | ۲۵. کاسه نمد |
| ۶. روتور | ۱۷. سرچک | ۲۶. مهره پلاستیکی سرچک |
| ۷. خار رو شفت ۱۵ | ۱۸. شفت گیربکس | |
| ۸. بلبرینگ ۶۲۰۲ | ۱۹. میله مارادون | |
| ۹. براکت الکتروموتور | ۲۰. پیچ ۹/۸ | |
| ۱۰. گلند POM | ۲۱. مهره ۶ M | |
| ۱۱. گلند لاستیکی | | |

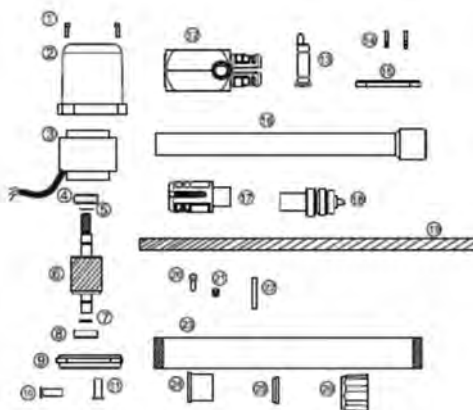

۳-مدل ۶۰۰-۴۰۰ ROSE

ویژگی‌ها:

- خر بارو مجهز به موتور تک فاز ولتاژ کاری ۲۲۰ ولت متناوب - موتور تکفاز متناوب- حداکثر وات مصرفی ۲۲۲ وات
- دارای ترمینال کلید فشاری با عملکردی معادل ریموت کنترل
- ورودی برای اتصال
- دارای خروجی جهت فنل برقی

مشخصات فنی مرکز کنترل	
ولتاژ کاری	۲۳۰ ولت
حداکثر توان موتورها	۷۰۰ وات / ۲۳
حداکثر توان مصرفی لوازم جانبی	۱۰ وات / ۲۴ ولت
محدوده دمایی مجاز	-۲۰ تا +۷۰ سانتیگراد
کیوب اصلی	۵ آمپر
فیوز موتورها	۲ آمپر
سازگاری	IP55

جدول پیغامهای سیستم

نوع پیام	توضیحات
St	فرمان خامی تولک
Pd	فرمان خامی تک لنگه
Ed	کلید B تحریک شده
Ed	کلید C تحریک شده
Ed	کلید D تحریک شده
Ed	کلید BACK تحریک شده
rE	کابل A ریموت تحریک شده
rD	کابل B ریموت تحریک شده
rL	کابل C ریموت تحریک شده
PH	چشمی تحریک شده
OP	در حال باز کردن
CL	در حال بستن
Er	خطا
YS	آیا مطمئن هستید؟
En	فعال
dI	غیر فعال
OK	انجام شد

برنامه ریزی اتوماتیک:

برای استارت برنامه ریزی اتوماتیک لازم است یا زدن دکمه A به گزینه AN رسیده سپس دکمه B را بزنیم.

حالت ۲ نشانه

	<p>۱. ابتدا موتور ۲ در جهت باز شدن حرکت می کند. پس از سپری شدن ۸۰٪ از کورس باز شدن دکمه C۲ را بر روی کنترل زده درب به صورت آهسته حرکت می کند. بعد از به انتها رسیدن کورس دکمه C۲ را دوباره می زنیم.</p>
	<p>۲. بعد از اینکه دکمه C۲ را می زنیم موتور ۳ شروع به باز شدن می کند. بعد از سپری شدن ۸۰٪ از کورس باز شدن دکمه C۲ را فشرده از آن پس درب به صورت آهسته حرکت می کند. بعد از به انتها رسیدن دکمه C۲ را می زنیم و موتور ۲ متوقف می شود.</p>
	<p>۳. بعد از زدن دکمه C۲ هر دو درب به ترتیب اول موتور ۲ و بعد از آن موتور یک شروع به بسته شدن کامل می کند.</p>
	<p>۴. بعد از این مرحله برنامه ریزی اتوماتیک انجام شده و دستگاه آماده استفاده می باشد.</p>

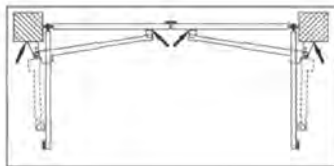
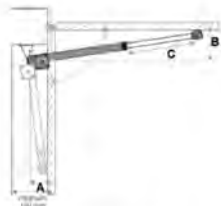

زاویه بازشو	Ammm	Bmm
۱۵	۱۲	۱۷
۱۲۰	۵۷۰	۱۱۰

مدل
۴۰۰

زاویه بازشو	Ammm	Bmm
۱۵	۲۵	۷۵
۱۲۰	۲۸۰	۲۲۰

مدل
۳۰۰

جدول سایز سیم بندی		
2*2.5	B	جعبه مدار فرمان
3*1.5	A	بازوی الکترومکانیکی
4*0.6	C	چشمی محافظ
2*0.75	D	فلانشر



آیفون تصویری

نحوه سیم کشی به صورت کلی

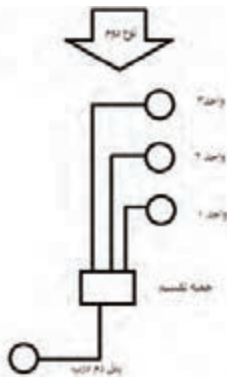
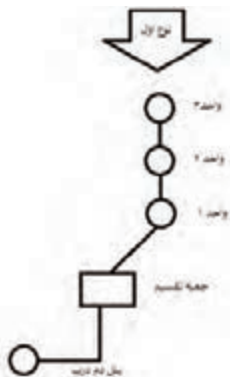

شیوه سیم بندی تک واحدی:



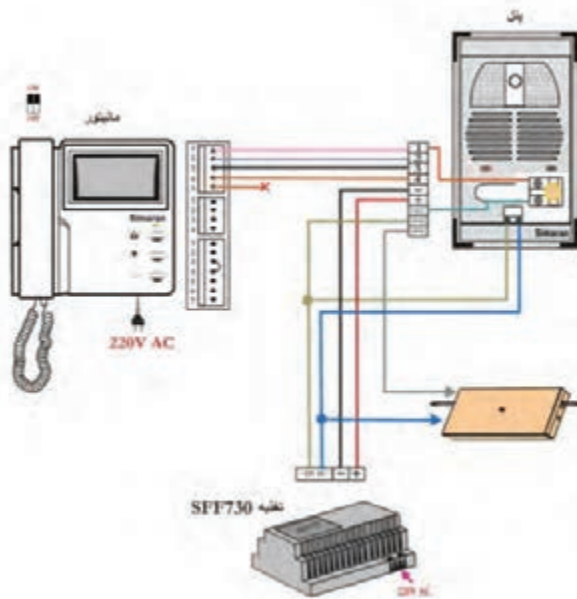

شیوه سیم‌بندی چند واحدی بدون سوئیچر

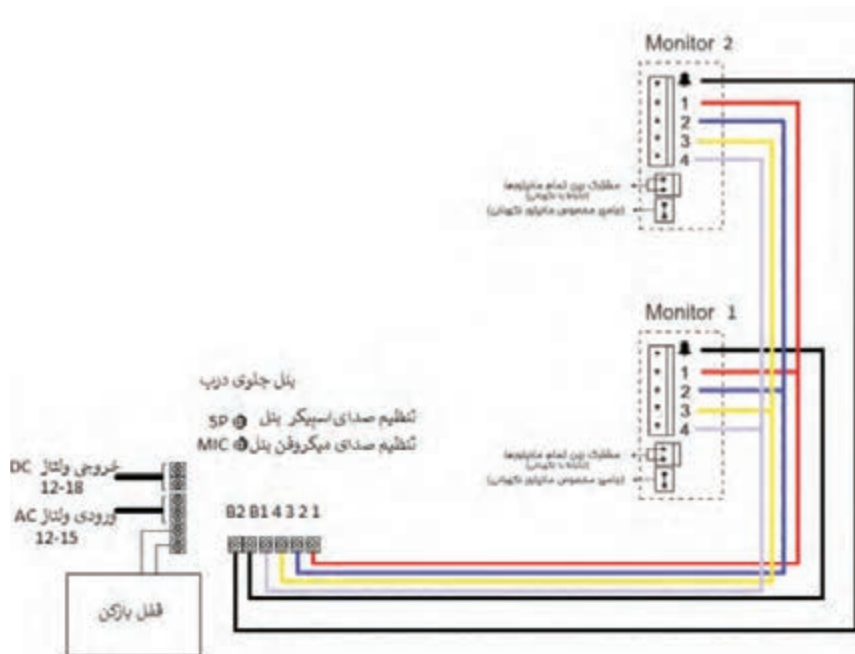

شیوه سیم‌بندی چند واحدی بدون سوئیچر

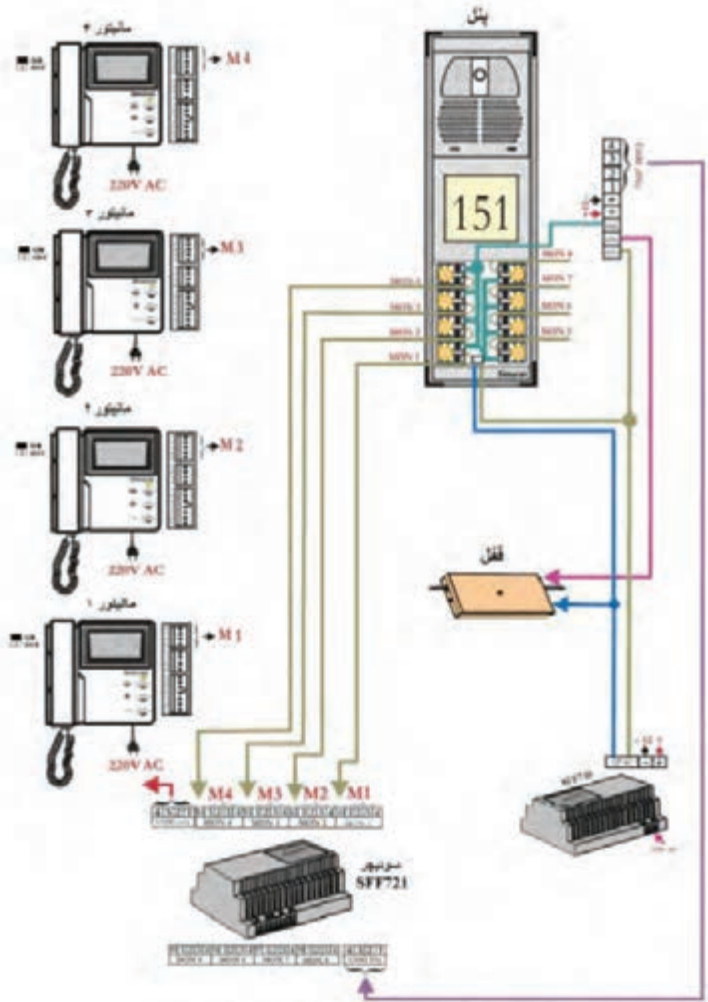

شیوه سیم‌بندی چند واحدی بدون سوئیچر

شیوه سیم‌بندی سیستم کدینگ:

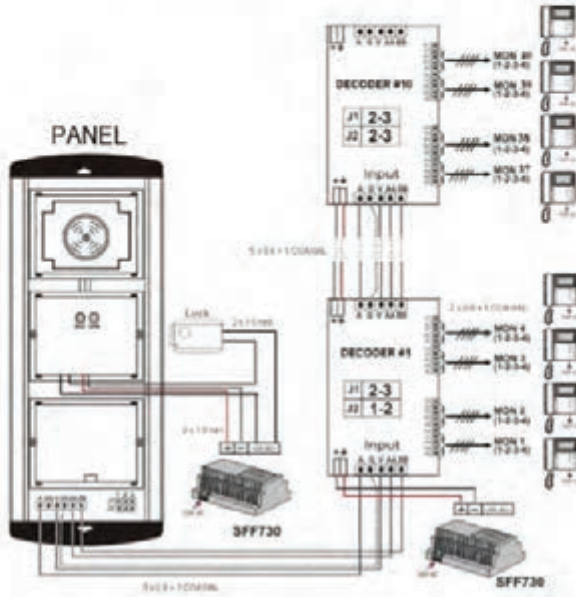
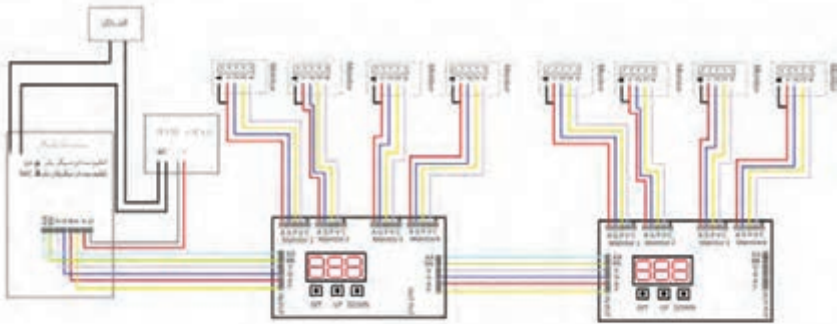

سیم‌بندی در باز کن تصویری با پنل کدینگ

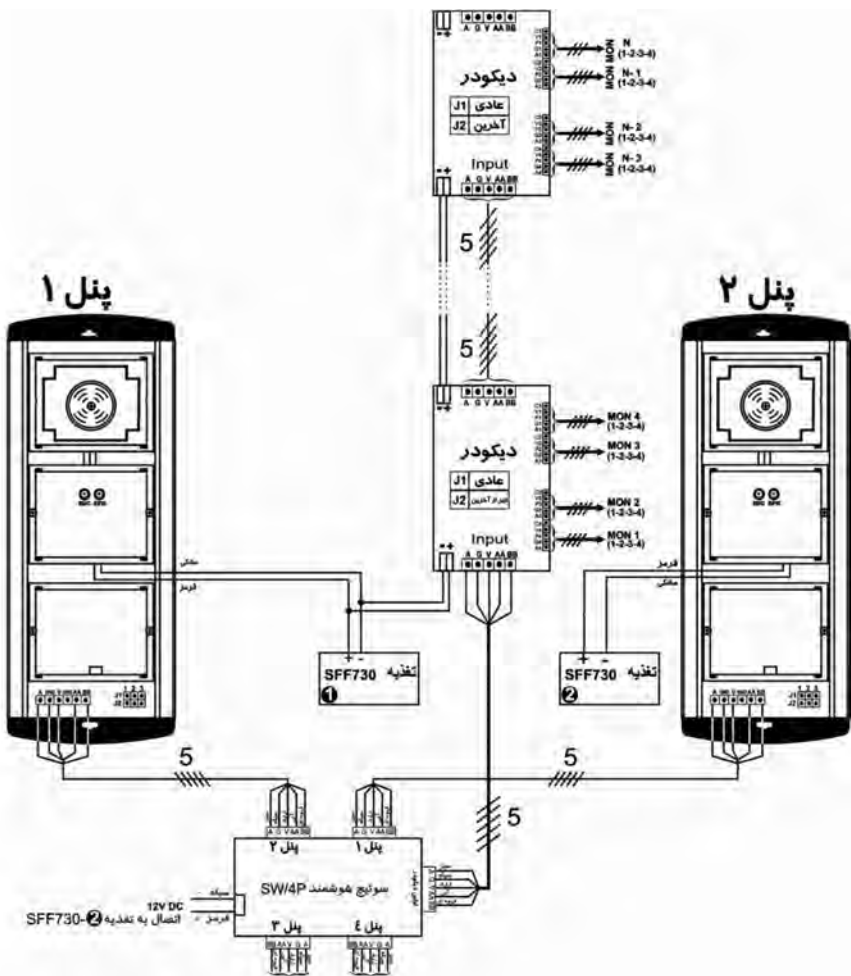

اقدامات رایج در باز کن های تصویری

ولتاژ DC تغذیه SF730 را چک کنید و مطمئن شوید این ولتاژ به پتل نیز میرسد	پتل کلا خاموش است
ولتاژ AC تغذیه SFF730 را چک کنید	صحن واحدی در را باز نمیکند
از سالم بودن فنل اطمینان حاصل کنید	
اگر با اتصال L1 به L2 فنل عمل میکند، رله در بازکن برده پتل یا بررسی کنید.	تصویر تمام واحدها موح دار است
مسیر سیم کشی از کنار سیم کشی برقی رد شده است	
خازن صافی تغذیه SF730 نشستی پیدا کرده و باید تعویض شود	صدا ندارد، بزرنگ نسجورد و فنل هم عمل نمیکند
قطعی در سیم شماره یک	
سیم شماره ۲ در پتل قطعی دارد	صدا همه واحدها بویز دارد
مسیر سیم کشی از کنار سیم کشی برقی رد شده است	
میکروفن پتل خراب است	پتل صوت میگذرد
میکروفن از جای خود خارج شده یا شل شده است	
میکروفن پتل خراب است	صدا همه واحدها از پتل به داخل ضعیف یا قطع است
اشکال در برد پتل	
اشکال در برد پتل	صدا از داخل به پتل ضعیف یا قطع است
اشکال در بلندگوی پتل	
اشکال در برد پتل (۱۰ ولتی سوخته است)	تمام واحدها بکسره رنگ میخورد
سیم شماره ۴ قطعی دارد	ارتباط صوتی برقرار اما تصویر تمام واحدها قطع است
اشکال در دوربین پتل	
اشکال در دوربین پتل	روی تصویر تمام واحدها خطوط عمودی داریم
اشکال در دوربین پتل	تصویر تمام واحدها برفک و نویز شدید دارد
استفاده از سوئیچر تک دریا ۳ تر از ۴ واحد	کیفیت تصویر همه واحدها نویزی و تار است
استفاده از سیم کشی نازک قدیمی (سیم توصیه شده ۰.۶ میل دارد)	
استفاده از خروجی DC بجای AC برای قتل و لامپهای پتل	با باز کردن در، تصویر برای لحظه ای جمع میشود
کلید on/off در حالت off و خاموش است	مانیتور خاموش است
تغذیه مانیتور سوخته است	
میکروفن از جای خود خارج شده یا لق شده است	گوشی یک مانیتور صوت میگذرد
قطعی سیم یا سوختگی بلندگوی گوشی	صدا از یک مانیتور قطع است
خراب برد صوت مانیتور	
اشکال در برد صوت مانیتور	مانیتور بعد از ۹۰ ثانیه خاموش نمیشود و بکسره روشن است
شاسی در بازکن مانیتور خراب است یا دکمه آن گیر کرده است	صدا و رنگ داریم اما یک مانیتور در را باز نمیکند
سیم شماره ۴ قطعی دارد	صدا و رنگ داریم اما یک مانیتور تصویر ندارد
چامبر صوتی پشت مانیتور متصل نشده است	
اشکال در مایجول تصویر	
اشکال در برد صوت مانیتور	
پس از کدهی دیگوردها، کد پتل تغییر داده شده است.	در سیستم کد پنگ از بیرون رنگ و تصویر داریم اما از داخل تصویر نداریم.
کد پتل یا کد پروگرام یکسان نیست.	
کد دهی با پتل انجام شود یا کد پتل به ۰۰۱ تغییر یابد.	
سیم BNT بین مانیتورها قطع است یا به پتل متصل نشده است	در سیستم ارتباط داخلی تصویری، ارتباط داخلی صدا ندارد

مدیریت هوشمند ساختمان (BMS)

مشخصات فنی تجهیزات هوشمندساز زیپاتو با پروتکل ZWAVE به صورت نوعی:

۱- آشکارساز هوشمند گاز (SMART COMBUSTIBLE GAS SENSOR):
مشخصات فنی:

- PROTOCOL**
 - 2-Wave
- WORKING VOLTAGE**
 - AC100-240V
- AVERAGE CONSUMPTION**
 - +1.5W
- ALARM SOUND**
 - 75db (1m distance)
- ALARM DENSITY**
 - 4% LEL + 3% LEL (natural gas)
- WIRELESS DISTANCE**
 - +100m (open area)
- WORKING TEMPERATURE**
 - 10°C to 50°C (14°F to 122°F)
- HUMIDITY**
 - 4-95%RH
- PHYSICAL DIMENSION**
 - Device: 58 mm x 75 mm x 76 mm

Package: 84 mm x 72 mm x 87 mm

- WEIGHT**
 - Device: 90 g
 - Package: 120 g
- REGULATORY COMPLIANCE**
 - Safety: UL
 - EMC: FCC, CE
 - RoHS
- WARRANTY**
 - 1 year standard

NOTE: SPECIFICATIONS ARE SUBJECT TO CHANGE WITHOUT PRIOR NOTICE



۲- ماژول دویل هوشمند (SWIICH DOUBLE MICROMODULE):

- PROTOCOL**
 - 2-Wave Flow
- OPERATING VOLTAGE**
 - 100-240VAC
- MAXIMUM LOAD**
 - 4 SA0320AC120VAC1 (Resistive Load)
- OPERATION TEMPERATURE**
 - 0°C - 40°C
- RANGE**
 - Minimum 40 meters indoor / 75 meters outdoor
- DIMENSIONS**
 - 44 x 55 x 27 mm
- WEIGHT**
 - 37g
- PACKAGE DIMENSIONS**
 - 47 x 4 x 33 x 143 mm
- PACKAGE WEIGHT**
 - 37g

- FREQUENCY**
 - gh-pm01a-01 912.02 MHz (40db)
 - gh-pm01a-02 868.42 MHz (E11)
 - gh-pm01a-03 863.20 MHz (SFC)
 - gh-pm01a-04 915.02 MHz (F1)
 - gh-pm01a-05 915.02 MHz (SFC)
 - gh-pm01a-06 915.02 MHz (USA/Canada)

- REGULATION**
 - EMC: 2004/108/EC, 89/112/EEC, LVD: 2006/95/EC, FCC Part 15

- WARRANTY**
 - 1 year standard

NOTE: SPECIFICATIONS ARE SUBJECT TO CHANGE WITHOUT PRIOR NOTICE



۳- آشکار ساز دود:

- **PROTOCOL**
 - 2-Wire Plus
- **POWER**
 - 200mA, 3.0VDC
- **OPERATING VOLTAGE**
 - 3V
- **OPERATING CURRENT**
 - 15mA
- **STANDBY CURRENT**
 - 20mA
- **OPERATION TEMPERATURE**
 - 0°C ~ 45°C
- **RANGE**
 - Maximum 30 meters indoor / 70 meters outdoor (depending for actual use range)
- **DIMENSIONS**
 - 105 x 105 x 55mm
- **WEIGHT**
 - 130g

- **PACKAGE DIMENSIONS**
 - 10 x 10 x 5.5cm
- **PACKAGE WEIGHT**
 - 200g
- **FREQUENCY**
 - 433MHz (US, CA, AU, NZ, HK, SG, TW)
 - 868MHz (EU, SA, IL, IN, JP, KR)
 - 915MHz (US, CA, AU, NZ, HK, SG, TW)
 - 433MHz (US, CA, AU, NZ, HK, SG, TW)
- **REGULATION**
 - EMC: EN50149/EN50149-2, EN50149-3, EN50149-4, FCC Part 15
- **WARRANTY**
 - 1 year standard



۴- سنسور چهار کاره (QUAD MULTISENSOR): مشخصات فنی:

- **PROTOCOL**
 - 2-Wire Plus
- **POWER**
 - CR123A Lithium Battery, 350mAh
- **OPERATING TEMPERATURE**
 - -10°C ~ 40°C
- **TEMPERATURE DETECT RANGE**
 - 5°C ~ 40°C
- **TEMPERATURE DETECT ACCURACY**
 - ±0.3°C
- **ILLUMINATION RANGE**
 - 20 Lux ~ 40 Lux
- **PIR DETECTION RANGE**
 - 7m
- **PIR DETECTION ANGLE**
 - 90 Deg
- **RANGE**
 - Up to 4.8 meters indoor / 100 meters outdoor (indoor use only)
- **MAGNETIC GAP**
 - 20 mm

- **DIMENSIONS**
 - Sensor: 28 x 28 x 95 mm, Magnet: 12 x 9 x 47 mm
 - **WEIGHT**
 - 47g
 - **PACKAGE DIMENSIONS**
 - 34 x 21 x 136 mm
 - **PACKAGE WEIGHT**
 - 54g
 - **FREQUENCY**
 - 433MHz (US, CA, AU, NZ, HK, SG, TW)
 - 868MHz (EU, SA, IL, IN, JP, KR)
 - 915MHz (US, CA, AU, NZ, HK, SG, TW)
 - 433MHz (US, CA, AU, NZ, HK, SG, TW)
 - **REGULATION**
 - EMC: EN50149/EN50149-2, EN50149-3, EN50149-4, FCC Part 15
 - **WARRANTY**
 - 1 year standard
- NOTE: SPECIFICATIONS ARE SUBJECT TO CHANGE WITHOUT PRIOR NOTICE



۵- لامپ چند رنگ (LIGHT BULB RGBW):

- **PROTOCOL**
 - 2-Wire Plus
- **STANDARD**
 - E14 or E27 standard
- **POWER SUPPLY INPUT**
 - 100-240VAC, 50/60Hz
- **STANDBY POWER**
 - 0.42W
- **OPERATING TEMPERATURE**
 - 0°C to 40°C (0°F to 104°F)
- **STORAGE TEMPERATURE**
 - -20°C to 50°C (-10°F to 120°F)
- **OPERATING HUMIDITY**
 - 0% to 90% non-condensing
- **DIMENSIONS**
 - 42 x 42 x 12 mm
- **WEIGHT**
 - 10g
- **PACKAGE DIMENSIONS**
 - 48 x 48 x 105 mm
- **PACKAGE WEIGHT**
 - 27g

- **WIRELESS RF MODE FREQUENCY BAND**
 - 433.42 MHz (US)
 - 868.20 MHz (EU)
 - 915.20 MHz (US)
 - 433.42 MHz (US)
 - 868.20 MHz (EU)
 - 915.20 MHz (US)
- **REGULATION**
 - FCC Part 15, EN50149, EN50149-2, EN50149-3, EN50149-4, FCC Part 15, Electromagnetic Compatibility Directive and IEC/EN60528 A&T EC
- **WARRANTY**
 - 1 year standard



روش تشخیص و چگونگی رفع عیب - تعمیر و راه اندازی	علت	نوع عیب
با ولت متر، ولتاژ پریز را کنترل کنید و در صورت خراب بودن پریز آن را تعویض کنید.	پریز برق ندارد.	
دو شاخه را باز کنید و اتصال‌های داخل آن را بازدید کنید. آومتر را روی رنج Rx1 قرار دهید و سیم رابط را از دو شاخه تا ترمینال کنترل کنید. در صورت معیوب بودن دو شاخه یا کابل ورودی آن را تعویض کنید.	دو شاخه یا سیم رابط معیوب است.	
اتو را از برق جدا کنید. آومتر را روی رنج Rx1 قرار دهید و رابط‌های آن را به دو شاخهٔ سیم رابط اتصال دهید و ترموستات را قطع و وصل کنید. اگر با وصل ترموستات عقربهٔ آومتر به سمت صفر و با قطع آن عقربه به سمت بی‌نهایت متمایل شد ترموستات سالم و در غیر این صورت معیوب است و باید تعویض شود.	ترموستات خراب است.	کف اتو داغ نمی‌شود و چراغ نشان‌دهنده خاموش است.
المنت و لامپ را تعویض کنید.	المنت قطع است و لامپ سوخته است.	
سرسیم‌ها را از ترمینال جدا کنید و پس از بازدید مجدداً آنها را ببندید. در صورت نیاز ترمینال را تعویض کنید.	اتصال‌های ترمینال معیوب است.	
مطابق دستور کارخانهٔ سازنده اتو، ترموستات را تنظیم کنید.	ترموستات تنظیم نیست.	
درجهٔ اتو را روی عدد مناسب قرار دهید.	درجهٔ اتو کم انتخاب شده است.	
مجموعهٔ سیم‌های رابط را دقیقاً بازدید و پس از آزمایش آنها با اهم متر، سیم رابط معیوب را شناسایی و آن را تعویض کنید.	سیم‌های رابط داخلی اتو معیوب است.	

روش تشخیص و چگونگی رفع عیب – تعمیر و راه‌اندازی	علت	نوع عیب
لامپ را تعویض کنید.	لامپ سوخته است.	کف اتو داغ می‌شود اما چراغ نشان دهنده روشن نمی‌شود
اتو را از برق جدا کنید و آمومتر را در رنج Rx1 قرار دهید و سیم‌های رابط مدار مربوط به چراغ را کنترل کنید تا قطع‌شدگی مدار مشخص شود.	سیم فاز یا نول چراغ قطع شده است.	
آن را تعمیر یا تعویض کنید.	کابل رابط در محل ورود به اتو معیوب است.	
المنت را تعویض کنید. چنانچه المنت قابل تعویض نیست کفی را با المنت تعویض کنید.	المنت اتصال بدنه دارد.	
سیم‌های رابط داخل اتو را بازدید و سیم معیوب را تعویض کنید.	سیم‌های رابط داخل اتو معیوب است.	بدنه اتو برق دارد.
ترموستات را باز کنید. چنانچه قابل تعمیر نیست آن را تعویض کنید	عایق ترموستات از بین رفته است.	
پس از عیب‌یابی و رفع عیب سیم اتصال زمین را وصل کنید.	سیم اتصال زمین از بدنه اتو قطع است.	
ترموستات را تعویض کنید.	ترموستات معیوب است.	کف اتو خیلی داغ است و ترموستات اتومات نمی‌کند.
سیم‌های رابط را بازدید و آزمایش کنید. سیم‌های معیوب را شناسایی و آن را تعویض کنید.	سیم‌های رابط داخلی - اتصالی دارند.	
ترموستات را تنظیم کنید.	ترموستات تنظیم نیست.	کف اتو کمی گرم است و ترموستات زود به زود اتومات می‌کند
درجه ترموستات را روی عدد مناسب بگذارید.	درجه اتو کم است.	

نوع عیب	علت	روش تشخیص و چگونگی رفع عیب - تعمیر و راه اندازی
دستگاه نشتی آب دارد	مخزن آب معیوب است.	مخزن را تعویض کنید.
	مخزن بخار معیوب است.	آن را تعمیر یا کفی را تعویض کنید.
	اتصال مخزن به بدنه اتو کامل نیست.	مخزن را به طور صحیح به بدنه اتو اتصال دهید.
	لاستیک آب بندی روی مخزن بخار - معیوب است.	آن را تعویض کنید.
	سطح آب در مخزن بیش از حد مجاز است.	سطح آب داخل مخزن را در حد مجاز دستگاه تنظیم کنید.

نوع عیب	علت	روش تشخیص و چگونگی رفع عیب - تعمیر و راه اندازی
دستگاه نشتی آب دارد	قبل از اتصال اتو به پریز، دکمه بخار باز بوده و مخزن از بخار آب پر شده است.	دستگاه را از برق جدا کرده و صبر کنید تا آب داخل مخزن بخار تخلیه شود. سپس اتو را به برق بزنید.
	درجه ترموستات روی درجه حرارت کم، انتخاب شده است و بخار تولید نمی شود.	درجه ترموستات را مناسب انتخاب کنید.
	ترموستات تنظیم نیست.	ترموستات را تنظیم کنید.
	ترموستات معیوب است.	ترموستات را تعویض کنید.
دستگاه نشتی بخار دارد.	شیر بخار معیوب است	آن را تعمیر یا تعویض کنید.
	لاستیک آب بندی روی مخزن بخار معیوب است.	آن را تعویض کنید.
	مخزن بخار معیوب است.	مخزن بخار یا کفی اتو را تعویض کنید.
از مجرای خروج بخار همراه بخار آب نشت می کند.	درجه ترموستات کم است.	درجه ترموستات را مناسب انتخاب کنید.

ترموستات تنظیم را مطابق دستورالعمل تنظیم کنید.	ترموستات تنظیم نیست.	
المنت را تعویض کنید.	المنت معیوب است.	شیر بخار باز است اما بخار از دستگاه خارج نمی شود.
ترموستات را تعویض کنید.	ترموستات معیوب است.	
شیر بخار را تعمیر یا تعویض کنید.	شیر بخار معیوب است.	
مخزن آب را در حد مجاز از آب مقطر پر کنید.	آب داخل مخزن آب نیست.	
طبق دستورهای قبلی دستگاه را رسوب زدایی کنید.	سوراخ‌های خروج بخار مسدود شده است.	
لاستیک آب‌بندی را تعویض کنید.	لاستیک آب‌بندی مخزن بخار معیوب است.	
سوراخ آب فشان را باز کنید.	سوراخ آب فشان توسط رسوب بسته شده است.	
فنر را تعویض کنید.	فنر معیوب است و پیستون را بعد از فشرده شدن به جای اولیه بر نمی گرداند.	
آن را تعمیر یا تعویض کنید.	پمپ آب فشان گریپاژ است (قطعات متحرک در جای خود محکم شده است).	
ترموستات را تنظیم کنید.	ترموستات تنظیم نیست.	در درجه کم ترموستات کف اتو بیش از حد گرم می شود و میزان بخار خروجی زیاد است.
ترموستات را تعویض کنید.	ترموستات معیوب است.	
سیم‌های رابط معیوب را بازدید و کنترل کنید و در صورت نیاز آنها را تعویض کنید.	درسیم‌های رابط اتصالی وجود دارد.	

روش تشخیص و چگونگی رفع عیب – تعمیر و راه‌اندازی	علت	نوع عیب
کف اتو را بازسازی یا تعویض کنید.	مواد نجسب کف اتو از بین رفته است.	کف اتو هنگام کار به لباس می‌چسبد
شیر بخار را باز کنید و درجهٔ ترموستات را درست انتخاب کنید.	شیر بخار بسته است و کف اتو زیاد داغ می‌شود.	
طبق دستور رسوب‌زدایی عمل کنید تا عیب برطرف شود.	کف اتو جرم یا رسوب گرفته است.	
ترموستات را تنظیم کنید.	ترموستات تنظیم نیست.	بهرهٔ حرارتی اتو کم است یعنی اتو نمی‌تواند حرارت لازم را تولید کند.
آن را تعویض کنید.	ترموستات معیوب است.	
طبق دستور دستگاه را رسوب‌زدایی کنید.	مخزن بخار رسوب گرفته است.	
فتر را تعمیر و در صورتی که از جای خود خارج شده است آن را تعویض کنید.	فتر معیوب است.	سیم جمع‌کن کار نمی‌کند.
آن را تعمیر یا تعویض کنید.	ضامن سیم جمع‌کن معیوب یا از جای خود خارج شده است.	
آن را تعویض کنید.	پلاتین‌های سیم جمع‌کن معیوب است.	
سیم‌های رابط سیم جمع‌کن به ترمینال یا به پلاتین معیوب است. صحیح برقرار کنید.	سیم‌های رابط سیم جمع‌کن به ترمینال یا به پلاتین معیوب است.	
سیم رابط معیوب را تعویض کنید.	سیم رابط معیوب را تعویض کنید.	با راه‌اندازی اتو فیوز شبکهٔ برق منزل عمل می‌کند.
اتصال بدنه را رفع کنید.	اتصال کوتاه در سیم‌های رابط وجود دارد.	
المنت را تعویض کنید.	اتصال بدنه ایجاد شده است.	
اتصال صحیح را برقرار کنید.	المنت معیوب است.	
	اتصال صحیح را برقرار کنید.	اتصال‌ها معیوب یا شل است.

روش تشخیص و چگونگی رفع عیب - تعمیر و راه‌اندازی	علت	نوع عیب
با ولت متر ولتاژ پریز را اندازه‌گیری کنید. در صورتی که عیب از سیم‌کشی پریز است آن را رفع و در صورت خرابی پریز را عوض کنید.	پریز برق ندارد.	سماور اصلا گرم نمی‌کند و چراغ نشان‌دهنده روشن نمی‌شود.
ابتدا دوشاخه را از پریز جدا کنید و آوومتر را روی رنج (Rx1) قرار دهید. سپس یکی از رابطه‌های اهم متر را به یک سر دوشاخه و رابط دیگر را به انتهای دو سیم کابل رابط در محل ترمینال چینی، تک به تک اتصال دهید. در صورتی که عقربه اهم متر حرکت نکند دوشاخه را بازدید کنید. چنانچه دوشاخه سالم باشد کابل رابط خراب است و می‌بایست تعویض شود.	دوشاخه و کابل رابط معیوب است.	
اهم متر را روی رنج (Rx1) قرار دهید و پس از جدا کردن دو شاخه از پریز، رابط‌های اهم متر را به دوپایه ترموستات متصل کنید. چنانچه با قطع و وصل ترموستات، عقربه اهم متر منحرف نشد ترموستات معیوب است و باید عوض شود.	ترموستات خراب است.	
سیم‌های رابط معیوب را تعویض و اتصال‌ها را محکم کنید. چنانچه مقوای نسوز یا عایق حرارتی خراب شده است آنها را تعویض کنید.	سیم‌های رابط با اتصال‌های داخلی سماور معیوب است.	
ابتدا دو شاخه را از پریز جدا کنید و دو سر المنت را به اهم متر اتصال داده و مقاومت آن را اندازه بگیرید. در صورت خراب بودن المنت آن را تعویض کنید.	المنت قطع است.	
ابتدا سیم‌های رابط را بازدید کنید. چنانچه عیب قابل رویت در سیم‌های رابط مشاهده نشد توسط اهم متر سیم‌های رابط را کنترل کنید تا سیم رابط معیوب مشخص شود. پس از اطمینان از معیوب بودن سیم رابط آن را تعویض کنید.	سیم‌های رابط قطع است.	

لامپ سوخته است.	آن را تعویض کنید.	
سیم‌های رابط چراغ معیوب است.	به وسیله اهم متر روی رنج (Rx1) از معیوب بودن سیم رابط مطمئن شوید و سپس آن را تعویض کنید.	سماور گرم می‌کند اما چراغ نشان‌دهنده خاموش است.
ولوم ترموستات روی درجه مناسب قرار نگرفته است.	ولوم ترموستات را روی درجه مناسب قرار دهید.	
ترموستات تنظیم نیست	در ترموستات‌های گازی مطابق دستورالعمل ترموستات را تنظیم کنید و در ترموستات‌های بی‌متالی قابل تنظیم سر ولوم ترموستات را باز کنید. سپس با پیچ گوشتی تخت مناسب، پیچ داخل محور یا میله ترموستات را در جهت خلاف حرکت عقربه ساعت بچرخانید تا تنظیم مناسب صورت گیرد.	سماور برقی گرم می‌کند ولی گرمای آن مطلوب نبوده و ترموستات زود به زود قطع و وصل می‌کند.
در سماور با ترموستات بی‌متالی صفحه مقوای نسوز یا عایق حرارتی خراب است.	عایق حرارتی را تعویض کنید تا گرمای المنت کمتر به سمت پایه که ترموستات در آن قرار دارد برسد و ترموستات به موقع عمل کند.	
ترموستات خراب است.	ترموستات را تعویض کنید.	
پلاتین‌های ترموستات به هم جوش خورده است.	ترموستات را تعویض کنید چون حساسیت ترموستات هم کاهش یافته است.	سماور یکسره کار می‌کند و اتومات نمی‌شود.
سیم‌های رابط به هم اتصال شده است.	سیم‌های رابط را تعویض و از لوله عایق نسوز و مرغوب برای عایق‌کاری استفاده کنید.	
عایق بندی ضعیف است.	عایق‌کاری المنت با بدنه و عایق‌کاری سیم‌های رابط را اصلاح کنید.	
المنت اتصال بدنه دارد.	المنت را تعویض کنید.	
سیم اتصال زمین قطع است.	پس از رفع عیب، سیم اتصال زمین را وصل کنید.	سماور اتصال بدنه دارد.
اتصال کابل رابط با بدنه در محل ورود کابل به پایه	چنانچه کابل بلند است قسمتی از کابل را که اتصال کرده است، قطع کنید و در صورتی که کابل کوتاه است آن را تعویض کنید.	

<p>یک قاشق غذا خوری جوش شیرین داخل مخزن سماور بریزید و مخلوط آب و جوش شیرین را تا حد جوش گرم کنید تا رسوب‌ها از بدنه جدا شود یا از مواد رسوب‌گیر آماده در بازار و طبق دستور کارخانه سازنده آن استفاده کنید.</p>	<p>رسوب، روی دیواره مخزن را پوشانده است. روی المنت رسوب با ضخامت زیاد وجود دارد.</p>	<p>سماور دیرتر به جوش می‌آید و کیفیت اتومات هم مطلوب است.</p>
<p>واشر المنت را تعویض کنید.</p>	<p>در المنت لوله‌ای، واشر المنت فرسوده شده است.</p>	<p>سماور نشستی آب دارد و هنگام کار اتصال بدنه می‌شود.</p>
<p>محل عیب را شناسایی و برای قلع کاری و مسدود کردن سوراخ دستگاه را به سماور ساز بدهید.</p>	<p>تنوره یا مخزن سوراخ شده است.</p>	

کتری برقی

نوع عیب	علت	روش تشخیص و چگونگی رفع عیب – تعمیر و راه‌اندازی
<p>کتری اصلاً گرم نمی‌کند اما چراغ نشان‌دهنده روشن است.</p>	<p>المنت قطع است.</p>	<p>المنت را تعویض کنید.</p>
	<p>اتصال المنت به کلید قطع است.</p>	<p>مدار را بررسی و اتصال را برقرار کنید.</p>
	<p>سیم رابط داخل دستگاه قطع است.</p>	<p>سیم رابط معیوب را با اهم‌متر شناسایی و آن را تعویض کنید.</p>
<p>کتری اصلاً گرم نمی‌کند اما چراغ نشان‌دهنده هم خاموش است.</p>	<p>پریز برق ندارد.</p>	<p>در صورت خرابی پریز با قطع سیم‌های آن، نسبت به تعمیر یا تعویض آن اقدام کنید.</p>
	<p>کلید توسط بی‌متال قطع شده است.</p>	<p>ترموستات را تعویض کنید زیرا حساسیت خود را از دست داده است.</p>
	<p>سیم رابط یا دوشاخه معیوب است.</p>	<p>مدار مربوط به سیم‌های رابط را قسمت به قسمت کنترل کنید در صورت خرابی یا قطع شدگی، نسبت به تعویض آن اقدام کنید.</p>
	<p>شل بودن اتصال‌ها</p>	<p>اتصال‌ها را محکم کنید.</p>
	<p>پلاتین‌های کلید وصل نمی‌شود و فرسوده شده است.</p>	<p>کلید را تعویض کنید.</p>

در کتری خوب بسته نشده است.	در کتری را ببندید.	کتری به طور خودکار خاموش نمی شود.
میله عمل کننده بی متال چسبیده است.	در صورتی که چربی یا جرم سبب چسبیدگی میله شده باشد آن را تمیز و در غیر این صورت تعویض کنید.	
لوله بخار گرفته است (در ترموستات بخار آب)	سطح آب زیاد است آب را کم کنید. بعد از خنک شدن کتری لوله بخار را وارونه کنید تا تخلیه شود.	
پلاتین های کلید به هم چسبیده و جوش خورده است.	کلید را تعویض کنید.	
صفحه با نوار بی متال دچار شکستگی یا خوردگی شده است.	بی متال را تعویض کنید.	
پیچ نگه دارنده المنت شل هستند.	پیچ ها را محکم کنید. در صورت تداوم نشستی، واشرهای آب بندی را تعویض کنید.	کتری نشستی دارد.
چنانچه کتری از نوع ترموستات با بخار داغ است کتری بیش از حد پر شده است.	سطح آب را کم کنید تا در زمان جوشیدن، آب سرریز نشود.	
ممکن است منبع یا بدنه اصلی ترک داشته یا سوراخ شده باشد.	منبع را تعویض کنید.	
پوشش روی المنت رسوب گرفته است.	طبق دستورالعمل دستگاه رسوب زدایی کنید.	بهره گرمایی کتری مطلوب نیست.
المنت خراب است.	المنت را تعویض کنید.	

روش تشخیص و چگونگی رفع عیب - تعمیر و راه اندازی	علت	نوع عیب
پس از اطمینان از برق دار بودن شبکه برق منزل به رفع عیب یا تعویض پریز اقدام کنید.	پریز برق ندارد.	دستگاه روشن نمی شود.
سیم رابط را تعویض کنید.	سیم رابط قطع است.	
ترموستات را تنظیم کنید.	ترموستات تنظیم نیست.	
آن را تعمیر یا تعویض کنید.	سیم رابط به دو شاخه قطع است.	
کلید را تعویض کنید.	کلید خراب است.	
تایمر را تعویض کنید.	پلاتین های تایمر قطع است.	
هر دو را تعویض کنید.	المنت قطع و لامپ نشان دهنده سوخته است.	
ترموستات را تعویض کنید.	ترموستات معیوب است.	
سیم های رابط داخلی معیوب را تعویض کنید.	سیم های رابط داخلی قطع است.	
سرسیم های قطع شده را تعویض و اتصال را برقرار کنید.	سرسیم ها قطع شده است یا درست اتصال ندارد.	
ترموستات را تعویض کنید.	ترموستات معیوب است.	ترموستات قطع و وصل نمی کند (عمل نمی کند) و در حالت قطع یا وصل باقی مانده است.
ترموستات را تنظیم کنید.	ترموستات تنظیم نیست.	
سرسیم های رابط به ترموستات قطع شده یا اتصال خوب برقرار نیست.	سرسیم های رابط به ترموستات قطع شده یا اتصال خوب برقرار نیست.	
چراغ را تعویض کنید.	چراغ سوخته است.	دستگاه کار می کند اما چراغ نشان دهنده روشن نمی شود.
سیم رابط را تعویض کنید.	سیم رابط یا سرسیم مربوط به چراغ قطع است.	

درجه ترموستات مناسب انتخاب نشده است.	درجه ترموستات مناسب انتخاب نشده است.	برنج خوب نمی پزد.
ترموستات را تعویض کنید.	ترموستات معیوب است.	
مطابق دستور دستگاه نسبت آب و برنج را رعایت کنید.	نسبت آب با برنج درست نیست.	
نسبت به رفع عیب اقدام کنید تا تماس کامل برقرار شود.	تماس دیگ یا صفحه گرم کننده خوب برقرار نشده است.	
ترموستات را تنظیم یا تعویض کنید.	بعد از پختن پلو - ترموستات عمل نمی کند.	ترموستات خوب کار نمی کند (قطع و وصل آن مطابق استاندارد تعریف شده نیست)
ترموستات را تنظیم یا تعویض کنید.	قبل از پختن کامل برنج ترموستات عمل می کند.	
دستگاه را به صورت تراز قرار دهید.	دستگاه به صورت تراز قرار نگرفته است.	
دیگ را در جای خود به طور صحیح قرار دهید.	دیگ، درست در جای خود قرار نگرفته است.	ترموستات خوب کار نمی کند (قطع و وصل آن مطابق استاندارد تعریف شده نیست)
جسم خارجی را بردارید تا تماس دیگ با صفحه ی گرم کننده به طور کامل برقرار شود.	جسم خارجی بین دیگ و صفحه گرم کننده قرار دارد.	

پلوپز و آرام پز برقی

نوع عیب	علت	روش رفع عیب، تعمیر و راه‌اندازی
بدنه دستگاه برق‌دار شده است.	سیم رابط به بدنه چسبیده است.	اتصال بدنه را رفع کنید.
	در صورتی که دستگاه سیم اتصال زمین دارد، سیم اتصال زمین قطع است و سیم رابط به بدنه چسبیده است.	پس از رفع عیب سیم اتصال زمین را وصل کنید.
در حالی که ترموستات کار می‌کند، ته برنج می‌سوزد.	دستگاه تراز نیست.	آن را به صورت تراز قرار دهید.
	روغن در پلوپز نریخته‌اند.	برنج را با روغن بپزید.
	ترموستات تنظیم نیست.	ترموستات را تنظیم کنید.
	تایمر معیوب است.	تایمر را تعویض کنید.
در پلوپزهای مجهز به تایمر، دستگاه قطع نمی‌کند.	موتور تایمر سوخته است.	ترموستات را تعویض کنید.
	ترموستات تنظیم نیست.	ترموستات را تنظیم کنید.
	ترموستات معیوب است.	ترموستات را تعویض کنید.
	پلاتین‌های تایمر چسبیده است.	تایمر را تعویض کنید.
دستگاه آرام پز بعد از پخت غذا اتوماتیک نمی‌کند.	ترموستات معیوب است.	آن را تعویض کنید.
	تایمر معیوب است.	در صورتی که موتور تایمر سوخته یا پلاتین‌های آن به هم چسبیده‌اند، تایمر را تعویض کنید.
	سیم‌های رابط داخلی معیوب است.	سیم‌های رابط معیوب را تعویض کنید.
	ترموستات تنظیم نیست.	ترموستات را تنظیم کنید.
آب دستگاه پس از جوش آمدن از دیگ سر ریز می‌شود.	میزان آب دستگاه زیاد است.	مطابق دستور بهره‌برداری از دستگاه عمل شود.
	ظرفیت آب و برنج بیش از حد ظرفیت نامی دستگاه است.	مطابق دستور ظرفیت دستگاه رعایت شود.

روش تشخیص و چگونگی رفع عیب - تعمیر و راه اندازی	علت	نوع عیب
بعد از اطمینان از برق دار بودن شبکه برق منزل نسبت به رفع عیب پریز اقدام کنید.	پریز برق ندارد.	دستگاه روشن نمی شود
پس از بازدید، دوشاخه و سیم رابط را در صورت نیاز تعمیر و یا تعویض کنید.	سیم رابط معیوب است.	
	اتصال سیم رابط به ترمینال دستگاه قطع است.	
	ترموستات معیوب است.	
	موتور سوخته است.	
	جاریکها کوتاه شده است.	
	پل دیود یا دیودهای یک سوسازی موتور DC خراب است	
	المنت معیوب یا قطع است.	
	سیمهای رابط داخلی قطع است.	
	سیمهای رابط معیوب را تعویض و اتصال را برقرار کنید.	
	کلافهای استاتور در موتور یونیور سال یا موتور قطب چاکدار قطع است.	
	کلید یا کلیدها معیوب هستند.	
	سیم رابط موتور خراب است.	
	موتور سوخته یا معیوب است.	المنتها کاملاً فرمز شده ولی موتور نمی چرخد.
	در صورت امکان آن را تعمیر یا تعویض کنید.	
	پروانه دمنده هوا به بدنه یا موتور، گیر دارد.	
	در صورت معیوب بودن پروانه آن را تعویض کنید و در صورتی که به علت پیچیدن مو به دور آن گیر کرده، گیر پروانه را تمیز و آن را رفع کنید.	
	پروانه دمنده هوا به سیم رابط موتور گیر کرده است.	
	زغال یا زغالها در جا زغالی گیر کرده یا کوتاه شده است.	
	چنانچه زغالها گیر دارند آن را رفع و در صورتی که کوتاه شده اند آنها را تعویض کنید.	

آن را تعویض کنید.	محور یا شفت موتور معیوب است.	المنت‌ها کاملاً قرمز شده ولی موتور نمی چرخد.
عیب آن را رفع کنید.	دو سر موتور اتصال کوتاه شده است.	
در صورت امکان آن را تعویض کنید و در غیر این صورت موتور را جایگزین کنید.	بوش موتور خراب است	
در صورت معیوب شدن پروانه، آن را تعویض و در صورتی که معیوب نباشد عیب را برطرف کنید.	پروانه به بدنه یا سیم‌های رابط موتور گیر کرده است.	موتور صدای هوم می کند و نمی چرخد.
در صورت امکان آن را تعمیر و یا تعویض کنید (معمولاً باید تعویض شود).	اگر موتور دستگاه یونیورسال است، سیم‌بندی آرمیچر قطع است.	
آنها را تعویض کنید.	اگر موتور DC است، دیودهای یک‌سوسازی معیوب است.	
در صورت امکان آرمیچر یا موتور را تعویض کنید. در غیر این صورت موتور را عوض کنید.	محور موتور معیوب است.	
پروانه را تعویض کنید.	پروانه دمنده هوا، به بدنه و یا موتور گیر کرده و سوراخ پروانه که محور موتور در آن قرار می‌گیرد گشاد شده است.	
آن را در وضعیت مناسب قرار دهید.	کلید انتخاب ولتاژ در وضعیت مناسب قرار ندارد.	موتور کار می‌کند اما هوایی از دستگاه خارج نمی‌شود و المنت‌ها رنگ قرمز دارند.
آنها را تعویض کنید.	بوش‌ها معیوب هستند.	موتور کار می‌کند اما صدای آن طبیعی نیست.
آنها را تعویض کنید.	دیودهای یک‌سو سازی موتور معیوب هستند.	
گیر آن را رفع و در صورتی که پروانه خراب است آن را تعویض کنید.	پروانه به بدنه یا موتور گیر دارد.	
در صورت امکان آن را رفع عیب و در غیر این صورت آن را تعویض کنید.	موتور معیوب است.	

کلید انتخاب ولتاژ مناسب نیست. آن را در وضعیت مناسب قرار دهید.		موتور ضمن کار جرقه شدید می‌زند و گاهی دود از موتور خارج می‌شود.
در صورت امکان آن را تعویض کنید. در غیر این صورت موتور جایگزین شود.	آرمیچر سوخته است.	
آنها را تعویض کنید.	دیودهای یکسوسازی موتور DC خراب است.	

سشوار

بوش‌های موتور خراب است.	آنها را تعویض کنید.	
المنت قطع یا معیوب است.	آنها را تعویض کنید.	
کلید معیوب است.	آنها را تعویض کنید.	موتور کار می‌کند اما هوای گرم از دستگاه خارج نمی‌شود.
سیم‌های رابط المنت قطع است.	سیم‌های رابط معیوب را تعویض و اتصال را برقرار کنید.	
سیم‌های رابط معیوب است.	سیم‌های رابط معیوب را تعویض کنید.	
موتور، اتصال بدنه دارد.	موتور را تعویض کنید.	
المنت، اتصال بدنه دارد.	عایق حرارتی نسوز که معمولاً مقوایی یا پلاستیکی است را تعویض کنید. در صورتی که المنت خراب است المنت جدید جایگزین کنید.	دستگاه، اتصال بدنه دارد. اتصال بدنه از طریق پیچ‌ها و بدنه فلزی ایجاد شده است.
عایق حرارتی نسوز از بین رفته است.	آن را تعویض کنید.	
المنت، اتصال کوتاه دارد.	المنت را تعویض کنید.	
کلید معیوب است.	کلید را تعویض کنید.	بدنه سشوار بیش از اندازه گرم شده و در بعضی موارد تغییر شکل پیدا کرده است.
سیم‌های رابط داخل سشوار معیوب است.	سیم‌های معیوب را تعویض کنید.	
هوادهی دستگاه کافی نیست.	سیستم هوادهی را تعمیر یا تعویض کنید.	

ماشین اصلاح برقی

نوع عیب	علت	روش تشخیص و چگونگی رفع عیب - تعمیر و راه اندازی
کلید در حالت وصل قرار دارد اما ماشین اصلاً کار نمی کند.	پریز برق ندارد.	پس از اطمینان از برق دار بودن شبکه برق منزل اقدام به رفع عیب و تعمیر و یا تعویض پریز کنید.
	سیم رابط معیوب است.	سیم رابط را بازدید و در صورتی که قابل تعمیر نیست آن را تعویض کنید.
	دوشاخه سیم رابط درست در داخل پریز قرار نگرفته است.	اتصال را کاملاً برقرار کنید.
	کلید معیوب است.	کلید را تعویض کنید.
	سیم های رابط داخلی قطع است.	سیم های رابط معیوب را تعویض کنید.
	بوبین در ماشین های اصلاح برقی با مکانیزم نوسانی بالرزشی سوخته است.	آن را تعویض کنید.

ماشین اصلاح برقی

کلید در حالت وصل قرار دارد اما ماشین اصلاً کار نمی کند.	در ماشین های اصلاح موتوردار از نوع چرخشی موتور سوخته است.	موتور را تعویض کنید.
	در ماشین های اصلاح با سیستم الکترومکانیکی، زغال های موتور کوتاه شده است.	زغال ها را تعویض کنید و چنانچه نیاز به تعویض فنرها دارد آنها را تعویض کنید.
صدای ماشین خیلی زیاد و پس از چند لحظه کار کردن دود از ماشین خارج می شود.	در ماشین های اصلاح قابل شارژ، باتری یا مدار شارژ معیوب است.	آن را تعویض کنید.
	در ماشین هایی که با دو ولتاژ ۱۵ و ۲۳۰ ولت کار می کنند کلید انتخاب ولتاژ در وضعیت مناسب قرار ندارد.	بلافاصله دستگاه را از پریز جدا کنید. کلید انتخاب ولتاژ را در وضعیت مناسب قرار دهید و چند دقیقه صبر کنید تا ماشین خنک شود.
	کلید انتخاب ولتاژ معیوب است.	کلید را تعویض کنید.
موتور نیم سوز است. موتور را تعویض کنید. اتصال کوتاه در سیم های رابط ماشین وجود دارد. سیم های رابط معیوب را تعویض کنید.		

بوش های موتور معیوب است.	بوش ها را تعویض کنید.	
در ماشین اصلاح برقی با مکانیزم لرزنده یا نوسانی بوبین یا بوبین ها نیم سوز شده اند.	بوبین ها را تعویض کنید.	
بوش ها معیوب است.	بوش ها را تعویض کنید	ماشین کند کار می کند و قدرت تیغه کم است.
چرخ دنده ها خراب است.	چرخ دنده معیوب را تعویض کنید.	
ذرات مواز حرکت تند تیغ جلوگیری می کند.	تیغ ها و نگه دارنده آنها را تمیز کنید.	
در ماشین هایی با مکانیزم لرزنده فاصله هسته متحرک از هسته ثابت زیاد است.	فاصله هسته متحرک را تنظیم کنید.	
در شبکه ۱۱۵ ولت کلید ولتاژ روی ۲۳۰ ولت قرار دارد.	وضعیت کلید را تغییر دهید.	
در ماشین اصلاح با مکانیزم لرزنده فنرها معیوب اند.	فنرها را تعویض کنید.	
چرخ دنده ها خراب است،	چرخ دنده ها را تعویض کنید.	سرعت تیغ متحرک طبیعی اما سر و صدای ماشین زیاد است.
در ماشین هایی که با مکانیزم لرزنده فاصله هسته متحرک از هسته ثابت تنظیم نیست.	فاصله هسته ها را تنظیم کنید.	
نیروی فنرها در مکانیزم لرزنده تنظیم نیست.	توسط پیچ تنظیم بغل ماشین نیروی فنرها را تنظیم کنید.	
در ماشین اصلاح با مکانیزم لرزنده قاب نگه دارنده تیغ ها لقی دارد.	لقی آن را رفع کنید.	
کلید خراب است	کلید را تعویض کنید.	پس از خاموش کردن ماشین دستگاه روشن است و به کار خود ادامه می دهد
سیم های رابط داخلی ماشین معیوب اند.	سیم های رابط معیوب را تعویض کنید.	

موتور را تعویض یا اتصال بدنه را رفع کنید .	موتور اتصال بدنه دارد.	
بوبین را تعمیر یا تعویض کنید.	بوبین ماشین های اصلاح برقی با مکانیزم لرزنده اتصال بدنه کرده است.	ماشین اتصال بدنه دارد.
سیم های رابط معیوب را تعویض و اتصال بدنه را رفع کنید.	سیم های رابط دستگاه به بدنه وصل شده است.	
سیم رابط معیوب را تعویض کنید.	اتصال کوتاه در سیم رابط وجود دارد.	
موتور را تعویض کنید و سیم های رابط مدار را کنترل کنید، اگر صدمه دیده اند آنها را تعویض کنید.	موتور سوخته است و اتصال کوتاه دارد.	
بوبین یا بوبین ها را تعویض کنید.	در ماشین های اصلاح الکترومغناطیسی با مکانیزم لرزنده بوبین سوخته است.	به محض وصل کلید دستگاه فیوز اصلی منزل عمل می کند.
آنها را تعویض کنید.	خازن های پارازیت گیر سوخته است.	
سیم های رابط معیوب را تعویض کنید	اتصال کوتاه در سیم های رابط داخلی دستگاه وجود دارد.	
پریر را تعویض کنید	پریر داخلی ماشین معیوب است.	
تیغ را تعویض کنید و هر چند وقت یک بار آن را با روغن مخصوص روغن کاری کنید.	تیغ ها کند شده است.	
موتور را تعویض کنید.	موتور نیم سوز است.	ماشین موی صورت را اصلاح نمی کند.
فاصله تیغ ها را تنظیم کنید.	فاصله تیغه ها تنظیم نیست.	
درجه ماشین را مناسب انتخاب کنید. ماشین را تمیز کنید.	دسته انتخاب درجه تراشیدن ماشین مناسب نیست و ماشین کثیف است.	

روش تشخیص و چگونگی رفع عیب – تعمیر و راه اندازی	علت	نوع عیب
پس از اطمینان از برق دار بودن شبکه برق، برای رفع عیب پریز اقدام کنید.	پریز برق ندارد.	کلید روشن است اما دستگاه کار نمی کند.
ابتدا دوشاخه را بازدید کنید. اگر معیوب بود در صورت امکان آن را تعمیر کنید. اگر قابل تعمیر نبود آن را تعویض کنید. اگر دو شاخه سالم بود سیم رابط را تعویض کنید.	سیم رابط معیوب است.	
	کلید معیوب است.	
شناسایی و آنها را تعویض کنید.	سیم‌های رابط داخل دستگاه قطع است	
اتصال‌ها را برقرار کنید.	اتصال‌های مدار قطع است.	
بالتک‌ها یا آرمیچر را تعویض کنید.	سیم پیچ بالتک‌ها یا آرمیچر قطع است.	
پس از رفع عیب به وسیله کلید مخصوص، فیوز حرارتی مدار را به وضعیت اولیه آن برگردانید.	فیوز حرارتی مدار عمل کرده است.	
جاروبک‌ها را تعویض کنید تا اتصال مدار برقرار شود.	جاروبک‌ها کوتاه شده‌اند و اتصال را در مدار برقرار نمی کنند.	
دوشاخه را به طور صحیح در پریز قرار دهید.	دوشاخه به طور صحیح در پریز قرار نگرفته است.	
آرمیچر را تعویض کنید.	دنده مارپیچ سر محور موتور شکسته یا ساییده شده است.	موتور کار می کند اما محور خردکننده یا مار پیچ نمی چرخد.
محور خردکننده را تعویض کنید.	دنده مارپیچ ساییده شده است.	
چرخ دنده را تعویض کنید.	چرخ دنده اصلی ساییده شده است.	
محور را در جای خود قرار دهید.	محور چرخ دنده اصلی از جای خود خارج شده است.	
پین و خار را تعویض کنید.	پین و خار چرخ دنده شکسته است.	

چرخ گوشت

آن را تعویض کنید.	چرخ دنده اصلی که محور دنده مارپیچ را می‌چرخاند معیوب است.	
پروانه خنک‌کننده را تعویض کنید.	پره‌های خنک‌کننده موتور کج شده یا شکسته است.	
جسم خارجی را بردارید و اگر چرخ دنده‌ها خراب بود آنها را تعویض کنید.	جسم خارجی بین چرخ دنده‌ها قرار گرفته است.	
یاتاقان‌ها را تعویض کنید.	یاتاقان‌ها معیوب است.	
قطعات را به‌طور صحیح در محل خود قرار دهید.	قطعات درست در محل خود قرار ندارند.	چرخ گوشت با لرزش و سر و صدای زیاد کار می‌کند.
آرمیچر را تعویض کنید.	آرمیچر نیم سوز است.	
بالتک‌ها را تعویض کنید	قسمتی از بالتک‌ها اتصال کوتاه شده است.	
آن را تعویض کنید.	دنده مارپیچ یا محور خردکننده چرخ گوشت معیوب است.	
واشر یا واشرهای معیوب را تعویض کنید.	واشرهای تنظیم‌کننده فاصله معیوب‌اند.	
اتصال‌های مکانیکی را محکم کنید.	اتصال‌های مکانیکی شل است.	
پیچ‌های قاب جعبه دنده را محکم کنید.	اتصال‌های مکانیکی شل شده است.	
مقدار گریس را در جعبه دنده تنظیم کنید.	میزان گریس در جعبه دنده بیش از حد مجاز است.	
واشر آب‌بندی محفظه جعبه دنده را تعویض کنید.	واشر آب‌بندی جعبه دنده خراب است.	موقع کار کردن موتور، گریس از جعبه دنده بیرون می‌ریزد.
گریس را تعویض کنید.	نوع گریس تعویض شده مرغوب نیست.	
قاب‌های جعبه دنده را تعویض کنید.	قاب‌های جعبه دنده شکسته است.	

یاتاقان‌ها را تعویض کنید.	یاتاقان‌ها معیوب است.	موتور صدای ناهنجار می‌دهد و نمی‌چرخد. نکته مهم: فوراً در این حالت دستگاه را خاموش کنید.
چرخ دنده‌ها را تعویض کنید.	چرخ دنده‌ها معیوب شده و حالت گریپاژ ایجاد کرده است.	
جسم خارجی را بردارید	جسم خارجی بین آرمیچر و استاتور قرار گرفته است.	
جسم خارجی را بردارید و چنانچه چرخ دنده‌ها معیوب شده، آنها را تعویض کنید.	جسم خارجی بین چرخ دنده‌ها قرار دارد.	
موتور را تعویض کنید.	عایق‌بندی موتور از بین رفته و موتور اتصال بدنه دارد.	
در صورت امکان آن را رفع کنید. در غیر این صورت پروانه را تعویض کنید.	پروانه خنک‌کننده گیر دارد.	
مقدار گوشت تغذیه شده به گلوبی چرخ گوشت را کاهش دهید.	بار چرخ گوشت زیاد است.	هنگام کار کردن دستگاه دود از دستگاه خارج می‌شود و کار دستگاه طبیعی نیست
آرمیچر را تعویض کنید.	آرمیچر نیم سوز است.	
بالمشک‌ها را تعویض کنید.	بالمشک‌ها نیم سوز است.	
چرخ دنده‌ها را تعویض کنید.	چرخ دنده‌ها معیوب است.	
یاتاقان‌ها را تعویض کنید.	یاتاقان‌ها معیوب است.	
آن را تعویض کنید.	دنده ماریچج دستگاه معیوب است.	
از ترانسفور ماتور یا دستگاه تنظیم ولتاژ برای تغذیه دستگاه استفاده کنید.	ولتاژ تغذیه زیاد است.	بدنه چرخ گوشت برق دار شده است.
زمان کارکرد دستگاه را کاهش دهید و بیش از ۳۰ دقیقه دستگاه را به‌طور مداوم به‌کار نبرید.	دستگاه به‌طور مداوم و بیشتر از ۳۰ دقیقه به‌کار رفته است.	
سیم اتصال زمین را وصل کنید.	سیم اتصال زمین قطع است.	
موتور را تعمیر یا تعویض کنید.	موتور اتصال بدنه دارد.	
سیم‌های رابط داخل دستگاه اتصال بدنه کرده است. رفع کنید.	سیم‌های رابط داخل دستگاه اتصال بدنه کرده است.	
کلید را تعویض کنید.	کلید اتصال بدنه دارد.	

آرمیچر نیم سوز است.	آرمیچر را تعویض کنید	دستگاه در حال کار- جرقه شدید می زند.
بالشتک‌ها نیم سوز است و ولتاژ زیاد دوسر آرمیچر قرار می گیرد.	بالشتک‌ها را تعویض کنید.	
بار دستگاه زیاد است.	بار را کاهش دهید.	
زغال‌ها کوتاه شده است.	زغال‌ها را تعویض کنید.	
یاتاقان‌ها معیوب است.	یاتاقان‌ها را تعویض کنید.	
دنده چرخ دنده‌ها شکسته است.	چرخ دنده معیوب را تعویض کنید.	
زغال‌ها مناسب و مرغوب نیستند .	زغال‌ها را تعویض کنید.	
اتصال‌های مکانیکی شل است.	اتصال‌های مکانیکی را محکم کنید.	
ولتاژ شبکه زیاد است.	ولتاژ دستگاه را به وسیله اتوترانسفورماتور یا دستگاه تنظیم ولتاژ مناسب دستگاه قرار دهید.	
دستگاه گیر مکانیکی دارد.	گیر دستگاه را رفع کنید.	
تیغ تیز نیست.	در صورت امکان تیغ باید توسط استاد کار حرفه‌ای با دستگاهی که سنگ مغناطیسی دارد تیز شود. در غیر این صورت آن را تعویض کنید.	مقدار گوشت چرخ کرده کم و به صورت پوره یا له شده است.
دنده مارپیچ داخل محفظه خردکننده گوشت تنظیم نیست.	دنده مارپیچ را در داخل محفظه گوشت به وسیله واشر تنظیم کنید.	
پنجره یا شبکه تیز نیست.	پنجره یا شبکه به وسیله افراد خبره با دستگاهی که سنگ مغناطیس دارد تیز شود. در غیر این صورت تعویض شود.	
پنجره چرخ گوشت تقریباً مسدود شده است.	پنجره را تمیز کنید.	

روش تشخیص و چگونگی رفع عیب - تعمیر و راه اندازی	علت	نوع عیب
پس از اطمینان از برق دار بودن شبکه برق - نسبت به رفع عیب یا تعویض پریز اقدام کنید.	پریز برق ندارد.	
کلید را تعویض کنید.	کلید اصلی معیوب است.	
اگر زغال‌ها کوتاه شده‌اند آنها را تعویض کنید و اگر زغال یا زغال‌ها در داخل جا زغال گیر کرده‌اند گیر آنها را رفع کنید تا اتصال مدار کامل شود.	زغال‌ها معیوب است.	
دوشاخه را بازدید کنید. در صورتی که معیوب بود آن را تعمیر یا تعویض کنید. اگر سیم رابط در مسیر بین دوشاخه و پریز سیم جمع‌کن معیوب باشد آن را تعمیر یا تعویض کنید.	سیم رابط معیوب است.	
آرمیچر را تعویض کنید.	آرمیچر سوخته و مدار آن قطع است.	
آن را تعمیر یا تعویض کنید.	بوبین‌ها استاتور معیوب است.	دستگاه روشن نمی‌شود.
آن را تعمیر یا تعویض کنید.	برد الکترونیکی تغییر سرعت موتور معیوب است.	
سیم‌های رابط داخلی دستگاه معیوب است.	سیم‌های رابط داخلی دستگاه معیوب است.	
هر یک را تعویض کنید.	پلاتین‌ها یا پریز جمع‌کن معیوب است.	
اتصال‌های مدار را برقرار کنید.	اتصال‌های مدار برقرار نیست.	
پس از رفع عیب دستگاه فیوز را تعویض کنید.	فیوز دستگاه سوخته است (در صورتی که فیوز داخل دستگاه موجود باشد وگرنه همان فیوز زیر کنتور است).	
در بعضی از جارو برقی‌ها این ترموستات عمل می‌کند و چنانچه جریان مدار زیاد باشد ترموستات به وضعیت قبلی بر نمی‌گردد و بایستی تعویض شود.	ترموستات حدی یا با تنظیم ثابت مدار معیوب است.	

پروانه معیوب یا شل شده است.	پروانه را تعویض یا محکم کنید.	هنگام کار صدای ناهنجار به گوش می‌رسد و بهره کار دستگاه خوب نیست
بلبرینگ‌ها خراب هستند.	بلبرینگ‌ها را تعویض کنید.	
بوش ته موتور در جاروبرقی بوش‌دار خراب است.	آن را تعویض کنید.	
آرمیچر سوخته است.	آن را تعویض کنید.	
در بوبین‌ها اتصال کوتاه وجود دارد و آرمیچر را به سمت خود می‌کشد.	آن را تعویض کنید.	دستگاه منظم کار نمی‌کند.
کلید ولتاژ اشتباهاً روی ۱۱۰V قرار گرفته است.	آن را تغییر وضعیت دهید.	
آرمیچر نیم سوز است.	آن را تعویض کنید.	
فاصله بین جا زغالی و تیغه‌های کلکتور تنظیم نیست.	آن را تنظیم کنید.	
کلاف‌های استاتور اتصال کوتاه دارد.	آن را تعمیر یا تعویض کنید.	نوع عیب
سطح کلکتور صاف نیست.	از سطح کلکتور در صورت امکان بار بردارید.	
علت	روش‌های رفع عیب - تعمیر و راه‌اندازی	
عایق بین تیغه‌های کلکتور برجسته است.	آن را تعمیر یا تعویض کنید.	
زغال‌ها کوتاه شده است.	آنها را تعویض کنید.	هنگام کار جرقه و حرارت زیاد ایجاد شده و صدای دستگاه طبیعی نیست.
فنرهای پشت زغال‌ها معیوب است.	آنها را تعویض کنید.	
آرمیچر نیم سوز است.	آرمیچر را تعویض کنید.	
یک یا چند تیغه از کلکتور کنده شده است.	آرمیچر را تعویض کنید.	
کلید ولتاژ اشتباهاً روی ۱۱۰V قرار دارد.	وضعیت کلید را تغییر دهید.	هنگام روشن شدن دستگاه فیوز می‌پرد.
اتصال کوتاه در بوبین‌های استاتور وجود دارد.	استاتور را تعمیر یا تعویض کنید.	
سیم رابط دستگاه معیوب است.	آن را تعمیر یا تعویض کنید.	
میزان بار شبکه منزل زیاد است.	دستگاه‌های برقی و پرمصرف هم زمان کار می‌کنند که با ایجاد عدم هم زمانی به هنگام استفاده از جارو برقی میزان بار را کاهش دهید.	
موتور سوخته است.	آن را تعویض کنید.	هنگام روشن شدن دستگاه فیوز می‌پرد.
پریز یا پلاتین سیم جمع کن معیوب و سبب اتصال کوتاه مدار شده است.	آن را تعمیر یا تعویض کنید.	
سیم‌های رابط داخل دستگاه معیوب است.	آن را تعویض کنید.	

پروانه‌های مکش معیوب اند.	آنها را تعویض کنید.	قدرت مکش دستگاه کم است.
کسیه زباله جارو برقی پر شده است.	آن را تعویض کنید و در صورتی که کیسه دائمی است آن را تخلیه کنید.	
فیلتر دستگاه کثیف است.	فیلتر را تعویض کنید.	
لوله مکش تا خوردگی دارد یا زباله داخل آن گیر کرده است.	لوله مکش را از دستگاه خارج کنید و دست را جلوی محفظه مکش دستگاه قرار دهید در صورتی که مکش خوب بود عیب از لوله یا شیلنگ رابط است آن را تعویض یا گیر آن را برطرف کنید.	
لوله مکش با خرطومی پاره است و هوا خارج می‌شود.	آن را تعویض کنید.	
داخل پروانه مکش زباله و پرز زیاد وجود دارد.	موتور را تمیز و رفع عیب کنید. در این مرحله تعویض فیلتر ضروری است.	
برد الکترونیکی کنترل سرعت معیوب است و سرعت خیلی پایین است.	آن را تعمیر یا تعویض کنید.	
موتور گیر مکانیکی دارد.	گیر موتور را بر طرف کنید.	
لاستیک لرزه گیر سروته و یا بغل موتور خراب است.	آنها را تعویض کنید.	دستگاه با لرزش کار می‌کند.
پروانه مکش هوا بالانس نیست.	پروانه مکش را تعویض کنید.	
موتور در جای خود قرار ندارد.	موتور را به‌طور صحیح در جای آن قرار دهید.	
فنر معیوب است.	آن را تعمیر یا تعویض کنید.	سیم جمع کن کار نمی‌کند
ضامن نگهدارنده معیوب است.	آن را تعمیر یا تعویض کنید.	
فنر شارژ نیست.	فنر را شارژ کنید.	
کلید خراب است	آن را تعویض کنید.	دستگاه خاموش نمی‌شود
اتصال در سیم‌های رابط کلید وجود دارد.	سیم رابط معیوب را تعویض کنید.	

روش تشخیص و چگونگی رفع عیب – تعمیر و راه‌اندازی	علت	نوع عیب
اقدامی صورت نگیرد و کلیدها را در وضعیت قطع قرار دهید.	برق شبکه قطع است.	کلیدهای پمپ آب و موتور دو دور وصل است اما کولر اصلا کار نمی‌کند.
پس از رفع عیب شبکه برق ورودی فیوز را وصل کنید.	فیوز اصلی شبکه برق ورودی قطع است.	
پس از رفع عیب مدار الکتریکی کولر فیوز را وصل کنید.	فیوز کولر قطع شده است.	
قطع سیم نول کولر را از محل قبل از کلید مخصوص و در محفظه کلید مخصوص و قطع سیم مشترک را از محفظه کلید تا ترمینال کولر در کابل چهار رشته بررسی کنید. چنانچه اتصال‌ها قطع شده است آن را برقرار کنید. در صورتی که سیم مشترک کابل قطع است، کابل را تعویض کنید.	نول یا سیم مشترک کولر قطع است	
اتصال‌ها را برقرار کنید.	اتصال‌ها قطع هستند.	
کابل سه رشته و سیم رابط پمپ را تعویض کنید.	کابل سیم رابط موتور دو دور و پمپ آب معیوب است.	
موتور دو دور و پمپ آب را تعویض کنید.	موتور دو دور و پمپ آب معیوب هستند.	

کلید پمپ آب قطع است.	کلید پمپ آب را وصل کنید.
پمپ آب کار نمی کند.	پمپ آب را سرویس یا تعویض کنید.
کلید پمپ آب معیوب است.	کلید مخصوص را تعویض کنید.
اتصال ها قطع است.	اتصال ها را برقرار کنید.
سیم رابط پمپ آب قطع است.	سیم رابط معیوب را تعویض کنید.
لوله آب کولر مسدود است.	لوله آب کولر را تعویض کنید
شناور معیوب است.	شناور را تعویض کنید.
شناور تنظیم نیست.	شناور را تنظیم کنید.
کفی پمپ آب از پایه پمپ جدا شده است.	کفی پمپ آب را نصب کنید.
شیلنگ آب از پایه پمپ یا سه راهی جدا شده است.	شیلنگ را در محل آن نصب کنید.
شیلنگ رابط، سه راهی و آب پخش کن ها مسدود است.	شیلنگ رابط، سه راهی و آب پخش کن ها را تمیز کنید.
سوراخ های ناودان ها بسته شده است.	ناودان ها را با استفاده از فشار آب تمیز کنید تا سوراخ ها کاملاً باز شوند.
پره های افقی دریچه هوای کولر در وضعیت نیم بسته قرار دارند.	به وسیله اهرم دریچه هوا، پره های افقی را در وضعیت مناسب آن قرار دهید.
پارچه برزنتی لرزه گیر پاره است.	پارچه برزنتی را تعویض کنید.
تسمه شل یا سفت بسته شده است.	پیچ های پایه موتور دو دور را شل کنید و با جابه جا پایه موتور، تسمه را تنظیم کنید و سپس پیچ ها را ببندید.
پولی موتور یا پولی پروانه هرز می گردند.	به وسیله پیچ آلنی، پولی ها را به محور محکم کنید.
پولی موتور و پولی پروانه هر دو در یک صفحه فرضی قرار ندارند.	پولی موتور یا پولی پروانه را با آچار آلن شماره ۴ باز کنید و هر دو پولی را در یک خط یا صفحه فرضی قرار دهید.

کولر کار می کند اما باد آن گرم است.

نکته مهم
در این شرایط هرگز از کولر استفاده نکنید زیرا موتور کولر به علت گرما می سوزد.

فن و پره‌های آن را تمیز کنید.	پره‌های فن کثیف شده‌اند.
پروانه را تعویض کنید.	زاویه پره‌های پروانه تغییر کرده است.
یاتاقان‌های معیوب را تعویض کنید.	یاتاقان‌های کولر معیوب هستند.
یاتاقان‌های معیوب را مشابه تعویض بوش‌های پنکه رومیزی تعویض کنید.	یاتاقان‌های موتور معیوب هستند.
پروانه را باز کنید (پس از باز کردن دو یاتاقان دو طرف پروانه، پروانه به راحتی از داخل کانال داخلی باز می‌شود) و پروانه را به‌طور صحیح در داخل کانال داخلی قرار دهید.	پروانه توربین بر عکس در داخل کانال داخلی سوار شده است.
موتور کولر را تعویض کنید یا برای تجدید سیم‌پیچی نزد متخصص ببرید.	موتور کولر نیم سوز است.
پروانه را باز کنید (پس از باز کردن دو یاتاقان دو طرف پروانه - پروانه به راحتی از داخل کانال داخلی باز می‌شود) و پروانه را به‌طور صحیح در داخل کانال داخلی قرار دهید.	پروانه توربین بر عکس در داخل کانال داخلی سوار شده است.
موتور کولر را تعویض یا برای سیم‌پیچی نزد متخصص ببرید.	موتور کولر نیم سوز است

کلید پمپ آب در وضعیت قطع قرار دارد.	کلید را در وضعیت روشن قرار دهید.
کلید پمپ آب کولر معیوب است	کلید مخصوص کولر را تعویض کنید.
اتصال سرسیم‌های رابط پمپ به ترمینال قطع است.	اتصال‌ها را برقرار کنید.
اتصال کابل چهار رشته به کلید پمپ قطع است.	اتصال‌ها را برقرار کنید
پمپ آب کولر کار نمی‌کند.	اتصال سیم رابط پمپ در کابل چهار رشته به ترمینال کولر قطع است.
کابل چهار رشته‌ای معیوب است	کابل چهار سیمه رشته‌ای را تعویض کنید.
سیم رابط پمپ آب معیوب است	سیم رابط پمپ را تعویض کنید.
موتور پمپ کولر سوخته است.	پمپ آب کولر را تعویض کنید یا برای سیم پیچی نزد متخصص ببرید.
کلید روشن موتور در وضعیت قطع قرار دارد.	کلید موتور را در وضعیت روشن قرار دهید
کلید مخصوص کولر معیوب است	کلید را تعویض کنید
اتصال سرسیم‌های کابل چهار رشته به کلید مخصوص کولر قطع است	اتصال‌ها را برقرار کنید.
اتصال سرسیم‌های کابل سه رشته‌ای و رابط ترمینال به موتور قطع است.	اتصال‌ها را برقرار کنید.
کابل چهار رشته‌ای معیوب است	کابل چهار رشته‌ای را تعویض کنید.
کابل سه رشته‌ای معیوب است.	کابل سه رشته‌ای موتور را تعویض کنید
موتور سوخته است.	موتور را تعویض یا برای سیم‌پیچی نزد متخصص ببرید.

تسمه بیش از حد سفت است.	تسمه را تنظیم کنید.	موتور کولر صدای هوم می‌کند اما نمی‌چرخد.
پولی‌ها در یک امتداد نیستند.	پولی‌ها را طوری تنظیم کنید که در یک صفحه فرضی قرار گیرند.	
اتصال‌ها قطع است.	اتصال‌ها را برقرار کنید.	
کلید گریز از مرکز پس از خاموش شدن موتور در مرحله قبل به وضعیت عادی خود برگشته است.	فترهای کلید گریز از مرکز تعویض شود.	
سیم پیچ راه‌اندازی معیوب است.	موتور را تعویض کنید یا برای سیم پیچی نزد متخصص ببرید.	
سیم پیچی‌های دور تند و راه‌انداز هر دو معیوب هستند.	سیم‌های رابط معیوب را تعویض کنید.	
سیم‌های رابط معیوب هستند	خازن راه‌انداز را تعویض کنید.	
خازن راه‌انداز معیوب است.	خازن دائم کار را تعویض کنید.	
خازن دائم کار در موتورهای یک فاز با خازن دائم کار معیوب است.		
اتصال کابل چهار رشته‌ای مربوط به دوری از موتور که کار نمی‌کند به کلید مخصوص قطع است.	اتصال را برقرار کنید.	
کلید معیوب است.	کلید مخصوص را تعویض کنید.	
اتصال کابل سه سیمه‌ای موتور به ترمینال یا صفحه کلید گریز از مرکز قطع است.	اتصال را برقرار کنید.	
کابل چهار رشته‌ای معیوب است.	کابل چهار رشته‌ای را تعویض کنید.	
کابل سه سیمه موتور معیوب است.	کابل سه سیمه موتور را تعویض کنید.	
سیم صفحه پلاتین و یا محرک گردان کلید گریز از مرکز معیوب است	صفحه پلاتین یا محرک گردان را تعویض کنید.	
موتور معیوب است.	موتور را تعویض کنید یا برای سیم‌پیچی نزد متخصص ببرید	

سیم رابط معیوب است.	سیم رابط معیوب را تعویض کنید.	
اتصال‌ها قطع است.	اتصال‌ها را برقرار کنید	
فاصله پلاتین‌های متحرک و ثابت مربوط به کلید گریز از مرکز تنظیم نیست	در صوت امکان فاصله بین پلاتین‌های متحرک و ثابت را تنظیم کنید.	در کولر با موتورهایی که سیم پیچ راه انداز دارند، در هر دو وضعیت کلید تبدیل فقط دور تند موتور کار می‌کند.
صفحه پلاتین مربوط به کلید گریز از مرکز معیوب است.	صفحه پلاتین را تعویض کنید.	
قسمت گردان کلید گریز از مرکز معیوب است.	قسمت گردان کلید گریز از مرکز را در صورت امکان تعمیر کنید. در غیر این صورت تعویض شود.	
اتصال کابل چهار سیمه به کلید تبدیل جابه‌جا شده است.	اتصال‌ها را در کلید تبدیل جابه‌جا کنید.	
اتصال سرسیم‌های کابل سه سیمه موتور به ترمینال جابه‌جا شده است.	سرسیم‌های دور تند و کند موتور دو دور را در ترمینال جابه‌جا کنید.	با تغییر وضعیت کلید تبدیل تند و کند کولر به‌طور معکوس عمل می‌کند یعنی جای دور تند و کند عوض شده است.
اتصال سرسیم‌های کابل سه سیمه تند و کند موتور در روی صفحه پلاتین کلید گریز از مرکز جابه‌جا شده است.	سرسیم‌های دور تند و کند موتور را جابه‌جا کنید.	

در کولر با موتور راه انداز خازنی با راه انداز مقاومتری موتور با دور کم راه نمی افتد - اما پس از راه اندازی یا دور تند تغییر وضعیت کلید تبدیل موتور با دور کند کار می کند.	سیم رابط پلاتین های کلید گریز از مرکز معیوب است.	سیم رابط را تعویض کنید.
	اتصال ها قطع است.	اتصال ها را برقرار کنید.
	فاصله بین پلاتین های کلید گریز از مرکز تنظیم نیست.	فاصله بین پلاتین های متحرک و ثابت صفحه پلاتین کلید گریز از مرکز را تنظیم کنید.
هر دو دور موتور پروانه کار می کند اما هوایی از دریچه کولر خارج نمی شود.	دریچه یا دریچه های کولر بسته است.	دریچه یا دریچه ها را باز کنید.
	تسمه کولر پاره است.	تسمه کولر را تعویض کنید.
	تسمه بیش از حد سفت بسته شده است.	تسمه را با جابه جایی پایه موتور دو دور تنظیم کنید.
	پروانه به دیواره کانال داخلی گیر می کند.	با جابه جایی بوش های پلاستیکی پروانه را در کانال داخلی به طور صحیح تنظیم کنید.
موتور دو دور بدون تسمه کار می کند اما با قرار گرفتن تسمه بر روی آن کار نمی کند.	یاتاقان های دو طرف پروانه معیوب هستند	یاتاقان ها را تعویض کنید.
	یاتاقان های موتور معیوب هستند.	یاتاقان های موتور را تعویض کنید.
	موتور نیم سوز است	موتور را تعویض کنید یا برای سیم پیچی نزد متخصص ببرید.
	خازن راه انداز با خازن دائم کار معیوب است.	خازن های معیوب را تعویض کنید.

پولی موتور روی محور موتور به‌طور هرز می‌چرخد.	پولی موتور را با پیچ آلن روی محور موتور محکم کنید.	
پولی پروانه روی محور آن به‌طور هرز می‌چرخد	پولی پروانه را به وسیله پیچ آلن نمره ۴ روی محور پروانه محکم کنید.	
یاتاقان‌های پروانه معیوب هستند.	یاتاقان‌های معیوب را تعویض کنید.	سرعت پروانه کولر هنگام کار کم و زیاد می‌شود.
فاصله پلاتین‌های صفحه پلاتین کلید گریز از مرکز تنظیم نیست.	فاصله پلاتین‌های متحرک و ثابت صفحه کنتاکت کلید گریز از مرکز را تنظیم کنید یا صفحه پلاتین کلید گریز از مرکز را تعویض کنید.	
موتور دو دور نیم سوز است.	موتور را تعویض کنید یا برای سیم پیچی نزد متخصص ببرید.	
اتصال سیم رابط دور کند کابل چهار رشته به کلید تبدیل غلط است.	سریع کلید کولر را در وضعیت قطع قرار دهید و اتصال را به طور صحیح برقرار کنید.	موتور کولر با سیم پیچ راه انداز در حالت راه‌اندازی به‌طور صحیح عمل می‌کند اما به محض رفتن به دور کند موتور دود می‌کند.
کابل رابط موتور معیوب است.	کابل سه سیمه موتور را تعویض کنید.	
کابل چهار رشته معیوب است.	کابل چهار رشته‌ای را تعویض کنید.	
سیم رابط داخل موتور معیوب است.	سیم رابط معیوب را تعویض کنید.	
برق شبکه شهر قطع شده است.	اقدامی صورت نگیرد.	
فیوز کولر قطع شده است.	پس از رفع عیب اجزای مدار الکتریکی و الکترومکانیکی کولر، فیوز را وصل کنید.	
اتصال‌ها قطع شده است	اتصال‌ها را برقرار کنید.	
سیم مشترک کابل رابط موتور معیوب شده است.	کابل سه سیمه موتور را تعویض کنید.	
سیم مشترک کابل چهار رشته‌ای از داخل قطع شده است.	کابل چهار رشته‌ای را تعویض کنید.	موتور کولر پس از راه‌اندازی به آرامی می‌ایستد.
سیم‌های رابط معیوب شده‌اند.	سیم‌های رابط معیوب را تعویض کنید.	
کلید معیوب شده است	کلید را تعویض کنید.	
خازن اصلاح ضریب قدرت سوخته است.	خازن اصلاح ضریب قدرت را تعویض کنید.	
موتور سوخته است.	موتور را تعویض کنید یا برای سیم‌پیچی نزد متخصص ببرید.	

<p>سفتی تسمه، خرابی یاتاقان‌ها، در یک امتداد نبودن پولی‌ها، بسته بودن دریچه هوای کولر را کنترل و بازدید کنید. در صورت مشاهده هر یک از عیوب فوق آن را برطرف کنید و در صورتی که موتور نیم‌سوز است آن را تعویض کنید یا برای سیم‌پیچی نزد متخصص ببرید.</p>	<p>بی‌متال سر راه سیم مشترک موتور در اثر افزایش جریان موتور هنگام کار عمل کرده و موتور بی‌برق می‌شود. پس از خنک‌شدن موتور و بی‌متال مجدداً بی‌متال وصل شده و موتور دوباره راه‌اندازی می‌شود و سیکل کار را تکرار می‌کند.</p>	<p>موتور دو دور کولر هنگام کار، متناوباً خاموش و روشن می‌شود.</p>
<p>کلید مخصوص کولر را تعویض کنید.</p>	<p>کلید تبدیل موتور معیوب شده است.</p>	<p>با زدن کلید موتور پروانه، فیوز مینیاتوری قطع می‌شود.</p>
<p>کابل سه سیمه موتور را تعویض کنید.</p>	<p>کابل سه سیمه موتور معیوب شده است.</p>	
<p>سیم‌های رابط معیوب را تعویض کنید.</p>	<p>اتصال در سیم‌های رابط داخل موتور وجود دارد.</p>	
<p>موتور را تعویض کنید یا برای سیم‌پیچی نزد متخصص ببرید.</p>	<p>موتور سوخته است</p>	
<p>خازن اصلاح ضریب قدرت را تعویض کنید.</p>	<p>خازن اصلاح ضریب قدرت معیوب است.</p>	<p>با زدن کلید پمپ آب فیوز کولر قطع می‌شود</p>
<p>سیم رابط پمپ آب را تعویض کنید.</p>	<p>سیم رابط پمپ آب معیوب است.</p>	
<p>کابل چهار رشته را تعویض کنید</p>	<p>کابل چهار رشته معیوب است.</p>	
<p>پمپ آب را تعویض کنید یا برای تجدید سیم‌پیچی نزد متخصص ببرید.</p>	<p>پمپ آب سوخته است.</p>	

سیم اتصال زمین کولر قطع است.	برق دار بودن بدنه کولر می تواند در اثر ولتاژ القایی، اتصال سیم های کابل چهار رشته به بدنه کولر که گلند کابل ندارد، اتصال بدنه پمپ آب یا موتور کولر و اتصال کابل های رابط موتور کولر و پمپ آب به بدنه ایجاد شده باشد. بنابراین پس از رفع عیب، سیم اتصال زمین را وصل کنید.	بدنه کولر برق دارد.
تسمه بیش از حد سفت است.	تسمه را تنظیم کنید.	
در موتورهای تک فاز با خازن دائم کار خازن های موتور معیوب است	خازن های دائم کار موتور را تعویض کنید.	با وصل کردن کلید موتور کولر راه اندازی نمی شود اما با حرکت تسمه توسط دست موتور راه اندازی می شود.
در موتورهای تک فاز با سیم پیچ راه انداز و یا خازن دائم کار سیم پیچی راه انداز یا کمکی سوخته است.	موتور را تعویض کنید یا برای تجدید سیم پیچی نزد متخصص ببرید.	توجه: اینگونه راه اندازی غلط است چون امکان مصدوم شدن شخص وجود دارد، لذا توصیه می شود در این راه اندازی موتور رفع عیب شود.
در موتورهای تک فاز با راه انداز خازنی، خازن راه انداز سوخته است.	خازن راه انداز را تعویض کنید.	
در موتورهایی که کلید گریز از مرکز دارند، کلید گریز از مرکز معیوب است.	کلید گریز از مرکز را تعویض کنید.	
پولی موتور با پولی پروانه شل شده اند.	پولی ها را به وسیله پیچ آلن نمره ۴ و آچار مخصوص به محورشان محکم کنید.	
آب روی تسمه می ریزد.	ریزش آب به تسمه بر طرف شود.	
یاتاقان های موتور معیوب هستند.	یاتاقان ها را تعویض کنید.	
پیچ های یاتاقان های دو سر محور پروانه شل شده اند.	پیچ های یاتاقان را محکم کنید.	
یاتاقان های پروانه معیوب هستند.	یاتاقان ها را تعویض کنید.	کولر هنگام کار، سر و صدا می کند
تسمه معیوب است.	تسمه را تعویض کنید.	
یاتاقان ها بدون روغن هستند.	یاتاقان ها را روغن کاری کنید.	
موتور نیم سوز است.	موتور را تعویض کنید یا برای سیم پیچی نزد متخصص ببرید.	
پمپ آب معیوب است.	عیب پمپ آب را برطرف کنید.	

جهت قرار گرفتن پروانه در داخل کانال داخلی کولر صحیح نیست. نصب کنید.	پروانه کولر را به طور صحیح در کانال داخلی نصب کنید.	کولر هنگام کار هوای داخل منزل را از طریق دریچه هوا و کانال خارجی به داخل کولر می کشد. آب کولر سرریز می شود.
کولر تراز نیست	کولر را روی پایه تراز کنید.	
شناور کولر تنظیم نیست	شناور کولر را تنظیم کنید.	
شناور کولر معیوب است.	شناور کولر را تعویض کنید.	
آب پخش کن ها درست نصب نشده اند.	آب پخش کن ها را به طور صحیح نصب کنید.	
درپوش های کولر درست نصب نشده اند.	درپوش های کولر را به طور صحیح نصب کنید.	کولر هنگام کار کولر، قطرات ریز آب از دریچه هوا کولر وارد اتاق می شود.
پوشال ها به طور مرتب روی درپوش ها نصب نشده است.	پوشال ها را خیس کنید سپس روی درپوش ها مرتب کنید.	
آب از آب پخش کن ها روی پروانه می ریزد.	آب پخش کن ها را به طور صحیح در بدنه کولر قرار دهید.	
شیلنگ آب با سه راهی معیوب هستند.	شیلنگ یا سه راهی معیوب را تعویض کنید.	کولر هنگام کار لرزش شدید دارد.
کانال داخلی مستقیماً به کانال خارجی اتصال دارد.	بین کانال داخلی و کانال خارجی پارچه برزنتی قرار دهید.	
کولر به کانال خارجی چسبیده و پارچه برزنتی را جمع کرده است.	کولر را از کانال خارجی با فاصله مناسب قرار دهید.	
پولی های موتور و پروانه در یک امتداد نیستند.	پولی ها را طوری تنظیم کنید که هر دو پولی در یک امتداد و در یک سطح یا صفحه فرضی قرار گیرند.	
تسمه خراب است.	تسمه را تعویض کنید.	
یاتاقان های موتور معیوب هستند.	یاتاقان های موتور را مشابه تعویض یاتاقان پنکه روی میزی تعویض کنید.	
یاتاقان های پروانه کولر معیوب هستند	یاتاقان ها را تعویض کنید.	

کلید موتور پروانه در وضعیت قطع قرار دارد.	کلید را وصل کنید	پروانه کولر نمی چرخد
کلید موتور پروانه معیوب است.	کلید را تعویض کنید	
اتصال های مدار الکتریکی موتور پروانه قطع هستند	اتصال ها را برقرار کنید.	
سیم های رابط موتور پروانه معیوب هستند	سیم های رابط معیوب را تعویض کنید	
پمپ آب گیر مکانیکی دارد.		
بوش یاتاقان های موتور پروانه معیوب هستند	بوش یا یاتاقان های موتور را تعویض کنید.	
موتور پروانه سوخته است.	موتور را تعویض یا به منظور سیم پیچی نزد متخصص ببرید.	
سیم پیچ کمکی موتور معیوب است.	موتور را تعویض یا برای تجدید سیم پیچی نزد متخصص ببرید	موتور صدای هوم می کند اما نمی چرخد
خازن معیوب است.	خازن را تعویض کنید	
بوش های موتور معیوب هستند	بوش یا یاتاقان ها را تعویض کنید.	
پمپ آب گیر مکانیکی دارد.	گیر مکانیکی را بر طرف کنید.	با تغییر وضعیت ۷-۱۸-۷ کلید تبدیل تند و کند کولر به طور معکوس عمل می کند.
اتصال سرسیم های سیم رابط به کلید جابه جا شده است.	اتصال سرسیم های رابط موتور به کلید را به طور صحیح برقرار کنید.	
سیم رابط موتور معیوب است.	سیم های رابط معیوب را تعویض کنید و پس از رفع عیب مدار فیوز را وصل کنید.	با زدن کلید موتور پروانه، فیوز مینیاتوری قطع می شود.
موتور پروانه سوخته است.	موتور را تعویض کنید یا برای تعویض سیم پیچی نزد متخصص ببرید.	
سیم رابط به بدنه کولر اتصال دارد.	اتصال بدنه کولر را بر طرف کنید.	بدنه کولر برق دارد.
پمپ آب کولر اتصال بدنه دارد.	چنانچه نتوان اتصال بدنه را برطرف کرد، موتور را تعویض یا به منظور سیم پیچی نزد متخصص ببرید.	
موتور پروانه اتصال بدنه دارد.	موتور را تعویض یا نزد متخصص ببرید.	

پمپ آب کولر را سرویس و رفع نقص کنید. مکانیکی دارد.	پمپ آب کولر معیوب است یا گیر	کولر هنگام کار سرو صدا می کند.
موتور پروانه را به طور صحیح نصب کنید.	موتور پروانه درست نصب نشده است.	
یاتاقان های معیوب را تعویض کنید.	یاتاقان های موتور معیوب هستند.	
موتور را تعویض کنید.	موتور نیم سوز است.	
کولر را تراز کنید.	کولر ترازو نصب نشده است.	آب از پوشال ۱۱-۱۸-۸- کولر سرریز می شود.
درپوش کولر را به طور صحیح نصب کنید.	درپوش عقب درست نصب نشده است.	
شیلنگ آب را در محل خود به طور صحیح نصب کنید.	شیلنگ آب معیوب است یا از محل خود خارج شده است.	
پوشال را به طور مرتب نصب کنید.	پوشال به طور مرتب نصب نشده است.	کولر هنگام کار قطرات ریز آب را از دریچه خروجی هوای کولر به محیط منزل می ریزد.
پوشال درپوش عقب را مرتب کنید.	درپوش عقب کولر به بدنه توربین پوشال چسبیده است و آب توسط پوشال به داخل فن و از آنجا به محیط منزل می ریزد.	
یاتاقان های موتور را تعویض کنید.	یاتاقان های موتور معیوب هستند.	کولر هنگام کار لرزش شدید دارد.
گیر مکانیکی پمپ آب را برطرف کنید.	پمپ آب گیر مکانیکی دارد.	
موتور را تعویض کنید یا برای سیم پیچی نزد متخصص ببرید.	موتور نیم سوز است.	
کولر را به طور تراز نصب کنید.	کولر تراز نیست.	



فصل ۵

ایمنی، بهداشت و ارگونومی

رنگ‌های ایمنی

رنگ	قرمز	زرد	سبز	آبی
معنی	ایست، ممنوع	احتیاط احتمال خطر	بدون خطر، کمک‌های اولیه	علائم پیشنهادی راهنمایی
رنگ زمینه	سفید	سیاه	سفید	سفید
رنگ علائم	سفید	سیاه	سفید	سفید
مثال‌های کاربردی	علائم ایست، اضطراری، خاموش، علائم ممنوع، مواد آتش‌نشانی	اشاره و تذکر خطر (مثلاً آتش، انفجار، تابش)، اشاره و تذکر موانع (مثلاً گودال و برآمدگی)	مشخصه راه نجات و خروجی اضطراری، کمک‌های اولیه و ایستگاه‌های نجات	موظف به استفاده از تجهیزات ایمنی شخصی، محل کیوسک

علائم پیشنهادی

باید قفل شود	باید از ماسک جوشکاری استفاده شود	باید از کلاه ایمنی استفاده شود	باید از لباس ایمنی استفاده شود	باید از ماسک ایمنی استفاده شود	عابرپیاده باید از این مسیر استفاده کند	باید از کمر بند ایمنی استفاده شود
باید همه دست‌ها شسته شود	باید از ماسک محافظ استفاده شود	باید کفش ایمنی بپوشید	باید از عینک حفاظتی استفاده شود	قبل از شروع به کار قطع کنید	باید از پل استفاده شود	باید از گوشی محافظ استفاده شود

علائم نجات در مسیرهای فرار و خروجی‌های اضطراری

اطلاعات مسیر کمک‌های اولیه، مسیرهای فرار و خروجی‌های اضطراری	کمک‌های اولیه	برانکارد	دوش اضطراری	تجهیزات شستشوی چشم
تلفن اضطراری	پنجره اضطراری خروج نردبان فرار	خروجی اضطراری / مسیر فرار		

علائم ایمنی حریق و علائم اضافی

					
تلفن اضطراری حریق	کلید هشدار حریق	کلاه آتش نشانی	نردبان اضطراری حریق	قرقره شیلنگ آتش نشانی	کیسول آتش نشانی

علائم ممنوع

					
ممنوع	سیگار کشیدن ممنوع	کبریت، شعله و سیگار کشیدن ممنوع	عبور عابر پیاده ممنوع	خاموش کردن با آب ممنوع	این آب خوردنی نیست
					
ورود افراد متفرقه ممنوع	برای وسایل نقلیه بالابر ممنوع	دست زدن و تماس ممنوع	کاربرد این دستگاه‌ها در وان حمام، دوش یا ظرف‌شویی ممنوع	وصل کردن ممنوع	گذاشتن یا انبار کردن ممنوع
					
ممنوعیت دسترسی برای افرادی که در بدن ایمپلنت‌های فلزی دارند	عکس برداری ممنوع	پوشیدن دستکش ممنوع	ورود به محوطه ممنوع	استفاده از تلفن همراه ممنوع	حمل نفر ممنوع

علائم هشدار

					
هشدار قبل از نقطه خطر	هشدار نسبت به مواد آتشزا	هشدار نسبت به مواد منفجره	هشدار، مواد سمی	هشدار، مواد خورنده	هشدار، مواد رادیواکتیو یا پرتو یونیزه کننده
					
هشدار، بارهای آویزان و معلق	هشدار، رفت و آمد بالاتر	هشدار، ولتاژ الکتریکی خطرناک	هشدار، لبه‌های برنده	هشدار، تابش لیزری	هشدار، مواد آتشزا
					
هشدار، پرتوهای غیر یونی کننده و الکترومغناطیس	هشدار، میدان مغناطیسی	هشدار، نسبت به زمین خوردن و گیر کردن	هشدار، خطوط سقوط	هشدار، خطر مرگ	هشدار، سرما
					
هشدار، سطوح داغ	هشدار، کپسول‌های گاز	هشدار، خطر باتری	هشدار، آسیب دیدگی دست	هشدار، خطر سر خوردن	هشدار، خطر پرس شدن

لوزی خطر

آبی

- واکنش پذیری
 ۴- مرگبار
 ۳- خیلی خطرناک
 ۲- خطرناک
 ۱- باخطر کم
 ۰- نرمال

قرمز

- خطرات آتش سوزی نقطه اشتعال
 ۴- زیر ۷۳ درجه فارنهایت
 ۳- زیر ۱۰۰ درجه فارنهایت
 ۲- زیر ۲۰۰ درجه فارنهایت
 ۱- بالای ۲۰۰ درجه فارنهایت
 ۰- نمی سوزد

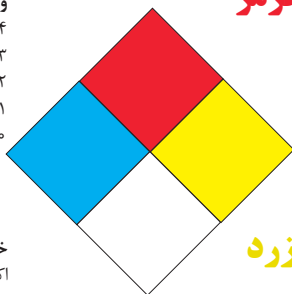

سیمیایی

- خطرات خاص
 اکسید کننده OX
 اسیدی ACID
 قلیایی ALK
 خورنده COR

زرد

- واکنش پذیری
 ۴- ممکن است منفجر شود
 ۳- ممکن است در اثر حرارت و شوک منفجر شود
 ۲- تغییرات شیمیایی شدید
 ۱- در اثر استفاده از حرارت ناپایدار می گردد
 ۰- پایدار است

تشریح راهنمای لوزی خطر

واکنش پذیری	قابلیت اشتعال	بهداشت
قابلیت آزاد کردن انرژی	قابلیت سوختن	نحوه حفاظت
۴- ممکن است تحت شرایط عادی منفجر شود	۴- قابلیت اشتعال بالا	۴- حفاظت کامل و استفاده از دستگاه‌های تنفسی
۳- ممکن است در اثر حرارت و شوک منفجر شود	۳- تحت شرایط معمولی مشتعل می گردد	۳- حفاظت کامل و استفاده از دستگاه‌های تنفسی
۲- تغییرات شیمیایی شدید می دهد ولی منفجر نمی شود	۲- با حرارت ملایم مشتعل می گردد	۲- از دستگاه تنفسی همراه ماسک کامل صورت استفاده گردد
۱- در اثر استفاده از حرارت ناپایدار می گردد	۱- وقتی حرارت ببیند و گرم شود مشتعل می گردد	۱- بایستی از دستگاه تنفسی استفاده گردد
۰- در حالت عادی پایدار است	۰- مشتعل نمی شود	۰- وسیله خاصی مورد نیاز نمی باشد

مقایسه انواع کلاس‌های آتش

جدول مقایسه انواع کلاس‌های آتش

اروپایی	نوع حریق
Class A	جامدات قابل اشتعال (مواد خشک)
Class B	مایعات قابل اشتعال
Class C	گازهای قابل اشتعال
Class F/D	وسایل الکتریکی (برقی)
Class D	فلزات قابل اشتعال
Class F	روغن آشپزی

روش‌های متفاوت اطفای حریق

طبقه‌بندی آتش‌سوزی‌ها	مواد	خاموش‌کننده توصیه شده
دسته A جامدات احتراق‌پذیر به جز فلزات	موادی که از سطح می‌سوزند مانند: چوب، کاغذ، پارچه موادی که از عمق می‌سوزند مانند: چوب، زغال سنگ، پارچه موادی که در اثر حریق شکل خود را از دست می‌دهند مانند: لاستیک نرم، پلاستیک نرم	خاموش‌کننده‌های نوع آبی پودری چند منظوره CO_2 هالون خاموش‌کننده‌های پودری چندمنظوره خاموش‌کننده‌های نوع آبی خاموش‌کننده‌های CO_2 خاموش‌کننده‌های هالون خاموش‌کننده‌های پودری خاموش‌کننده‌های چندمنظوره
دسته B مایعات قابل اشتعال	نفت، بنزین، رنگ، لاک، روغن و غیره (غیر قابل حل در آب) مایعات سنگین مانند قیر و آسفالت و گریس الکل، کتون‌ها و غیره (قابل حل در آب)	خاموش‌کننده‌های پودری خاموش‌کننده‌های کف شیمیایی و کف مکانیکی خاموش‌کننده‌های پودری و CO_2 خاموش‌کننده هالون خاموش‌کننده‌های AFFF
دسته C گازهای قابل اشتعال	گازها یا موادی که اگر با آب ترکیب شوند تولید گاز قابل اشتعال می‌نمایند مانند: کاربید	خاموش‌کننده‌های پودری خاموش‌کننده‌های CO_2 خاموش‌کننده‌های هالون
دسته D تجهیزات برقی	کلید و پریز برق، تلفن، رایانه، ترانسفورماتورها	خاموش‌کننده‌های CO_2 خاموش‌کننده‌های هالون
دسته E فلزات قابل اشتعال	منیزیم، سدیم، پتاسیم، آلومینیم	خاموش‌کننده‌های پودر خشک

میزان شدت نور در محیط‌های کار (لوکس)

لوکس	فعالیت کاری	ردیف
۲۰-۵۰	فضاهای عمومی با محیط تاریک	۱
۵۰-۱۰۰	گذرگاه‌ها و راهروهای کارهای موقت	۲
۱۰۰-۲۰۰	فضاهای کاری برای کارهایی که گاه‌آنگاه انجام می‌شود.	۳
۲۰۰-۵۰۰	کارهایی که معمولاً با کنتراست بالا یا بر روی قطعه بزرگ انجام می‌شود.	۴
۵۰۰-۱۰۰۰	کارهایی که معمولاً با کنتراست متوسط یا بر روی قطعه کوچک انجام می‌شود.	۵
۱۰۰۰-۲۰۰۰	کارهایی که معمولاً با کنتراست پایین یا بر روی قطعه کوچک انجام می‌شود.	۶
۲۰۰۰-۵۰۰۰	کارهایی که معمولاً با کنتراست پایین یا بر روی قطعات ریز و یا تکرار زیاد انجام می‌شود.	۷
۵۰۰۰-۱۰۰۰۰	انجام کارهای ممتد و طولانی با دقت بالا	۸
۱۰۰۰۰-۲۰۰۰۰	انجام کارهای خیلی خاص با کنتراست بسیار پایین	۹

میزان خطر و احتمال وقوع آن بر حسب مسیر جریان برق

مسیب جریان	میزان خطر مرگ	احتمال وقوع
از سر به اندامهای دیگر	خیلی زیاد (مرگبار)	خیلی کم
از یک دست به دست دیگر	زیاد	متوسط
از دست به پا	خیلی زیاد	زیاد
از یک پا به یک دست	کم	کم

زمان تست هیدرو استاتیک خاموش کننده‌ها

ردیف	نوع خاموش کننده آتش نشانی	دوره زمان تست (سال)
۱	خاموش کننده آب و گاز تحت فشار و یا حاوی ترکیبات ضد یخ	۵
۲	خاموش کننده حاوی AFFF یا FFFP	۵
۳	خاموش کننده پودری یا سیلندر فولادی	۵
۴	خاموش کننده کربن دی‌اکسید	۵
۵	خاموش کننده حاوی پودر تر شیمیایی	۵
۶	خاموش کننده‌های حاوی پودر خشک شیمیایی یا سیلندرهای آلومینیم و یا برنجی	۱۲
۷	خاموش کننده‌های حاوی پودر خشک شیمیایی یا سیلندرهای فولادی ریخته‌گری و مواد هالوژنه	۱۲
۸	خاموش کننده‌های حاوی پودر و دارای بالن (کارتریج) یا سیلندرهای فولادی ریخته‌گری شده	۱۲

علائم و کدهای بازیافت مواد مختلف

امروزه بازیافت به عنوان یکی از پارامترهای مؤثر بر طراحی محصولات محسوب می‌گردد و به خصوص در مباحثی همچون طراحی و توسعه پایدار توجه به بازیافت از اهمیت ویژه‌ای برخوردار است. یکی از عواملی که می‌تواند پس از استفاده از محصول، به سهولت تفکیک زباله در مبدأ کمک نماید علائم بازیافت مندرج بر روی بدنه کالا است که نوع جنس محصول را بیان می‌دارد که در ذیل، به بیان برخی از متداول‌ترین آنها اشاره شده است.



توضیحات	کد	توضیحات	کد
پلی اتیلن با چگالی بالا	 PE-HD	پلی اتیلن تری فتالات	 PET
پلی اتیلن با چگالی پایین	 PE-LD	پلی وینیل کلراید	 PVC
پلی استایرن	 PS	پلی پروپیلن	 PP
کدهای ۸ تا ۱۴ به ترتیب مربوط به باتری‌های سرب - اسیدی، قلیایی، نیکل کادمیوم، نیکل متال هیدرید، لیتیوم، اکسید نقره، و زینک کربن (باتری‌های قلمی معمولی) است.		سایر پلاستیک‌ها که عمدتاً شامل آکریلیک‌ها، فایبرگلاس، پلی‌آمید و ملامین (اوره فرمالدئید) هستند	 O
کاغذهای ممزوج با سایر مواد، کاغذ روزنامه، پاکت نامه و غیره	 PAP	مقوا	 PAP
آهن	 FE	کاغذ	 PAP

توضیحات	کد
پارچه	
کنف	
شیشه ممزوج	
شیشه بدون رنگ شفاف	
کدهای ۶۰ تا ۶۹ به طور کلی مربوط به انواع پارچه‌ها است	

توضیحات	کد
شیشه رنگی (معمولاً سبز) کدهای ۷۰ تا ۷۹ مربوط به انواع شیشه‌ها است	
کاغذ یا مقوای ممزوج با پلاستیک یا آلومینیوم	
آلومینیوم	
چوب	
چوب پنبه	

- ۱ **PETE پلاستیک کد ۱:** پلی اتیلن ترفتالات، قابل بازیافت‌ترین و معمول‌ترین پلاستیک است که به عنوان بطری‌های آب، نوشابه و ظرف‌های یک‌بار مصرف و غیره استفاده می‌شود. محکم و در برابر گرما مقاوم است و با بازیافت به بطری‌های آب، ساک، لباس، کفش، روکش مبل، فیبرهای پلی استر و غیره تبدیل می‌شود.
- ۲ **HDPE پلاستیک کد ۲:** پلی اتیلن با غلظت بالا که به راحتی و به سرعت بازیافت می‌شود. پلاستیک نوع خشک است، اما زود شکل می‌گیرد و معمولاً در قوطی شوینده‌ها، بطری‌های شیر، قوطی آب‌میوه، کیسه‌های زباله و غیره به کار می‌رود، با بازیافت به لوله‌های پلاستیکی، قوطی شوینده‌ها، خودکار، نیمکت و غیره تبدیل می‌شود.
- ۳ **PVC پلاستیک کد ۳:** پلی وینیل کلراید سخت بازیافت می‌شود. با آنکه محیط زیست و سلامت افراد را به خطر می‌اندازد، هنوز در همه جا در لوله‌ها، میزها، اسباب‌بازی و بسته‌بندی و غیره به چشم می‌خورد، PVC بازیافت شده به عنوان کف‌پوش، سرعت‌گیر، پنل و گل پخش‌کن ماشین استفاده می‌شود.
- ۴ **LDPE پلاستیک کد ۴:** پلی اتیلن با غلظت پایین است. ویژگی آن قابل انعطاف بودنش است. معمولاً در نخ‌های شیرینی، بسته‌بندی، قوطی‌های فشاری، کاورهای خشکشویی به کار می‌رود. بعد از بازیافت به عنوان بسته‌های حمل نامه، سطل‌های زباله، سیم‌بند و غیره استفاده می‌شود.
- ۵ **pp پلاستیک کد ۵:** پلی پروپیلن با غلظت پایین و در برابر حرارت فوق‌العاده مقاوم است. به عنوان نی، درهای بطری و قوطی استفاده می‌شود. PP بازیافت شده در چراغ راهنمایی و رانندگی، پارو، جای پارک دوچرخه و قفسه‌های کشویی کاربرد دارد.
- ۶ **PS پلاستیک کد ۶:** پلی استایرن که فوم معروف است، در ظروف یک‌بار مصرف دردار و غیره به کار می‌رود. فوق‌العاده سبک ولی حجیم است. PS به دلیل آنکه گرما را زیاد منتقل نمی‌کند، کاربرد زیادی دارد. با آنکه این ماده جزو برنامه‌های بازیافت شهرداری‌ها نیست، اما می‌تواند به عایق‌های حرارتی، شانه‌های تخم‌مرغ، خط‌کش و ظروف پلاستیکی تبدیل شود.
- ۷ **سایر موارد پلاستیک کد ۷:** سایر پلاستیک‌ها مانند پلی اورتان می‌توانند ترکیبی از پلاستیک‌های فوق باشند. جزو بازیافت نیستند، محصولات با کد ۷ می‌توانند هرچیز از زین دوچرخه گرفته تا ظرف‌های ۵ گالنی را شامل شوند. بسیاری از بازیافت‌کنندگان، پلاستیک با این کد را قبول نمی‌کنند، اما رزین این پلاستیک‌ها قابل تبدیل به الوارهای پلاستیکی و مواد سفارشی هستند.

نکات ایمنی حمل با جرثقیل

	<p>اطمینان از تحمل بار توسط زنجیر یا تسمه</p>
	<p>اطمینان از محکم بودن تسمه یا زنجیر</p>
	<p>دقت و توجه در نحوه صحیح انتقال بار</p>

جدول مقادیر مجاز حد تماس شغلی صدا

تراز فشار صوت به dBA	مدت مواجهه در روز	
۸۰	ساعت	۲۴
۸۲	ساعت	۱۶
۸۵	ساعت	۸
۸۸	ساعت	۴
۹۱	ساعت	۲
۹۴	ساعت	۱
۹۷	دقیقه	۳۰
۱۰۰	دقیقه	۱۵

جدول حدود مجاز مواجهه مواد شیمیایی

نام علمی ماده شیمیایی	وزن مولکولی	حد مجاز مواجهه شغلی		نمادها	مبنای تعیین حد مجاز مواجهه
		STEL/C	TWA		
سرب و ترکیبات معدنی آن Lead and inorganic compounds as Pb	۲۰۷/۲۰ متفاوت	-	۰/۵۰ mg/m ^۳	BEL؛ A۳	اختلالات سیستم اعصاب محیطی و مرکزی؛ اثرات خونی
کرومات سرب؛ Lead chromate as Pb	۳۲۳/۲۲	-	۰/۵۰ mg/m ^۳ ۰/۰۱۲ mg/m ^۳	BEL؛ A۲ A۲	آسیب سیستم تولیدمثل در مردان و اثرات ناقص زایی؛ انقباض عروق
لیندان Lindane	۲۹۰/۸۵	-	۰/۵ mg/m ^۳	پوست؛ A۳	آسیب کبدی؛ اختلال سیستم اعصاب مرکزی
هیدرید لیتیم Lithium hydride	۷/۹۵	-	۰/۰۲۵ mg/m ^۳	-	تحریک قسمت فوقانی تنفسی؛ پوست و چشم
هیدروکسید لیتیم Lithium hydroxide	۲۳/۹۵	-	۱ mg/m ^۳	-	-

جدول تجهیزات حفاظت از گوش

نوع گوشی	مشخصات و ویژگی
حفاظ روگوشی (Ear muff)	 این نوع گوشی‌ها کاملاً لاله گوش را می‌پوشانند.
حفاظ توگوشی (Ear plugs)	 این نوع گوشی‌های حفاظتی در داخل کانال گوش قرار می‌گیرند، آنها به صورت یکبار مصرف و چندبار مصرف در بازار عرضه می‌شوند.
حفاظ‌های توآم یا ترکیبی (Semi-insert)	 ترکیبی از حفاظ روگوشی و توگوشی است. این نوع گوشی‌ها مانند حفاظ توگوشی در داخل کانال گوش قرار می‌گیرند، با این تفاوت که انتهای هر یک از توگوشی‌های چپ و راست، با استفاده از یک پیشانی بند سفت و سخت، به یکدیگر اتصال دارند.
کلاه محافظ (Helmet ear muffs)	 برای برخی مشاغل که ممکن است به سر نیز صدمات مکانیکی وارد کند و همچنین برای کنترل انتقال صوت از طریق جمجمه به گوش داخلی و حفاظت بافت مغز در برابر صدمات موج صوتی، گروهی از حفاظ‌های شنوایی را به صورت کلاه محافظ عرضه نموده‌اند.

جدول شاخص هوای پاک

رنگ ها	سطح اهمیت بهداشتی	شاخص کیفیت هوا
و با رنگ زیر نمایش می دهیم:	کیفیت هوا را این گونه توصیف می کنیم:	وقتی که شاخص کیفیت هوا در گستره زیر است:
سبز	خوب	۵۰-۰
زرد	متوسط	۱۰۰-۵۱
نارنجی	ناسالم برای گروه های حساس	۱۵۰-۱۰۱
قرمز	ناسالم	۲۰۰-۱۵۱
بنفش	خیلی ناسالم	۳۰۰-۲۰۱
خرمایی	خطرناک	بالاتر از ۳۰۰

آلاینده ها	دوره ارزیابی	استاندارد کیفیت هوا (ثانویه)		استاندارد کیفیت هوا (اولیه)	
Co	Max غلظت میانگین ۸ ساعته	۹	ppm	۹	ppm
So _p	میانگین ۲۴ ساعته	۰/۱۴	ppm	۱/۰	ppm
HC (NMHC)	میانگین ۳ ساعته (صبح ۹-۶)	۰/۲۴	ppm	۰/۲۴	ppm
No _x	میانگین سالانه	۰/۰۵	ppm	۰/۰۵	ppm
PM	میانگین ۲۴ ساعته	۲۶۰	μgr/m ^۳	۱۵۰	μgr/m ^۳



اثرات فیزیکی استرس بر بدن



اثرات روانی استرس بر بدن



ارگونومی: به‌کارگیری علم درباره انسان در طراحی محیط کار است و سبب بالا رفتن سطح ایمنی، بهداشت، تطبیق کار با انسان بر اساس ابعاد بدنی فرد و در نهایت رضایت شغلی و بهبود بهره‌وری می‌شود.

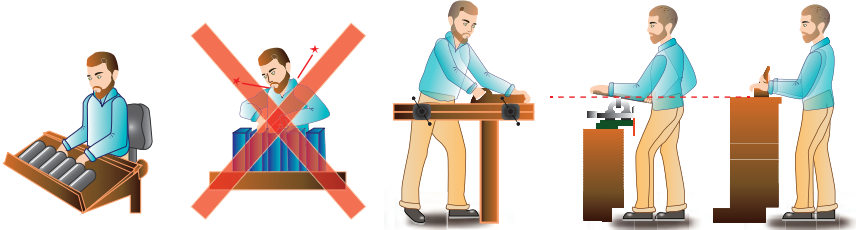

در کارهای نشسته، ارتفاع سطح کار باید در حدود آرنج باشد.

الف - کار سبک
ب - کار سنگین
انجام بیشتر کارها در سطح آرنج راحت‌تر است

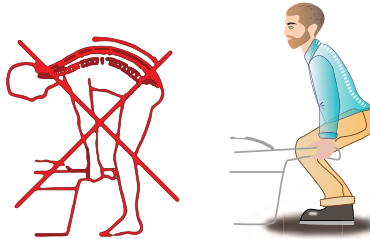

اثر وضعیّت بدن (پشت خم‌شده) روی ستون فقرات

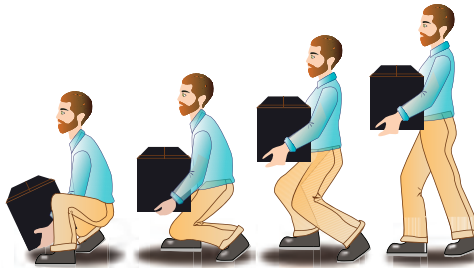

جابه‌جایی و گذاشتن اجسام (به وضعیت سر، کمر، دست، زانو و پا توجه کنید)

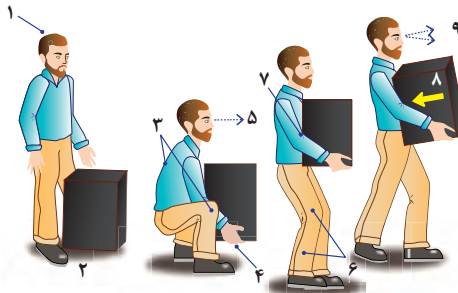

بلندکردن و جابه‌جایی اجسام (به وضعیت سر، کمر، دست، زانو و پا توجه کنید)

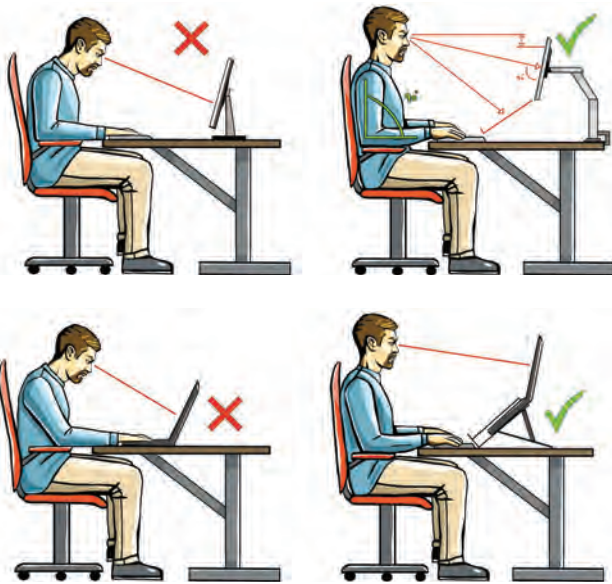

وضعیت صحیح بدن هنگام کار با رایانه



وضعیت‌های ناصحیح کاری

حدود مجاز توصیه شده در خصوص نیروی کشیدن و هل دادن بار در راستای افقی

شرایط	نیروهایی که نباید از آن تجاوز کرد (بر حسب کیلوگرم)	مثال هایی از نوع کار
الف) وضعیت ایستاده ۱- تمام بدن در کار دخالت دارد	۲۳ کیلوگرم نیرو	حمل بار با فرغون
۲- عضلات اصلی دست و شانه دستها کاملاً کشیده شده اند	۱۱ کیلوگرم نیرو	خم شدن بر روی یک مانع برای حرکت یک شیء یا هل دادن یک شیء در ارتفاع بالاتر از شانه
ب) زانو زدن	۱۹ کیلوگرم نیرو	برداشتن یا جابه جا کردن یک قطعه از دستگاه هنگام تعمیر و نگهداری جابه جا کردن اشیا در محیط های کاری سرپسته نظیر تونل ها یا کانال های بزرگ
ج) در حالت نشسته	۱۳ کیلوگرم نیرو	کار کردن با یک فرم عمودی نظیر دستگیره های کنترل در ماشین آلات سنگین، برداشتن و گذاشتن سینی های با محصول بر روی نوار نقاله

حدود مجاز توصیه شده در خصوص نیروی کشیدن و هل دادن بار در راستای عمودی

شرایط	نیروهایی که نباید از آن تجاوز کرد (بر حسب کیلوگرم)	مثال هایی از نوع کار
کشیدن اجسام به سمت پایین در ارتفاع بالای سر	۵۵ کیلوگرم نیرو ۶۰ کیلوگرم نیرو	کار کردن یا سیستم کنترل گرفتن قلاب نظیر دستگیره ایمنی یا کنترل دستی به کار انداختن یک جرثقیل زنجیری گیره های برقی، سطح گیره قطری کمتر از ۵ سانتی متر باشد.
کشیدن به سمت پایین تا ارتفاع شانه	۲۲ کیلوگرم نیرو	به کار انداختن کنترل، گرفتن قلاب
کشیدن به سمت بالا ۲۵ cm (10 in) بالای سطح زمین ارتفاع آرنج ارتفاع شانه	۲۷ کیلوگرم نیرو ۱۵ کیلوگرم نیرو ۷/۵ کیلوگرم نیرو	بلند کردن یک شیء با یک دست بلند کردن در یا درپوش
فشار دادن به سمت پایین تا ارتفاع آرنج	۲۹ کیلوگرم نیرو	بسته بندی کردن باربندی، مهر و موم کردن بسته ها
فشار دادن به سمت بالا تا ارتفاع شانه	۲۰ کیلوگرم نیرو	بلند کردن یک گوشه یا انتهای شیء نظیر یک لوله یا تیر آهن، بلند کردن یک شیء تا قسمت بالای تخته

فصل ۶

شایستگی های غیر فنی

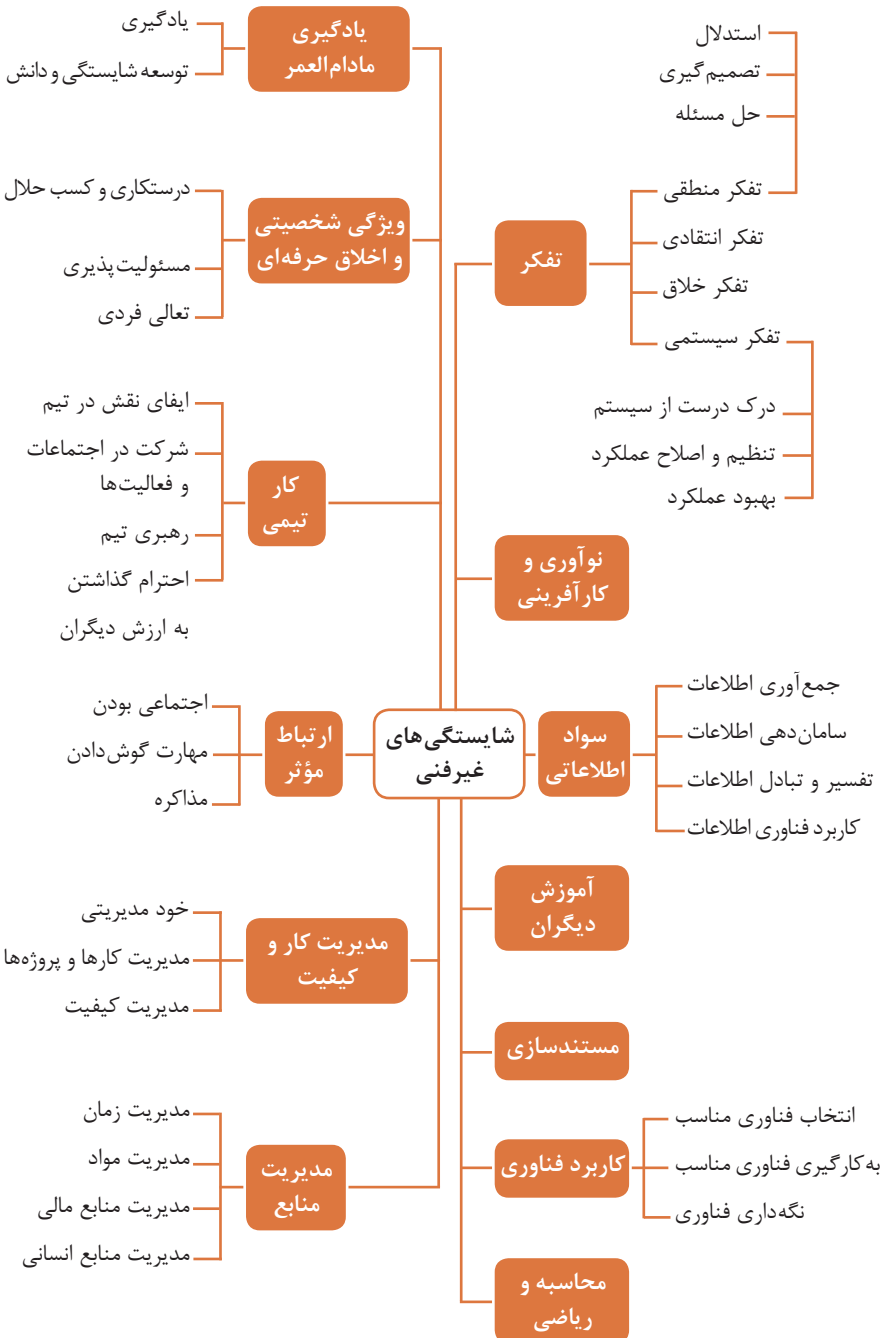

کارنامه

نام و نام خانوادگی کارجو
تلفن تماس: [۰۹۱۲۳۳۳...]
رایانامه: [youremail@adomain.ext]
متولد: [سال]
ساکن: [شهر] - [محدوده]

سوابق تحصیلی

کارדانی نام رشته تحصیلی] - دانشگاه [نام دانشگاه] [تاریخ شروع دوره] الی [تاریخ
دانش آموختگی]
■ [اختیاری: ذکر مختصر دروس اصلی گذرانده شده یا تحقیقات انجام شده ...]
■ [اختیاری: معدل]
دیپلم [نام رشته تحصیلی] - هنرستان [نام هنرستان]
■ [اختیاری: ذکر مختصر دروس اصلی گذرانده شده یا تحقیقات انجام شده ...]
■ [اختیاری: معدل]

سوابق حرفه‌ای

[سمت] - [نام شرکت، مؤسسه یا سازمان] - [شهر]
■ [توضیح مختصر مسئولیت‌های کاری ...]
■ [توضیح مختصر کارها و اقدامات انجام شده در یک الی دو خط ...] [ماه و سال شروع کار] الی
[ماه و سال اتمام کار]
[سمت] - [نام شرکت، مؤسسه یا سازمان] - [شهر]
■ [توضیح مختصر مسئولیت‌های کاری ...]
■ [توضیح مختصر کارها و اقدامات انجام شده در یک الی دو خط ...] [ماه و سال شروع کار] الی
[ماه و سال اتمام کار]

مهارت‌ها

مهارت‌های نرم‌افزاری
■ [ذکر نام نرم‌افزار در هر خط و تشریح میزان آشنایی ...]
آشنایی با زبان‌های خارجی
■ [ذکر نام زبان مربوطه ضمن مشخص نمودن میزان آشنایی در زمینه محاوره و مکاتبه ...]
سایر مهارت‌ها
■ [ذکر سایر مهارت‌ها مانند تخصص‌های فنی، مهارت‌های فردی و غیره ...]

نمونه نامه درخواست شغل

مدیر محترم

شرکت الف

موضوع: درخواست استخدام

با سلام و احترام،

بدین وسیله پیرو درج آگهی استخدام آن شرکت در نشریه مورخ جهت همکاری در بخش آن شرکت، به پیوست مشخصات و سوابق شغلی خود (کارنامک) خود را برای اعلام آمادگی جهت همکاری تقدیم می‌دارم.

امیدوارم ویژگی‌های اینجانب از جمله، تحصیل در رشته و گذراندن دوره‌های و داشتن مهارت‌های ارتباطی قوی، اعتماد به نفس بالا و اشتیاق به یادگیری مداوم و به روز نمودن اطلاعات شغلی مورد توجه آن مدیریت محترم قرار گیرد و فرصتی را فراهم سازد تا بتوانم انتظارات و خدمات مورد نظر آن شرکت را برآورده سازم.

ضمن آرزوی توفیق و بهروزی برای جنابعالی، از وقتی که به بررسی کارنامک اینجانب اختصاص می‌دهید سپاسگزارم و آمادگی خود را جهت حضور در آن شرکت برای ارائه سایر اطلاعاتی که لازم باشد و آشنایی بیشتر اعلام می‌دارم.

با تشکر و احترام

نام و نام خانوادگی

امضا

نمونه قرارداد کار

این قرارداد به موجب ماده (۱۰) قانون کار جمهوری اسلامی ایران و تبصره (۳) الحاقی به ماده (۷) قانون کار موضوع بند (الف) ماده (۸) قانون رفع برخی از موانع تولید و سرمایه‌گذاری صنعتی - مصوب ۱۳۸۷/۸/۲۵ مجمع تشخیص مصلحت نظام بین کارفرما / نماینده قانونی کارفرما و کارگر منعقد می‌شود.

۱ مشخصات طرفین:

کارفرما / نماینده قانونی کارفرما

آقای/خانم/ شرکت فرزند شماره شناسنامه / شماره ثبت
به نشانی:

کارگر

آقای/خانم فرزند متولد شماره شناسنامه
شماره ملی میزان تحصیلات نوع و میزان مهارت
به نشانی:

۲ نوع قرارداد: دائم موقت کارمعین

۳ نوع کار یا حرفه یا حجم کار یا وظیفه‌ای که کارگر به آن اشتغال می‌یابد:

۴ محل انجام کار:

۵ تاریخ انعقاد قرارداد:

۶ مدت قرارداد:

۷ ساعات کار:

میزان ساعات کار و ساعت شروع و پایان آن با توافق طرفین تعیین می‌گردد. ساعات کار نمی‌تواند بیش از میزان مندرج در قانون کار تعیین شود لیکن کمتر از آن مجاز است.

۸ حق السعی:

(الف) مزد ثابت/ مینا/ روزانه/ ساعتی ریال (حقوق ماهانه: ریال)
(ب) پاداش افزایش تولید و یا بهره‌وری ریال که طبق توافق طرفین قابل پرداخت است.
(ج) سایر مزایا

۹ حقوق و مزایای کارگر: به صورت هفتگی/ ماهانه به حساب شماره نزد بانک شعبه توسط کارفرما یا نماینده قانونی وی پرداخت می‌گردد.

۱۰ بیمه: به موجب ماده (۱۴۸) قانون کار، کارفرما مکلف است کارگر را نزد سازمان تأمین اجتماعی و یا سایر دستگاه‌های بیمه‌گر بیمه نماید.

۱۱ عیدی و پاداش سالانه: به موجب ماده واحده قانون مربوط به تعیین عیدی و پاداش سالانه کارگران شاغل در کارگاه‌های مشمول قانون کار - مصوب ۱۳۷۰/۱۲/۶ مجلس شورای اسلامی، به ازای یک سال کار معادل شصت روز مزد ثابت/مینا (تا سقف نود روز حداقل مزد روزانه قانونی

کارگران) به عنوان عیدی و پاداش سالانه به کارگر پرداخت می‌شود. برای کار کمتر از یک سال، میزان عیدی و پاداش و سقف مربوط به نسبت محاسبه خواهد شد.

۱۲ حق سنوات و مزایای پایان کار: به هنگام فسخ یا خاتمه قرارداد کار حق سنوات، مطابق قانون و مصوبه مورخ ۸۷/۸/۲۵ مجمع تشخیص مصلحت نظام به نسبت کارکرد کارگر پرداخت می‌شود.

۱۳ شرایط فسخ قرارداد: این قرارداد در موارد ذیل، هر یک از طرفین قابل فسخ است. فسخ قرارداد روز قبل به طرف مقابل کتباً اعلام می‌شود.

.....
.....
.....

۱۴ سایر موضوعات مندرج در قانون کار و مقررات تبعی از جمله مرخصی استحقاقی، کمک هزینه مسکن و کمک هزینه عائله‌مندی نسبت به این قرارداد اعمال خواهد شد.

۱۵ این قرارداد در چهار نسخه تنظیم می‌شود که یک نسخه نزد کارفرما، یک نسخه نزد کارگر، یک نسخه به تشکل کارگری (در صورت وجود) و یک نسخه نیز توسط کارفرما از طریق نامه الکترونیکی یا اینترنت و یا سایر طرق به اداره کار و امور اجتماعی محل تحویل می‌شود.

محل امضای کارگر

محل امضای کارفرما

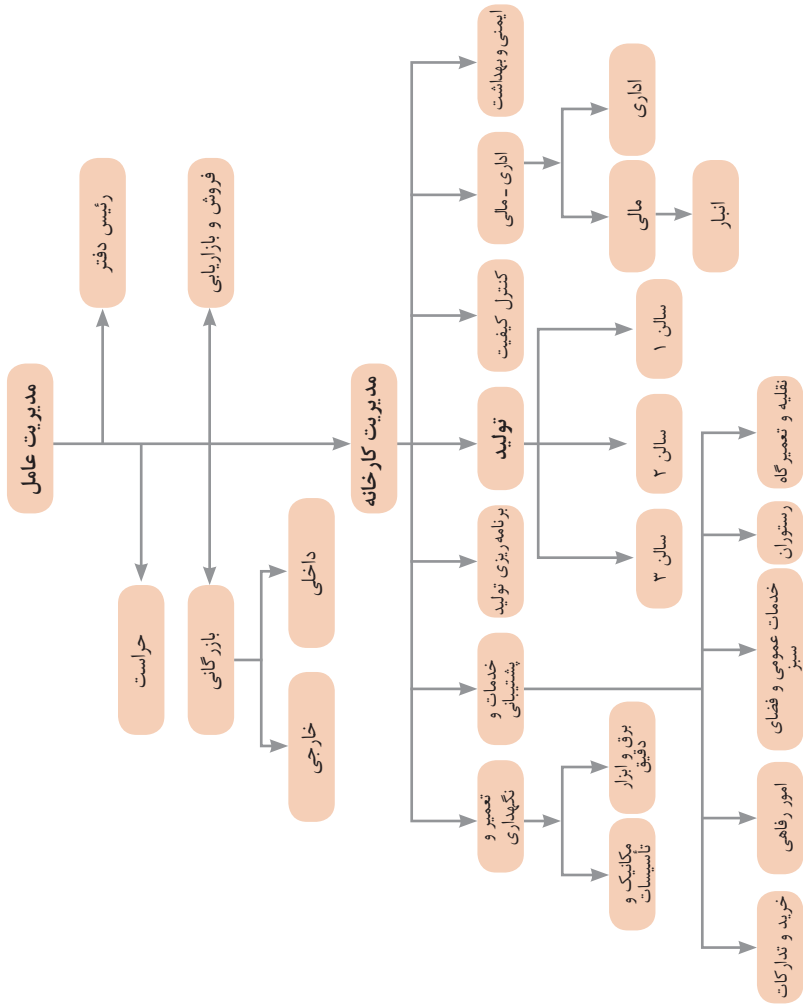

نمونه‌ای از ارتباطات واحدهای یک کارخانه

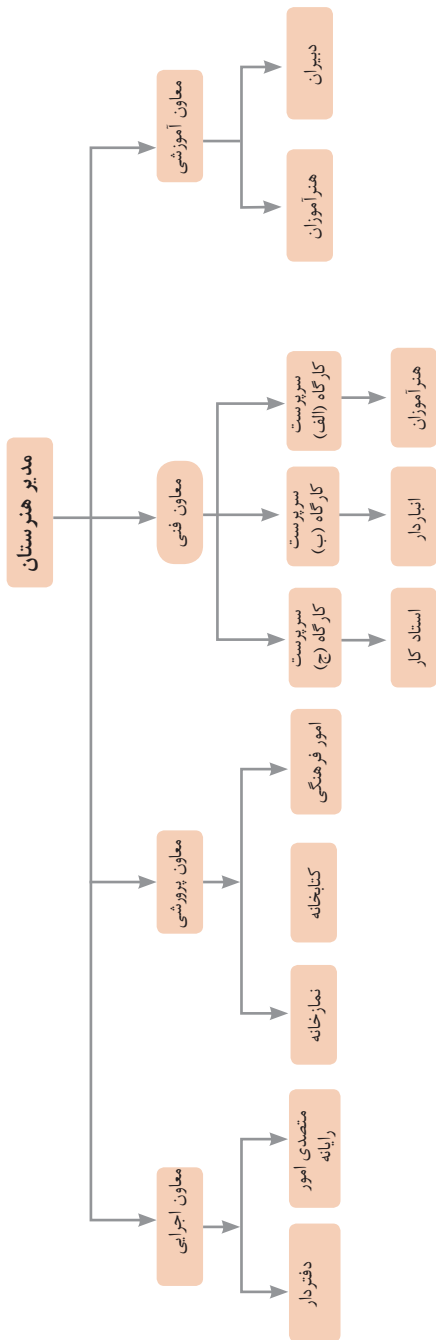

۱ - جداسازی	۲ - استخراج	۳ - کیفیت موضعی	۴ - نامتقارن سازی	۵ - ترکیب و ادغام
۶ - چند کاربردی	۷ - تودرتو بودن	۸ - جبران وزن	۹ - مقابله پیشاپیش	۱۰ - اقدام پیشاپیش
۱۱ - حفاظت پیشاپیش	۱۲ - هم سطح سازی	۱۳ - تغییر جهت	۱۴ - انحنای دادن	۱۵ - پویایی
۱۶ - کمی کمتر، کمی بیشتر	۱۷ - حرکت به بعدی جدید	۱۸ - لرزش و نوسان	۱۹ - عمل دوره‌ای	۲۰ - تداوم کار مفید
۲۱ - حمله سریع	۲۲ - تبدیل ضرر به سود	۲۳ - باز خورد	۲۴ - واسطه تراشی	۲۵ - خدمت‌دهی به‌خود
۲۶ - کپی کردن	۲۷ - یکبار مصرفی	۲۸ - تعویض سیستم	۲۹ - ساختار بادی یا مایع	۳۰ - پوسته و پرده نازک
۲۱ - مواد متخلخل	۲۲ - تعویض رنگ	۲۳ - همجنس و همگن سازی	۲۴ - رد کردن و باز سازی	۲۵ - تغییر ویژگی
۳۶ - تغییر حالت	۳۷ - انبساط حرارتی	۳۸ - اکسید کننده قوی	۳۹ - محیط بی اثر	۴۰ - مواد مرکب

متغیرها در حل مسئله ابداعی

۱	وزن جسم متحرک	۲۱	قدرت یا توان
۲	وزن جسم ساکن	۲۲	تلفات انرژی
۳	طول جسم متحرک	۲۳	ضایعات مواد
۴	طول جسم ساکن	۲۴	اتلاف اطلاعات
۵	مساحت جسم متحرک	۲۵	تلفات زمان
۶	مساحت جسم ساکن	۲۶	مقدار مواد
۷	اندازه و حجم جسم متحرک	۲۷	قابلیت اطمینان
۸	اندازه و حجم جسم ساکن	۲۸	دقت اندازه‌گیری
۹	سرعت	۲۹	دقت ساخت
۱۰	نیرو	۳۰	عوامل زیان بار خارجی مؤثر بر جسم
۱۱	تنش / فشار	۳۱	اثرات داخلی زیان بار
۱۲	شکل	۳۲	سهولت ساخت یا تولید
۱۳	ثبات و پایداری جسم	۳۳	سهولت استفاده
۱۴	استحکام	۳۴	سهولت تعمیر
۱۵	دوام جسم متحرک	۳۵	قابلیت سازگاری
۱۶	دوام جسم غیرمتحرک	۳۶	پیچیدگی وسیله یا ابزار
۱۷	دما	۳۷	پیچیدگی کنترل یا دشواری عیب‌یابی
۱۸	روشنایی	۳۸	سطح خودکار بودن (اتوماسیون)
۱۹	انرژی مصرفی جسم متحرک	۳۹	بهره‌وری
۲۰	انرژی مصرفی جسم ساکن		

تکنیک خلاقیت اسکمپر

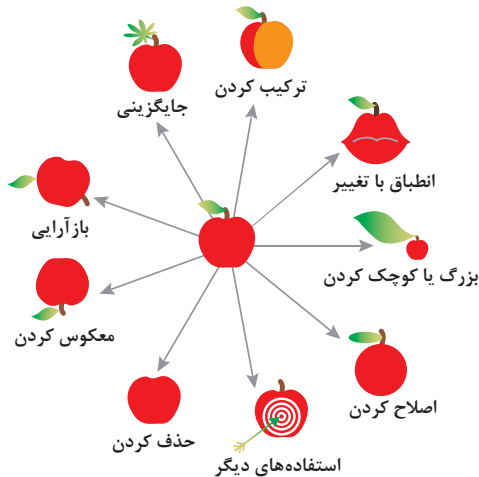

مدل ایجاد تفکر انتقادی

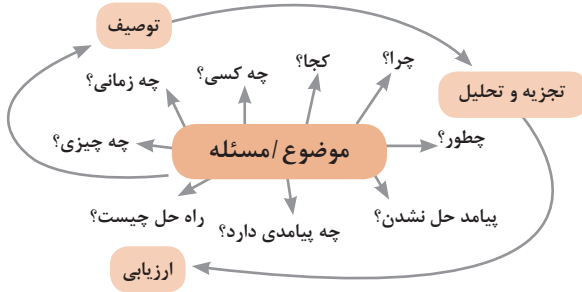

فعالیت‌های پیشبرد، ترویج و توسعه فروش



الف) مدل کسب‌وکار

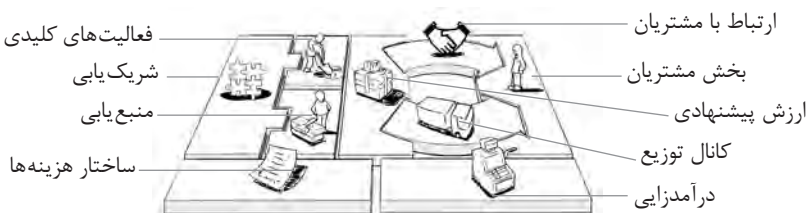

 <p>کانال توزیع</p> <p>از طریق چه کانال‌هایی می‌توانیم به بخش مشتریان دسترسی پیدا کنیم؟ در حال حاضر چگونه به آنها دسترسی داریم؟ کانال‌های ما چطور یکپارچه شده‌اند؟ عملکرد کدام یک بهتر است؟ پرهزینه‌ترین کانال‌ها کدام‌اند؟ چطور آنها را با نیازهای مشتریان هماهنگ می‌کنیم؟</p>  <p>شریک یابی</p> <p>شرکای کلیدی و تأمین‌کنندگان کلیدی ما چه کسانی هستند؟ منابع اصلی به دست آمده از شرکایمان کدام‌اند؟ فعالیت‌های اصلی انجام شده توسط شرکایمان کدام‌اند؟</p>	 <p>ارزش پیشنهادی</p> <p>چه ارزشی به مشتریانمان ارائه می‌دهیم؟ کدام یک از مسائل مشتریانمان را حل می‌کنیم؟ بسته پیشنهادی ما (محصولات و خدمات) به مشتریان مختلف چیست؟ کدام یک از نیازهای مشتریان را برطرف می‌کنیم؟</p>	 <p>درآمدزایی</p> <p>مشتریان ما به چه بهایی واقعاً پول می‌دهند؟ آنها در حال حاضر چه بهایی می‌پردازند؟ آنها در حال حاضر چگونه بها را می‌پردازند؟ آنها ترجیح می‌دهند که چگونه بپردازند؟ هر جریان درآمد چگونه به درآمد کل کمک می‌کند؟</p>  <p>منبع یابی</p> <p>منابع اصلی برای ارزش پیشنهادی، کانال توزیع، ارتباط با مشتری و درآمدزایی چه هستند؟</p>	 <p>بخش مشتریان</p> <p>برای چه افرادی ارزش آفرینی می‌کنیم؟ مهم‌ترین مشتریان ما چه افرادی هستند؟</p>  <p>ارتباط با مشتریان</p> <p>مشتریان مختلف انتظار برقراری و حفظ چه نوع رابطه‌ای را از ما دارند؟ کدام یک از آنها برقرار شده است؟ این روابط چگونه با کل اجزای مدل کسب و کار ما تلفیق می‌شوند؟ هزینه آنها چقدر است؟</p>
<p>ساختار هزینه‌ها</p> <p>مهم‌ترین هزینه‌های اصلی ما در مدل کسب و کار کدام‌اند؟ گران‌ترین منابع اصلی ما کدام‌اند؟ گران‌ترین فعالیت‌های اصلی ما کدام‌اند؟</p>	 <p>فعالیت‌های کلیدی</p> <p>فعالیت‌های اصلی برای ارزش پیشنهادی، کانال توزیع، ارتباط با مشتری و درآمدزایی چه هستند؟</p>		

ویژگی‌های کار آفرین



مراحل ثبت کردن و ایجاد یک شرکت دانش بنیان

یک شرکت در موضوع مورد علاقه ثبت می‌کنم!!!
 آیا شرکت ثبت شده دارم؟؟؟
 من می‌خواهم یک شرکت دانش بنیان داشته باشم!!!



تحقیق و توسعه در زمینه تخصص مورد علاقه



آیا شرکت یک کالا / خدمت با قابلیت دانش بنیان شدن تولید ارائه می‌کند؟؟

آیا کالا / خدمت مورد نظر در لیست دانش بنیان است؟؟؟



تکمیل فرم پیشنهاد کالا / خدمات جدید برای اضافه شدن در فهرست دانش بنیان

بله

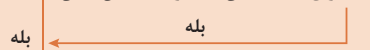

مراجعه به سامانه ارزیابی و تشخیص صلاحیت شرکت‌های دانش بنیان و دریافت نام کاربری و رمز عبور

ورود به سامانه و تکمیل اطلاعات درخواستی و ارسال نهایی درخواست بررسی به کارگروه

ارزیابی مستندات و بازدید حضوری کارگزار از شرکت و اعلام نتیجه به کارگروه!!!



ارسال اطلاعات تکمیلی به کارگزار تعیین شده

اعلام نتیجه نهایی تأییدیه دانش بنیان شدن توسط کارگروه ارزیابی به شرکت



اعتراض و درخواست تجدیدنظر برای دانش بنیان شدن

خیر



من یک شرکت دانش بنیان دارم با

حمایت‌های متعدد
 کریدور صادرات
 معافیت‌های گمرکی



انواع معاملات رقابتی

روش مناقصه

روشی است که در آن سازمان‌های عمومی، خرید کالا یا خدمت موردنیاز خود را به رقابت و مسابقه می‌گذارند و با اشخاص حقوقی یا حقیقی که کمترین قیمت یا مناسب‌ترین شرایط را پیشنهاد می‌کنند، معامله می‌نمایند.

روش مزایده

یکی دیگر از روش‌های پیش‌بینی شده در قانون محاسبات عمومی، روش مزایده است که برای انعقاد پیمان‌های عمومی می‌باشد.

مزایده ترتیبی است که در آن اداره و سازمان، فروش کالاها و خدمات یا هر دو را از طریق درج آگهی در روزنامه کثیرالانتشار و یا روزنامه رسمی کشور به رقابت عمومی می‌گذارد و قرارداد را با شخصی که بیشترین بها را پیشنهاد می‌کند، منعقد می‌سازد.

مراحل دریافت پروانه کسب



■ بیمه در مواجهه با خطرات، باعث اطمینان و آرامش در زندگی فردی و اجتماعی و اقتصادی می‌شود.

■ بیمه، انتقال بار زیان‌های مالی بر شانه‌های شخص دیگر برای ایجاد اطمینان خاطر است.
 ■ بیمه امکانی است که سازمان‌های تأمین اجتماعی برای کارگران و کلیه افراد شاغل فراهم آورده است تا از آنان در حین کار، بیکاری، از کار افتادگی، بازنشستگی و فوت (خانواده متوفی) حمایت مالی کند.

■ کارفرما بنا بر قانون، موظف است قسمتی از دستمزد کارگر را تحت عنوان بیمه و مالیات از حقوق وی کسر و به حساب بیمه و اداره مالیات واریز نماید.

■ حق بیمه اجباری توسط کارگر (سهم ۷ درصد) و کارفرما (سهم ۲۳ درصد) پرداخت می‌شود.
 ■ در بیمه خویش فرما، کارگر خود می‌تواند با پرداخت مستقیم حق بیمه، از مزایای آن بهره‌مند شود.
 ■ مالیات به دستمزدهایی که از مقدار مشخصی کمتر باشند، تعلق نمی‌گیرد. حداکثر دستمزدی که به آن مالیات تعلق نمی‌گیرد، ابتدای هر سال توسط دولت تعیین می‌شود.

انواع بیمه در محیط کار

الف: بیمه اجباری: شامل بیمه درمانی، بیمه بازنشستگی، بیمه بیکاری و از کار افتادگی، بیمه فوت ب: بیمه‌های اختیاری: شامل بیمه حوادث، بیمه تکمیلی و ...

■ در حالت کلی بیمه به دو نوع اجتماعی و بازرگانی تقسیم می‌گردد. معمولاً بیمه اجتماعی، اجباری است و بیمه بازرگانی، اختیاری می‌باشد. بیمه بازرگانی با توجه به نوع خطر به دو بخش بیمه زندگی و بیمه‌های غیر زندگی تقسیم می‌شوند.

عقود اسلامی

اسلام برای همه وجوه زندگی قوانینی دارد. وجود اقتصاد اسلامی مؤید این مطلب است که در حوزه اقتصاد معیشت و تأمین رفاه هم روش‌های خاصی موجود است که باید به آنها پرداخت، بانکداری اسلامی و عقود اسلامی از آن دسته هستند.

در بینش اسلامی، دریافت و پرداخت بهره، تحریم شده است، بنابراین عملیات بانکداری باید بدون بهره انجام شود و اسلام روش‌هایی را برای جایگزین کردن بهره پیشنهاد می‌کند که از آن جمله می‌توان از عقود اسلامی نام برد.

به‌طور کلی عقود اسلامی در نظام بانکی به چهار گروه تقسیم می‌شوند که عبارت‌اند از:

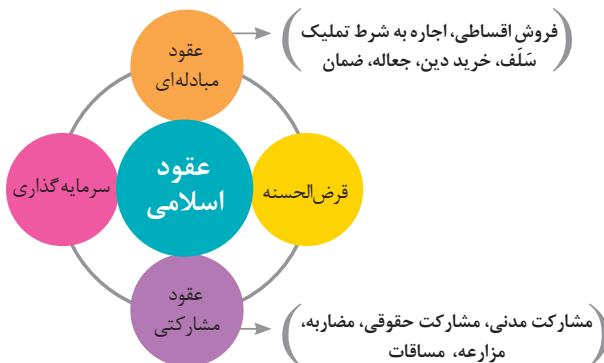



علائم مورد استفاده در نمودار جریان فرایند



سیستم‌های تولید





انواع مدیریت در تولید

 <p>مدیریت زمان</p> <p>وسایلهای جهت صرفه جویی و جلوگیری از اتلاف وقت، داشتن آمادگی قبلی برای فعالیتها و کاهش حجم کار به شمار می رود.</p>	 <p>مدیریت ماشین آلات و تجهیزات</p> <p>به منظور تهیه و تأمین ماشین آلات و ابزار آلات مناسب و سازمان دهی آنها صورت می گیرد.</p>	 <p>مدیریت مواد اولیه</p> <p>به منظور جلوگیری از هزینه بالای خرید و حمل و نقل و نگهداری مواد و همچنین ممانعت از اختلال در برنامه ریزی و تأمین به موقع مواد اولیه صورت می گیرد.</p>	 <p>مدیریت منابع انسانی</p> <p>عبارت از شناسایی، انتخاب، استخدام، تربیت و پرورش نیروی انسانی به منظور دستیابی به اهداف سازمان می باشد.</p>	 <p>مدیریت مالی</p> <p>عبارت از تأمین نیازهای مالی با ارزان ترین روش، و هزینه نمودن منابع مالی در دسترس به بهترین شیوه و در زمان مناسب می باشد.</p>
---	---	---	---	--

مدیریت زمان با ماتریس «فوری - مهم»

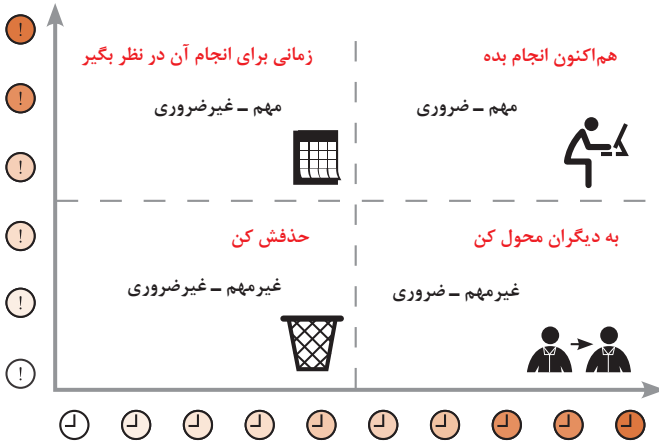

مراحل توسعه محصول جدید

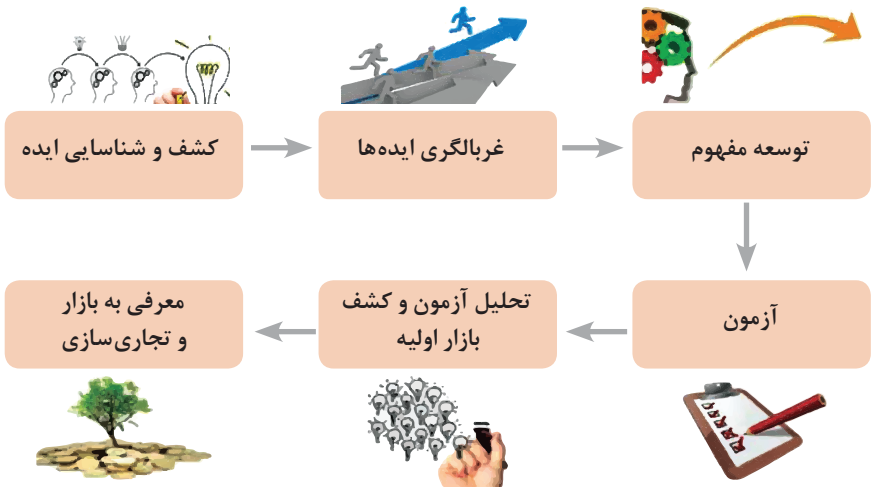

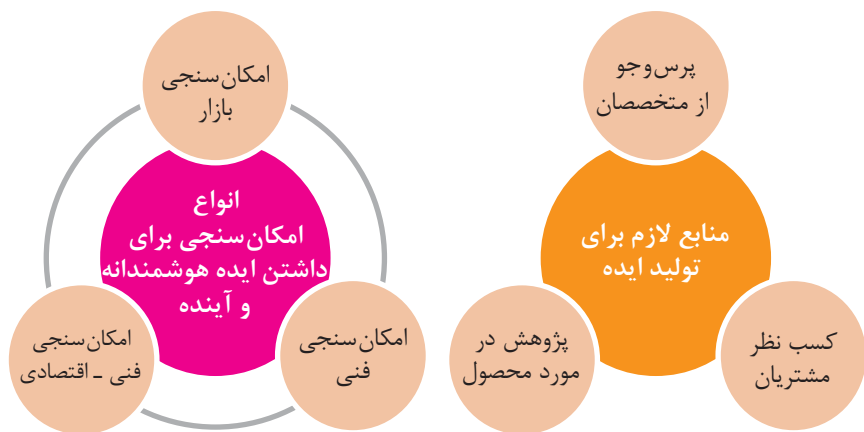

مفهوم کیفیت از دو دیدگاه

دیدگاه مشتری
 مشخصه‌های کیفیت کالا
 مشخصه‌های کیفیت خدمات

دیدگاه تولیدکننده
 کیفیت نوع طراحی فرایند تولید، سطح عملکرد تجهیزات و فناوری ماشین‌آلات، آموزش و نظارت کارکنان و روش‌های کنترل کیفی

ساختار کلی نمودار علت و معلول یا استخوان ماهی

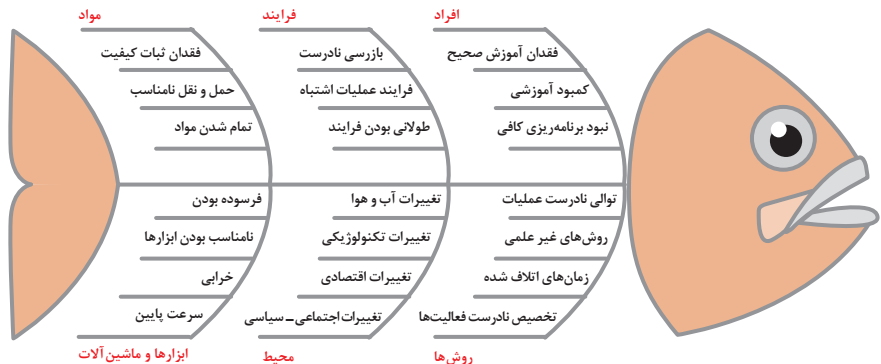

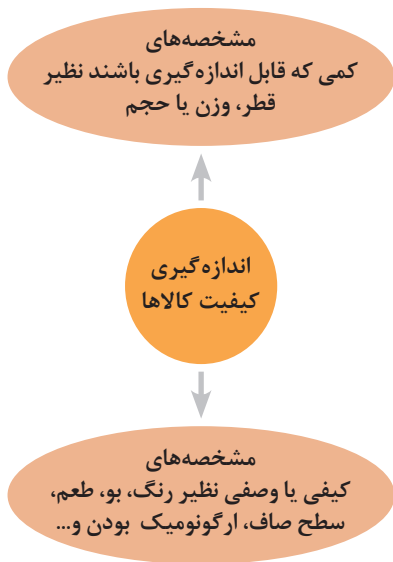
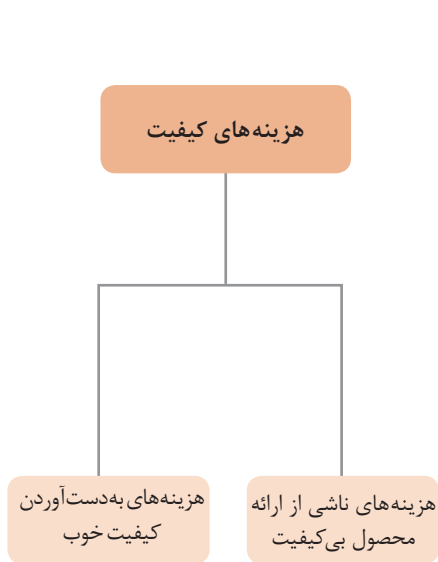

مراحل انجام فرایند مدیریت پروژه



چرخه انجام کار

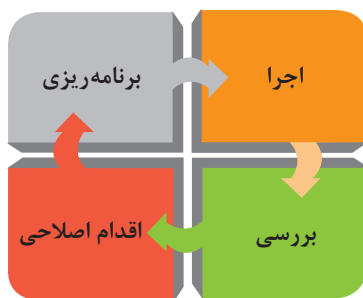

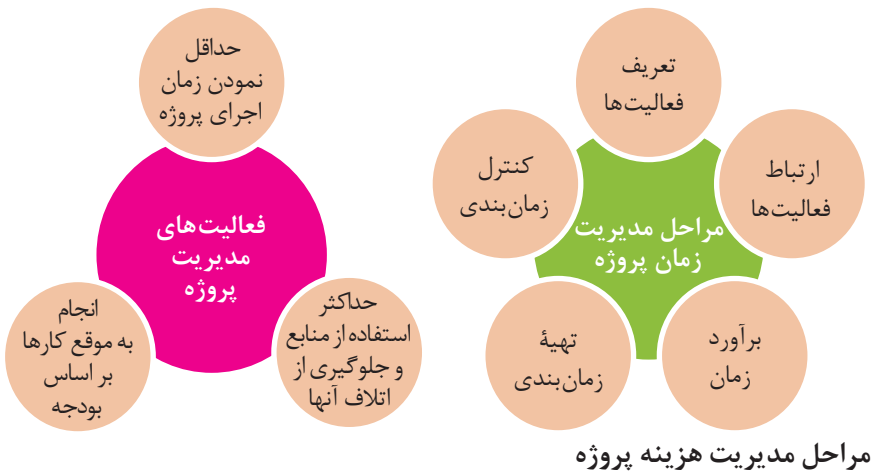

مراحل مدیریت هزینه پروژه

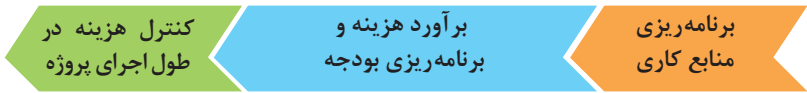

کاربرد فناوری های نوین

اولویت های علم و فناوری براساس سند جامع علمی کشور

- **اولویت های الف در فناوری:** فناوری هوافضا، فناوری ارتباطات و اطلاعات، فناوری هسته ای، فناوری نانو و میکرو، فناوری های نفت و گاز، فناوری زیستی، فناوری زیست محیطی، فناوری فرهنگی و نرم
- **اولویت های ب در فناوری:** لیزر، فوتونیک، زیست حسگرها، حسگرهای شیمیایی، مکترونیک، خودکارسازی و رباتیک، نیم رساناها، کشتی سازی، مواد نوترکیب، بسپارها (پلیمرها)، حفظ و ذخایر ژنی، اکتشاف و استخراج مواد معدنی، پیش بینی و مقابله با زلزله و سیل و پدافند غیرعامل
- **اولویت های ج در فناوری:** اپتوالکترونیک، کاتالیست ها، مهندسی پزشکی، آلیاژهای فلزی، مواد مغناطیسی، سازه های دریایی، حمل و نقل ریلی، ترافیک و شهرسازی، مصالح ساختمانی سبک و مقاوم، احیای مراتع و جنگل ها و بهره برداری از آنها، فناوری بومی

منحنی پیشرفت فناوری از شروع تا پایان

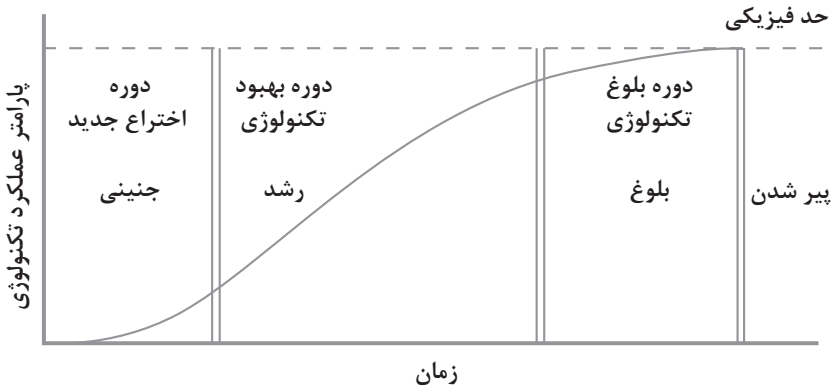

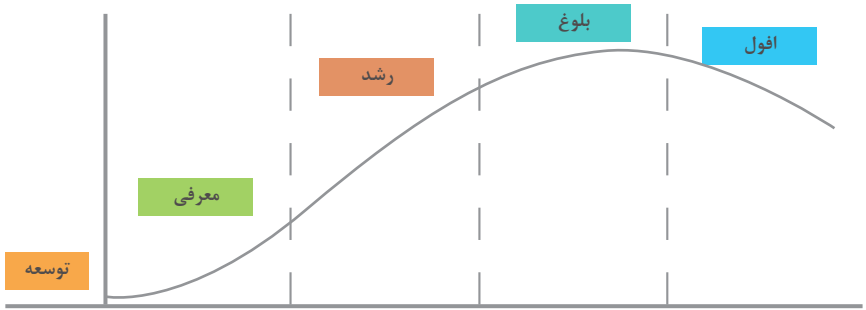

سطوح مختلف کسب و کار در دنیای دیجیتالی

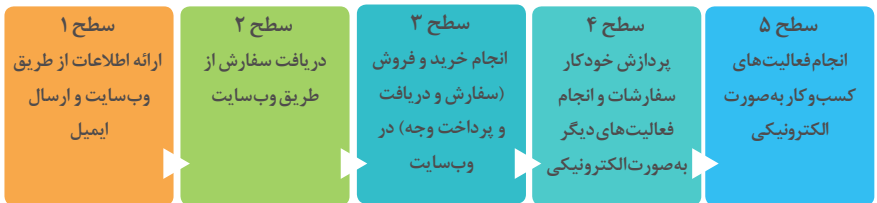

ویژگی های کلان داده ها

● وجود حجم انبوهی از داده های تولید شده و ذخیره شده	اندازه
● گوناگونی و تنوع زیاد داده های موجود	تنوع
● سرعت تولید کلان داده ها بسیار بالاست	سرعت تولید
● بسیاری از داده های کلان در لحظه ایجاد شده و از بین می روند که مشکلات ذخیره سازی را به همراه دارد	ناپایداری
● کیفیت و کامل بودن کلان داده می تواند بر نوع تحلیل ها تأثیرگذار باشد	درستی

کاربرد فناوری نانو

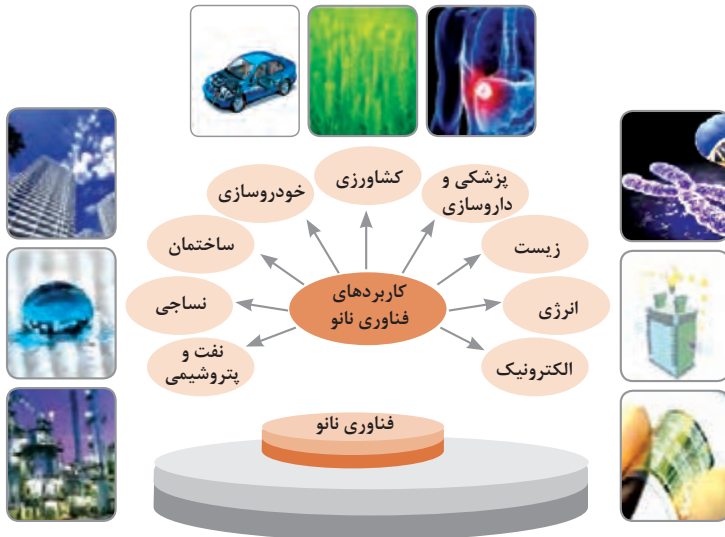

در انجام کارها به صورت شایسته بایستی به خدا، خود، خلق و خلقت همزمان توجه داشت و در انجام آنها باید علم، عمل، ایمان، تفکر و اخلاق را همراه کرد.

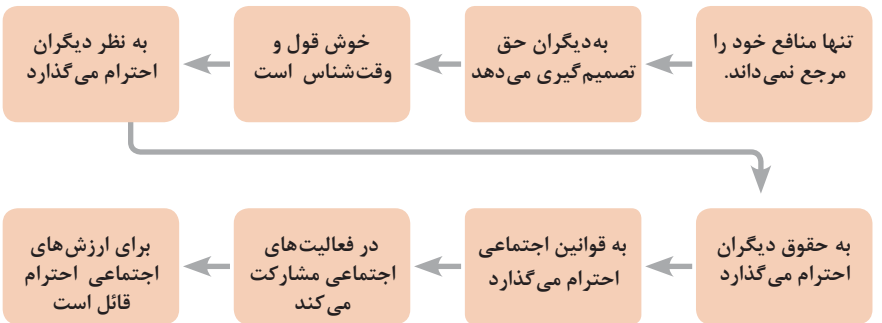
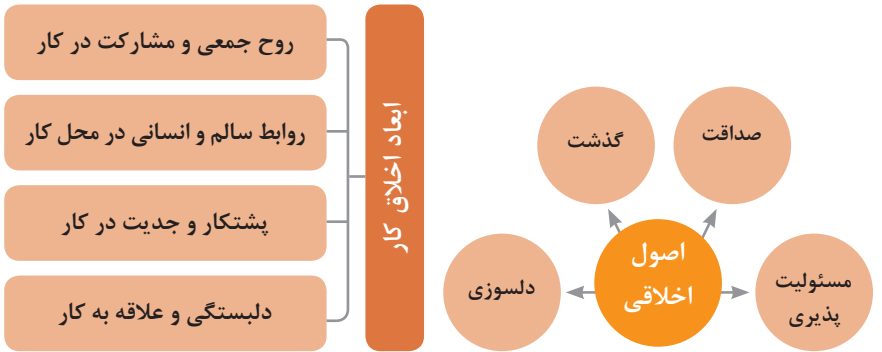
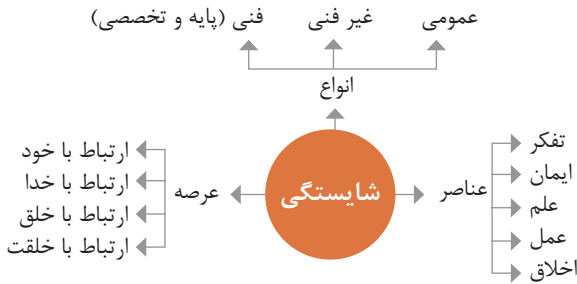

ویژگی رفتار احترام آمیز

دلسوز و رحیم هستند

رویکرد حمایتی دارند

به احساسات دیگران توجه می‌کنند

مشکلات دیگران را مشکل خود می‌دانند

در مصائب و مشکلات دیگران شریک می‌شوند

ویژگی افرادی که در حرفه شان خیرخواه هستند

برخی از کلیدهای زندگی شغلی و حرفه ای

- ۱ عبادت ده جزء دارد که نه جزء آن در کسب حلال است.
- ۲ کسی که در راه کسب روزی حلال برای خانواده اش بکوشد، مجاهد در راه خداست.
- ۳ بهترین درآمدها سود حاصل از معامله نیکو و پاک است.
- ۴ پاکیزه‌ترین مالی که انسان صرف می‌کند، آن است که از دسترنج خودش باشد.
- ۵ امانت‌داری، بی‌نیازی می‌آورد و خیانت، فقر می‌آورد.
- ۶ بهره‌آور ساختن مال از ایمان است.
- ۷ هر کس میانه روی و قناعت پیشه کند نعمتش پایدار شود.
- ۸ در ترازوی عمل چیزی سنگین‌تر از خُلق نیکو نیست.
- ۹ اشتغال به حرفه‌ای همراه با عفت نفس، از ثروت همراه با ناپاکی بهتر است.
- ۱۰ کسی که می‌خواهد کسبش پاک باشد، در داد و ستد فریب ندهد.
- ۱۱ هر صنعتگری برای درآمد زایی نیازمند سه خصلت است: مهارت و تخصص در کار، ادای امانت در کار و علاقمندی به صاحب کار.
- ۱۲ هر کس ریخت و پاش و اسراف کند، خداوند او را فقیر کند.
- ۱۳ زمانی که قومی کم فروشی کنند، خداوند آنان را با قحطی و کمبود محصولات عذاب می‌کند.
- ۱۴ به راستی خدای متعال دوست دارد هر یک از شما هر گاه کاری می‌کند آن را محکم و استوار کند.
- ۱۵ تجارت در وطن مایه سعادت‌مندی مرد است.

در شغل و حرفه

به عنوان عضوی از نیروی کار ماهر کشور در پیشگاه خداوند متعال که دانای آشکار و نهان است؛ متعهد می شوم:

- مسئولیت پذیری، درست کاری، امانت داری، گذشت، انصاف و بهره‌وری در تمام امور شغلی و حرفه‌ای را سرلوحه کارهای خود قرار دهم.
 - کار خود را با تفکر، ایمان، علم، عمل و اخلاق در عرصه‌های ارتباط با خود، خدا، خلق و خلقت به صورت شایسته انجام دهم.
 - در تعالی حرفه‌ای، یادگیری مداوم، مهارت افزایی و کسب شایستگی و ارتقای صلاحیت‌های حرفه‌ای خویش کوشا باشم.
 - مصالح افراد، مشتریان و جامعه را در انجام وظایف شغلی و حرفه‌ای بر منافع خود مقدم بدارم.
 - با همت بلند و پشتکار برای کسب روزی حلال و تولید ثروت از طریق آن تلاش نمایم.
 - از بطالت، بیکاری، اسراف، ربا، کم فروشی، گران فروشی و زیاده‌خواهی پرهیز کنم.
 - در انجام وظایف شغلی و حرفه‌ای، آنچه برای خود می‌پسندم، برای دیگران هم بپسندم و آنچه برای خود نمی‌پسندم برای دیگران نیز نپسندم.
 - از کار، تولید، کالا، سرمایه و خدمات کشور خود در انجام وظایف شغلی و حرفه‌ای حمایت کنم.
 - برای مخلوقات هستی، محیط زیست و منابع طبیعی کشورم ارزش قائل شوم و در حفظ آن بکوشم.
 - از حیا و عفت، آراستگی ظاهری و پوشیدن لباس مناسب برخوردار باشم.
 - همواره در حفظ و ارتقاء سلامت و بهداشت خود و دیگران در محیط کار تلاش نمایم.
 - در انجام وظایف شغلی و حرفه‌ای در تمامی سطوح، حقوق مالکیت معنوی و مادی اشخاص، شرکت‌ها و بنگاه‌های تولیدی و خدماتی را رعایت کرده و بر اساس قانون عمل نمایم.
- و از خداوند متعال می‌خواهم در پیمودن این راه بزرگ، بینش مرا افزون، اراده‌ام را راسخ و گام‌هایم را استوار گرداند.

جدول عناوین دروس شایستگی‌های مشترک و پودمان‌های آنها

پایه	درس	پودمان‌ها
۱۰	آب، خاک، گیاه- گروه کشاورزی و غذا	خاک
		خواص شیمیایی و بهسازی خاک
		خواص آب
		منابع آب
		کشت و نگهداری گیاهان
۱۰	ارتباط مؤثر- گروه بهداشت و سلامت	اهمیت، اهداف و عناصر ارتباط
		ارتباط مؤثر با خود و مهارت‌های ارتباطی
		ارتباط مؤثر با خدا، خلقت و جامعه
		ارتباط مؤثر در کسب و کار
		اهمیت و کار کردن زبان بدن و فنون مذاکره
۱۰	ارتباط مؤثر- گروه خدمات	اهمیت، اهداف و عناصر ارتباط
		ارتباط مؤثر با خود و مهارت‌های ارتباطی
		ارتباط مؤثر با خدا، خلقت و جامعه
		ارتباط مؤثر در کسب و کار
		اهمیت و کار کردن زبان بدن و فنون مذاکره
۱۰	نقشه‌کشی فنی رایانه‌ای- گروه برق و رایانه	ترسیم با دست آزاد
		تجزیه و تحلیل نما و حجم
		ترسیم سه‌نما و حجم
		ترسیم با رایانه
		نقشه‌کشی رایانه‌ای
۱۰	نقشه‌کشی فنی رایانه‌ای- گروه مکانیک	نقشه‌خوانی
		ترسیم نقشه
		نقشه‌برداری از روی قطعه
		کنترل کیفیت نقشه
		ترسیم پروژه با رایانه
۱۰	نقشه‌کشی فنی رایانه‌ای- گروه مواد و فراوری	نقشه‌خوانی
		ترسیم نقشه
		نقشه‌برداری از روی قطعه
		کنترل کیفیت نقشه
		ترسیم پروژه با رایانه

جدول عناوین دروس شایستگی‌های مشترک و پودمان‌های آنها		
پایه	درس	پودمان‌ها
۱۰	نقشه‌کشی فنی رایانه‌ای- معماری و ساختمان	ترسیم فنی و هندسی
		نقشه‌های ساختمانی
		ترسیم‌های سه بعدی
		خروجی دوبعدی از فضای سه بعدی
		کنترل کیفیت نقشه و ارائه پروژه
۱۰	طراحی و زبان بصری- گروه هنر	خلق هنری، زبان بصری و هنر طراحی
		طراحی ابزار دیدن و خلق اثر هنری
		نقطه، خط و طراحی خطی
		سطح، شکل و حجم، به کارگیری اصول ترکیب‌بندی در خلق آثار هنری
		نور و سایه در هنرهای بصری، رنگ و کاربرد آن در هنر

جدول عناوین دروس شایستگی‌های پایه و پودمان‌های آنها		
پایه	درس	پودمان‌ها
۱۰	ریاضی ۱	حل مسائل به کمک رابطه بین کمیت‌های متناسب
		کاربرد درصد در حل مسائل زندگی روزمره
		مدل‌سازی برخی وضعیت‌ها به کمک معادله درجه دوم
		تفسیر توان رسانی به توان عددهای گویا به کمک ریشه‌گیری
		مدل‌سازی و حل مسائل به کمک نسبت‌های مثلثاتی یک زاویه

جدول عناوین دروس شایستگی‌های پایه و پودمان‌های آنها		
پایه	درس	پودمان‌ها
۱۱	ریاضی ۲	به کارگیری تابع در مدل‌سازی و حل مسائل
		مدل‌سازی و حل مسائل مرتبط با معادله‌ها و نامعادله‌ها
		مدل‌سازی و حل مسائل به کمک نسبت‌های مثلثاتی زاویه دلخواه
		حل مسائل مرتبط با لگاریتم‌ها
		تحلیل وضعیت‌ها به کمک مفاهیم آماری

به کارگیری برخی تابع‌ها در زندگی روزمره	ریاضی ۳	۱۲
تحلیل وضعیت‌ها به کمک مفهوم حد		
مقایسه حدهای یک طرفه و دو طرفه و پیوستگی تابع‌ها		
تحلیل وضعیت‌ها به کمک مفهوم مشتق		
به کارگیری مشتق در تعیین رفتار تابع‌ها		
به کارگیری مفاهیم، کمیت‌ها و ابزار اندازه‌گیری	فیزیک	۱۰
تحلیل انواع حرکت و کاربرد قوانین نیرو در زندگی روزمره		
مقایسه حالت‌های ماده و محاسبه فشار در شاره‌ها		
تحلیل تغییرات دما و محاسبه گرمای مبادله شده		
تحلیل جریان الکتریکی و محاسبه مقاومت الکتریکی در مدارهای الکتریکی		
به کارگیری مفاهیم پایه شیمی در زندگی	شیمی	۱۱
تحلیل فرایندهای شیمیایی		
مقایسه محلول‌ها و کلوئیدها		
به کارگیری مفاهیم الکتروشیمی در زندگی		
به کارگیری ترکیب‌های کربن دار در زندگی		
جدول عناوین دروس شایستگی‌های پایه و پودمان‌های آنها		
پودمان‌ها	درس	پایه
تجزیه و تحلیل انواع ترکیبات شیمیایی موجودات زنده	زیست‌شناسی	۱۰
بررسی ساختار ویروس‌ها، باکتری‌ها، آغازیان و قارچ‌ها		
معرفی و چگونگی رده بندی جانوران		
معرفی و چگونگی رده بندی گیاهان		
تعیین عوامل مؤثر بر بهبود کیفیت محیط زیست		

جدول عناوین دروس شایستگی‌های غیرفنی و پودمان‌های آنها

پایه	درس	پودمان‌ها
۱۰	الزامات محیط کار	تحلیل محیط کار و برقراری ارتباطات انسانی
		تحلیل عملکرد فناوری در محیط کار
		به کارگیری قوانین در محیط کار
		به کارگیری ایمنی و بهداشت در محیط کار
		مهارت کاریابی
۱۱	کاربرد فناوری های نوین	به کارگیری سواد فناورانه
		تحلیل فناوری اطلاعات و ارتباطات
		تجزیه و تحلیل فناوری های همگرا و به کارگیری مواد نو ترکیب
		به کارگیری انرژی های تجدید پذیر
		تجزیه و تحلیل فرایند ایده تا محصول
۱۱	مدیریت تولید	تولید و مدیریت تولید
		مدیریت منابع تولید
		توسعه محصول جدید
		مدیریت کیفیت
		مدیریت پروژه
۱۱	کارگاه نوآوری و کارآفرینی	حل خلاقانه مسائل
		نوآوری و تجاری‌سازی محصول
		طراحی کسب و کار
		بازاریابی و فروش
		ایجاد کسب و کار نوآورانه
۱۲	اخلاقی حرفه‌ای	امانت‌داری
		مسئولیت پذیری
		درستکاری
		رعایت انصاف
		بهره‌وری

جدول مواد درسی و ساعات تدریس هفتگی دوره دوم متوسطه - شاخه فنی و حرفه‌ای

رشته تحصیلی: مکترونیک		کد رشته تحصیلی: ۰۷۸۸۱۰		گروه تحصیلی: مکانیک*		کد گروه: ۴		زمینه: صنعت	
ردیف	دامنه محتوایی	پایه ۱۰		پایه ۱۱		پایه ۱۲		واحد/ساعت	نام درس
		واحد/ساعت	نام درس	واحد/ساعت	نام درس	واحد/ساعت	نام درس		
۱	تربیت دینی و اخلاقی	۲	تعلیمات دینی (دینی، قرآن و اخلاق) ۱	۲	تعلیمات دینی (دینی، قرآن و اخلاق) ۲	۲	تعلیمات دینی (دینی، قرآن و اخلاق) ۳	۲	تعلیمات دینی (دینی، قرآن و اخلاق) ۳
		۱	عربی، زبان قرآن ۱	۱	عربی، زبان قرآن ۲	۱	عربی، زبان قرآن ۳	۱	عربی، زبان قرآن ۳
۲	زبان و ادبیات فارسی	۲	فارسی ۱	۲	فارسی ۲	۲	فارسی ۳	۲	فارسی ۳
۳	زبان‌های خارجی	۲	زبان خارجی ۱	۲	زبان خارجی ۲	۲	--	--	--
۴	خوشه دروس: مطالعات اجتماعی	۲	جغرافیای عمومی و استان‌شناسی	۲	علوم اجتماعی	۲	تاریخ معاصر	۲	تاریخ معاصر
۵	خوشه دروس: انسان و سلامت	۲	تربیت بدنی ۱	۲	تربیت بدنی ۲	۲	تربیت بدنی ۳	۲	تربیت بدنی ۳
		--	--	ک --	انسان و محیط زیست	۲	سلامت و بهداشت	۲	سلامت و بهداشت
		--	--	--	--	--	آمادگی دفاعی	۳	آمادگی دفاعی
۶	خوشه دروس: انسان و مهارت‌های زندگی	--	--	--	درس انتخابی (۱- هنر ۲- تفکر و سواد رسانه‌ای)	۲	مدیریت خانواده و سبک زندگی	۲	مدیریت خانواده و سبک زندگی
۷	خوشه دروس: شایستگی‌های غیرفنی	۲	الزامات محیط کار	۲	کارگاه نوآوری و کارآفرینی	۳	اخلاق حرفه‌ای	۲	اخلاق حرفه‌ای
		--	--	--	درس انتخابی (۱- کاربرد فناوری‌های نوین ۲- مدیریت تولید)	۲	--	--	--

۲	ریاضی ۳	۲	ریاضی ۲	۲	ریاضی ۱	خوشه دروس: شایستگی های پایه فنی (ریاضی، فیزیک، شیمی، زیست شناسی)	۸
--	--	۲	شیمی	۲	فیزیک		
۸	نصب و راه اندازی تجهیزات هوشمند ساختمان	۸	ساخت تجهیزات مکترونیکی	۸	نصب و راه اندازی مصنوعات مکترونیکی		۹
۸	نصب و راه اندازی سیستم های کنترلی مکترونیکی	۸	تعمیر و نگهداری سیستم های هیدرولیک و پنوماتیک	۸	تعمیر و نگهداری تجهیزات گرمایشی و سرمایشی	خوشه دروس: شایستگی های فنی	
۴	دانش فنی تخصصی	--	--	۳	دانش فنی پایه		
تجمیعی*	کار آموزی	--	--	۴	نقشه کشی فنی رایانه ای		
۴۰	جمع	۴۰	جمع	۴۰	جمع		
زمینه سازی برای اجرای بند ۵.۵ سند تحول بنیادین و بند ۱۳.۲ برنامه درسی ملی مشتمل بر عناوینی مانند: پژوهش و ارائه خلافتانه (سمینار)، یادگیری پروژه محور و آموزش مهارت تأمین معاش حلال (سالانه ۵۰ تا ۱۰۰ ساعت)						برنامه ویژه مدرسه	۱۰
<p>۱- دو درس ۸ واحد/ ساعت خوشه دروس شایستگی های فنی هر پایه با رعایت ترتیب به صورت متوالی در طول سال اجرا شود.</p> <p>۲- مدت زمان آموزش نیم سال دوم به ازای سال اول جهت کسب شایستگی اختصاص یابد.</p> <p>* کارآموزی متناسب با رشته ۱۵۰-۱۲۰ ساعت اجرا شود.</p>							

صنایع و مشاغل مکترونیک

مهندس مکترونیک در صنایع متنوعی کاربرد دارد که در زیر نمونه‌هایی از آن آورده شده است.

- ۱- کمک مهندس ۲- تعمیرکار ۳- نصاب
 ۴- راه‌انداز ۵- تکنسین ۶- اپراتور
 ۷- برنامه‌ریز

صنایع اتومبیل (Automotive Technology)	سیستم‌های آموزش (Training systems)	آزمایشگاه اتوماسیون (Lab Automation)
صنعت جابجایی (Handling & Transport)	فناوری اتاق تمیز (Clean Room Technology)	صنعت فرش (Carpentry Industry)
صنعت سرامیک (Ceramic Industry)	صنعت پلاستیک (Plastic Industry)	صنعت البسه (Garment Industry)
صنعت هیدرولیک (Hydraulic Industry)	صنعت برق و الکترونیک (Industry of Electric & Electronic)	تست و مونتاژ قطعات ریز
صنعت غذایی (Food industry)	صنعت نفت و گاز (Oil & Gas Industry)	صنعت پتروشیمی (Petrochemical Industry)
صنعت چوب (Wood Industry)	فلز کاری (Metal Working)	صنعت اسباب‌بازی (Toy Industry)
صنعت چاپ و کاغذ (Paper & Printing)	صنعت پزشکی (Medical Industry)	صنعت خودرو (Mobile Technology)
صنعت هوایی (Airspace Industry)	صنعت کشتی‌سازی (Shipping)	صنعت داروسازی (Medicine Industry)
صنعت بسته‌بندی (Packaging)	صنعت ساختمان (Building Industry)	صنعت ابزارآلات (Tools Technique)
صنعت بطری سازی (Filling & Bottling)	صنعت نوشیدنی (Drink Industry)	صنعت معدن (Mining)
صنعت شیشه (Glass Industry)	کنترل فرآیند (Process Control)	ساخت ماشین‌آلات (Machinery)

وظایف و تکالیف کاری

در دیکوم برگزار شده برای رشته مکترونیک ۱۱ وظیفه و ۸۶ تکلیف کاری مورد تحلیل قرار گرفت که به قرار زیر می باشد.

وظایف (duty):

(۶)	(۵)	(۴)	(۳)	(۲)	(۱)
تفسیر نقشه ها	نصب و راه اندازی سیستم های مدیریت ساختمان	نصب و راه اندازی شبکه های کامپیوتری	نگهداری و تعمیر سیستم های اتوماسیون صنعتی	نصب و راه اندازی سیستم های مکترونیکی	نگهداری و تعمیر لوازم خانگی
	(۱۱)	(۱۰)	(۹)	(۸)	(۷)
	نگهداری و تعمیر تجهیزات آزمایشگاهی	نصب و راه اندازی تجهیزات آزمایشگاهی	نگهداری و تعمیر تجهیزات پزشکی	نصب و راه اندازی تجهیزات پزشکی	فلز کاری

تکالیف کاری (task):

(۴)	(۳)	(۲)	(۱)	۱
نگهداری و تعمیر لوازم خانگی مکترونیکی الکترومغناطیسی	نگهداری و تعمیر لوازم خانگی مکترونیکی حرارتی - گازسوز	نگهداری و تعمیر لوازم خانگی مکترونیکی - حرارتی - الکتریکی	نگهداری و تعمیر لوازم خانگی مکترونیکی گردنده	
(۸)	(۷)	(۶)	(۵)	۲
نگهداری و تعمیر چرخ خیاطی	نگهداری و تعمیر لوازم ماشین های اداری مکترونیکی	نگهداری و تعمیر لوازم خانگی مکترونیکی تهویه مطبوع	نگهداری و تعمیر لوازم خانگی مکترونیکی سردکننده	
(۱۲)	(۱۱)	(۱۰)	(۹)	۳
نصب و راه اندازی سیستم های کنترلی هیدرولیکی	نصب و راه اندازی سیستم های کنترلی متمرکز Dcs	نصب و راه اندازی سیستم های کنترلی متمرکز pic	نصب و راه اندازی میکروکنترل ها	
	(۱۵)	(۱۴)	(۱۳)	۳
	نصب و راه اندازی ربات های صنعتی	نصب و راه اندازی سیستم های کنترلی محرک های الکتریکی	نصب و راه اندازی سیستم های کنترلی پنوماتیکی	
(۱۹)	(۱۸)	(۱۷)	(۱۶)	
نگهداری و تعمیر سیستم های	نصب و راه اندازی سیستم های هیدرولیکی	نگهداری و تعمیر سیستم های الکتروپنوماتیکی	نگهداری و تعمیر سیستم های پنوماتیکی	
	(۲۲)	(۲۱)	(۲۰)	
	نگهداری و تعمیر مکانیزم ها	نگهداری و تعمیر سیستم های الکتریکی و الکترونیکی	نگهداری و تعمیر سیستم های الکتروهیدرولیکی	

(۲۶)	(۲۵)	(۲۴)	(۲۳)	۴
پایه‌سازی شبکه‌های Workgroup	پشتیبانی و نگهداری شبکه‌های باسیم و شبکه‌های بی‌سیم	نصب و راه‌اندازی دوربین‌های بی‌سیم	نصب و راه‌اندازی شبکه‌های باسیم	
		(۲۸)	(۲۷)	۵
		برقراری و حفظ امنیت شبکه‌های کامپیوتری	پایه‌سازی شبکه‌های server base	
(۳۲)	(۳۱)	(۳۰)	(۲۹)	۶
نصب و راه‌اندازی اعلام سرقت	نصب و راه‌اندازی اعلام حریق	نصب و راه‌اندازی دوربین‌های مدار بسته	نصب و راه‌اندازی اتوماسیون روشنایی	
	(۳۵)	(۳۴)	(۳۳)	۷
	نصب و راه‌اندازی سیستم تولید انرژی‌های نو	نصب و راه‌اندازی سیستم کنترل تردد	سیستم‌های صوتی و تصویری	
(۳۹)	(۳۸)	(۳۷)	(۳۶)	۸
تفسیر نقشه‌های نیوماتیکی و الکترونیوماتیکی	تفسیر نقشه‌های هیدرولیکی و الکتروهیدرولیکی	تفسیر نقشه‌های الکتریکی و الکترونیکی	تفسیر نقشه‌های اجزا و سیستم‌های مکانیکی	
	(۴۲)	(۴۱)	(۴۰)	۹
	تفسیر نقشه‌های تعمیر و نگهداری سیستم‌های مکاترونیکی	تفسیر نقشه‌های نصب و راه‌اندازی سیستم‌های مکاترونیکی	تفسیر نقشه‌های سیستم‌های مکاترونیکی و اجزا	
(۴۶)	(۴۵)	(۴۴)	(۴۳)	۱۰
سوراخ‌کاری	خم‌کاری	سوهان‌کاری	اره‌کاری	
	(۴۹)	(۴۸)	(۴۷)	۱۱
	جوشکاری گاز	جوشکاری برق	پرچ‌کاری	
(۵۳)	(۵۲)	(۵۱)	(۵۰)	۱۲
CNC تولید قطعات با فریز	CNC تولید قطعات با تراش	تولید قطعات به روش فرزکاری	تولید قطعات به روش تراشکاری	
(۵۷)	(۵۶)	(۵۵)	(۵۴)	۱۳
نصب و راه‌اندازی دستگاه پزشکی آب استریل	نصب و راه‌اندازی دستگاه پزشکی اتوکلاو پلاسما	نصب و راه‌اندازی دستگاه پزشکی اتوکلاو بخار	نصب و راه‌اندازی دستگاه پزشکی پمپ و سرنگ	
	(۶۰)	(۵۹)	(۵۸)	۱۴
	نصب و راه‌اندازی دستگاه پزشکی آرگیشن اتاق عمل	نصب و راه‌اندازی دستگاه پزشکی فور	نصب و راه‌اندازی دستگاه پزشکی سانتیفیوژ	
(۶۴)	(۶۳)	(۶۲)	(۶۱)	۱۵
نصب و راه‌اندازی دستگاه پزشکی اتوکلاو پلاسما	نصب و راه‌اندازی دستگاه پزشکی اتوکلاو بخار	نصب و راه‌اندازی دستگاه پزشکی پمپ و سرنگ	نگهداری و تعمیر دستگاه پزشکی رادیوگرافی (ECG)	
(۶۸)	(۶۷)	(۶۶)	(۶۵)	۱۶
نصب و راه‌اندازی دستگاه پزشکی آرگیشن اتاق عمل	نصب و راه‌اندازی دستگاه پزشکی فور	نصب و راه‌اندازی دستگاه پزشکی سانتیفیوژ	نصب و راه‌اندازی دستگاه پزشکی آب استریل	

(۷۲)	(۷۱)	(۷۰)	(۶۹)	۱۰
نصب و راه‌اندازی تجهیزات آزمایشگاهی آون اسپکتروفوتومتر	نصب و راه‌اندازی تجهیزات آزمایشگاهی بن ماری	نصب و راه‌اندازی تجهیزات آزمایشگاهی شیکر	نصب و راه‌اندازی تجهیزات آزمایشگاهی	
	(۷۵)	(۷۴)	(۷۳)	
	نصب و راه‌اندازی تجهیزات آزمایشگاهی ph متر	نصب و راه‌اندازی تجهیزات آزمایشگاهی آنکویاتور	نصب و راه‌اندازی تجهیزات آزمایشگاهی هات پلیت	۱۱
(۷۹)	(۷۸)	(۷۷)	(۷۶)	
نگهداری و تعمیر تجهیزات آزمایشگاهی آون اسپکتروفوتومتر	نگهداری و تعمیر تجهیزات آزمایشگاهی میکرونوم	نگهداری و تعمیر تجهیزات آزمایشگاهی بن ماری	نگهداری و تعمیر تجهیزات آزمایشگاهی پایه	
	(۸۲)	(۸۱)	(۸۰)	
	نگهداری و تعمیر تجهیزات آزمایشگاهی ph متر	نگهداری و تعمیر تجهیزات آزمایشگاهی آنکویاتور	نگهداری و تعمیر تجهیزات آزمایشگاهی پلیت	

منابع

- ۱ اجزاء ماشین؛ پایگانه، غلامحسین؛ چاپ و نشر کتاب‌های درسی ایران، ۱۳۹۴
- ۲ ترسیم نقشه‌های اجزاء ماشین؛ موسوی، ابوالحسن؛ چاپ و نشر کتاب‌های درسی ایران، ۱۳۹۴
- ۳ نقشه‌کشی (۱) و (۲)؛ خواجه حسینی، محمد؛ چاپ و نشر کتاب‌های درسی ایران، ۱۳۹۴
- ۴ رسم فنی تخصصی رشتهٔ ساخت و تولید شاخهٔ آموزش فنی و حرفه‌ای؛ غلامرضایی، حمیدرضا؛ چاپ و نشر کتاب‌های درسی ایران، ۱۳۹۴
- ۵ جداول و استانداردهای طراحی و ماشین‌سازی؛ ولی‌نژاد، عبدالله؛ نشر طراح؛ ۱۳۹۴
- ۶ کاتالوگ‌های شرکت سیماران
- ۷ کاتالوگ‌های شرکت سوزوکی
- ۸ کاتالوگ‌های شرکت سنس
- ۹ کاتالوگ‌های شرکت جارومرکزی کسری
- ۱۰ کاتالوگ‌های شرکت GMK
- ۱۱ کاتالوگ‌های شرکت ZIPATO
- ۱۲ کاتالوگ‌های شرکت Delta
- ۱۳ Tabellenbuch metal.; Ulrich Fisher, M.Heinzler; 1999
- ۱۴ UNI EN ISO 7010:2012, Segni grafici Colori e segnali di sicurezza Segnali di sicurezza registrati; July 2012
- ۱۵ The International System of Units (SI), Barry N. Taylor and Ambler

