

۲- پوشاک





به تصاویر با دقت نگاه کنید.
مواد اولیه تولید پارچه چیست؟

برخی از عوامل که در انتخاب پوشاک تأثیرگذارند، عبارت‌اند از: موقعیت جغرافیایی زندگی، شرایط آب و هوایی و تغییر فصول. زمانی که بشر آموخت با تعیین نوع پوشاک می‌تواند خود را از گزند سرما، گرما و باد و باران حفظ کند، تولیدات صنعت نساجی بسیار گسترده و متنوع شد.

— به چه دلیل پارچه‌های پشمی در زمستان و پارچه‌های پنبه‌ای در تابستان مصرف بیشتری دارند؟

— چه پارچه‌هایی می‌تواند شما را از خیس شدن در برف و باران محافظت کند؟ در سال گذشته با پارچه که مهم‌ترین ماده اولیه پوشاک است، آشنا شدید. در این واحد با لیف آشنا خواهید شد که از آن نخ و پارچه تولید می‌شود. هم‌چنین مهارت‌هایی نظیر شناسایی انواع الیاف، چگونگی کار چرخ خیاطی و دوخت و دوزهای ساده را فراخواهید گرفت.

الیاف

الیاف به رشته‌های بسیار ظریف و نازکی که در هم تابیده‌اند گفته می‌شود. در صنعت نساجی الیاف طی فرایند تولید ابتدا به نخ و سپس به پارچه تبدیل می‌شود. الیاف

به دو دسته طبیعی و مصنوعی تقسیم می‌شود که جنس پارچه را مشخص می‌کند. الیاف طبیعی شامل الیاف حیوانی، گیاهی و معدنی است. به عنوان نمونه می‌توان به الیاف ابریشم اشاره کرد که تولید آن در مناطق شمالی کشور (مازندران، گیلان و گلستان) رایج است و از آن نخ ابریشم و سرانجام پارچه‌های ابریشمی تولید می‌شود.



الیاف مصنوعی، الیافی است که در طبیعت وجود ندارند، ولی انسان با استفاده از روش‌های مختلف شیمیایی آنها را تولید می‌کند.

به دلیل افزایش جمعیت، تنوع در نیازها و هزینه کمتر در تولید در سال‌های اخیر منسوجات مصنوعی جایگزین منسوجات طبیعی شده است.

جدول زیر را کامل کنید. ✓

هر یک از الیاف زیر را در ستون مربوطه قرار دهید.

پنبه، ابریشم، کتان، ریون، پشم، ویسکوز (ابریشم مصنوعی)، کنف، نایلون، موی بز، طلا و نقره

الیاف مصنوعی	الیاف طبیعی		
	معدنی	حیوانی	گیاهی
ویسکوز			
.....	طلا و نقره	کنف
.....
.....
.....

شناسایی الیاف: روش‌های متفاوتی برای شناسایی جنس پارچه‌ها وجود دارد. پارچه‌هایی که الیاف طبیعی بیشتری دارند، نسبت به پارچه‌های تمام مصنوعی (نایلونی) رطوبت و آب بیشتری جذب می‌کنند و زودتر چروک می‌شوند، به همین دلیل الیاف طبیعی را با الیاف مصنوعی یا نیمه‌مصنوعی مخلوط می‌کنند تا خاصیت چروک‌پذیری را کاهش دهند. از روش‌های رایج برای شناسایی الیاف می‌توان به روش‌های میکروسکوپی، سوزاندن و شیمیایی اشاره کرد.

مقداری پارچه پنبه‌ای، پشمی، ابریشمی و نایلونی تهیه کنید و تار و بود آنها را از هم جدا نمایید، سپس آنها را یکی یکی بسوزانید و جدول زیر را کامل کنید.

نوع الیاف	در تماس با شعله	بوی حاصل از سوختن	نوع خاکستر باقی مانده
پنبه			نرم، به مقدار کم و به رنگ خاکستری
پشم			
ابریشم		بوی پریا موی سوخته	
نایلون	نرم و ذوب شده می‌سوزد		

علائم بین‌المللی شناسایی الیاف طبیعی



منسوجات و البسه ابریشمی

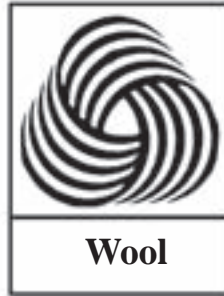

منسوجات و البسه پشمی



منسوجات و البسه پنبه‌ای

فکر کنید?

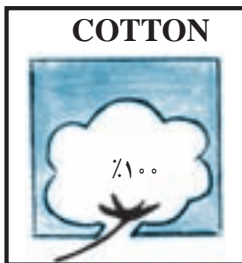

اعدادی که در علائم تجاری، روی شناسنامه پوشاک گذاشته می‌شود، بیانگر چه چیزی می‌تواند باشد؟

مقداری الیاف پنبه، پشم و ابریشم تهیه کنید و آنها را در زیر میکروسکوپ ببینید. نتایج زیر را در مورد هر کدام مشاهده خواهید کرد.

پنبه: در الیاف پنبه، تاب‌های طبیعی مشاهده می‌شود و می‌توان آن را به یک روبان تشبیه کرد که تاب خورده است. شکل زیر تاب‌های طبیعی الیاف پنبه را در زیر میکروسکوپ نشان می‌دهد.

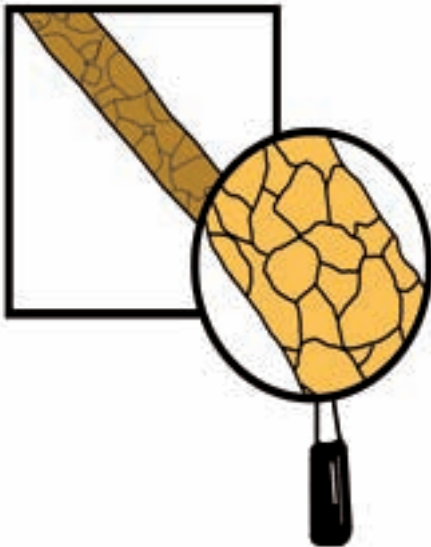

پشم: بهترین علامت شناسایی الیاف پشم وجود فلس‌هایی در پوسته خارجی آن است، چون تنها لیفی است که این خاصیت را دارد. تصویر مقابل، فلس‌های موجود در الیاف پشم را در زیر میکروسکوپ نشان می‌دهد.



ابریشم: در تصویر مقابل نمای طولی
یک لیف ابریشم را در زیر میکروسکوپ
می بینید.



- ۱- در منطقه‌ای که زندگی می‌کنید، چه الیافی تولید می‌شوند؟ یک نوع رابه دلخواه انتخاب کنید و از مراحل تولید آن گزارش تهیه کنید.
- ۲- موارد مصرف الیاف مصنوعی مانند نایلون را بنویسید و در کلاس ارائه دهید.

فکر کنید؟



آیا به قدمت، ارزش و کاربرد
پشم فکر کرده‌اید؟

سیاه چادر

سیاه چادر اصلی ترین فضای زندگی عشایر کوچرو است. سیاه چادر نوعی چادر است که از موی بز سیاه توسط زنان عشایر بافته می شود.

عشایر در بیلاق و قشلاق مکان های معینی برای اقامت دارند که معمولاً در زیر این سیاه چادرها زندگی و استراحت می کنند. سیاه چادرها همواره از موی بز بافته می شوند و این به چند دلیل مهم است:

– یکی از ویژگی های موی بز این است که در مواقع بارندگی و... آب و رطوبت هوا از جداره آن عبور نمی کند.

– دوم اینکه موی بز برای عشایر در دسترس و ارزان تهیه می شود، هر خانواده معمولاً ۲۰ الی ۵۰ رأس بز دارد که از موی همان بزها برای تهیه سیاه چادر استفاده می کنند.

– سومین خاصیت موی بز سبک بودن آن است، در نتیجه نسبت به چادرهای برزنتی جمع آوری و حمل آن راحت تر است.

سیاه چادر توسط قطعات چوبی پایه و میخ و بند روی سطح زمین مانند شکل های زیر برپا می شود.



در دامنه کوه‌های سرسبز و پرگل، در روزهای آفتابی و گرم تابستان
استراحت کردن در زیر این چادرها لذت بخش است.

چرخ خیاطی

چرخ‌های خیاطی تنوع زیادی دارند، ولی می‌توان آنها را به دو دسته خانگی و
صنعتی تقسیم کرد.
امروزه با ورود چرخ‌های خیاطی دیجیتال به بازار که قابلیت برنامه‌ریزی دارند،
می‌توان سرعت و سهولت در خیاطی را تجربه کرد و لذت برد.



بحث گروهی

- ۱- چه تفاوت‌هایی بین چرخ خیاطی دستی که از قدیمی‌ترین نمونه‌های
ماشین دوخت است، با ماشین‌های دوخت برقی جدید وجود دارد؟
- ۲- به غیر از دوخت ساده چه کارهای دیگری را می‌توان با چرخ‌های
جدید و پیشرفته انجام داد؟

راه اندازی چرخ خیاطی: از آنجا که ماشین‌های دوخت تنوع زیادی دارند، برای کار با آنها باید به دفترچه راهنمای آنها مراجعه کرد. به عنوان مثال برای نخ کشیدن چرخ خیاطی مورد نظر، نخ را مطابق نمونه تصاویر ارائه شده از محل‌های مشخص عبور دهید و تنظیم کنید.

۱- هنگام نخ کردن سوزن، تعویض سوزن و ماسوره، یا هر کار دیگری ابتدا کلید اصلی چرخ را خاموش کنید.

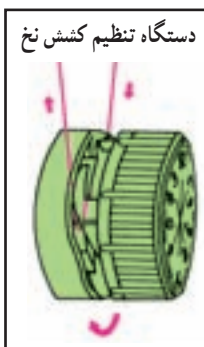
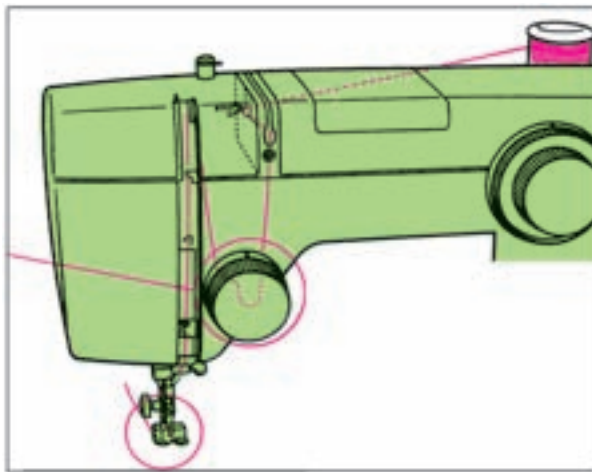

۲- نخ کشی تمام چرخ‌ها شبیه یکدیگر است. سوزن را در بالاترین نقطه خود قرار دهید و مطابق تصویر چرخ را نخ کنید.

○ هنگام نخ کشی و دوخت انگشتان خود را از تمام قطعات متحرک چرخ دور نگه دارید؛ به خصوص مراقب انگشتان خود در اطراف سوزن باشید.

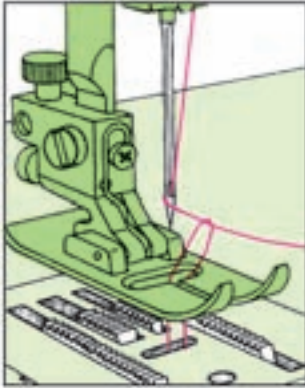

- ۳- نخ را از جهت عقربه‌ها از قسمت کشش نخ عبور دهید.
- ۴- نخ را از سوزن عبور دهید.

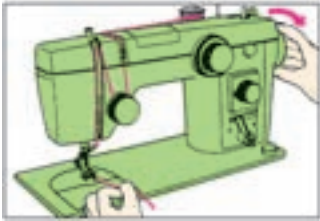

- ۵- نخ سوزن را با دست چپ نگه دارید؛ توبی را به طرف خود بچرخانید تا نخ ماسوره بیرون بیاید.

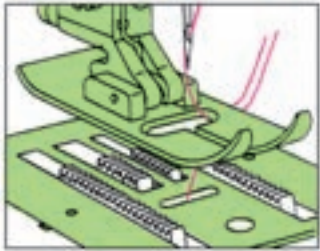

- ۶- هر دو سر نخ را پشت پایه قرار دهید.

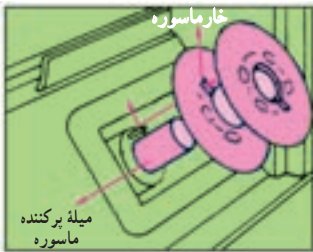

- برای پر کردن ماسوره باید مراحل زیر را طی کرد:
- ۱- ماسوره را روی میله پرکننده ماسوره قرار دهید.

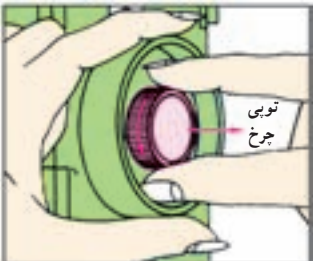

- ۲- در بعضی از چرخ‌ها باید برای پر کردن ماسوره توبی چرخ را خلاص (شل) کنید تا پایه چرخ حرکت کند.



۳- خار ماسوره باید داخل میله
پرکننده ماسوره قرار گیرد.

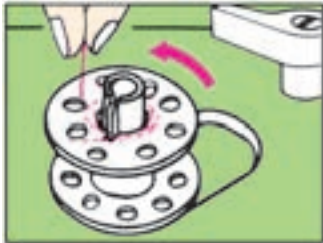

۴- نخ را از یکی از سوراخ‌های
ماسوره پر کنید.



۵- میله پرکننده ماسوره را به طرف
بازو فشار دهید.

۶- سپس با فشار یکنواخت پدال
ماسوره را پر کنید.

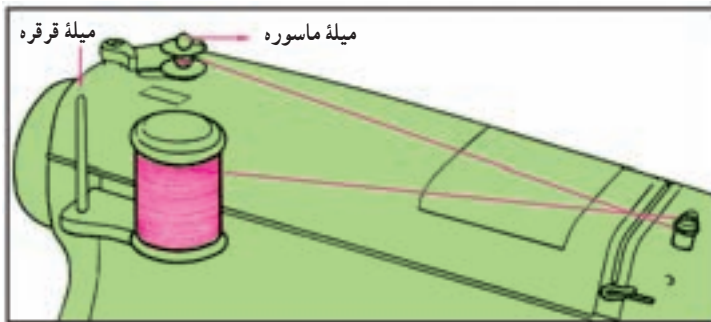

۷- ماسوره را داخل جلد قرار دهید.



۸- نخ را از داخل شکاف عبور دهید.

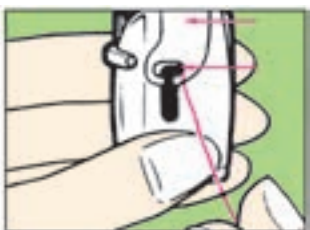

۹- نخ را زیر فتر عبور دهید و از سوراخ سوزن بیرون بکشید.

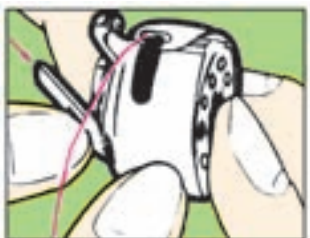

۱۰- تا زمانی که دریچه فلزی باز است، ماسوره خارج نمی‌شود.

دریچه فلزی

نکات ایمنی

* بهتر است برای اطمینان از تنظیم چرخ و قبل از شروع به کار، روی یک تکه پارچه بی‌مصرف از نوع پارچه مورد نظر، دوخت را امتحان و بخیه را نیز به دقت نگاه کنید، فرورفتگی نخ در پشت و روی پارچه باید مساوی باشد و تفاوتی در آن دیده نشود.
* هنگام دوخت پارچه را نکشید یا به طرف پایه فشار ندهید. این کار ممکن است باعث شکستن سوزن شود.

* اجزای چرخ را از تجمع پرز، گرد و غبار و تکه‌های پارچه پاکیزه نگه دارید.
* بعد از اتمام کار با چرخ خیاطی، دستگاه را در وضعیت خاموش قرار دهید سپس دوشاخه را از پریز برق خارج کنید.



دوخت دامن سنتی بانوان ساحل جنوبی دریای خزر : به دامن محلی بانوان مازندرانی شلیته و تنبان می گویند.
 شلیته دامنی پرچین با قد ۳۰ سانتی متر است که چین آن به اندازه دور کمر جمع می شود و بندی از میان آن می گذرد.
 به شلیته بلند تنبان می گویند که قد آن معمولاً تا قوزک پا می رسد.
 نوارهایی نیز با فاصله کم از پایین تا وسط تنبان دوخته می شود.
 بانوانی که شلیته کوتاه می پوشند، شلواری راسته و مشکی به پا می کنند.

وسایل و مواد مورد نیاز :

– پارچه روشن با طرح های شاد
 به اندازه شش تا هشت برابر دور کمر
 – قیچی، مداد، سوزن، سنجاق
 قفلی، نخ، چرخ خیاطی و متر



توجه: برای فردی با دور کمر 60° سانتی متر، 80° سانتی متر پارچه با عرض 150° سانتی متر کافی است.

روش انجام کار:

۱- پارچه را از طول به دو قسمت مساوی تقسیم کنید و برش دهید.

۲- قبل از برش، از عرض پارچه ۳ سانتی متر جدا و قیچی کنید.

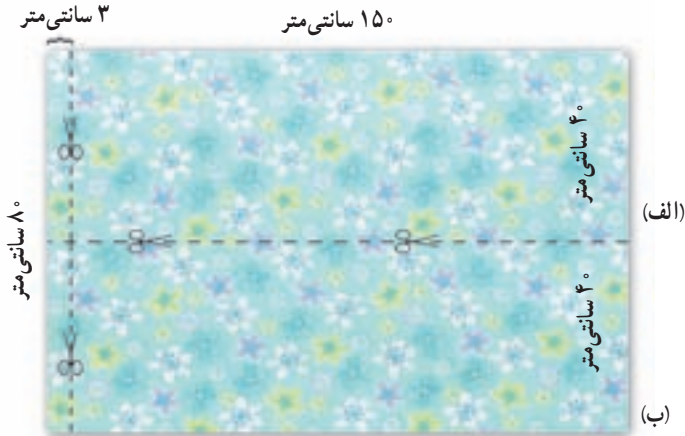

۳- تکه (الف و ب) را مطابق تصویر کنار یکدیگر قرار دهید و

بدوزید.



۴- نوار ۳ سانتی متری را نیز از وسط تا کرده، اتو کنید و لبه‌های آن را

به اندازه $5/5^\circ$ سانتی متر به داخل داده، چرخ کنید تا یک بند یک سانتی متری

به وجود آید.



○ به جای دوخت نوار، می‌توانید از قیطان یا نوارهای آماده استفاده کنید. بعد از عبور نوار یا قیطان از درون کمری دامن، دو سر آن را گره بزنید تا از کمری خارج نشود.



۵- حال پارچه مستطیل شکل طویلی دارید که باید درز دیگری برای آن ایجاد کنید. پس خط (ج د) را به (م ی) بدوزید.



۶- لبه کار را حدود ۲ تا ۳ سانتی متر به داخل دامن برگردانید و بدوزید. ۲ تا ۳ سانتی متر را برای عبور بند ندوزید.



۷- حال با استفاده از سنجاق قفلی نوار را از درون کمری دامن عبور

دهید.

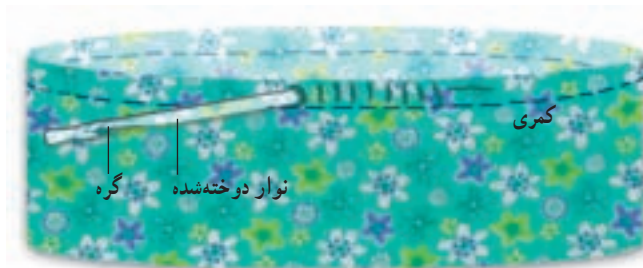



۸- لبه دامن را یک سانتی متر به سمت داخل پس دوزی یا چرخ کنید.

۹- می توانید لبه دامن را با سکه های تزئینی یا پولک های درشت تزئین کنید. همچنین اگر پارچه دامن ساده است، می توانید در چند ردیف نوار یا ربان به لبه آن بدوزید.



تکه دوزی



از این هنر برای تهیه و تزئین لباس (به ویژه کودکان)، رومیزی، بالش، کوسن، روتختی، لحاف، کیف و سایر وسایل تزئینی استفاده می کنند.

بیشتر تکه دوزی ها، اشکالی شامل قطعات هندسی اند که از مثلث ها، مربع ها و یا نوارهایی به اندازه مساوی بریده شده اند و به طریق گوناگون به یکدیگر وصل می شوند. در زمان قدیم تکه دوزی ها با دست انجام می گرفت، ولی امروزه اکثر تکه دوزی ها را می توان با چرخ خیاطی انجام داد.

نکات زیر را هنگام تکه‌دوزی رعایت کنید :

- ۱- سعی کنید از تکه پارچه‌های موجود در منزل برای طرحتان استفاده کنید.
- ۲- از پارچه‌هایی با رنگ ثابت استفاده کنید.
- ۳- پارچه‌ای که آب می‌رود، قبل از دوخت، آب بکشید.
- ۴- تکرار و قرار دادن پارچه‌ها از نظر رنگ قابل اهمیت است. سعی کنید تا حد امکان رنگ‌ها هماهنگ باشند.
- ۵- اگر پارچه‌های شما طرح دارند، سعی کنید پارچه‌هایی با اشکال و یا گل‌های ریز انتخاب کنید. هماهنگی رنگ این نوع پارچه‌ها را نیز در نظر بگیرید.
- ۶- پارچه‌های مورد استفاده را ابتدا اتو کنید.
- ۷- سعی کنید تکه‌های بریده شده را اندازه هم و دقیق تهیه کنید تا در موقع به هم پیوستن تکه‌ها کارتان دقیق و منظم بشود.



تکه‌دوزی (۱)

وسایل مورد نیاز: پارچه‌های کتان ساده و گلدار با طرح و رنگ‌های دلخواه و هماهنگ (حداقل در ۵ رنگ متفاوت) هر کدام ۲۰ سانتی‌متر، نخ و سوزن، صابون خیاطی، خط‌کش، قیچی، سنجاق ته‌گرد.

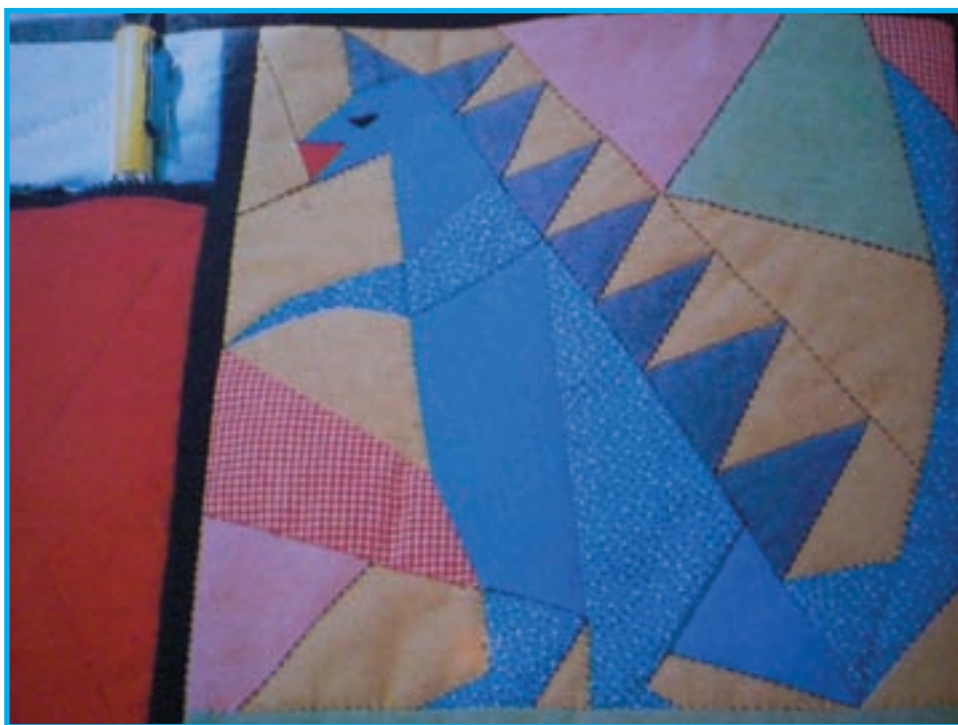

روش انجام کار: از این طرح می‌توانید برای تهیه کوسن استفاده کنید.

- ۱- ابتدا الگوی طرح مورد نظر را از کاغذ به پارچه انتقال دهید.
- ۲- در تکه‌دوزی هر تکه را با اضافه درز یک سانتی‌متر برش دهید. دقت کنید که خطوط تکه‌های بریده شده در یک امتداد باشند.

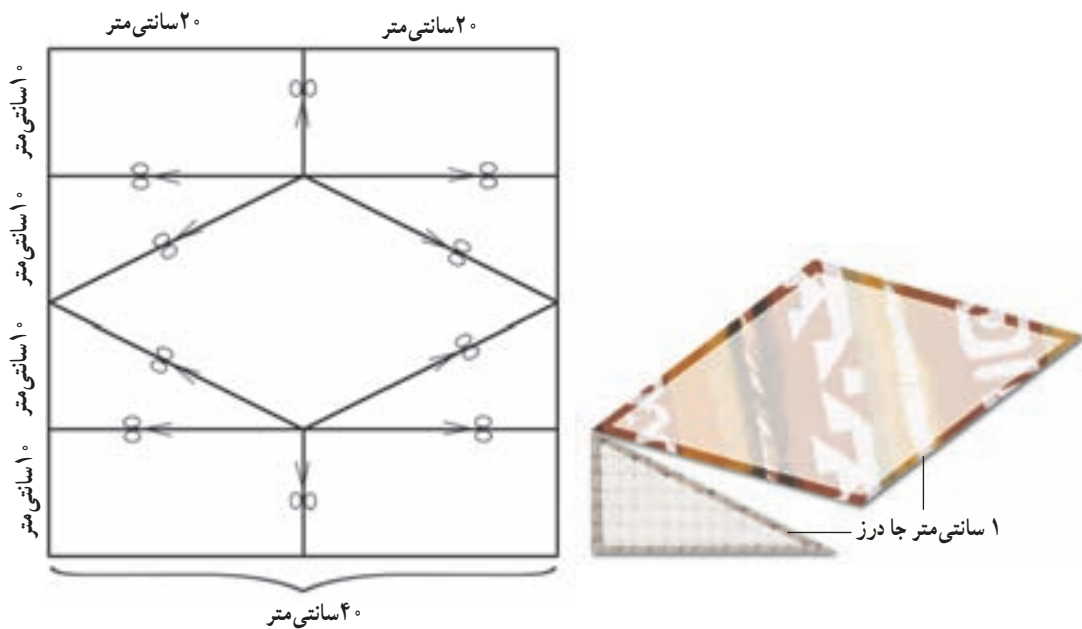

- ۳- برای دوخت تکه‌ها که با دست انجام می‌شود، مطابق تصویر باید از دوخت ساده استفاده کنید (از چرخ خیاطی نیز می‌توانید استفاده کنید).
- ۴- پس از وصل کردن کلیه تکه‌ها آنها را اتو کنید.

پیشنهاد: در فعالیت صفحه ۱۳۵ چگونگی دوخت کوسن یا روبالشی را می‌آموزید و می‌توانید با رویه تکه‌دوزی شده یک کوسن بدوزید.



تکه‌دوزی (۲)

وسایل مورد نیاز: پارچه کتان ساده به رنگ دلخواه به اندازه ۴۰×۴۰، تکه پارچه‌های رنگی ساده و طرح‌دار، نخ و سوزن، قیچی، لایه چسب، اتو، کاغذ پوستی، مداد.

روش کار:

- طرح مقابل، شکل ساده شده نهنگ است که در صفحه ۱۳۵ آمده است. ابتدا آن را روی کاغذ پوستی طراحی کنید، و اطراف آن را قیچی کنید.

- طرح را روی لایه چسب با سنجاق ته‌گرد ثابت کنید و لایه چسب را مطابق شکل کاغذ با قیچی برش دهید. (می‌توانید برای سهولت کار طرح را با مداد یا خودکار روی لایه چسب انتقال دهید، سپس قیچی کنید).

- لایه چسب برش داده شده را به پشت پارچه مورد نظر با اتوی گرم بچسبانید.

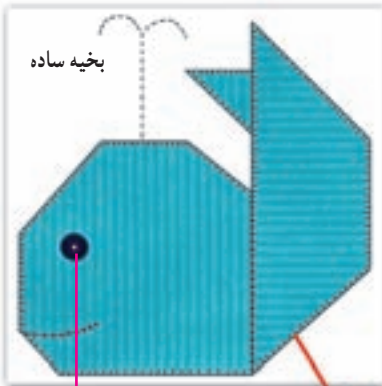
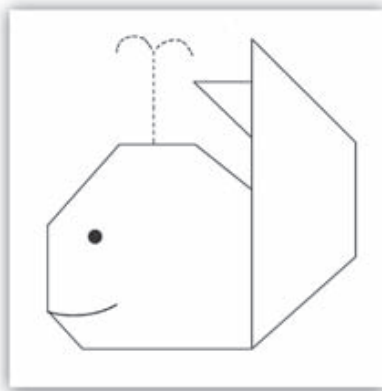

یک دکمه کوچک
مشکی بدوزید

دوخت دندان موشی



نکته: لایه چسب مانع جمع شدن یا کشیده شدن پارچه به هنگام کار می شود.
– بعد از چسباندن لایه چسب به پارچه، پارچه را اطراف لایه چسب بدون اضافه درز برش دهید.

– تکه ای از لایه چسب را با اتوی گرم به پارچه زمینه در پشت کار بچسبانید.

– قطعات آماده پارچه را در جای مورد نظر با چند کوک ثابت کنید، سپس با دوخت دندان موشی آنها را به زمینه اصلی اتصال دهید.
– با دوخت بخیه ساده می توانید روی کارتان را تزئین کنید.

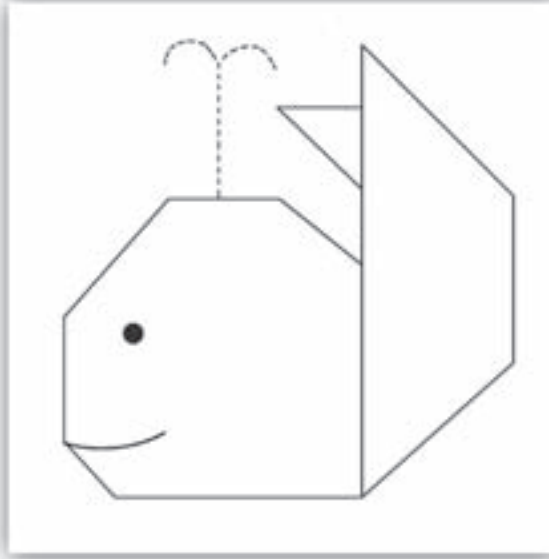

فعالیت

دوخت روبالشی و کوسن: روبالشی از جمله وسایل مورد نیاز است؛ خوب است که دوخت آن را بیاموزید. روش دوخت روبالشی و کوسن مشابه یکدیگر است، تنها تفاوت آنها در اندازه هایشان است.

وسایل مورد نیاز: پارچه کتان (طرح دار یا ساده) با عرض ۲ متر یا ۳ متر: ۵۰ سانتی متر، قیچی، سوزن خیاطی، صابون، متر، چرخ خیاطی و...
 روش انجام کار: روکش یک بالش یا کوسن باید به گونه‌ای باشد که به آسانی بتوان آن را برای شست و شو تعویض کرد. برای این منظور مطابق تصویر به گونه‌ای عمل کنید که قسمت پشت روبالشی دو تکه باشد و یک قسمت، قسمت دیگر را بپوشاند.
 الف) رویه کوسن یا روبالشی را مطابق اندازه‌های داده شده در تصویر با یک سانتی متر جای درز برش می‌زنیم.



ب) قسمت پشت کوسن یا روبالشی را به دو تکه هر کدام به اضافه ۱۰ سانتی متر تقسیم کرده برش می‌زنیم.

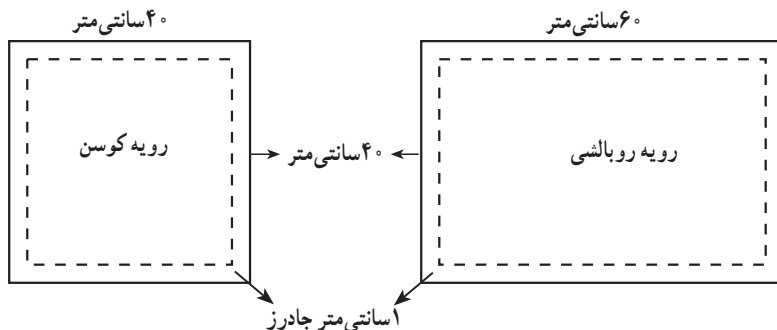

ج) دو تکه پشت را هر کدام به گونه‌ای روی هم قرار می‌دهیم تا قسمت اضافه، یکدیگر را بپوشانند و اندازه اصلی کوسن یا روبالشی به دست آید.



د) حال مطابق تصویر قسمت رو و پشت کوسن یا روبالشی را روی هم قرار دهید؛ سنجاق بزنید و چرخ کنید.

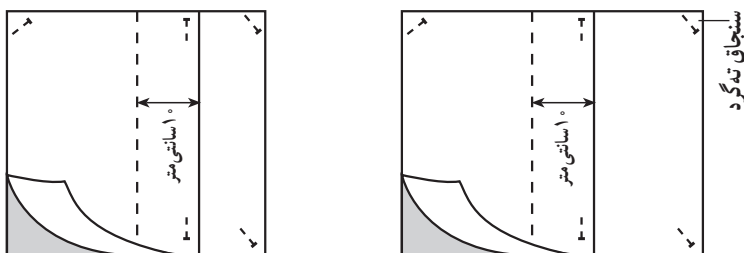

فعالیت

کارت تبریک : با بهره‌گیری از تکنیک‌های چاپ که در سال گذشته آموختید و استفاده از پارچه، مهره، دکمه، زیپ، کاموا و هر وسیله‌ای که ظاهراً در منزل قابل استفاده نیست، می‌توانید کارت تبریک بسازید و همان‌گونه که در تصاویر صفحه بعد می‌بینید، می‌توانید با این روش قاب عکس و تابلوهای زیبا بسازید و آنها را هدیه بدهید.



وسایل مورد نیاز : مقوای رنگی، تکه پارچه‌های ساده و طرح‌دار،
لایه چسب، مهره، دکمه، چسب مایع، رنگ (گواش)، قلم‌مو، ابر، نخ و
سوزن و

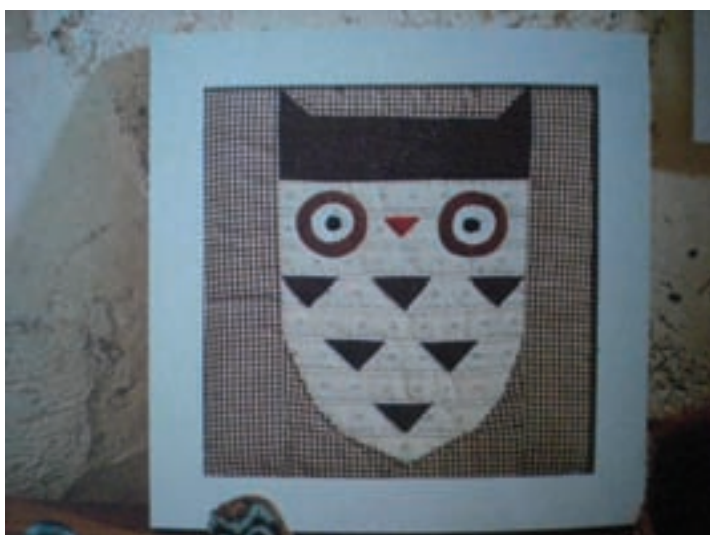

روش کار :

– مقوایی را به اندازه A_4 (21×30) سانتی متر برش دهید.

– مقوا را مطابق تصویر از وسط به دو قسمت کنید.

– در قسمت روی کارت، طرح دلخواهتان را با چسباندن مواد، دوختن و چاپ زدن و حتی نقاشی کردن تکمیل کنید و ارائه دهید.

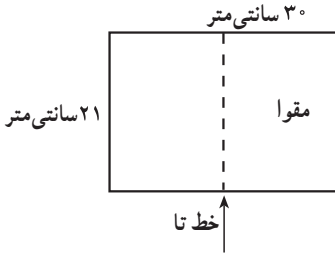

نکته: قبل از چسباندن پارچه، جهت استحکام به پشت آن لایه چسب بچسبانید.





الیاف، نخ و پارچه به غیر از پوشاک در چه صنایع دیگری کاربرد دارند؟