

۵- شیار شماره ۲ را رها کنید و کلاف دوم را در شیارهای ۳ و ۸ قرار دهید (شکل ۲-۵۱).

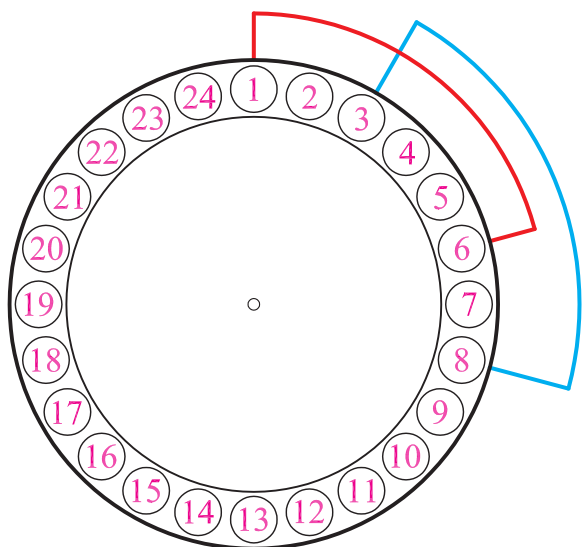

شکل ۲-۵۱- محل قرار گرفتن سومین کلاف، در شیارهای استاتور موتور
۲۴ شیار ۴ قطب در سیم‌بندی به‌ازای قطب

۶- شیار شماره ۴ را رها کنید و کلاف سوم را در شیارهای ۵ و ۱۰ قرار دهید (شکل ۲-۵۲).

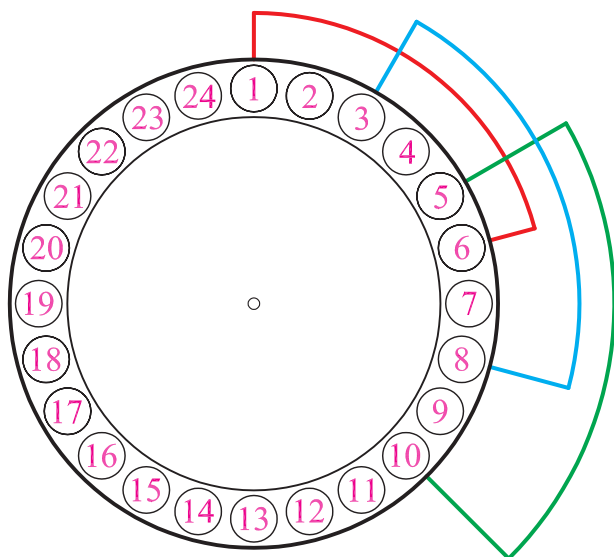

شکل ۲-۵۲- محل قرار گرفتن دومین کلاف، در شیارهای استاتور موتور
۲۴ شیار ۴ قطب در سیم‌بندی به‌ازای قطب

۷- به همین ترتیب، کلاف‌های چهار تا نهم را در شیارهای
 ۱۲-۷، ۱۴-۹، ۱۶-۱۱، ۱۸-۱۳، ۲۰-۱۵ و ۲۲-۱۷ قرار
 دهید (شکل‌های ۵۳ و ۵۴).

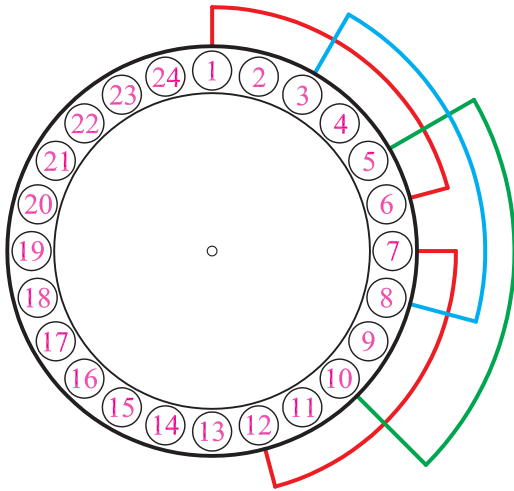

شکل ۲-۵۳- محل قرار گرفتن چهارمین کلاف، در شیارهای استاتور
 موتور ۲۴ شیار ۴ قطب در سیم‌بندی به‌ازای قطب

۸- کلاف دهم را مطابق شکل ۲-۵۴ در شیارهای
 ۲۴-۱۹ قرار دهید.

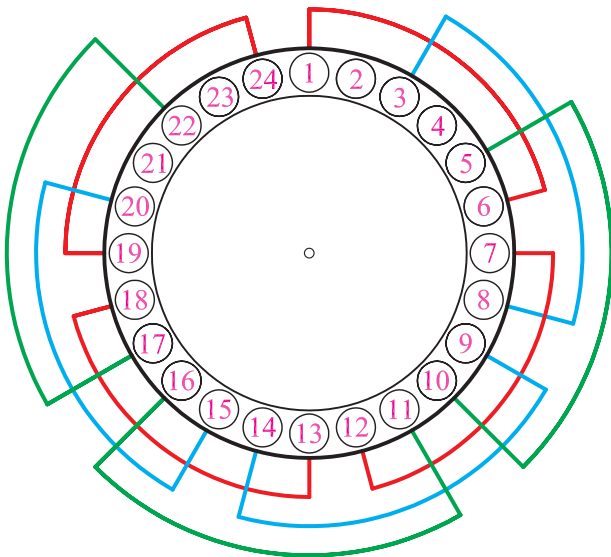

شکل ۲-۵۴- محل قرار گرفتن دهمین کلاف، در شیارهای استاتور موتور
 ۲۴ شیار ۴ قطب در سیم‌بندی به‌ازای قطب

۹- بازوهای موجود در شیارهای ۱ و ۳ را از شیارهای مربوطه خارج کنید. کلاف‌های ۱۱ و ۱۲ را در جای خود قرار دهید و بازوهای خارج شده از شیارهای ۱ و ۳ را به جایگاه خود برگردانید (شکل ۲-۵۵).

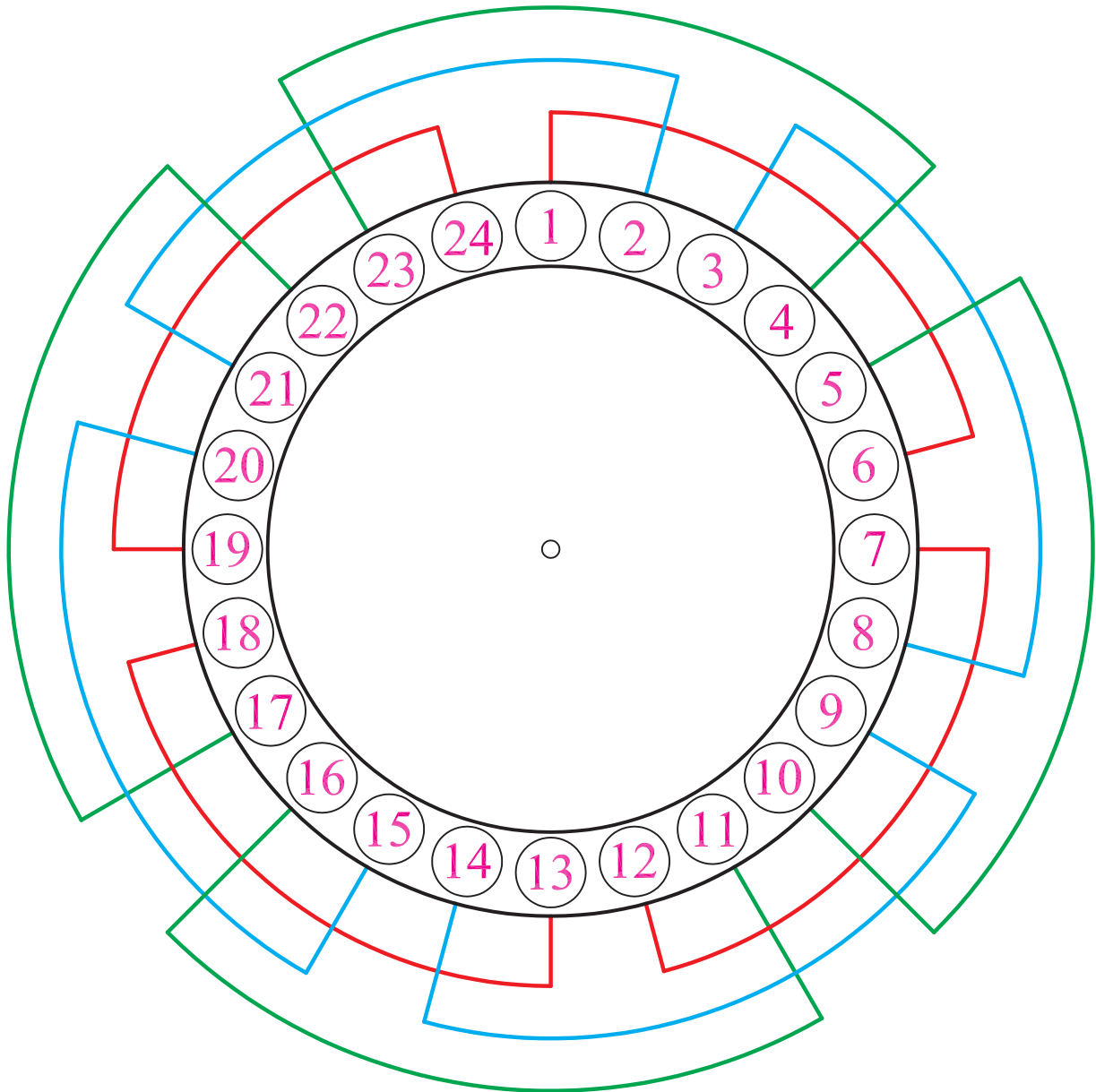

شکل ۲-۵۵- بازوهای ۱ و ۳ را به جای اصلی برگردانده و کلاف‌گذاری در داخل شیارها کامل می‌شود.

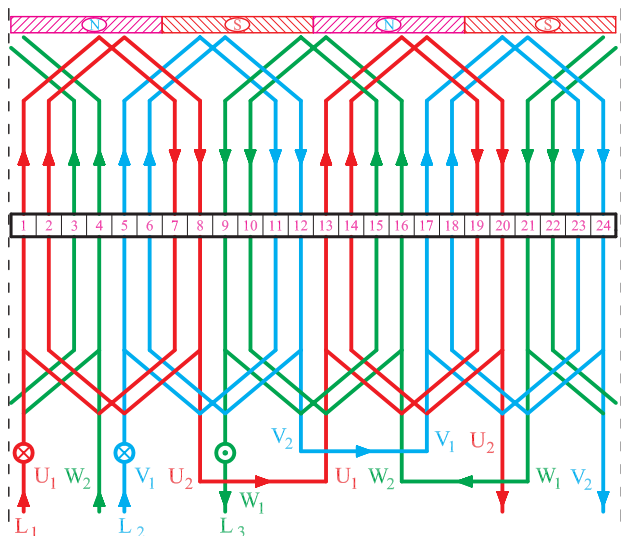

شکل ۲-۵۶

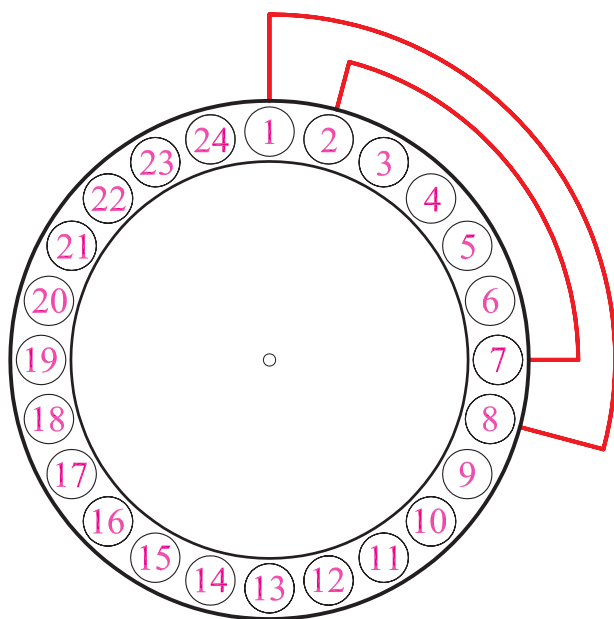

شکل ۲-۵۷- محل قرار گرفتن گروه کلاف اول در شیارهای استاتور ۲۴ شیار ۴ قطب با سیم بندی متحدالمرکز به ازای جفت قطب

۵-۳-۲- کار عملی ۵

زمان: ۲۴ ساعت

موضوع: سیم بندی موتور ۲۴ شیار سه فاز ۴ قطب با سیم بندی کلاف متحدالمرکز به ازای جفت قطب.

مراحل انجام کار

۱- شکل ۲-۵۶ را در نظر بگیرید و ۶ گروه کلاف با گام های

۱ به ۸ و ۲ به ۷ تهیه کنید.

۲- شیار ۱ را به عنوان شیار آغاز سیم بندی در نظر بگیرید.

۳- جهت گردش برای سیم بندی را در نظر بگیرید.

۴- گروه کلاف شماره ۱ را جاگذاری کنید. ابتدا کلاف ۲

به ۷ سپس کلاف ۱ به ۸ را در شیارهای استاتور قرار دهید

(شکل ۲-۵۷).

۵- شیارهای ۳ و ۴ را رها کنید و گروه کلاف شماره ۲ را در شیارهای ۵-۶ و ۱۱-۱۲ قرار دهید (شکل ۲-۵۸).

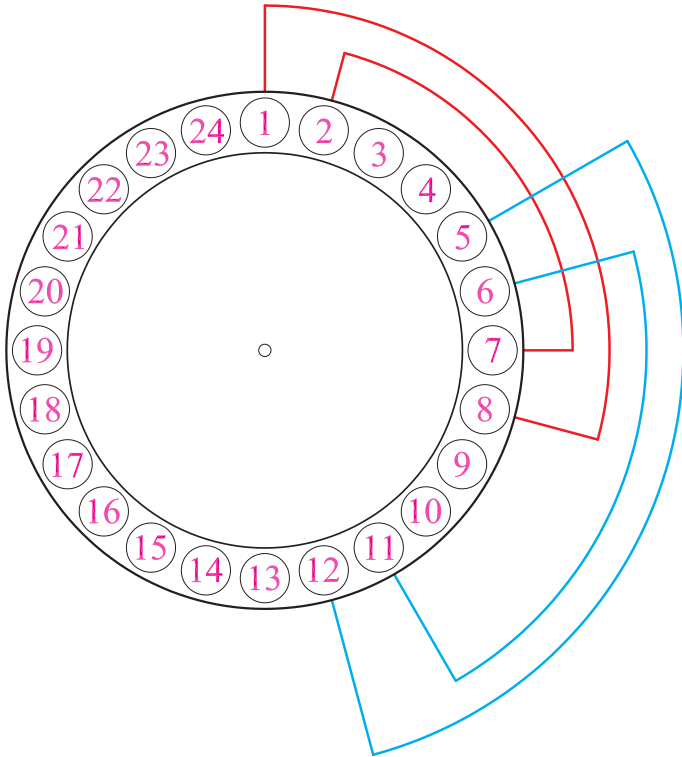

شکل ۲-۵۸- محل قرار گرفتن گروه کلاف دوم در شیارهای استاتور ۲۴ شیار ۴ قطب با سیم بندی متحدالمرکز به ازای جفت قطب

۶- گروه کلاف شماره ۳ را در شیارهای ۹-۱۰ و ۱۵-۱۶ قرار دهید (شکل ۲-۵۹).

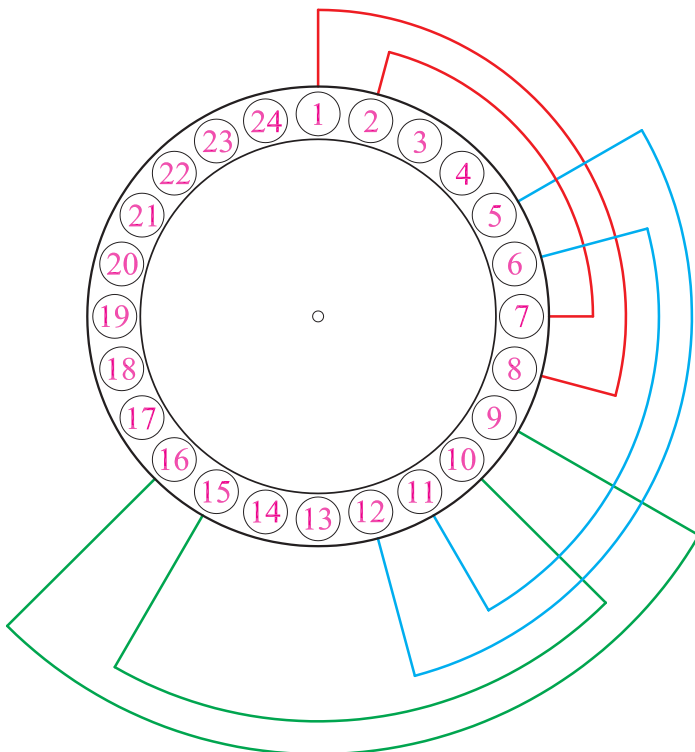

شکل ۲-۵۹- محل قرار گرفتن گروه کلاف سوم در شیارهای استاتور ۲۴ شیار ۴ قطب با سیم بندی متحدالمرکز به ازای جفت قطب

۷- گروه کلاف شماره ۴ را در شیارهای ۱۳-۱۴ و
 ۱۹-۲۰ و گروه کلاف شماره ۵ را در شیارهای ۱۷-۱۸ و ۲۳-۲۴
 قرار دهید (شکل ۶۰-۲).

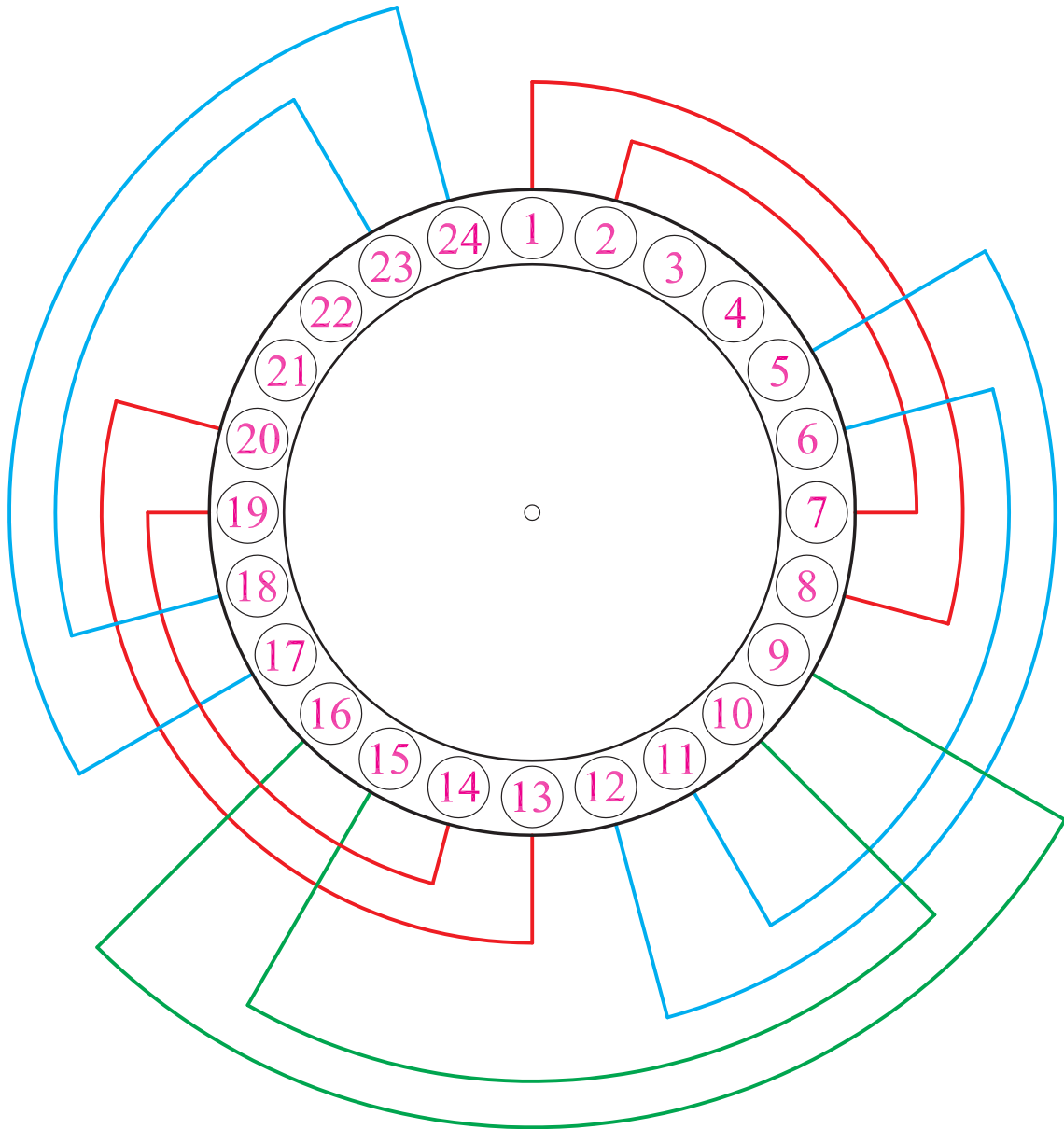

شکل ۶۰-۲- محل قرار گرفتن گروه کلاف پنجم در شیارهای استاتور ۲۴ شیار ۴ قطب با سیم بندی متحدالمرکز به ازای جفت قطب

۸- بازوهای ۱ و ۲ از گروه کلاف شماره ۱ را از شیارهای ۱ و ۲ خارج کنید. تا بتوانید بازوهای برگشتی گروه کلاف ششم را که زیر بازوی شروع اول قرار می گیرند، جاگذاری کنید (شکل ۶۱-۲).

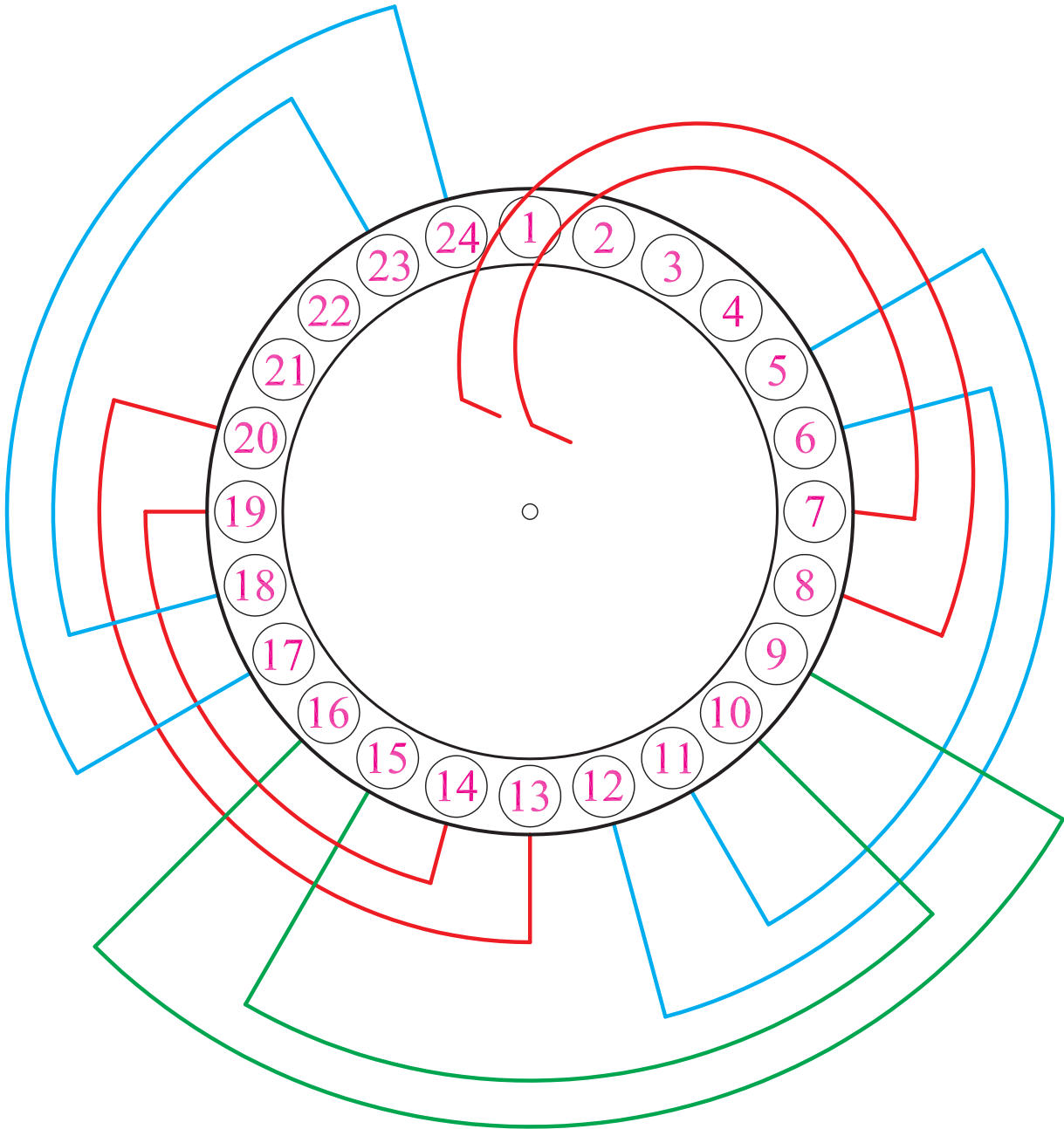

شکل ۶۱-۲- خارج کردن بازوهای ۱ و ۲ از شیارهای ۱ و ۲ به منظور قرار دادن بازوهای گروه کلاف شماره ۶

۹- گروه کلاف شماره ۶ را در شیارهای ۲۱-۲۲ و ۳-۴ قرار دهید (شکل ۲-۶۲).

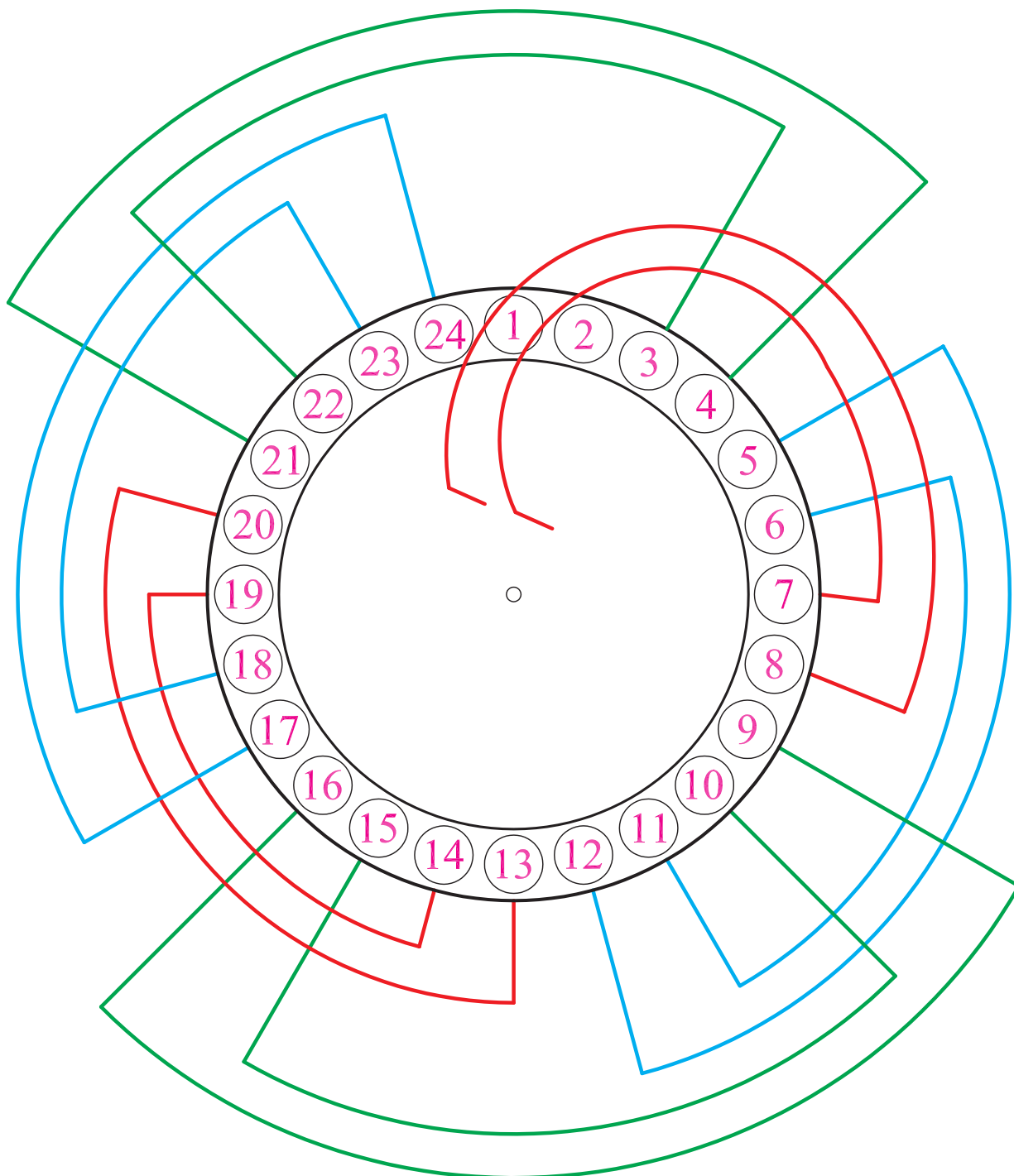

شکل ۲-۶۲- محل قرار گرفتن گروه کلاف ششم در شیارهای استاتور ۲۴ شیار ۴ قطب با سیم بندی متحدالمرکز به ازای جفت قطب

۱۰- بازوهای ۱ و ۲ گروه کلاف شماره ۱ را به جای اصلی برگردانید (شکل ۶۳-۲).

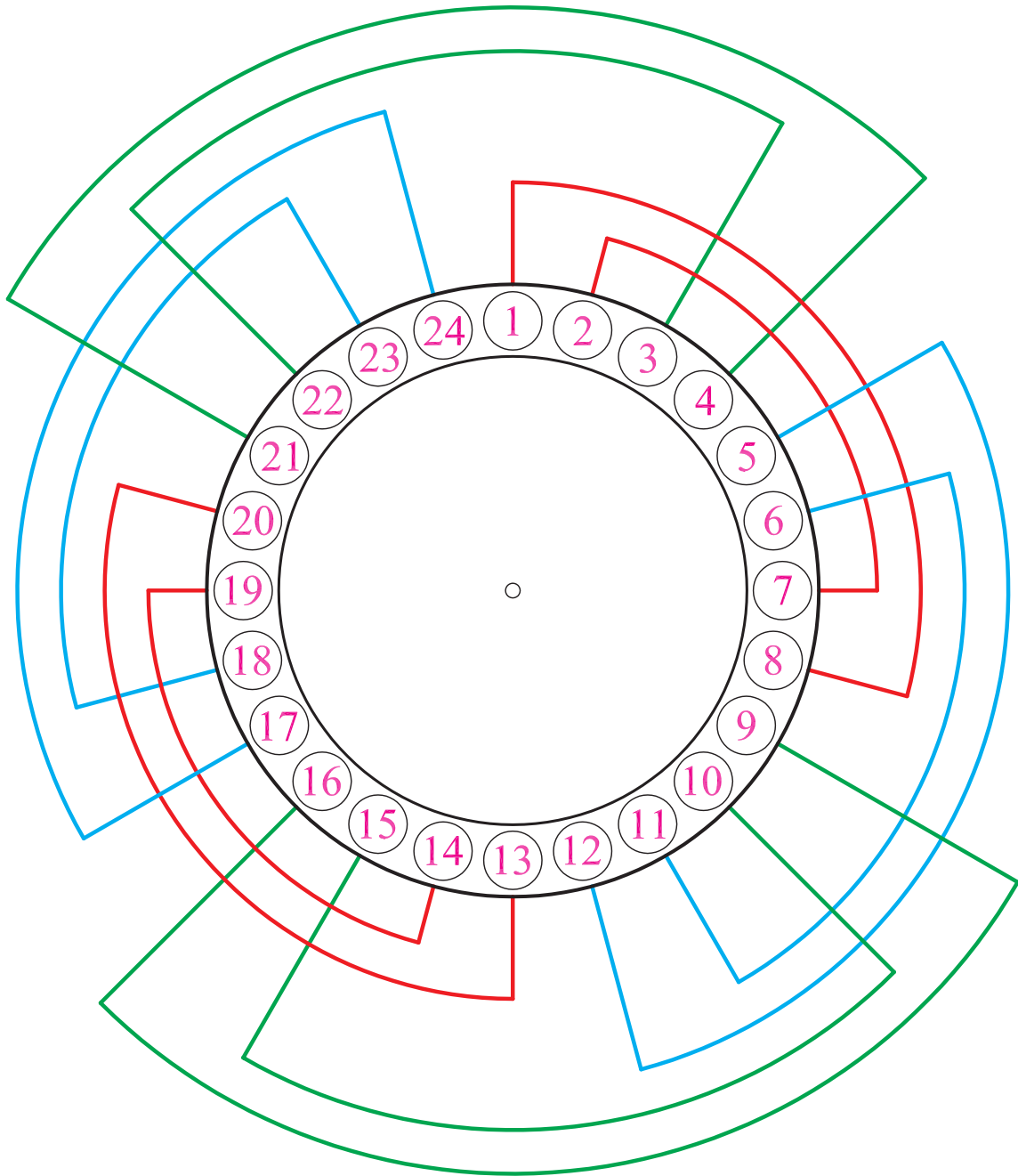

شکل ۶۳-۲- برگردانیدن بازوهای ۱ و ۲ به شیارهای مربوطه و تکمیل کلاف گذاری در شیارهای استاتور

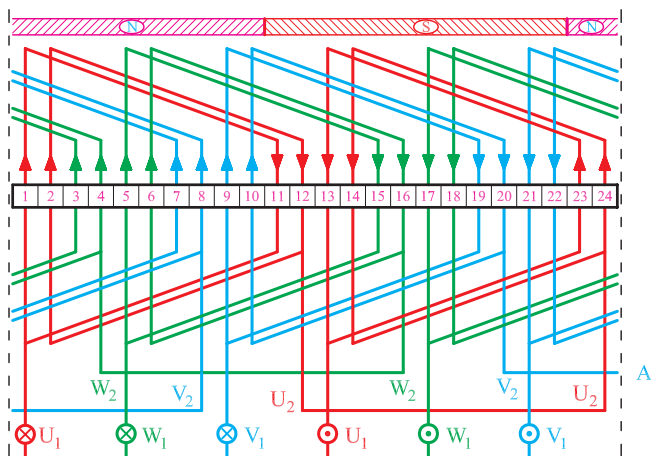

شکل ۲-۶۴

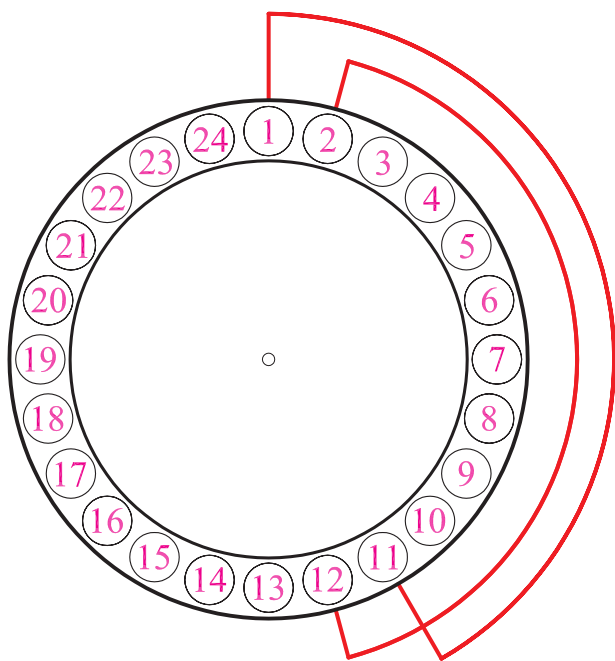

شکل ۲-۶۵ - محل قرار دادن گروه کلاف شماره یک در سیم بندی موتور سه فاز ۲ قطب ۲۴ شیار با سیم بندی به ازای قطب

۶-۳-۲- کار عملی ۶

زمان: ۲۴ ساعت

موضوع: سیم بندی موتور ۲۴ شیار سه فاز ۲ قطب با

سیم بندی به ازای قطب.

مراحل انجام کار

۱- شکل ۲-۶۴ را در نظر بگیرید و ۶ گروه کلاف با گام

مساوی ۱ به ۱۱ تهیه کنید.

۲- شکاری را به عنوان شیار آغاز سیم بندی در نظر بگیرید.

۳- جهت گردش برای سیم بندی را در نظر بگیرید.

۴- بازوهای گروه کلاف شماره ۱-۲ و ۱۱-۱۲ را

جاگذاری کنید (شکل ۲-۶۵).

۵- شیارهای ۳ و ۴ را رها کنید و گروه کلاف دوم را در شیارهای ۵-۶ و ۱۵-۱۶ قرار دهید. به همین ترتیب، شیارهای ۷ و ۸ را رها کنید و گروه کلاف سوم را در شیارهای ۹-۱۰ و ۱۹-۲۰ قرار دهید. سپس گروه کلاف چهارم را در شیارهای ۱۳-۱۴ و ۲۳-۲۴ قرار دهید (شکل ۲-۶۶).

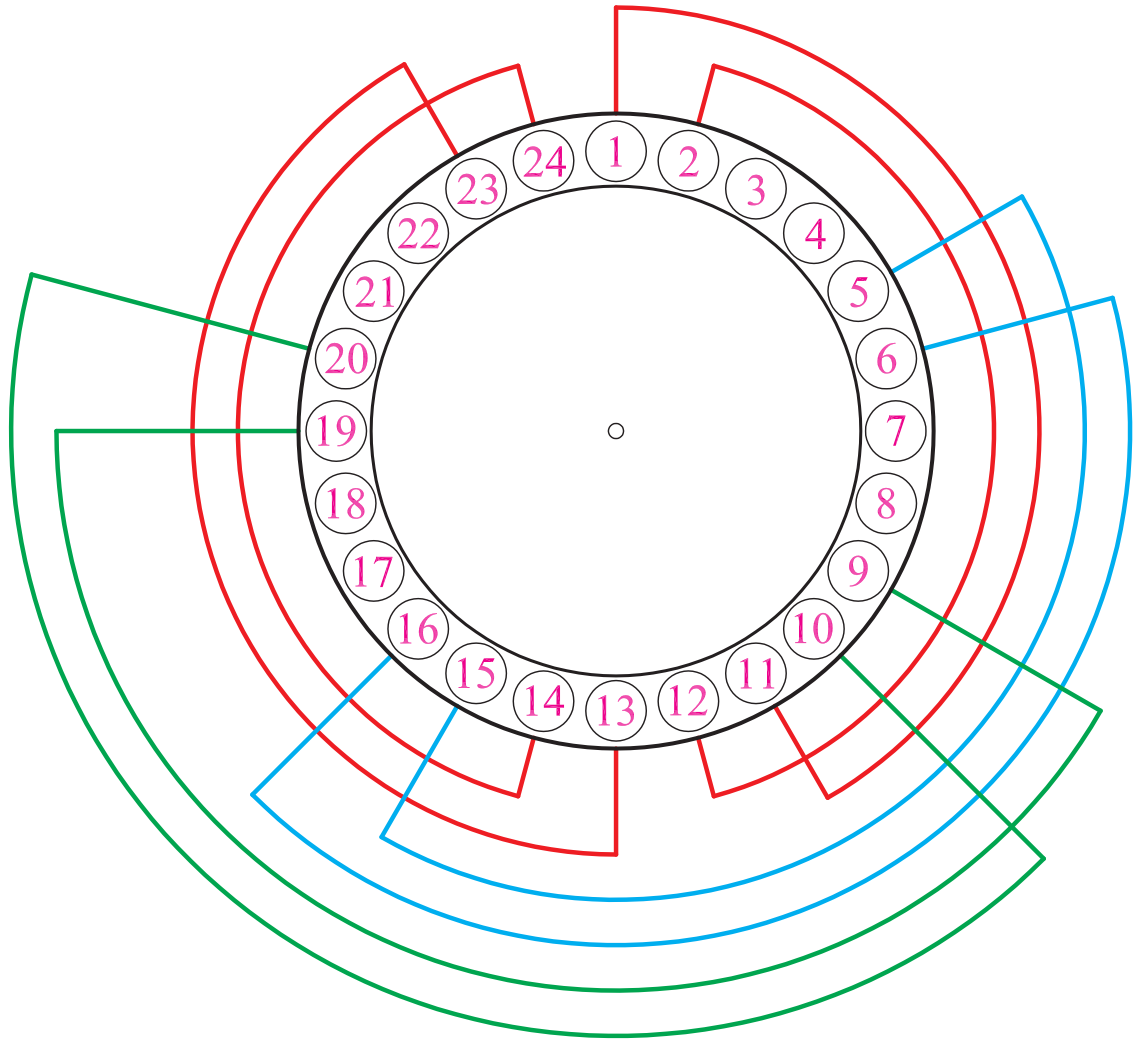

شکل ۲-۶۶- محل قرار دادن گروه کلاف شماره چهار در سیم بندی موتور سه فاز ۲ قطب ۲۴ شیار با سیم بندی به ازای قطب

۶- بازوهای ۱ و ۲ و ۵ و ۶ را خارج کنید تا بتوانید بازوهای برگشتی گروه کلاف‌های شماره ۵ و ۶ را در شیارهای مربوطه قرار دهید (شکل ۶۷-۲).

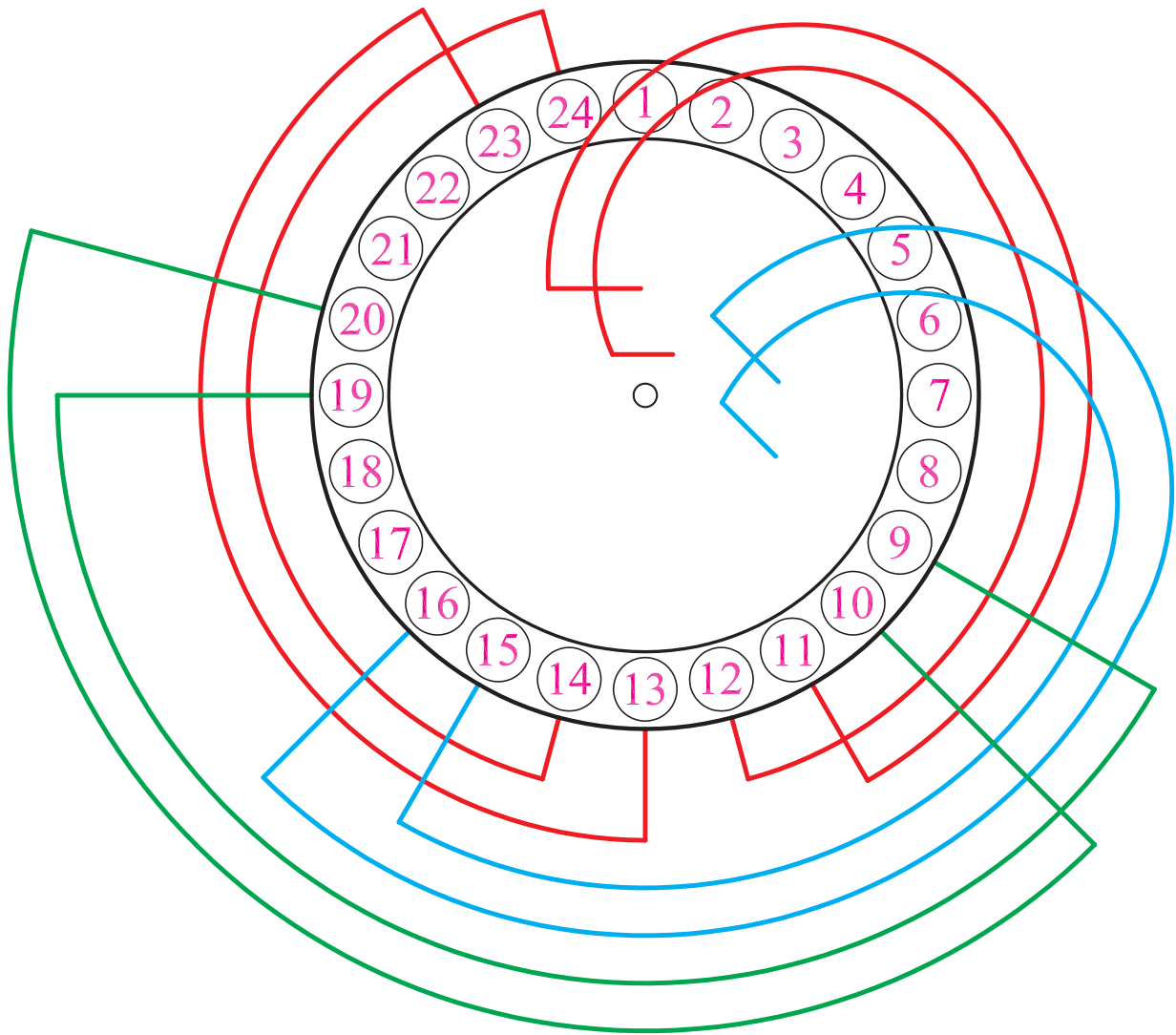

شکل ۶۷-۲- خارج کردن بازوهای ۱ و ۲ و ۵ و ۶ از شیارهای مربوطه به منظور قرار دادن گروه کلاف شماره ۵ و ۶

۷- گروه کلاف شماره ۵ را در شیارهای ۱۷-۱۸ و ۲-۴ قرار دهید.
 گروه کلاف شماره ۶ را در شیارهای ۲۱-۲۲ و ۸-۷ قرار دهید.
 قرار دهید (شکل ۲-۶۸).

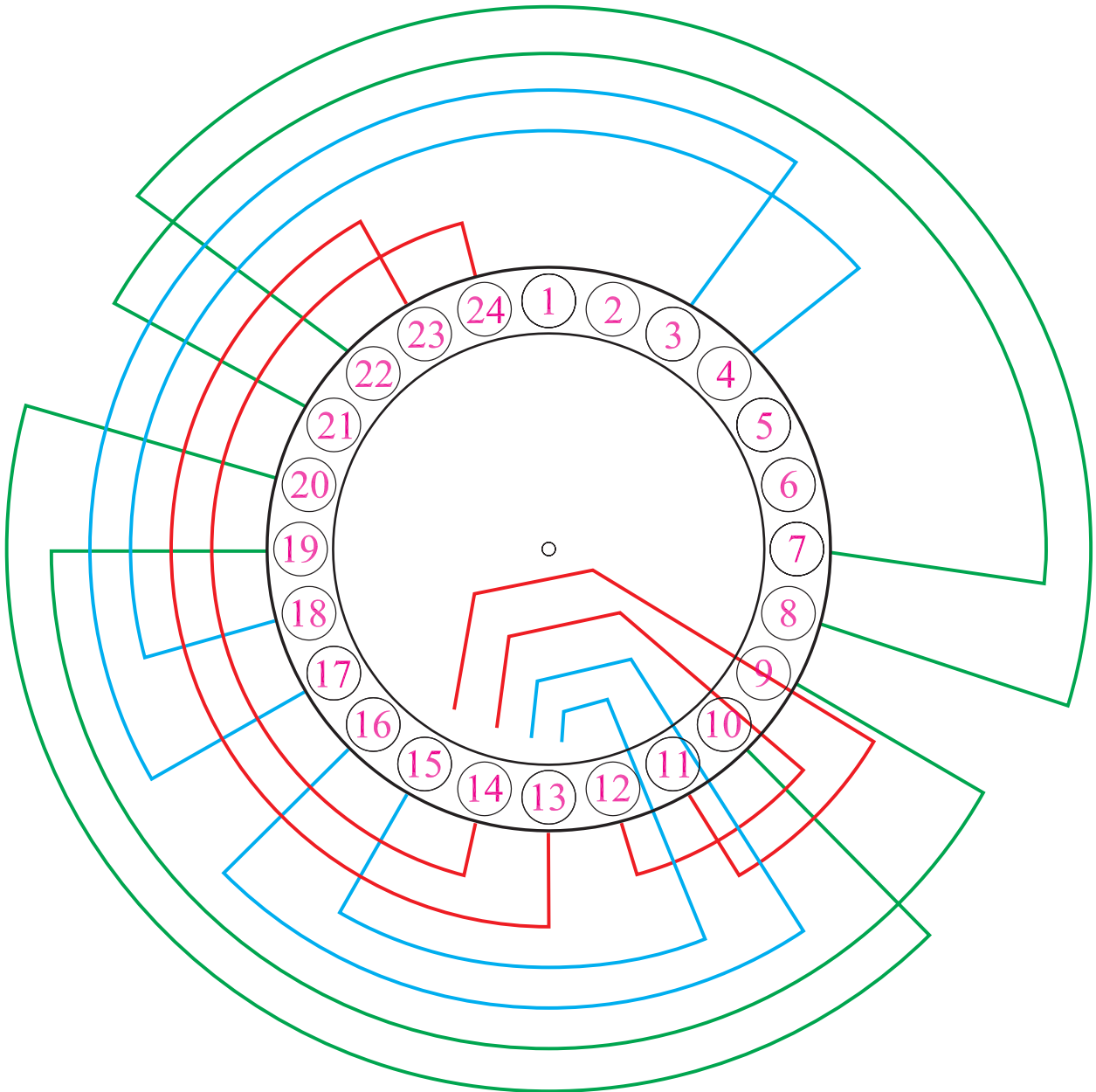

شکل ۲-۶۸- قرار دادن گروه کلاف شماره ۶