

واحد کار ۷: متناسب سازی الگو با فرم اندام (بالاتنه)	پیمانه‌ی مهارتی: ترسیم الگوی انواع لباس	استاندارد مهارت: نازک‌دوزی زنانه درجه ۲ (الگو)
۸۸ و ۷-۹۱/۴۱/۲/۴-۲۴	۸۸ و ۷-۹۱/۴۱/۲/۴-۲	۸۸ و ۷-۹۱/۴۱/۲/۴

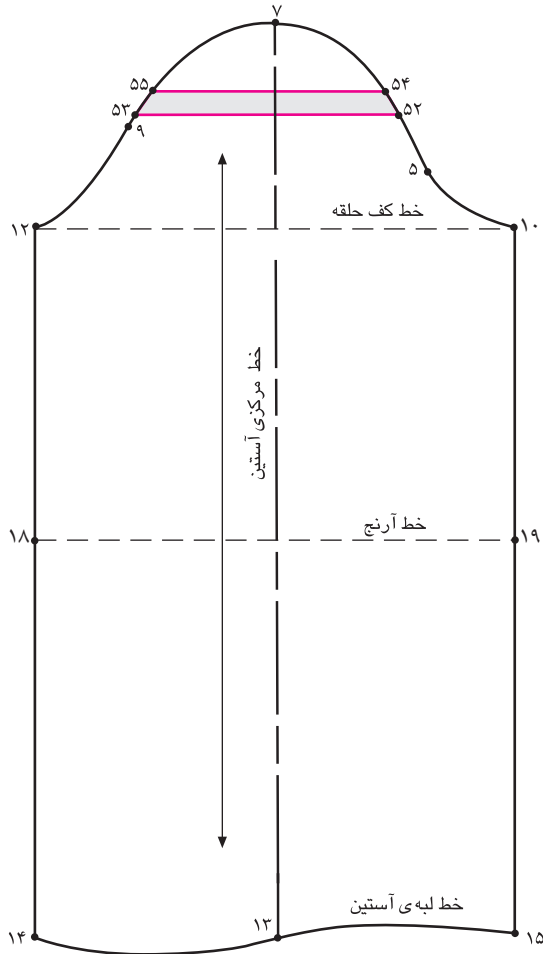

▲ شکل ۶۲-۷

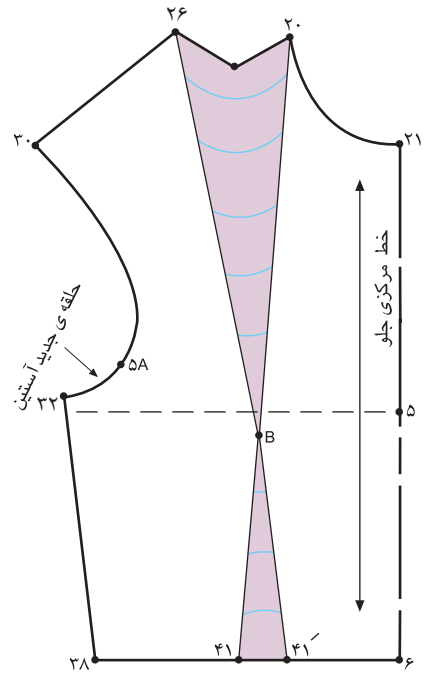

▲ شکل ۶۰-۷

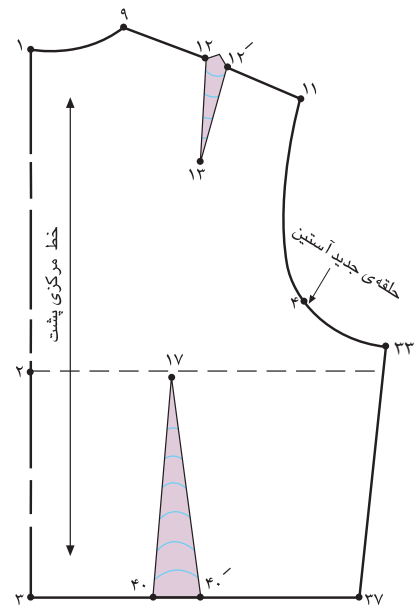

▲ شکل ۶۱-۷

همان طور که در شکل‌ها ملاحظه می‌کنید، الگوهای بالاتنه‌های جلو و پشت و آستین اصلاح شده و آماده‌ی استفاده در الگوسازی است. (شکل‌های ۵۹ و ۶۰ و ۶۱-۷)

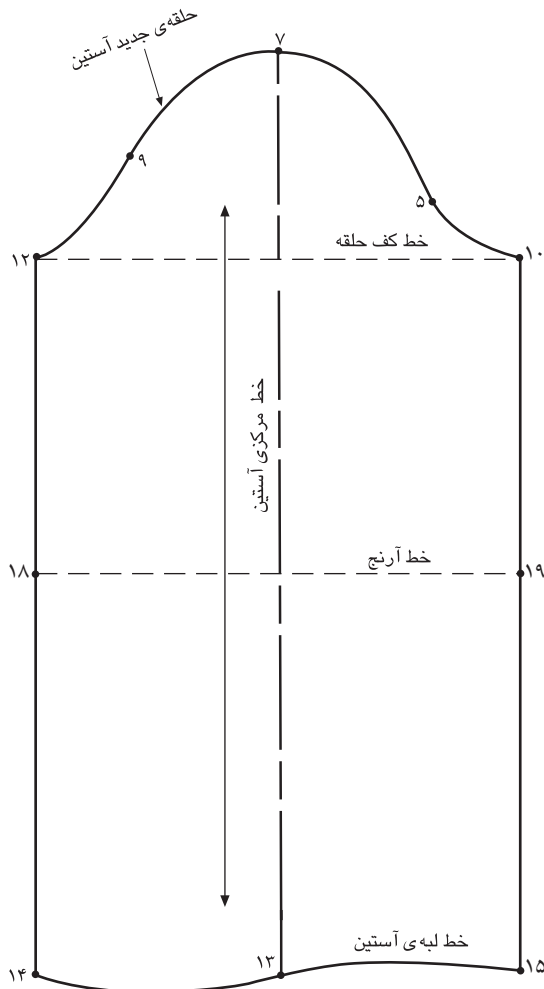

▲ شکل ۶۴-۷

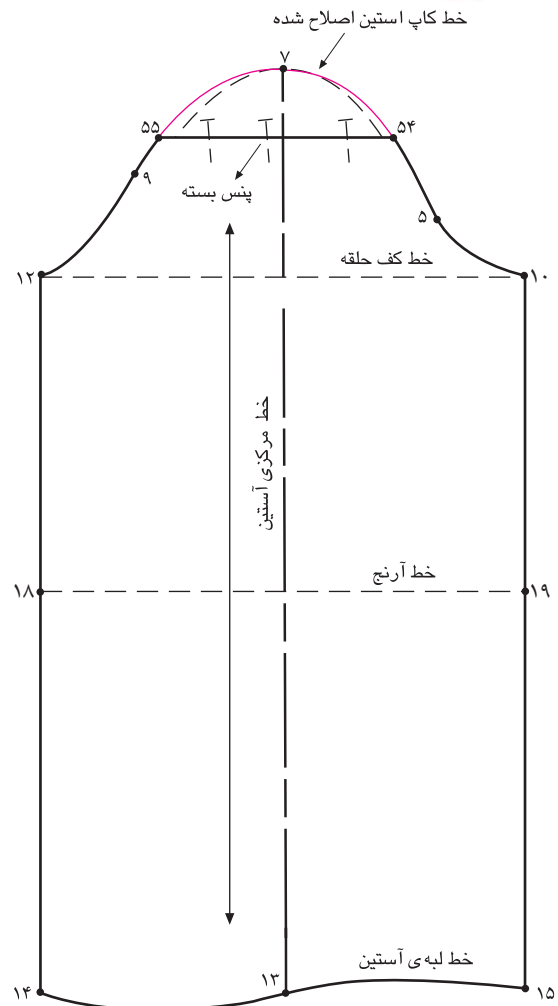

▲ شکل ۶۳-۷

خط «۵۴→۵۵» را روی «۵۳→۵۲» قرار داده، ببندید. از نقاط «۹ و ۵» (نقاط موازنه‌ی جلو و پشت) کاپ جدید آستین را رسم کنید. (شکل‌های ۶۲ و ۶۳-۷)

در رفع این عیب چنان چه الگوی آستین را قبلاً ترسیم کرده‌اید، باید روی الگوی آستین این تغییرات را انجام دهید. در فاصله‌ی بین «نقطه‌ی ۹» (نقطه‌ی موازنه‌ی پشت) تا «نقطه‌ی ۷» (کاپ آستین) خطی موازی با خط کف حلقه رسم کنید. (خط ۵۲→۵۳)

به اندازه‌ای که از حلقه‌ی آستین جلو و پشت بالا رفته‌اید، از خط «۵۳→۵۲» بالا رفته، خطی موازی با خط کف حلقه رسم کنید. (خط ۵۴→۵۵)

واحد کار ۷: متناسب سازی الگو با فرم اندام (بالا تنه)

۸۸ و ۷-۹۱/۴۱/۲/۴-۲۴

پیمانه‌ی مهارتی: ترسیم الگوی انواع لباس

۸۸ و ۷-۹۱/۴۱/۲/۴-۲

استاندارد مهارت: نازک‌دوزی زنانه درجه ۲ (الگو)

۸۸ و ۷-۹۱/۴۱/۲/۴

حلقه‌ی آستین تنگ



▲ شکل ۶۵-۷

کام اول

علت: پاترون در روی اندام این افراد در قسمت حلقه‌ی

آستین تنگ است؛ به همین علت حلقه‌ی آستین چین و چروک

پیدا کرده و کشیده می‌شود.

راه حل: جهت رفع عیب آن باید، حلقه‌ی آستین پاترون را

روی تن چرت زده و تا اندازه‌ای که لازم است، حلقه را گشاد

کنید.

به اندازه‌ای که پاترون را گشاد کرده‌ایم، از تقاطع خطوط

حلقه‌ی آستین و پهلو «نقطه‌ی ۳۲» پایین آمده؛ «نقطه‌ی ۵۰»

به دست می‌آید.

از «نقطه‌ی ۵A» (نقطه‌ی موازنه‌ی جلو) به «نقطه‌ی ۵۰» خط

جدید حلقه‌ی آستین را رسم کنید.

از «نقطه‌ی ۵۰» الگو را قیچی کنید. (شکل ۷-۶۶)

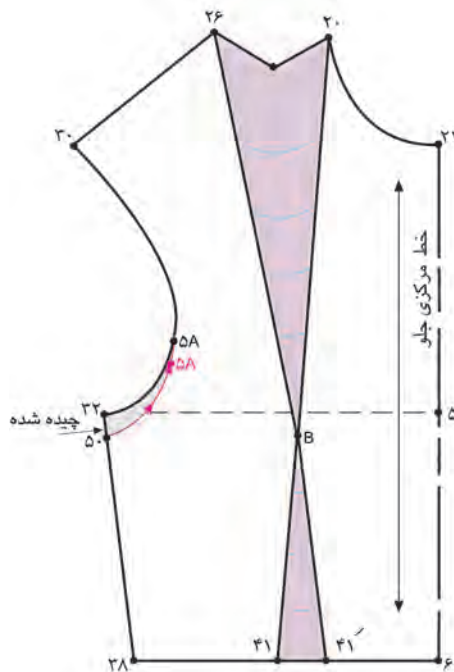

▲ شکل ۷-۶۶

کام دوم

به اندازه‌ای که پاترون را در قسمت جلو گشاد کرده‌اید، از

تقاطع خطوط حلقه‌ی آستین و پهلو «نقطه‌ی ۳۳» پایین آمده؛

«نقطه‌ی ۵۱» به دست می‌آید.

از «نقطه‌ی ۴» (نقطه‌ی موازنه‌ی پشت) به «نقطه‌ی ۵۱» خط

جدید حلقه‌ی آستین را رسم کنید.

از «نقطه‌ی ۵۱» الگو را قیچی کنید. (شکل ۷-۶۷)

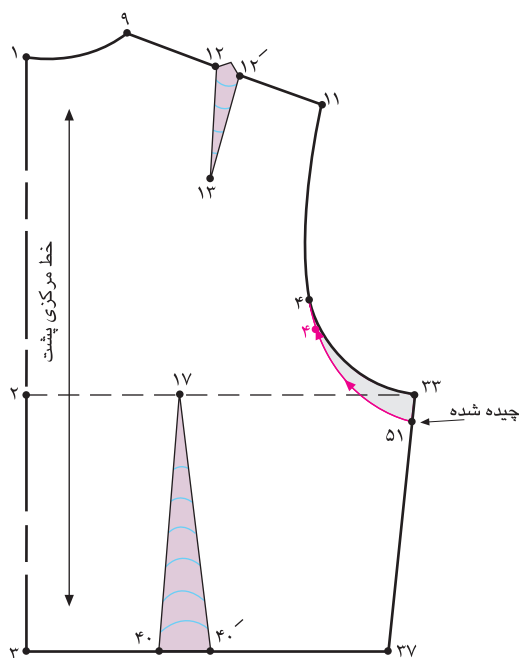

▲ شکل ۷-۶۷

واحد کار ۷: متناسب سازی الگو با فرم اندام (بالاتنه) ۸۸و۷-۹۱/۴۱/۲/۴-۲۴	پیمانه‌ی مهارتی: ترسیم الگوی انواع لباس ۸۸و۷-۹۱/۴۱/۲/۴-۲	استاندارد مهارت: نازک‌دوزی زنانه درجه ۲ (الگو) ۸۸و۷-۹۱/۴۱/۲/۴
--	---	--

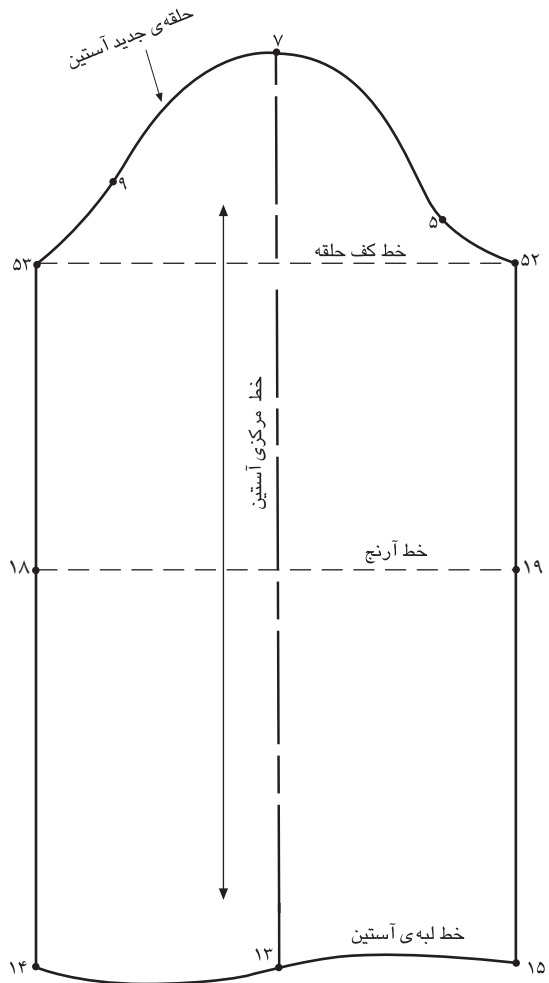

▲ شکل ۶۹-۷

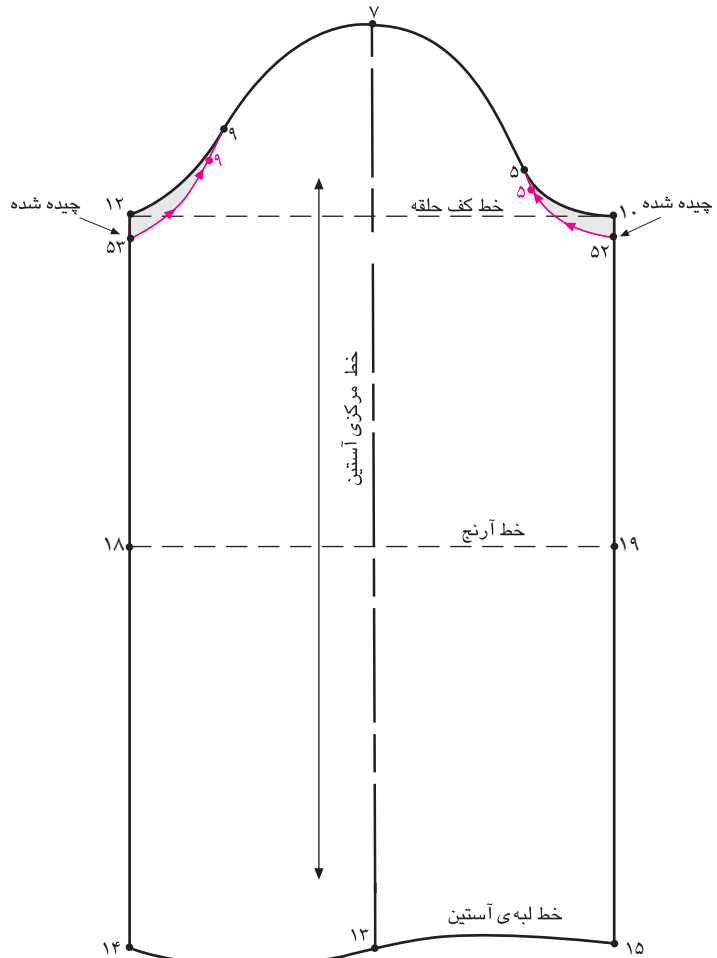

▲ شکل ۶۸-۷

فاصله‌ی «۵۲→۵۳» خط جدید کف حلقه‌ی آستین است.

خط جدید کف حلقه‌ی آستین = ۵۲→۵۳



○ توجه کنید:

در این روش نمی‌توانید بیشتر از «۲سانتی‌متر» از خطوط زیر دست پایین بیابید، بیشتر از این اندازه را می‌توانید از روش اول بازوی چاق استفاده کنید.

در صورتی که الگوی آستین را قبلاً ترسیم کرده‌اید، باید تغییرات

انجام شده روی بالاتنه را عین‌اروی الگوی آستین انجام دهید.

به اندازه‌های که الگوی جلو و پشت بالاتنه را گشاد کرده‌اید،

از تقاطع خطوط حلقه‌ی جلو و پشت آستین و زیر دست پایین

آمده؛ نقاط «۵۲ و ۵۳» به دست می‌آید. (شکل ۶۸-۷)

همان اندازه را از نقاط ۹ و ۵ پایین آمده علامت بزنید.

با خط نقاط «۵۲ و ۵۳» را به «۹ و ۵» (نقاط موازنه) وصل کنید.

از نقاط «۵۲ و ۵۳» الگو را قیچی کنید. (شکل ۶۹-۷)

واحد کار ۷: متناسب سازی الگو با فرم اندام (بالاتنه) ۸۸و۷-۹۱/۴۱/۲/۴-۲۴	پیمانه‌ی مهارتی: ترسیم الگوی انواع لباس ۸۸و۷-۹۱/۴۱/۲/۴-۲	استاندارد مهارت: نازک‌دوزی زنانه درجه ۲ (الگو) ۸۸و۷-۹۱/۴۱/۲/۴
--	---	--

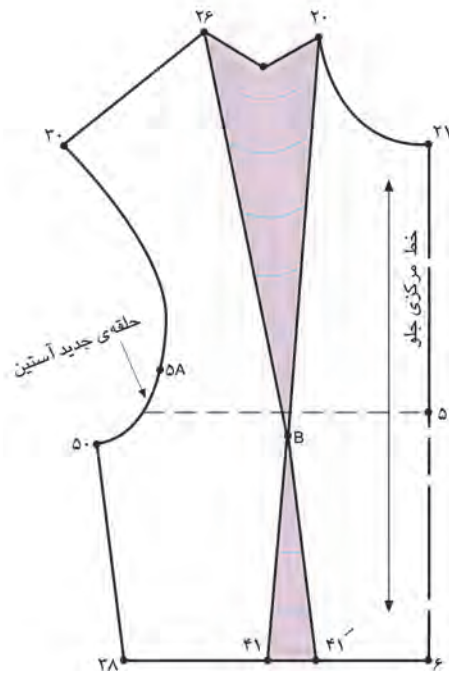

▲ شکل ۷-۷۰

همان‌طور که در شکل ملاحظه می‌کنید، فاصله‌ی «۳۰→۵۰» و «۱۱→۵۱» خطوط جدید حلقه‌ی آستین جلو و پشت الگو است. (شکل‌های ۷۱ و ۷۰-۷)

حلقه‌ی جدید آستین جلو = ۳۰→۵۱→۵۰

حلقه‌ی جدید آستین پشت = ۱۱→۴→۵۱

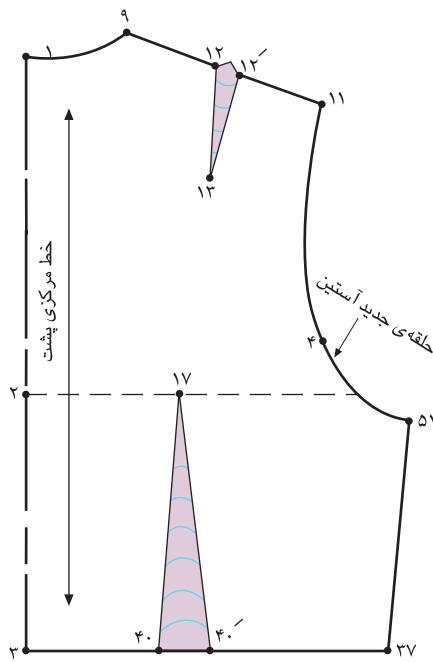

▲ شکل ۷-۷۱

واحد کار ۷: متناسب سازی الگو با فرم اندام (بالا تنه)

۸۸و۷-۹۱/۴۱/۲/۴-۲۴

پیمانه‌ی مهارتی: ترسیم الگوی انواع لباس

۸۸و۷-۹۱/۴۱/۲/۴-۲

استاندارد مهارت: نازک‌دوزی زنانه درجه ۲ (الگو)

۸۸و۷-۹۱/۴۱/۲/۴

بازوی لاغر

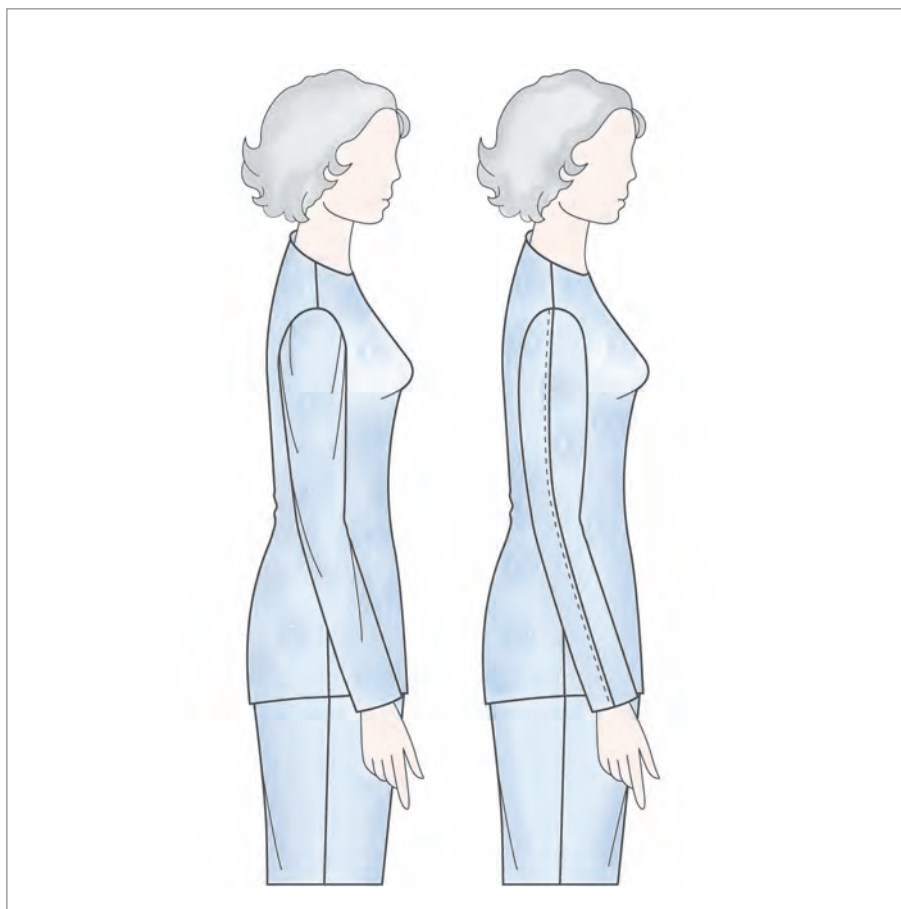

▲ شکل ۷۲-۷

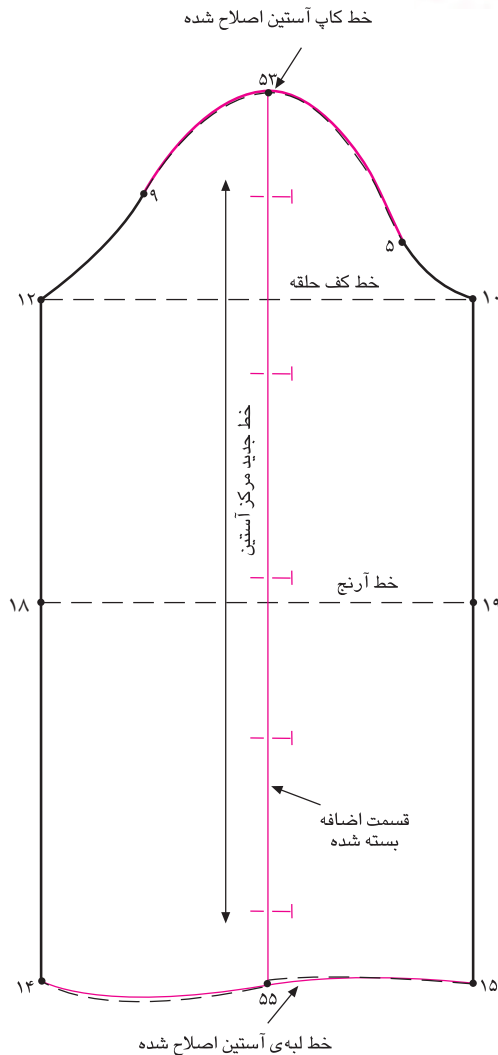

▲ شکل ۷-۷۴

خط «۵۲→۵۴» را روی «۵۳→۵۵» قرار داده و ببندید.
خطوط لبه‌ی آستین و کاپ را اصلاح کنید. (شکل ۷-۷۴)

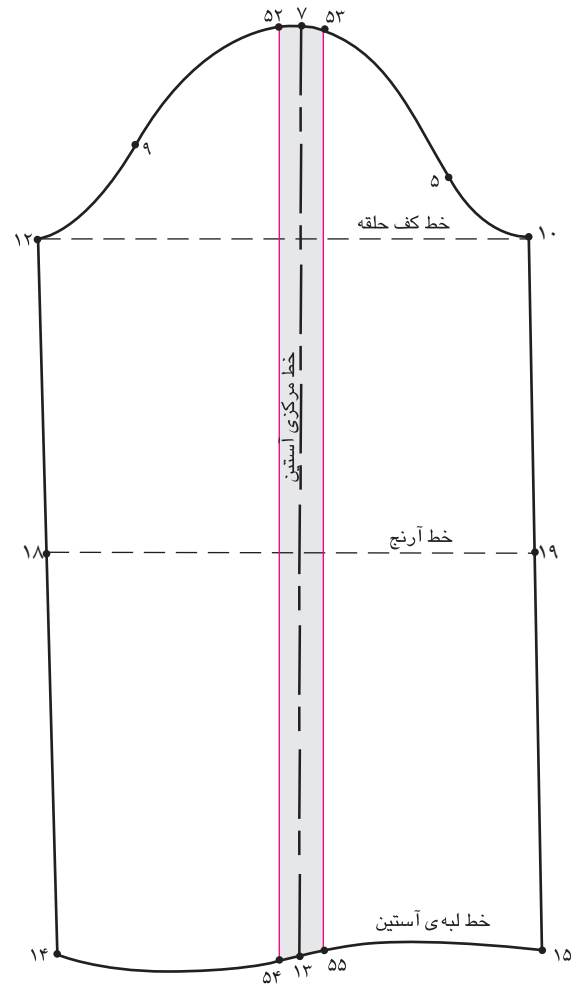

▲ شکل ۷-۷۳

علت: پاترون روی بازوی این افراد گشاد است و «حالت شل»

قرار می‌گیرد.

راه حل: به منظور رفع عیب آستین، روی پاترون به اندازه‌ای که آستین گشاد است، در قسمت طولی آن (از کاپ تا مچ) را «تا» کنید. (شکل ۷-۷۳)

از طرفین خط مرکزی آستین (۷→۱۳)، $\frac{1}{2}$ اندازه‌ی گرفته روی آستین را به سمت راست و $\frac{1}{2}$ دیگر را به سمت چپ منتقل کرده؛ نقاط «۵۲، ۵۳، ۵۴، ۵۵» به دست می‌آید.

نقاط «۵۲، ۵۴» و «۵۳، ۵۵» را با خط کش به یک دیگر وصل

کنید.

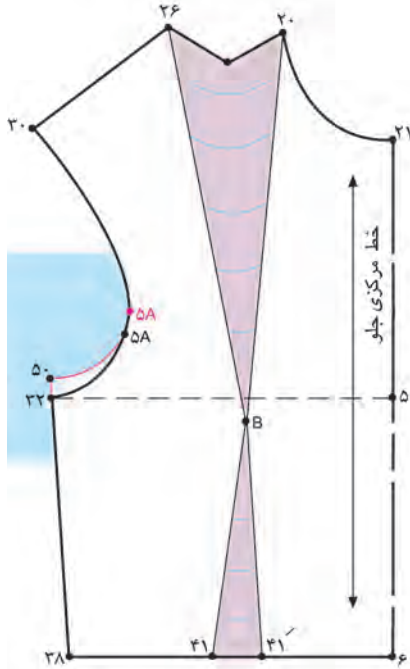

▲ شکل ۷-۷۴

با توجه به اندازه‌ای که الگوی آستین را تنگ کرده‌اید، $\frac{1}{2}$ آن را از حلقه‌ی آستین جلو «نقطه‌ی ۳۲» بالا رفته؛ «نقطه‌ی ۵۰» به دست می‌آید.

از نقطه ۵A به اندازه «۳۲ → ۵۰» بالا می‌رویم.

نقاط «۵۰» و «۵A» را با خط به یک دیگر وصل کرده و خط

جدید حلقه‌ی آستین جلو را رسم کنید. (شکل ۷-۷۵)

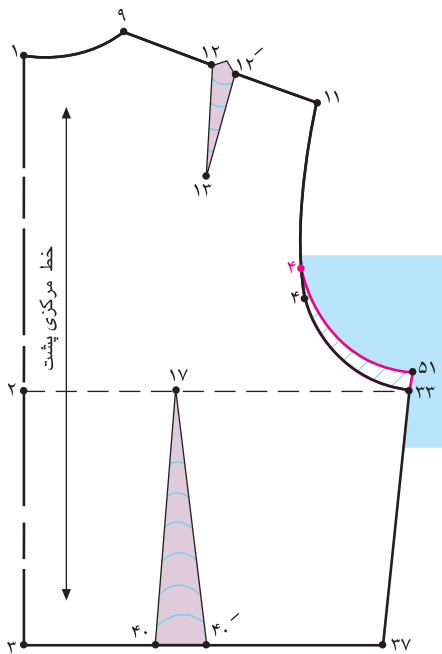

▲ شکل ۷-۷۵

از حلقه‌ی آستین پشت «نقطه‌ی ۳۳» $\frac{1}{2}$ اندازه‌ی گرفته شده، بالا رفته؛ «نقطه‌ی ۵۱» به دست می‌آید.

از نقطه ۴ به اندازه فاصله «۳۳ → ۵۱» بالا می‌رویم.

نقاط «۵۱» و «۴» را به یک دیگر وصل کرده؛ خط جدید حلقه‌ی

آستین پشت را رسم کنید. (شکل ۷-۷۶)



<p>واحد کار ۷: متناسب سازی الگو با فرم اندام (بالاتنه)</p> <p>۸۸و۷-۹۱/۴۱/۲/۴-۲۴</p>	<p>پیمانه‌ی مهارتی: ترسیم الگوی انواع لباس</p> <p>۸۸و۷-۹۱/۴۱/۲/۴-۲</p>	<p>استاندارد مهارت: نازک‌دوزی زنانه درجه ۲ (الگو)</p> <p>۸۸و۷-۹۱/۴۱/۲/۴</p>
---	--	---

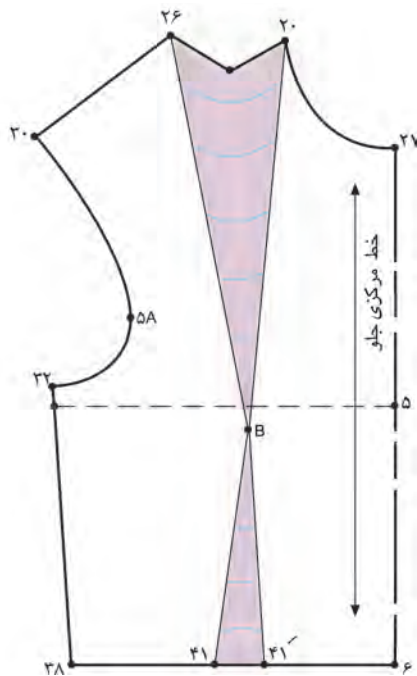

شکل ۷-۷۸ ▲

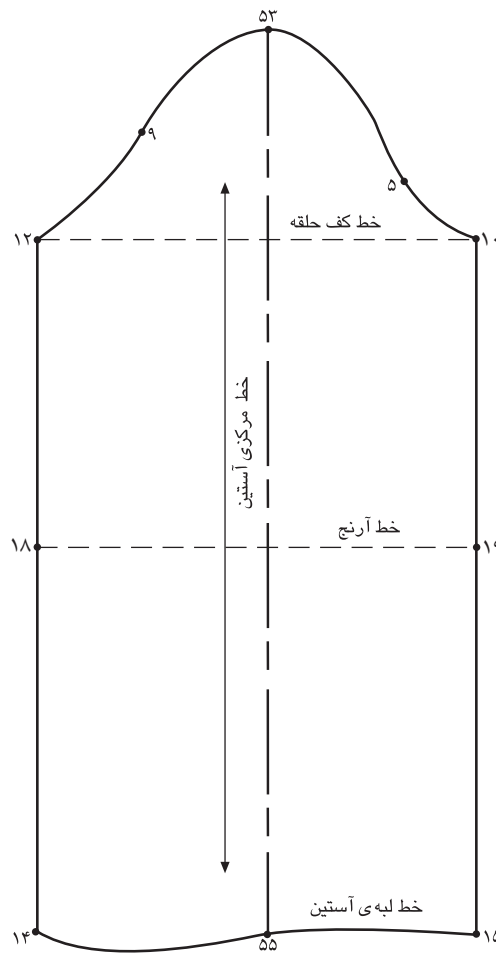

شکل ۷-۷۷ ▲

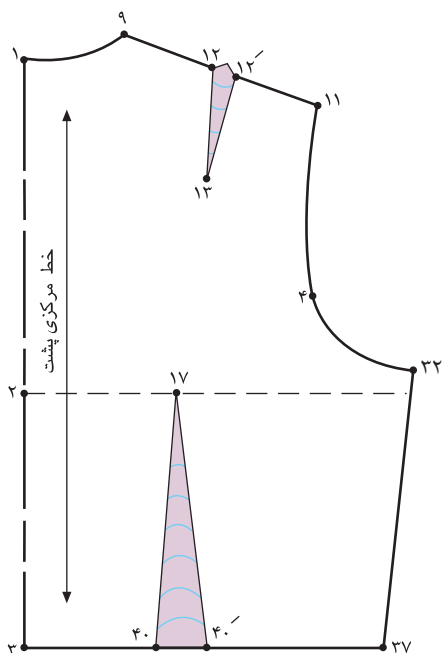

شکل ۷-۷۹ ▲

همان طور که ملاحظه می‌کنید، خطوط جدید حلقه آستین الگوهای بالاتنه و آستین ترسیم شده است.

خط جدید حلقه‌ی آستین (الگوی آستین) = $10 \rightarrow 53 \rightarrow 12$

خط جدید حلقه‌ی آستین جلو = $30 \rightarrow 32$

خط جدید حلقه‌ی آستین پشت = $11 \rightarrow 32$

واحد کار ۷: متناسب سازی الگو با فرم اندام (بالا تنه)

۸۸ و ۷-۹۱/۴۱/۲/۴-۲۴

پیمانه‌ی مهارتی: ترسیم الگوی انواع لباس

۸۸ و ۷-۹۱/۴۱/۲/۴-۲

استاندارد مهارت: نازک‌دوزی زنانه درجه ۲ (الگو)

۸۸ و ۷-۹۱/۴۱/۲/۴

بازوی چاق

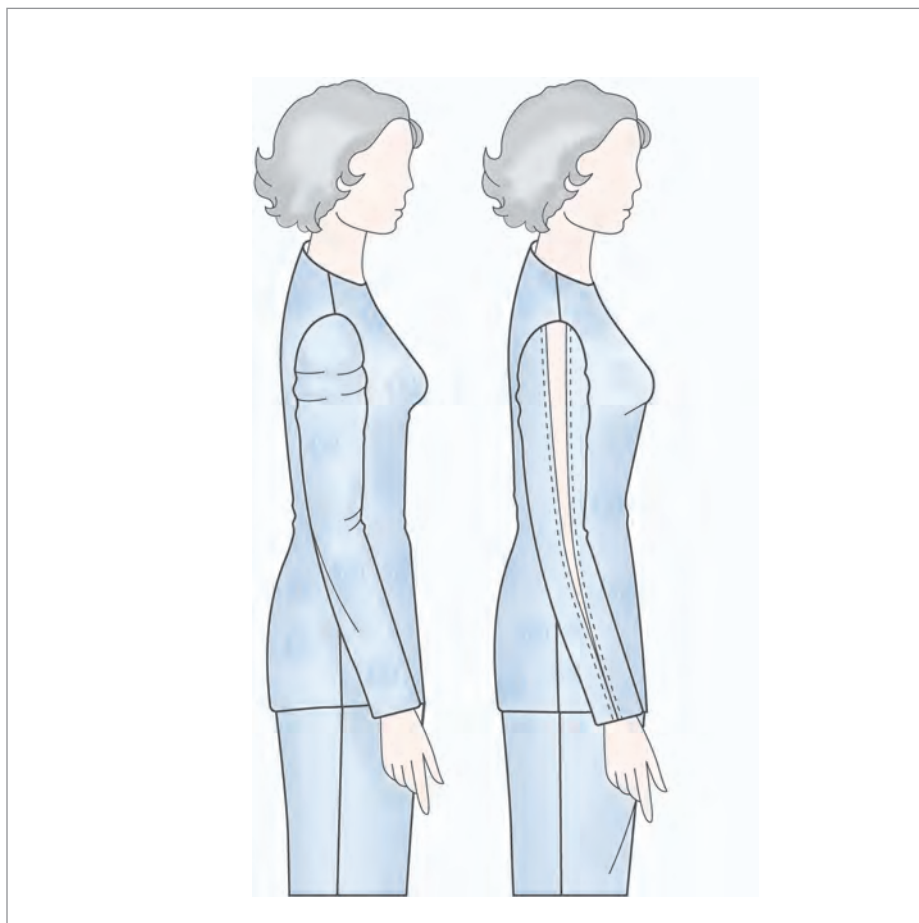

▲ شکل ۸۰-۷

الف- روش اول

گام اول

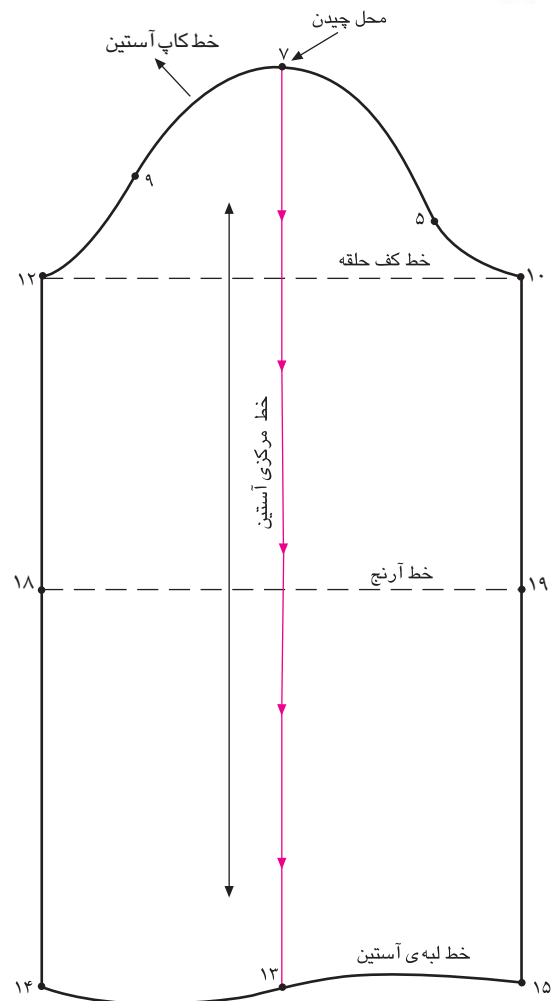

▲ شکل ۸۱-۷

علت: پاترون روی قسمت بازو تنگ است و کاملاً به سمت حلقه‌ی آستین کشیده می‌شود.

راه حل: به منظور رفع عیب باید از قسمت خط مرکزی آستین در کاپ تا قسمت مچ را قیچی کرده و اندازه‌ی آن را یادداشت کنید. (شکل ۸۱-۷)

روی خط مرکزی الگوی آستین از «نقطه‌ی ۷» (کاپ آستین)،

به سمت «نقطه‌ی ۱۳» (لبه‌ی آستین) قیچی کنید.

گام دوم

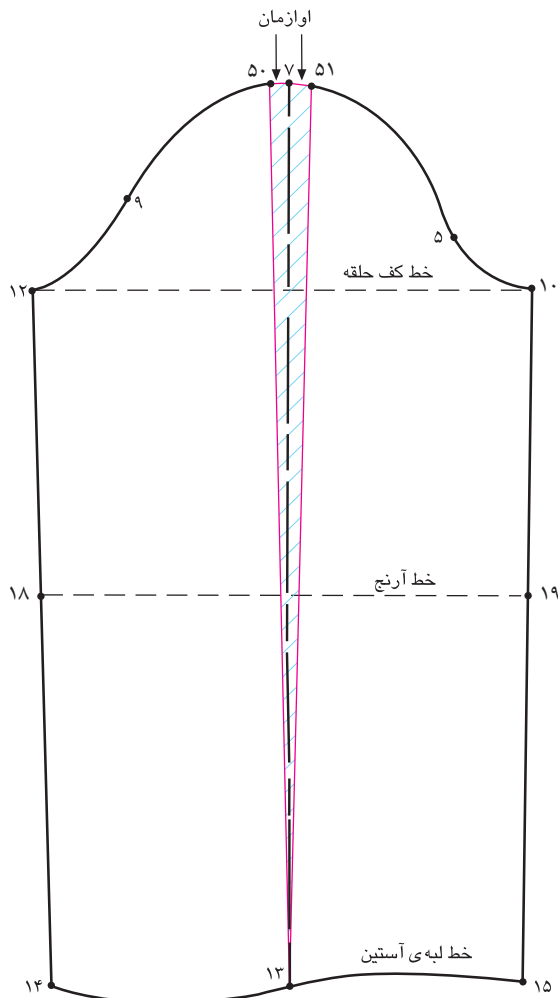

▲ شکل ۸۲-۷

از «نقطه‌ی ۷» $\frac{1}{2}$ اندازه‌ی محاسبه شده در پاترون را به سمت راست و $\frac{1}{2}$ دیگر را به سمت چپ رفته؛ نقاط «۵۰→۵۱» به دست می‌آید. (شکل ۸۲-۷)

فاصله‌ی «۵۰→۷→۵۱» اوازمان آستین است.

واحد کار ۷: متناسب سازی الگو با فرم اندام (بالاتنه) ۸۸و۷-۹۱/۴۱/۲/۴-۲۴	پیمانه‌ی مهارتی: ترسیم الگوی انواع لباس ۸۸و۷-۹۱/۴۱/۲/۴-۲	استاندارد مهارت: نازک‌دوزی زنانه درجه ۲ (الگو) ۸۸و۷-۹۱/۴۱/۲/۴
--	---	--

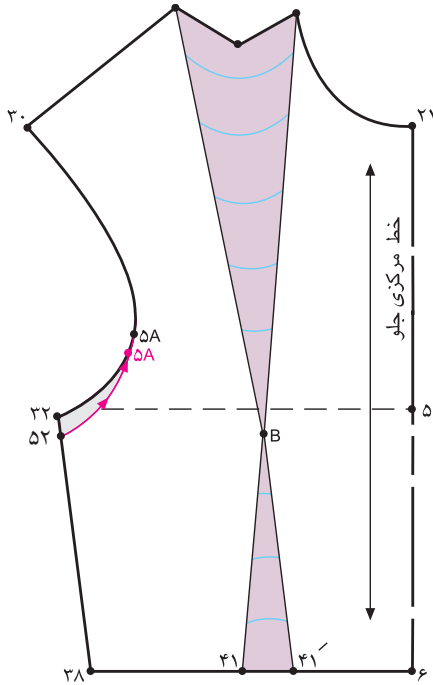

▲ شکل ۸۳-۷

با توجه به اندازه‌های که حلقه‌ی آستین الگوی آستین را گشاد کرده‌اید، $\frac{1}{2}$ اندازه‌های آن را (فاصله‌ی ۷→۵۱) از تقاطع حلقه‌ی آستین و پهلو پایین آمده؛ «نقطه‌ی ۵۲» به دست می‌آید. از نقطه ۵A به اندازه «۵۰→۳۲» بالا می‌رویم. نقاط «۵A و ۵۲» را با خط کش منحنی به یک دیگر وصل کنید. از «نقطه‌ی ۵۲» تا «نقطه‌ی ۵A» را قیچی کنید. (شکل ۸۳-۷)

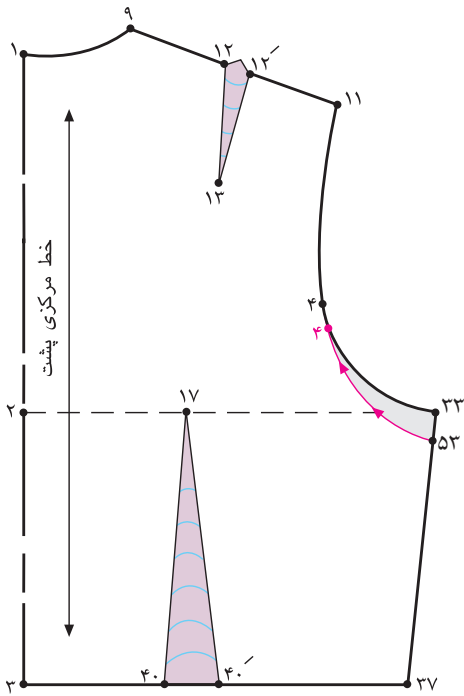

▲ شکل ۸۴-۷

$\frac{1}{2}$ اندازه‌ی گشاد شده در الگوی آستین (فاصله‌ی ۷→۵۰) را از تقاطع حلقه‌ی آستین و پهلو پایین آمده؛ «نقطه‌ی ۵۳» به دست می‌آید. از نقطه ۴ به اندازه «۳۳→۵۳» بالا می‌رویم. نقاط «۴، ۵۳» را به یک دیگر وصل کنید. (شکل ۸۴-۷) از «نقطه‌ی ۵۳» تا «نقطه‌ی ۴» را قیچی کنید.



<p>واحد کار ۷: متناسب سازی الگو با فرم اندام (بالاتنه)</p> <p>۸۸و۷-۹۱/۴۱/۲/۴-۲۴</p>	<p>پیمانه‌ی مهارتی: ترسیم الگوی انواع لباس</p> <p>۸۸و۷-۹۱/۴۱/۲/۴-۲</p>	<p>استاندارد مهارت: نازک‌دوزی زنانه درجه ۲ (الگو)</p> <p>۸۸و۷-۹۱/۴۱/۲/۴</p>
---	--	---

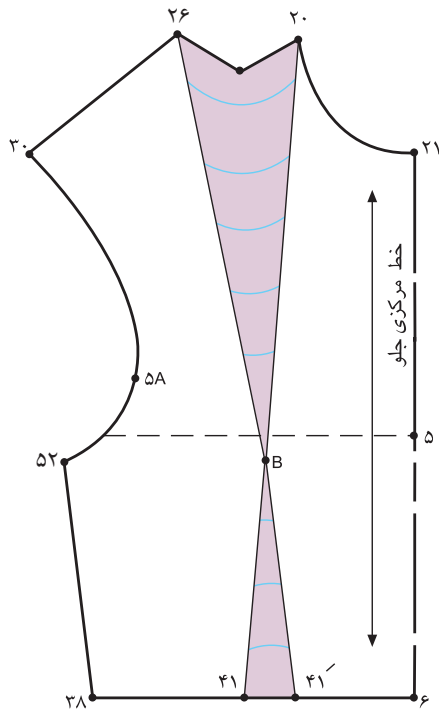

▲ شکل ۸۶-۷

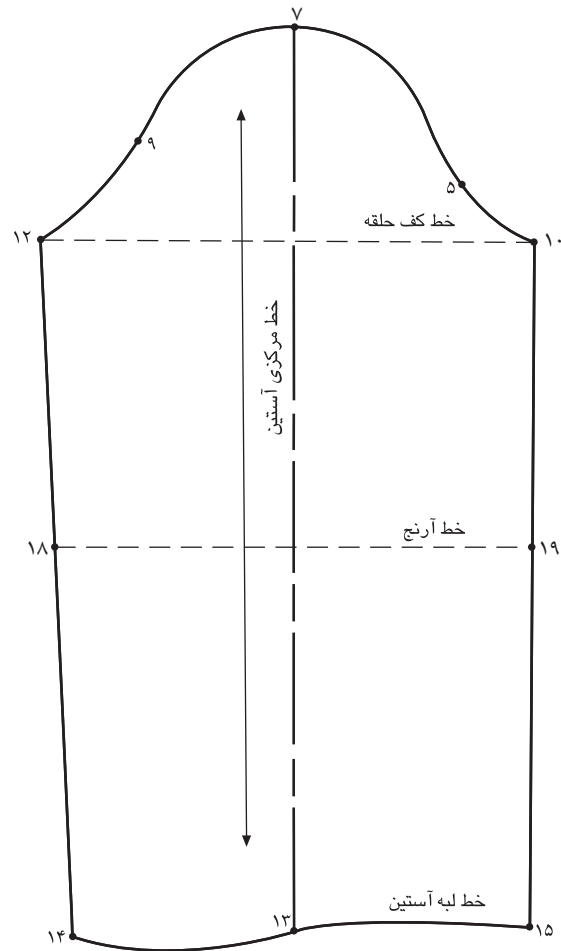

▲ شکل ۸۵-۷

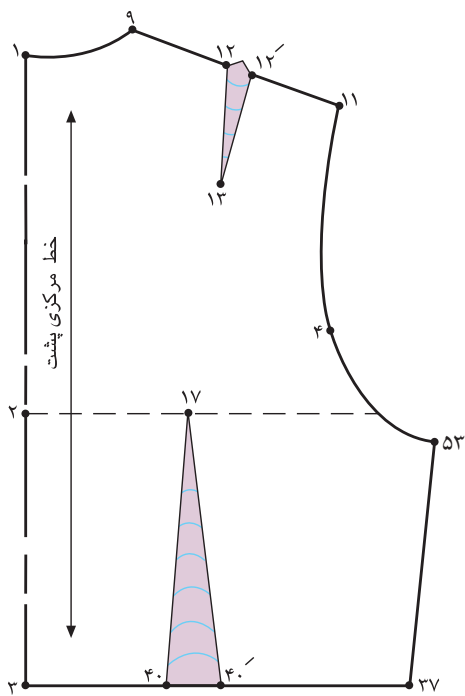

▲ شکل ۸۷-۷

همان طور که ملاحظه می‌کنید، خطوط جدید حلقه‌ی آستین، الگوهای بالاتنه و آستین ترسیم شده است.

خط جدید حلقه‌ی آستین (الگوی آستین) = $11 \rightarrow 7 \rightarrow 12$

خط جدید حلقه‌ی آستین جلو = $52 \rightarrow 5A \rightarrow 52$

خط جدید حلقه‌ی آستین پشت = $53 \rightarrow 4 \rightarrow 11$

واحد کار ۷: متناسب سازی الگو با فرم اندام (بالاتنه) ۸۸و۷-۹۱/۴۱/۲/۴-۲۴	پیمانه‌ی مهارتی: ترسیم الگوی انواع لباس ۸۸و۷-۹۱/۴۱/۲/۴-۲	استاندارد مهارت: نازک‌دوزی زنانه درجه ۲ (الگو) ۸۸و۷-۹۱/۴۱/۲/۴
--	---	--

ب- روش دوم

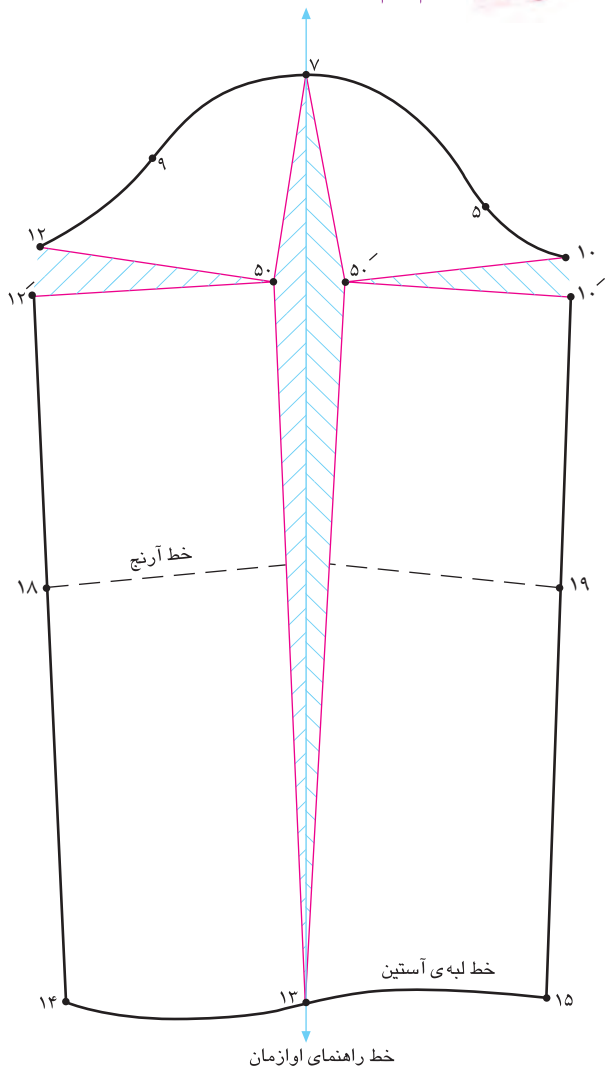

▲ شکل ۸۹-۷

خطوط « $۱۰' \rightarrow ۵۰'$ » و « $۱۲' \rightarrow ۵۰'$ » را موازی با خط آرنج قرار دهید.

فاصله‌ی « $۵۰' \rightarrow ۵۰'$ » به اندازه‌ی است که پاترون را روی بازو قیچی کرده‌اید.

در این حالت، فاصله‌ی « $۱۰' \rightarrow ۱۰'$ » و « $۱۲' \rightarrow ۱۲'$ » به تناسب باز شدن فاصله‌ی « $۵۰' \rightarrow ۵۰'$ » باز می‌شود. (شکل ۸۹-۷)

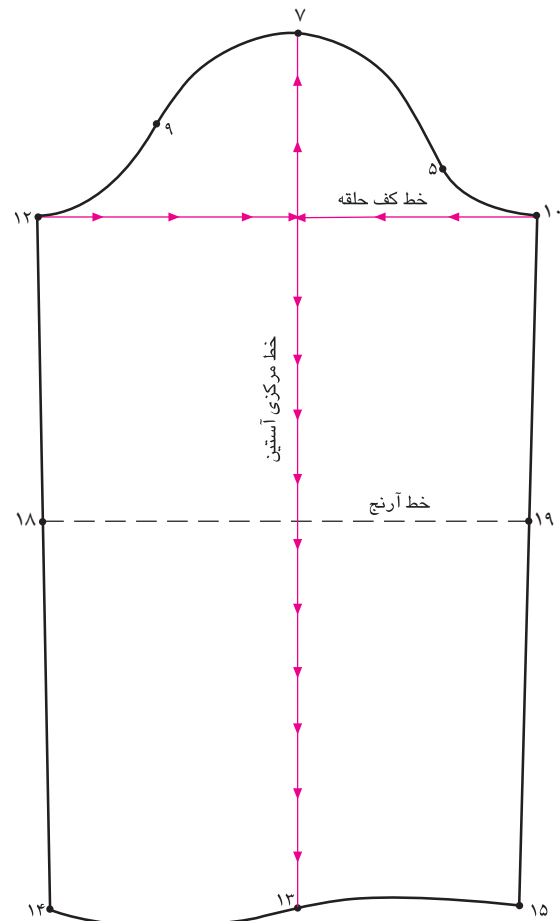

▲ شکل ۸۸-۷

در این روش فقط الگوی آستین تغییر می‌کند و تغییری در الگوی بالاتنه به وجود نمی‌آید.

محل تقاطع خطوط مرکزی و کف حلقه‌ی آستین را «نقطه‌ی ۵۰» مشخص کنید.

از «نقطه‌ی ۵۰» خطوط عمودی و افقی اوزمان به سمت خطوط زیر دست، لبه‌ی آستین و کاپ آستین رسم کنید.

از نقاط « ۷ ، « ۱۲ ، « ۱۲ ، « ۱۰ » و « ۱۳ » خطوط افقی و عمودی اوزمان را به سمت «نقطه‌ی ۵۰» قیچی کنید. (شکل ۸۸-۷)

واحد کار ۷: متناسب سازی الگو با فرم اندام (بالاتنه) ۸۸و۷-۹۱/۴۱/۲/۴-۲۴	پیمانه‌ی مهارتی: ترسیم الگوی انواع لباس ۸۸و۷-۹۱/۴۱/۲/۴-۲	استاندارد مهارت: نازک‌دوزی زنانه درجه ۲(الگو) ۸۸و۷-۹۱/۴۱/۲/۴
--	---	---

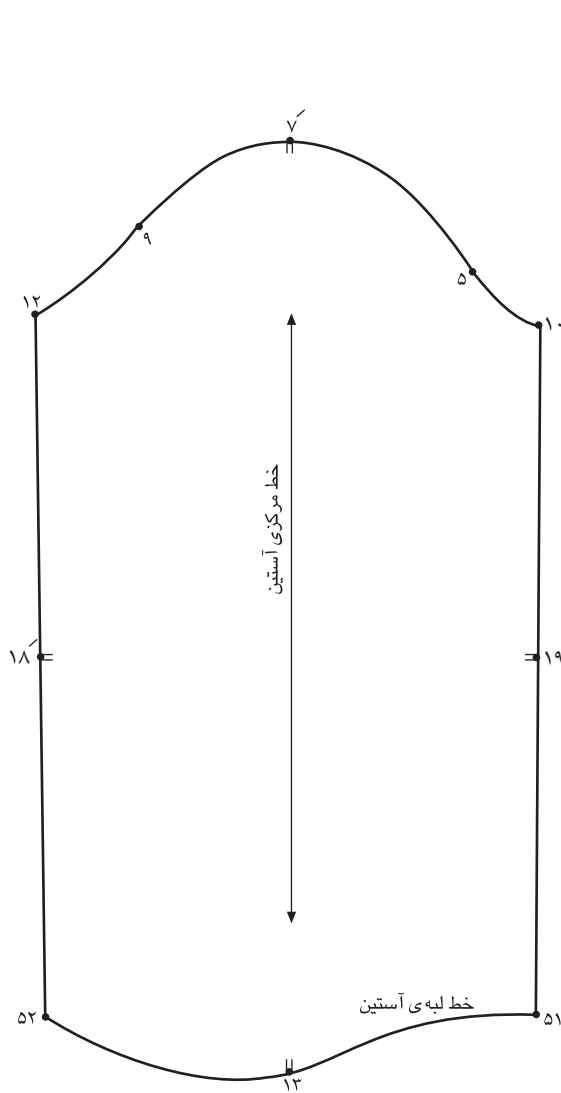

▲ شکل ۹۱-۷

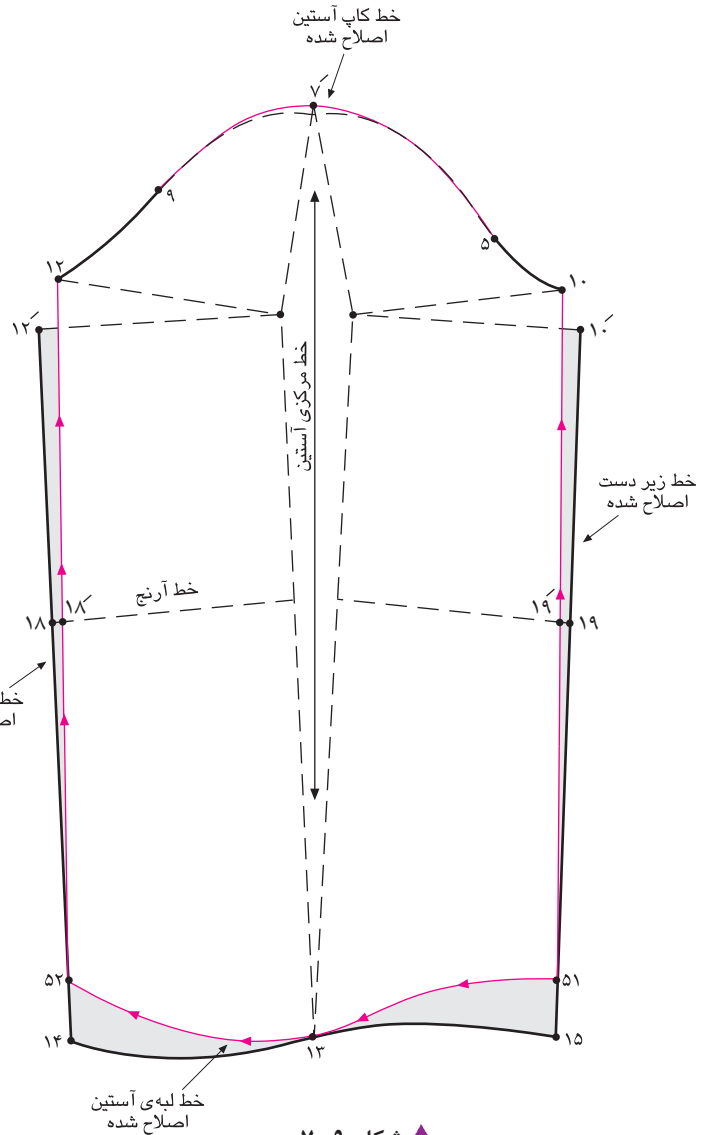

▲ شکل ۹۰-۷

همان‌طور که در شکل ملاحظه می‌کنید، خطوط کاپ، زیر دست و لبه‌ی آستین جدید هستند. (شکل ۹۱-۷)

از خط لبه‌ی آستین نقاط «۱۴ و ۱۵» به اندازه‌ی فاصله‌ی «۱۰' → ۱۰» یا «۱۲' → ۱۲» را از نقاط «۱۴ و ۱۵» روی خطوط زیر دست بالا رفته؛ نقاط «۵۱ و ۵۲» به دست می‌آید.

از نقاط «۵۱ و ۵۲» به «نقطه‌ی ۱۳» و نقاط «۱۰ → ۱۲» را با

خط کش به یک‌دیگر وصل کنید. (شکل ۹۰-۷)

خطوط کاپ، زیر دست و لبه‌ی آستین را اصلاح کنید.

<p>واحد کار ۷: متناسب سازی الگو با فرم اندام (بالاتنه) ۸۸و۷-۹۱/۴۱/۲/۴-۲۴</p>	<p>پیمانه‌ی مهارتی: ترسیم الگوی انواع لباس ۸۸و۷-۹۱/۴۱/۲/۴-۲</p>	<p>استاندارد مهارت: نازک‌دوزی زنانه درجه ۲ (الگو) ۸۸و۷-۹۱/۴۱/۲/۴</p>
---	--	---

آستین پیچ‌دا

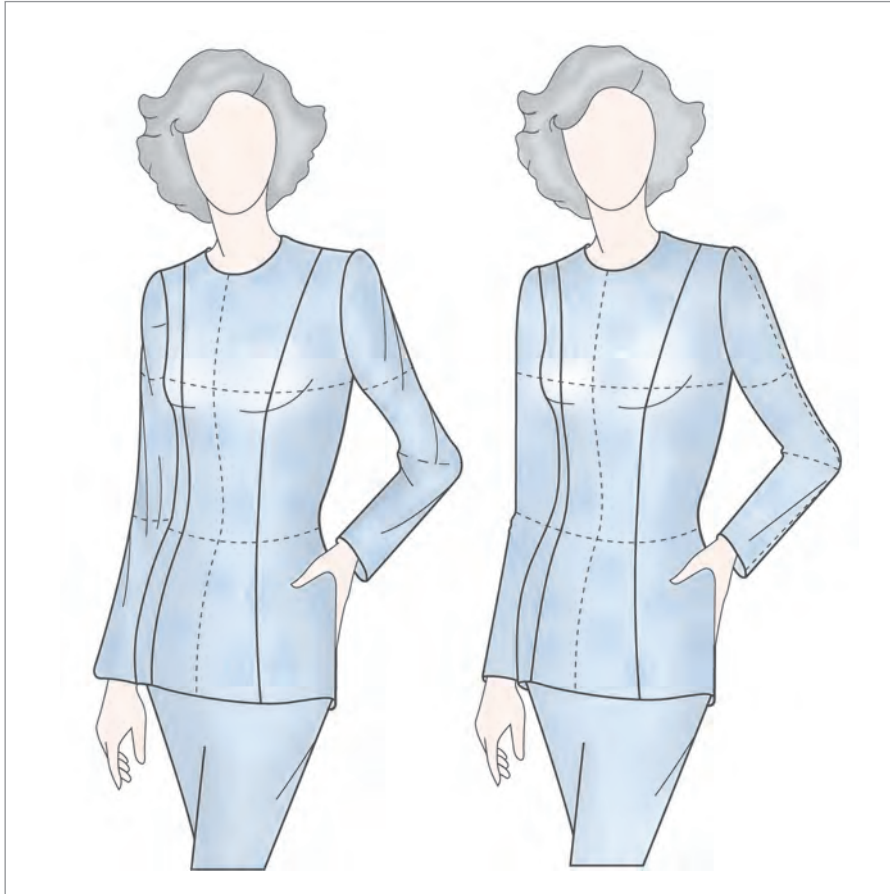

▲ شکل ۹۲-۷

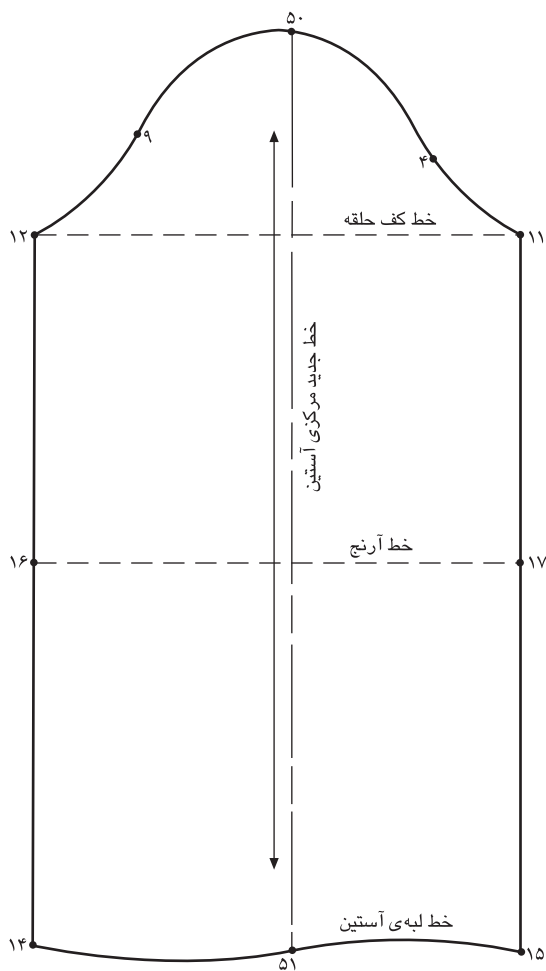

▲ شکل ۹۴-۷

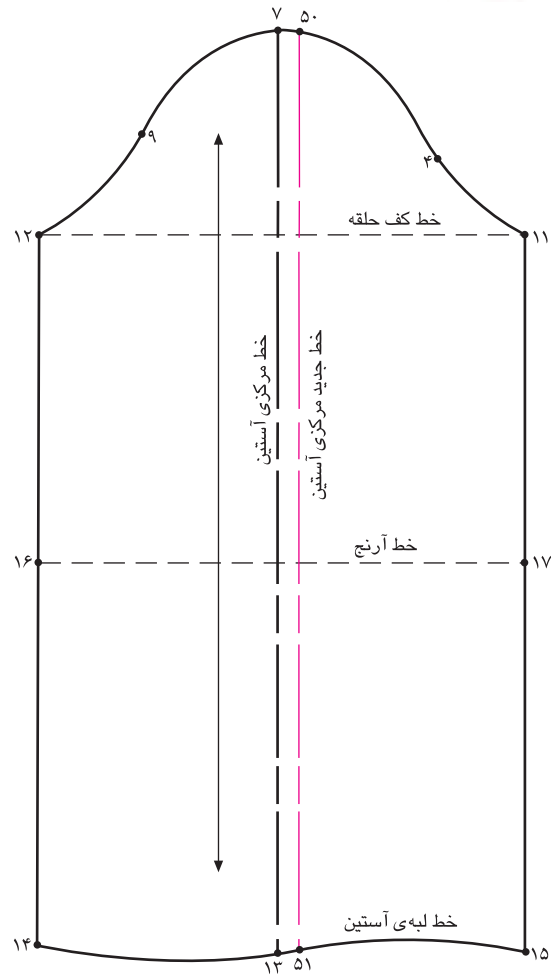

▲ شکل ۹۳-۷

موازنه بالاتنه را تغییر می‌دهید و روی الگوها اصلاح نمی‌کنید.

از خط مرکزی آستین به اندازه‌ای که پاترون را به سمت پشت یا جلو جابه‌جا نموده‌اید، خط را جابه‌جا کرده؛ نقاط «۵۰ و ۵۱»

به دست می‌آید. (شکل ۹۳-۷)

نقاط «۵۰ و ۵۱» را با خط‌کش به یک دیگر وصل کنید.

(شکل ۹۴-۷) خط جدید مرکزی آستین = ۵۰ → ۵۱

علت: آستین پس از اتصال به بالاتنه‌ی پاترون و قرار گرفتن

نقاط موازنه‌ها با یک دیگرند؛ آستین روی بدن به سمت جلو یا پشت متمایل می‌شود و اصطلاحاً پیچ می‌خورد.

راه حل: برای برطرف کردن این عیب آستین را از بالاتنه جدا

کنید و در حالت ایستاده، آستین را مجدداً روی بالاتنه قرار دهید.

(دقت کنید باید روی اندام شخص این کار انجام شود).

معمولاً این نوع عیوب آستین مواقعی ظاهر می‌شود که نقاط

واحد کار ۷: متناسب سازی الگو با فرم اندام (بالا تنه)

۸۸ و ۷-۹۱/۴۱/۲/۴-۲۴

پیمانه‌ی مهارتی: ترسیم الگوی انواع لباس

۸۸ و ۷-۹۱/۴۱/۲/۴-۲

استاندارد مهارت: نازک‌دوزی زنانه درجه ۲ (الگو)

۸۸ و ۷-۹۱/۴۱/۲/۴

کاپ آستین بلند



▲ شکل ۹۵-۷

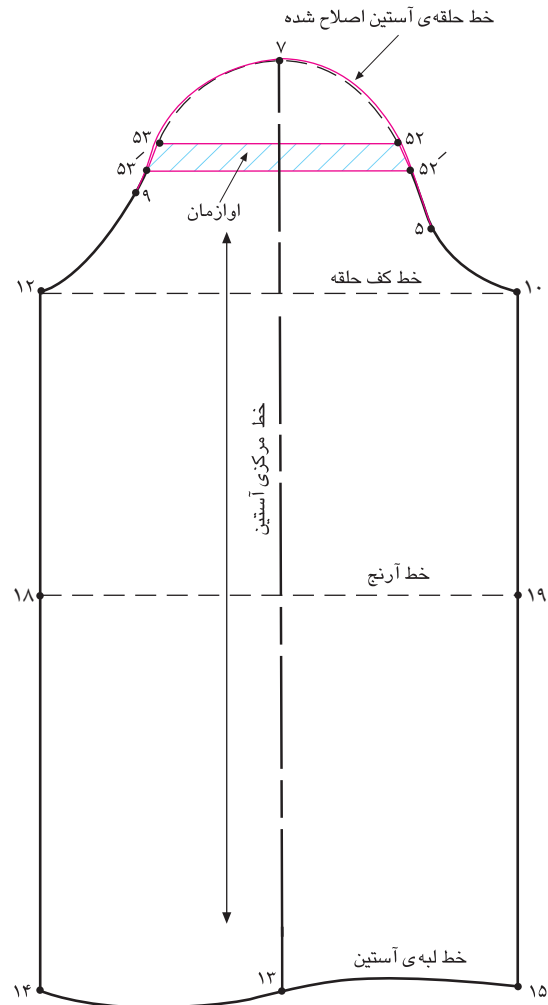

▲ شکل ۹۶-۷

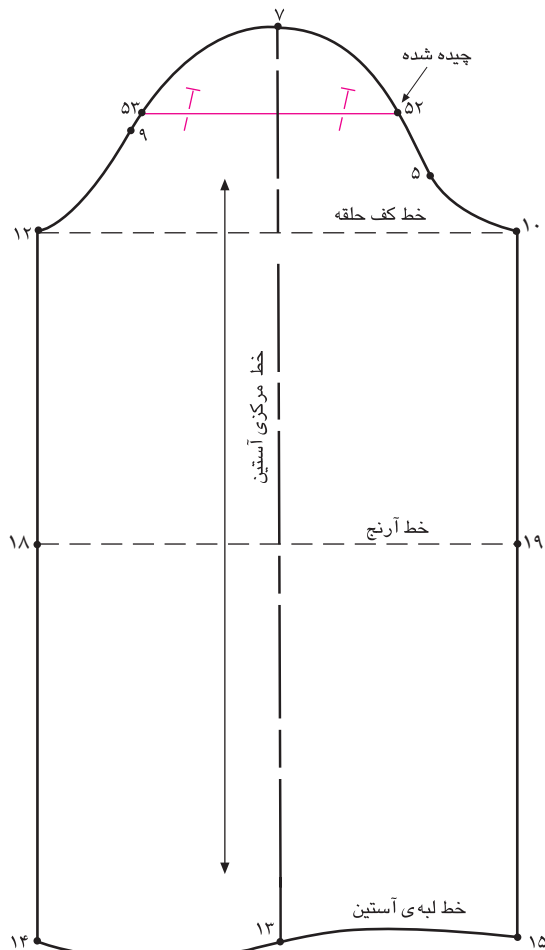

▲ شکل ۹۷-۷

علت: پاترون آستین در روی اندام این افراد در قسمت کاپ حالت افتاده‌ای دارد و پود پارچه به سمت پایین متمایل می‌گردد.

راه حل: روی پاترون اندازه‌ی افتادگی در کاپ را به صورت یک پیلی در عرض آن بگیرید، این اندازه را یادداشت کنید.

در فاصله‌ی بالاتر از «نقطه‌ی ۹» (موازنه‌ی پشت) خطی

موازی با خط کف حلقه به نام «۵۳→۵۲» رسم کنید. ۲۷۴

از خط «۵۳→۵۲» به اندازه‌ای که روی پاترون گرفته شده، بالا رفته خط «۵۴→۵۵» را رسم کنید. (شکل ۹۶-۷) پیلی «۵۵→۵۴→۵۳→۵۲» را ببندید.

در فاصله‌ی نقاط موازنه‌ی «۹→۵» خط جدید حلقه‌ی

آستین را اصلاح کنید. (شکل ۹۷-۷)

واحد کار ۷: متناسب سازی الگو با فرم اندام (بالاتنه) ۸۸ و ۷-۹۱/۴۱/۲/۴-۲۴	پیمانه‌ی مهارتی: ترسیم الگوی انواع لباس ۸۸ و ۷-۹۱/۴۱/۲/۴-۲	استاندارد مهارت: نازک‌دوزی زنانه درجه ۲ (الگو) ۸۸ و ۷-۹۱/۴۱/۲/۴
--	---	--

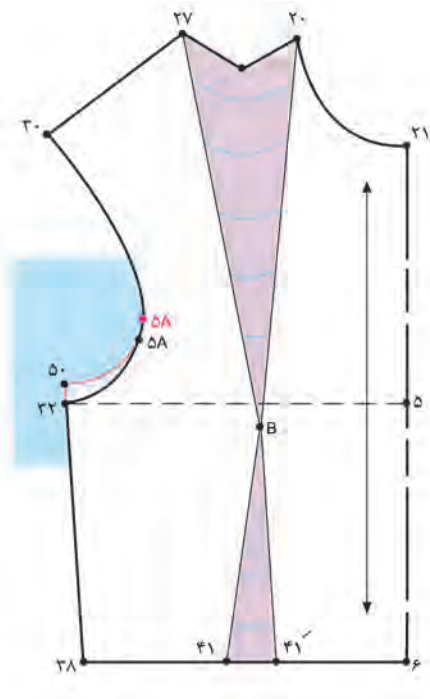

▲ شکل ۹۸-۷

دقت کنید چون الگوی آستین تغییر کرده و کاپ کوتاه شده، باید حلقه‌ی آستین بالا تنه تنگ شود.
از «نقطه‌ی ۳۲» تقاطع خطوط حلقه‌ی آستین و پهلو) به اندازه‌ی فاصله‌ی «۵۲' → ۵۲» (الگوی آستین) بالا رفته «نقطه‌ی ۵۰» به دست می‌آید. (شکل ۹۸-۷)
 $۳۲ \rightarrow ۵۰ = ۵۲' \rightarrow ۵۲$
نقاط «۵۰ و ۵۸» را با خط به یک دیگر وصل کنید.

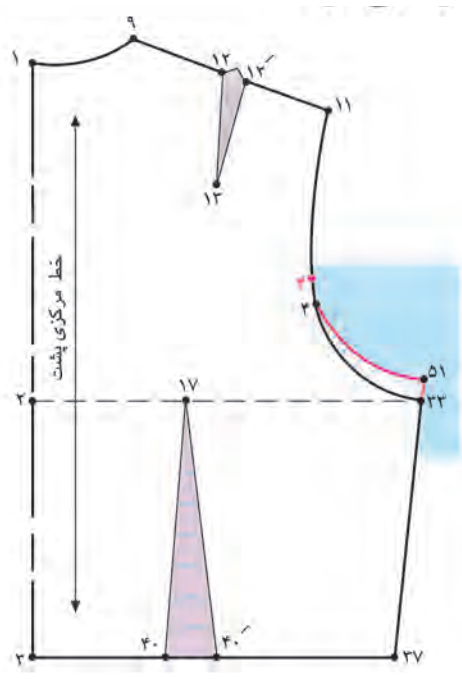

▲ شکل ۹۹-۷

از «نقطه‌ی ۳۳» تقاطع خطوط حلقه‌ی آستین و پهلو) به اندازه‌ی فاصله‌ی «۵۳' → ۵۳» (الگوی آستین) بالا رفته؛ «نقطه ۵۱» به دست می‌آید. (شکل ۹۹-۷)
 $۳۳ \rightarrow ۵۱ = ۵۳' \rightarrow ۵۳$
نقاط «۵۱ و ۴» را با خط به یک دیگر وصل کنید.



<p>واحد کار ۷: متناسب سازی الگو با فرم اندام (بالا تنه) ۸۸ و ۷-۹۱/۴۱/۲/۴-۲۴</p>	<p>پیمانه‌ی مهارتی: ترسیم الگوی انواع لباس ۸۸ و ۷-۹۱/۴۱/۲/۴-۲</p>	<p>استاندارد مهارت: نازک‌دوزی زنانه درجه ۲ (الگو) ۸۸ و ۷-۹۱/۴۱/۲/۴</p>
---	---	--

کاپ آستین کوتاه

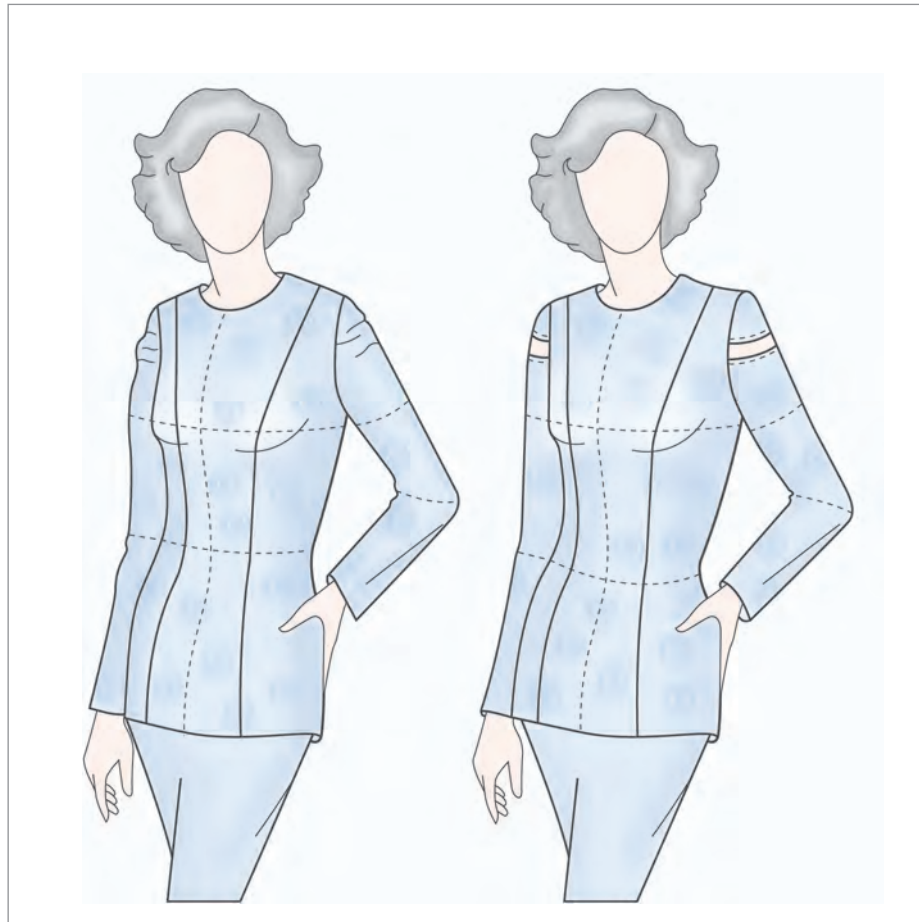

▲ شکل ۱۰۰-۷

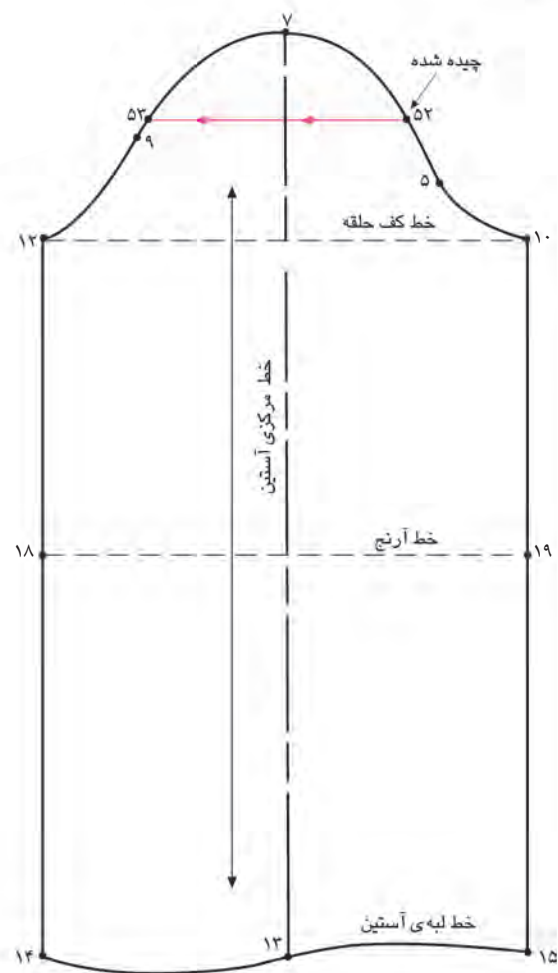

▲ شکل ۱۰۱-۷

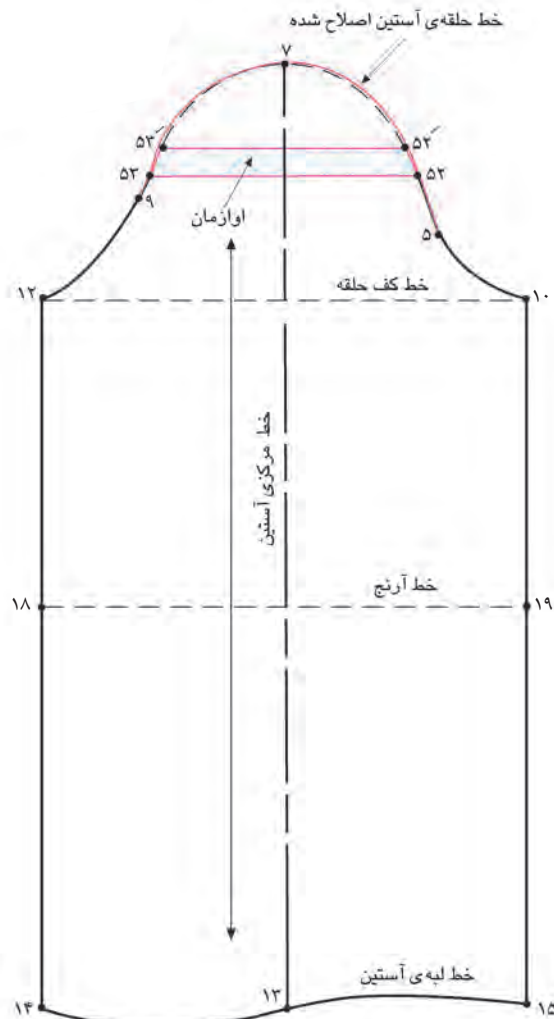

▲ شکل ۱۰۲-۴

علت: پاترون آستین در قسمت کاپ آن حالت کشیدگی داشته

و کوتاه است و اصطلاحاً بالاتنه روی آستین قرار می‌گیرد.

راه حل: روی پاترون بر عکس کاپ بلند انجام دهید؛ قسمت

بالای آستین را قیچی کرده و به اندازه‌ای که لازم است، باز کنید.

در فاصله‌ی بالاتر از «نقطه‌ی ۹» (موازنه‌ی پشت) خطی

موازی با خط کف حلقه به نام «۵۳→۵۲» رسم کنید.

خط «۵۳→۵۲» را قیچی کنید. (شکل ۱۰۱-۷)

به اندازه‌ای که پاترون را باز کرده‌اید، فاصله‌ی بین دو تکه‌ی

آستین را اوازمان دهید؛ نقاط «۵۳' و ۵۲'» به دست می‌آید.

در فاصله‌ی نقاط موازنه‌ی «۹ → ۵» خط جدید حلقه‌ی

آستین را اصلاح کنید. (شکل ۱۰۲-۷)

واحد کار ۷: متناسب سازی الگو با فرم اندام (بالاتنه) ۸۸و۷-۹۱/۴۱/۲/۴-۲۴	پیمانه‌ی مهارتی: ترسیم الگوی انواع لباس ۸۸و۷-۹۱/۴۱/۲/۴-۲	استاندارد مهارت: نازک‌دوزی زنانه درجه ۲ (الگو) ۸۸و۷-۹۱/۴۱/۲/۴
--	---	--

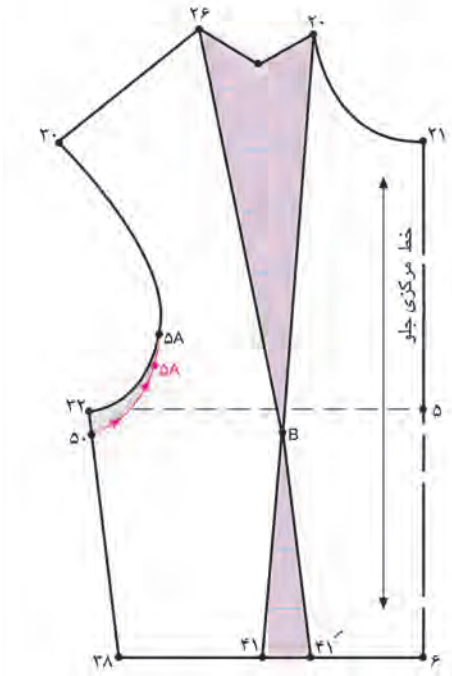

▲ شکل ۷-۱۰۳

دقت کنید چون الگوی آستین تغییر کرده و کاپ آستین بلند شده، باید حلقه‌ی آستین بالاتنه گشاد می‌شود.

از «نقطه‌ی ۳۲» (تقاطع حلقه‌ی آستین و پهلو) به اندازه‌ی فاصله‌ی «۵۲' → ۵۲» پایین رفته؛ «نقطه‌ی ۵۰» به دست می‌آید.

$$۵۰ \rightarrow ۳۲ = ۵۲ \rightarrow ۵۲'$$

نقاط «۵۰» و «۵A» را با خط به یک دیگر وصل کنید.

از «نقطه‌ی ۵۰» حلقه‌ی آستین را قیچی کنید. (شکل ۷-۱۰۳)

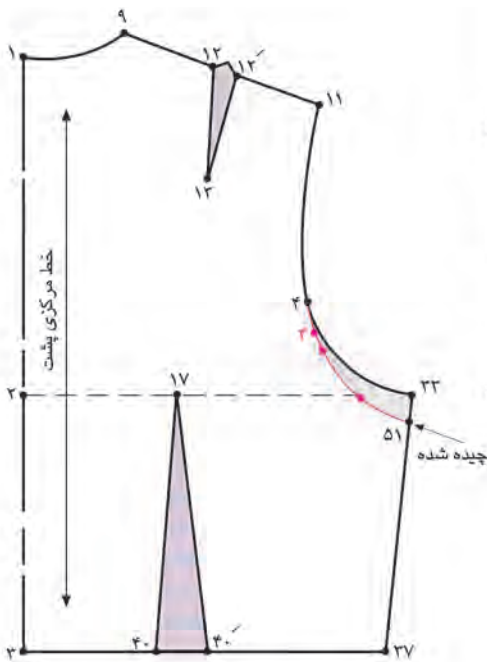

▲ شکل ۷-۱۰۴



از «نقطه‌ی ۳۳» (تقاطع خطوط حلقه‌ی آستین و پهلو) به اندازه‌ی فاصله‌ی «۵۳' → ۵۳» پایین رفته؛ «نقطه‌ی ۵۱» به دست می‌آید. (شکل ۷-۱۰۴)

دست می‌آید. (شکل ۷-۱۰۴)

$$۵۱ \rightarrow ۳۳ = ۵۳ \rightarrow ۵۳'$$

نقاط «۵۱» → «۴» را با خط به یک دیگر وصل کنید. از

«نقطه‌ی ۵۱» حلقه‌ی آستین را قیچی کنید.

<p>واحد کار ۷: متناسب سازی الگو با فرم اندام (بالاتنه) ۸۸و۷-۹۱/۴۱/۲/۴-۲۴</p>	<p>پیمانه‌ی مهارتی: ترسیم الگوی انواع لباس ۸۸و۷-۹۱/۴۱/۲/۴-۲</p>	<p>استاندارد مهارت: نازک‌دوزی زنانه درجه ۲ (الگو) ۸۸و۷-۹۱/۴۱/۲/۴</p>
---	--	---

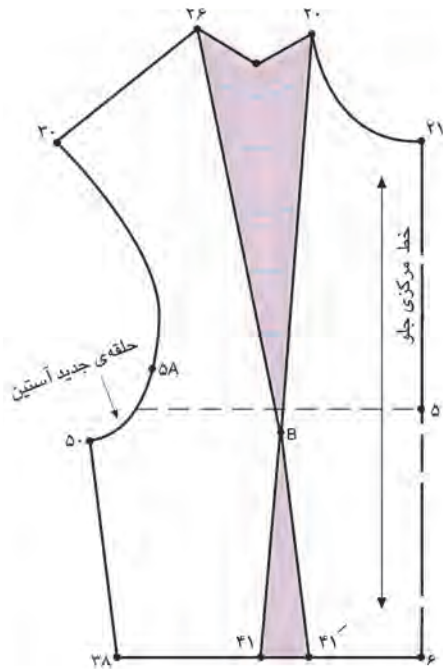

▲ شکل ۱۰۶-۷

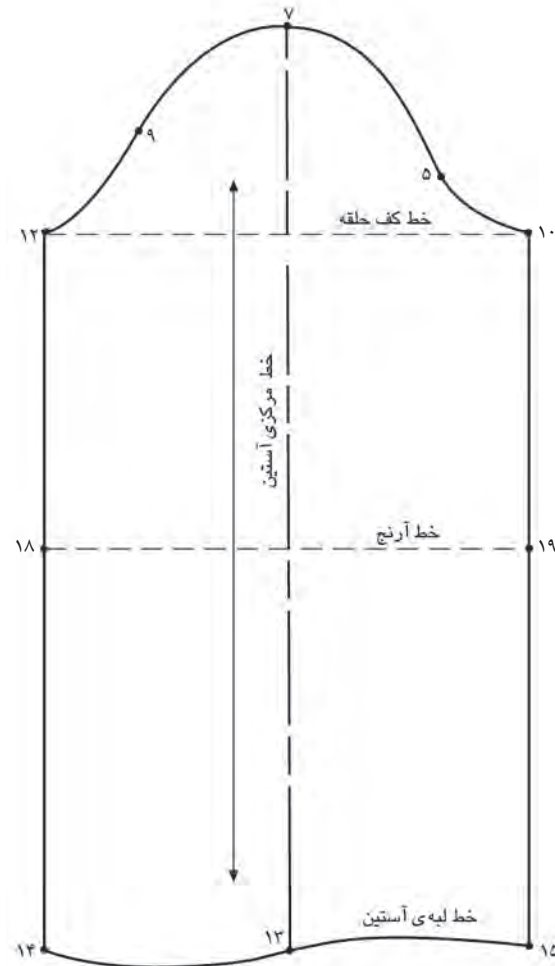

▲ شکل ۱۰۵-۷

همان طور که ملاحظه می‌کنید، خطوط جدید حلقه‌ی آستین، الگوهای بالاتنه و آستین ترسیم شده است.

خط جدید حلقه‌ی آستین جلو = ۵۰ → ۳۰

خط جدید حلقه‌ی آستین پشت = ۵۱ → ۱۱

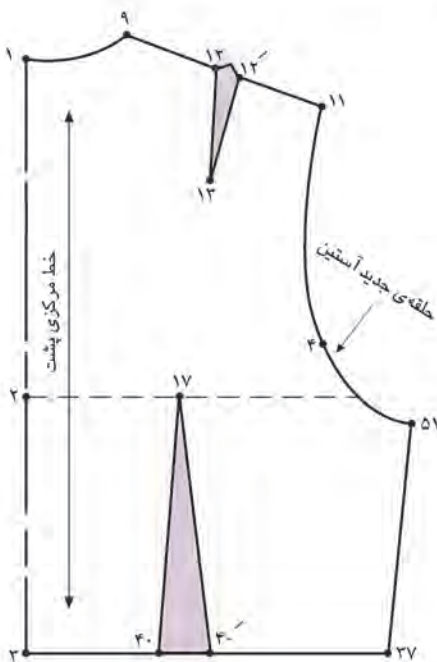

▲ شکل ۱۰۷-۷