

استاندارد مهارت: نازک‌دوزی زنانه درجه ۲ (الگو)

۸۸و۷-۹۱/۴۱/۲/۴

پیمانه‌ی مهارتی: ترسیم الگوی انواع لباس

۸۸و۷-۹۱/۴۱/۲/۴-۲

واحد کار ۷: متناسب سازی الگو با فرم اندام (بالاتنه)

۸۸و۷-۹۱/۴۱/۲/۴-۲۴

واحد کار هفتم

توانایی متناسب سازی الگو با فرم اندام (بالاتنه و آستین)

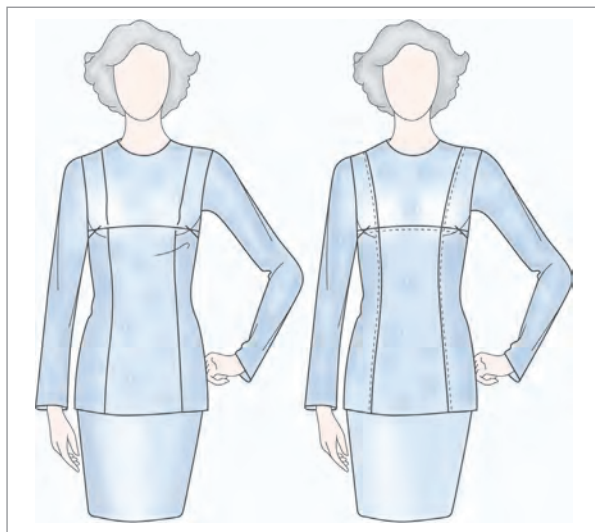

هدف های رفتاری

انتظار می‌رود فراگیرنده، پس از مطالعه‌ی این واحد درسی بتواند به اهداف زیر دست یابد:

- ۱- با توجه به فرم اندام، اشکالات اندامی و لباس را توضیح دهد. ۹- رفع عیوب لباس «گشادی در عرض پشت بالاتنه» را با مهارت انجام دهد.
- ۲- رفع عیوب اندام «سینه‌ی کوچک‌تر از حد معمول» را با مهارت انجام دهد.
- ۱۰- رفع عیوب لباس «تنگی و کشیدگی در عرض پشت بالاتنه» را با مهارت انجام دهد.
- ۳- رفع عیوب اندام «سینه‌ی بزرگ‌تر از حد معمول» را با مهارت انجام دهد.
- ۱۱- رفع عیوب اندام «پشت برآمده» را با مهارت انجام دهد.
- ۴- رفع عیوب لباس «کشیدگی در سر تا سر بالای قفسه سینه» را با مهارت انجام دهد.
- ۱۲- رفع عیوب اندام «پشت کوتاه» را با مهارت انجام دهد.
- ۱۳- رفع عیوب لباس «حلقه‌ی آستین گشاد» را با مهارت انجام دهد.
- ۵- رفع عیوب اندام «سرشانه‌ی افتاده» را با مهارت انجام دهد.
- ۱۴- رفع عیوب لباس «حلقه‌ی آستین تنگ» را با مهارت انجام دهد.
- ۶- رفع عیوب لباس «حلقه‌ی دور گردن گشادتر از حد معمول» را با مهارت انجام دهد.
- ۱۵- رفع عیوب اندام «بازوی لاغر» را با مهارت انجام دهد.
- ۷- رفع عیوب لباس «حلقه‌ی دور گردن تنگ‌تر از حد معمول» را با مهارت انجام دهد.
- ۱۶- رفع عیوب اندام «بازوی چاق» را با مهارت انجام دهد.
- ۱۷- رفع عیوب لباس «آستین پیچ‌دار» را با مهارت انجام دهد.
- ۸- رفع عیوب اندام «سر سینه بالاتر از خط سینه» را با مهارت انجام دهد.
- ۱۸- رفع عیوب لباس «کاپ آستین بلند» را با مهارت انجام دهد.
- ۱۹- رفع عیوب لباس «کاپ آستین کوتاه» را با مهارت انجام دهد.

پاترون بالاتنه و آستین

دوخت پاترون کمک می‌کند عیوب احتمالی اندام شناسایی و اشکالات الگو برطرف گردد. در پاترون بالاتنه و آستین به این موارد دقت کنید:

درزهای سرشانه نرم و صاف روی شانه‌ها قرار گیرد. آستین‌ها تا آرنج صاف و مستقیم قرار گیرد؛ سپس درحالتی که به طرف جلو متمایل و خم می‌شوند، دور بازوها حالت آزاد و راحت داشته باشد. تمام درزهای عمودی از شروع تا انتها مستقیم به نظر می‌آید و حالت کشیدگی ندارد.

لبه‌ی دامن صاف و یکنواخت است و خط لبه‌ی دامن با سطح کف محلی که ایستاده، موازی است. گشادی حلقه‌ی گردن (طوق گردن) در اندازه‌ی صحیح بوده؛ نه کشیده شود و نه شل بیفتد.

خطوط مرکزی جلو و پشت لباس دقیقاً روی وسط اندام شخصی که لباس را پوشیده، قرار گیرد.

محل اتصال آستین به حلقه‌ی آستین، درست در انتهای سرشانه و کتف قرار گیرد؛ به طوری که سرشانه (افتاده) یا کوتاه (تورفته) به نظر نیاید.

انتهای پنس‌های بالاتنه دقیقاً روی برجستگی اندام تمام شوند؛ درز کمر به خوبی در فرورفتگی کمر جای گرفته و قد پشت و جلوی بالاتنه کوتاه‌تر یا بلندتر از اندازه‌ی لازم نباشد. فضای لباس در قسمت سینه باید کاملاً اندازه و تا حدودی آزاد باشد.

پنس‌های لباس در قسمت بالاتنه‌ی جلو در امتداد برجستگی سینه قرار گرفته و کاملاً روی برجسته‌ترین نقطه‌ی آن ختم شود. (شکل ۱-۷)

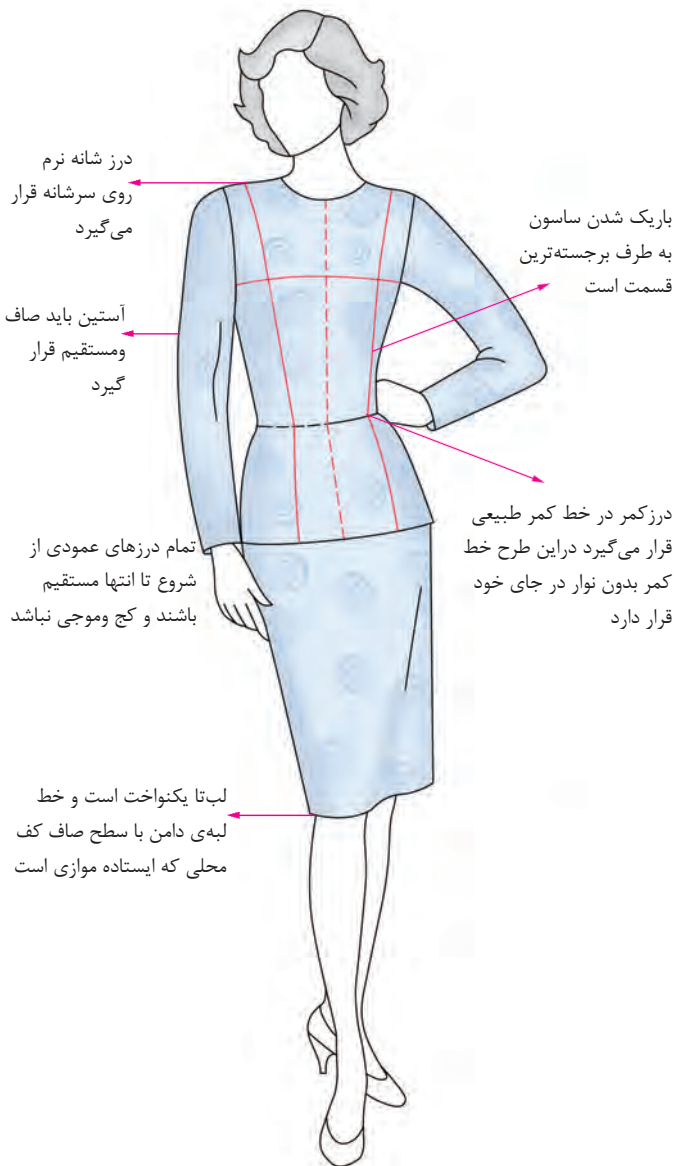

▲ شکل ۱-۷

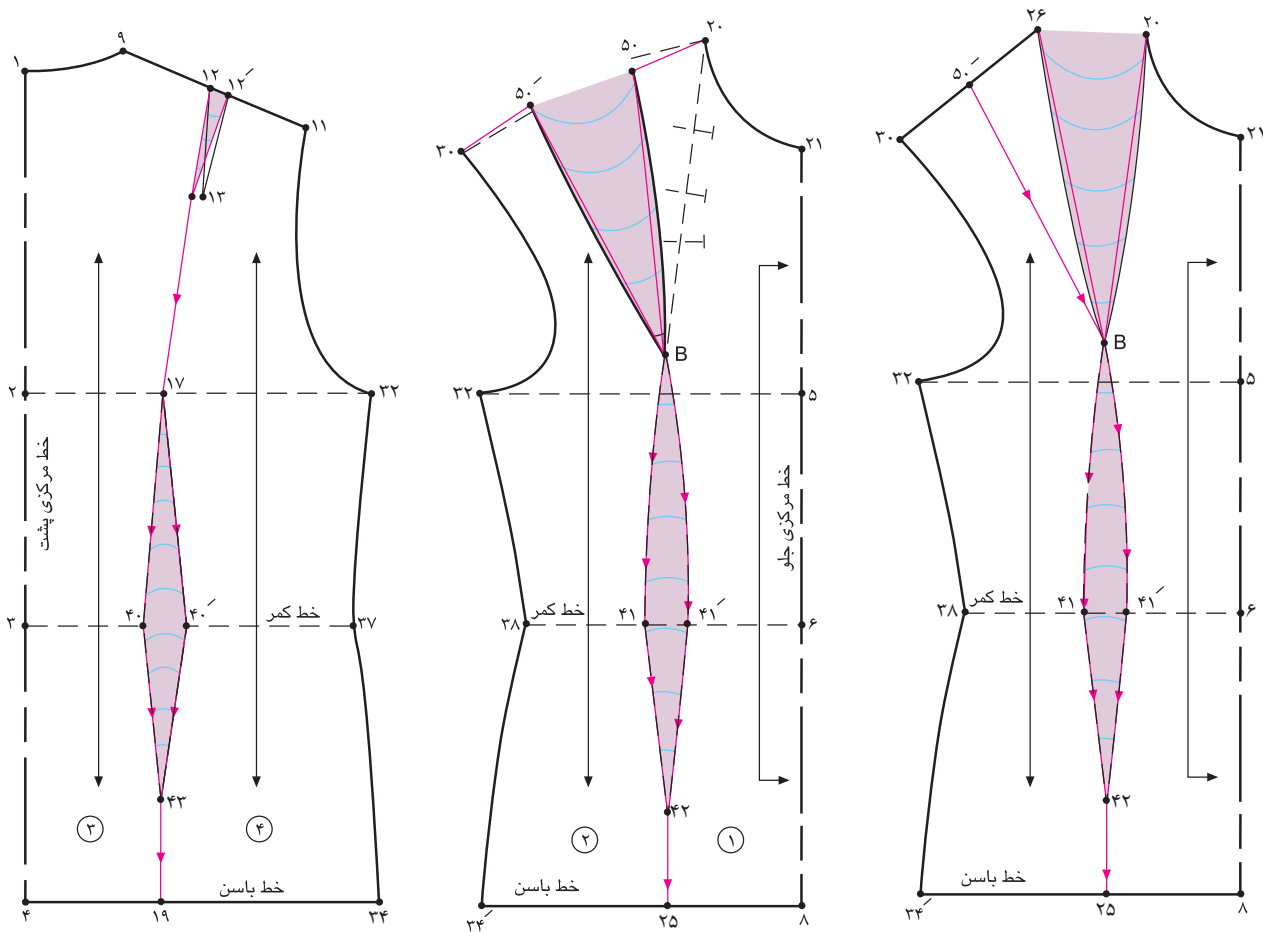

▲ شکل ۲-۷ (الف)

▲ پس از ترسیم الگوی اساس بالاتنه، به منظور پیش‌گیری از ایجاد هر نوع عیب اساسی و غیر قابل جبران در برش و دوخت لباس، توصیه می‌شود ابتدا از الگوی مزبور جهت تهیه پاترون* استفاده کنید، در تهیه آن به نکات ذیل توجه نمایید:
الگوی شخص مورد نظر را آماده کنید.

در قسمت جلو و پشت الگو، خطوط راستای پارچه را مشخص کنید؛ برای این منظور خطی موازی بالاتر از خطوط سینه و پایین‌تر از کمر به فاصله‌ی معین خط مرکزی جلو و پشت رسم کنید.

اطراف پنس‌های سینه، زیر سینه را با خط منحنی به طرف بیرون و پنس‌های دامن جلو و پشت را به طرف داخل رسم کنید.
پنس سینه را به خط وسط سرشانه (پنس سرشانه) منتقل کنید. (از روش انتقال پنس استفاده کنید).
الگو را روی پنس سرشانه پشت و پنس اصلی، به صورت یک برش سرتاسری دو قسمت نمایید.

الگوی قسمت جلو را نیز با یک برش سرتاسری دو قسمت نمایید. (شکل ۲-۷)

واحد کار ۷: متناسب سازی الگو با فرم اندام (بالاتنه) ۸۸و۷-۹۱/۴۱/۲/۴-۲۴	پیمانه‌ی مهارتی: ترسیم الگوی انواع لباس ۸۸و۷-۹۱/۴۱/۲/۴-۲	استاندارد مهارت: نازک‌دوزی زنانه درجه ۲ (الگو) ۸۸و۷-۹۱/۴۱/۲/۴
--	---	--

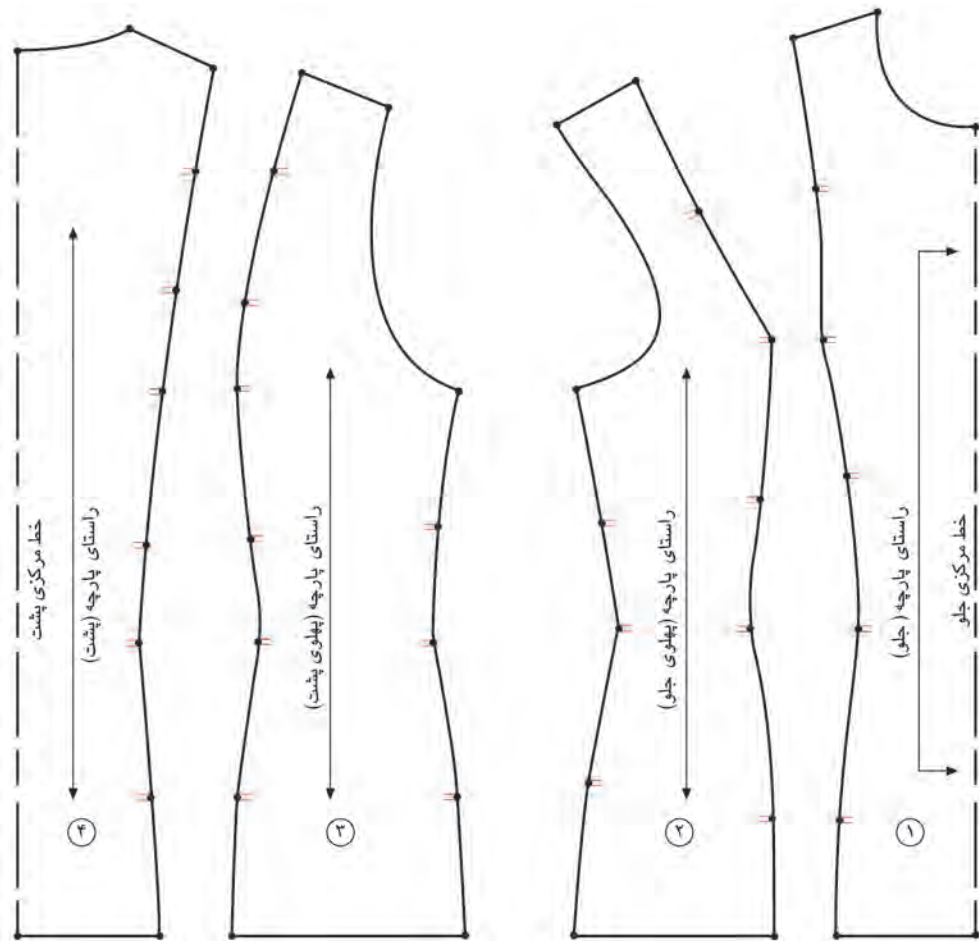

شکل ۲ - ۷ (ب) ◀

قطعات جدا شده‌ی الگوها را روی پارچه‌ی چلوار سفید نسبتاً ضخیم قرار دهید.

خط مرکزی جلوی الگو را باید روی دو لای بسته‌ی پارچه قرار دهید؛ بدین ترتیب در موقع پرو، پاترون از جلو پوشیده شده و در خط مرکزی پشت یک زیپ سرتاسری دوخته می‌شود.

برای سهولت کار دور تا دور الگو را توسط «کاربن» خیاطی ردگذاری کنید. کافی است کاربن را زیر الگو قرار داده و دور تا دور الگو را رولت کنید.

تمام خطوط غیر اصلی نظیر خطوط راهنمای کف حلقه آستین (راهنمای سفید)، کمر، سرسینه را رولت کنید.

دقت کنید که پاترون باید کاملاً چسبان اندام و بدون هر نوع گشادی باشد.

درزها را توسط بخیه‌ی درشت چرخ خیاطی یا شلال ریز به یک‌دیگر بدوزید. پاترون را از سمت پشت پارچه (به گونه‌ای که درزهای آن دیده شود، به تن کرده و پرو کنید.

همه‌ی ناصافی‌ها و گشادی‌ها را روی بدن سنجاق زده و بگیرید. اضافات (گشادی) یا تنگی تقسیم مختلف پاترون روی هر

قسمت از پارچه‌ی چلوار را اصلاح کنید.

پاترون را از بدن بیرون آورده، عیوب آن را با دقت روی الگوی اصلی منتقل ساخته و خطوط اصلاحی را مجدداً ترسیم نمایید.

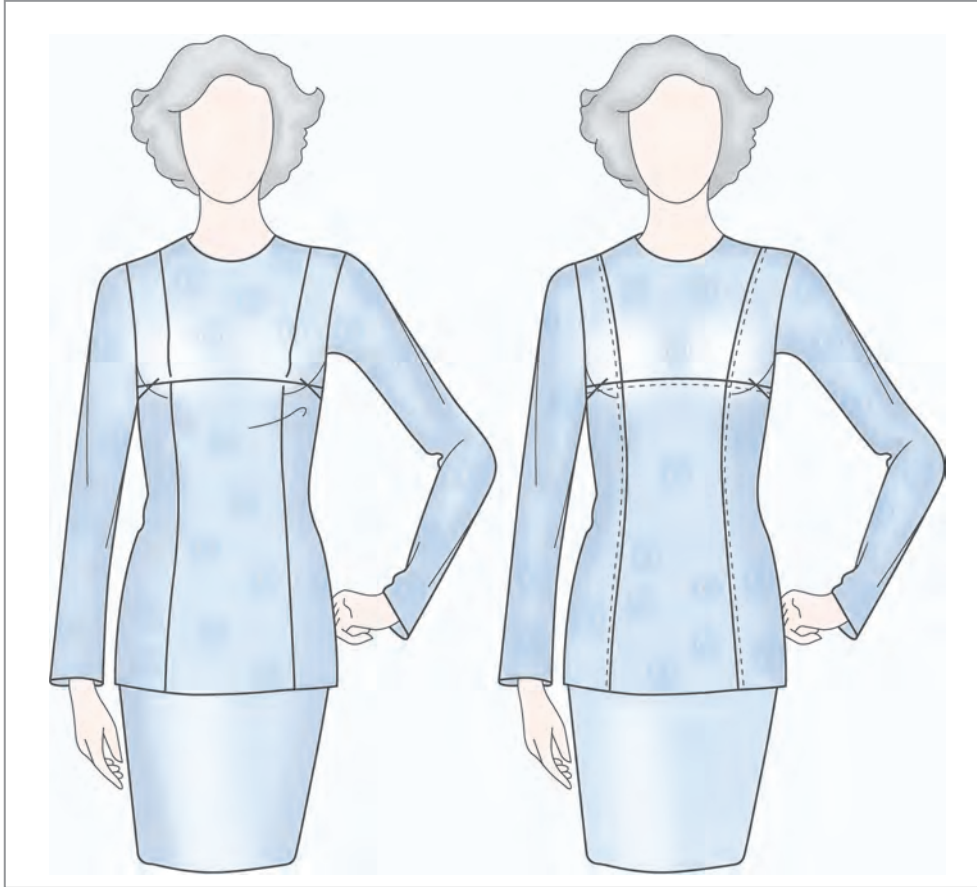

▲ شکل ۳-۷

واحد کار ۷: متناسب سازی الگو با فرم اندام (بالاتنه)	پیمانه‌ی مهارتی: ترسیم الگوی انواع لباس	استاندارد مهارت: نازک‌دوزی زنانه درجه ۲ (الگو)
۸۸ و ۷-۹۱/۴۱/۲/۴-۲۴	۸۸ و ۷-۹۱/۴۱/۲/۴-۲	۸۸ و ۷-۹۱/۴۱/۲/۴

گام اول

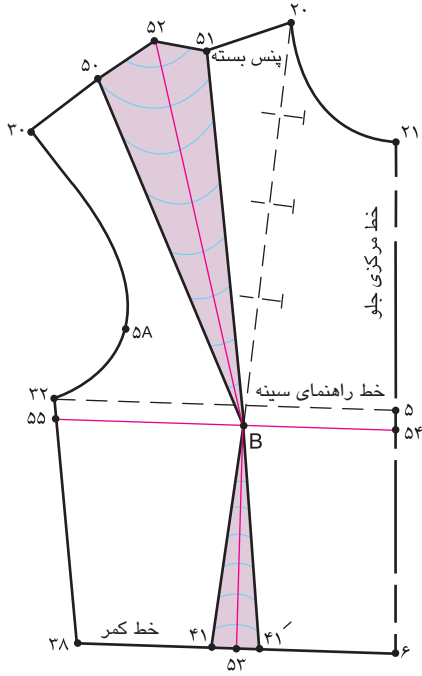

شکل ۴ - ۷

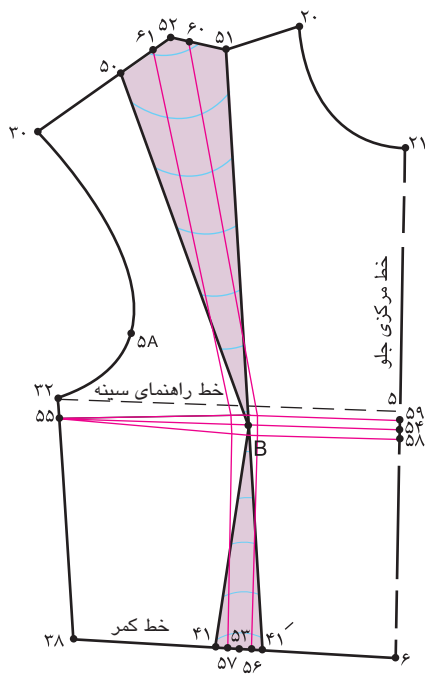

شکل ۵ - ۷

علت: پاترون روی اندام این افراد در قسمت سینه شل قرار گرفته و راستای پارچه به طرف پایین متمایل می‌شود و خط کمر پایین‌تر از محل اصلی خود قرار می‌گیرد؛ پنس‌های زیر سینه و سینه پیش از اندازه‌ی لازم عریض است و فضای سینه در این قسمت باید کم شود.

راه حل: روی پاترون به اندازه‌ای که بالاتنه گشاد شده، دو پنس عمودی و افقی از سرسینه گرفته شود، این اندازه‌ها را یادداشت کنید.

پنس سینه را به سرشانه منتقل کنید.

از طرفین سرسینه‌ی الگو «نقطه‌ی B» دو خط عمود بر هم رسم کنید.

به شکلی که دو سر خط عمودی یکی به وسط پنس سرشانه «نقطه‌ی ۵۲»، انتهای دیگر آن وسط پنس زیرسینه «نقطه‌ی ۵۳» قرار می‌گیرد.

خط افقی یکی با خط مرکزی جلو «نقطه‌ی ۵۴» و دیگری با خط پهلو «نقطه‌ی ۵۵» مشخص می‌شود. (شکل ۴-۷)

گام دوم

به اندازه‌ای که روی پاترون پنس گرفته‌اید، از نقاط «۵۴، ۵۳، ۵۲» بیرون آمده؛ نقاط «۶۰، ۶۱، ۵۹، ۵۸، ۵۷، ۵۶» به دست می‌آید. نقاط «۵۶، ۶۰» و «۶۱، ۵۷» را به یک دیگر وصل کنید. نقاط «۵۸، ۵۹» را به «نقطه‌ی ۵۵» وصل کنید. (شکل ۵-۷)

واحد کار ۷: متناسب سازی الگو با فرم اندام (بالاتنه) ۸۸ و ۷-۹۱/۴۱/۲/۴-۲۴	پیمانه‌ی مهارتی: ترسیم الگوی انواع لباس ۸۸ و ۷-۹۱/۴۱/۲/۴-۲	استاندارد مهارت: نازک‌دوزی زنانه درجه ۲ (الگو) ۸۸ و ۷-۹۱/۴۱/۲/۴
--	---	--

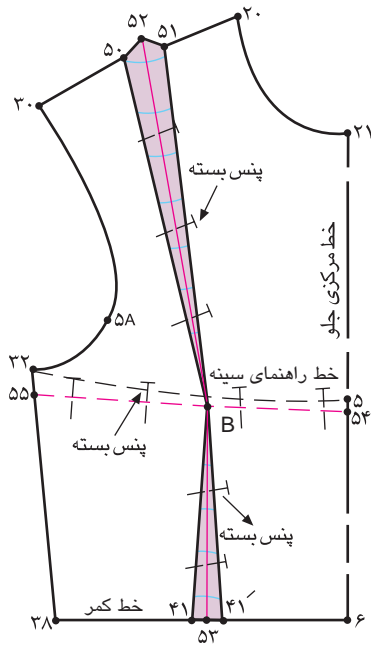

▲ شکل ۶-۷

پنس‌های عمودی «۶۱→۶۰→۵۷→۵۶» و افقی «۵۹→۵۸→۵۵» را ببندید.
دقت کنید در صورت لزوم قطعات الگو را قیچی کنید؛ سپس پنس‌ها را ببندید. (شکل ۶-۷)

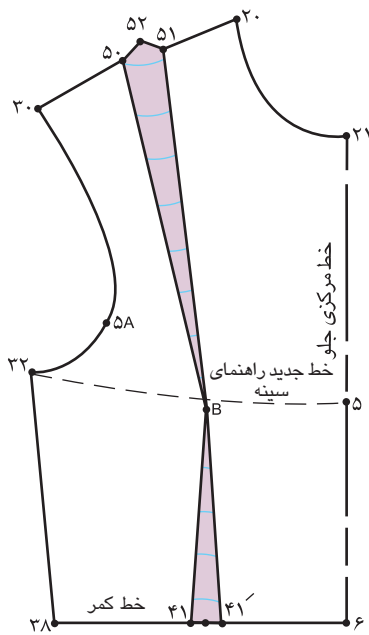

▲ شکل ۷-۷



از سر سینه «نقطه‌ی B» پنس‌های سینه و زیر سینه را مجدداً اصلاح کنید. همان‌طور که در شکل ملاحظه می‌کنید، پهنای پنس‌ها کم شده است و فضای کم‌تری برای سینه لازم است. (شکل ۷-۷)

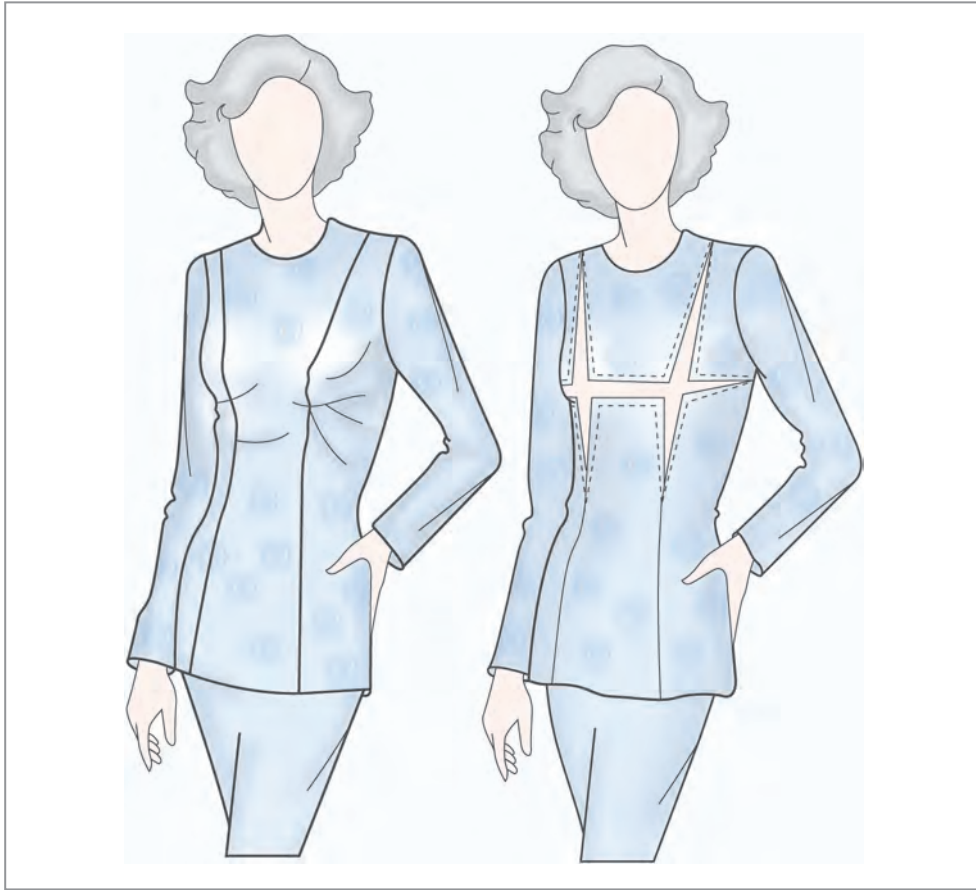

▲ شکل ۸-۷

گام اول

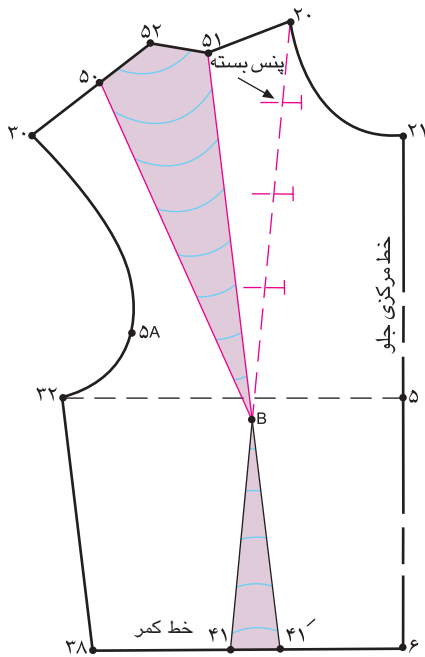

شکل ۷-۹ ▲

علت: افرادی که سینه‌ی بزرگ و بیش از حد برجسته دارند، پاترون روی اندام این افراد در قسمت سینه تنگ است و حلقه‌های آستین به طرف وسط جلو متمایل و کشیده می‌شود و خط کمر در قسمت مرکزی جلو به سمت بالا کشیده می‌شود. **راه حل:** روی بالاتنه از نقطه‌ی سرسینه پاترون به صورت افقی و عمودی (مطابق شکل) قیچی کرده، اندازه‌ای که بالاتنه گشاد شده یادداشت کنید. (شکل ۷-۹)

پنس سینه را ببندید و به سرشانه‌ی الگو منتقل کنید.

پنس سرشانه = $50 \rightarrow B \rightarrow 51$

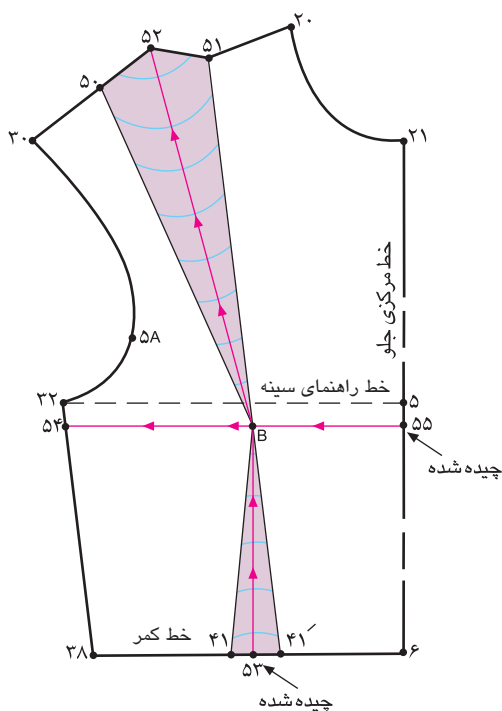

شکل ۷-۱۰ ▲

گام دوم

وسط پنس سرشانه « $50 \rightarrow 51$ » را مشخص کرده؛
«نقطه‌ی ۵۲» به دست می‌آید.

وسط پنس زیر سینه « $41 \rightarrow 41'$ » را مشخص کرده؛
«نقطه‌ی ۵۳» به دست می‌آید.

از طرفین «نقطه‌ی B» سرسینه خطی رسم کرده تا با خطوط مرکزی جلو و پهلو برخورد کند.

نقاط « $52 \rightarrow B \rightarrow 53$ » و « $54 \rightarrow B \rightarrow 55$ » را با خط کش به یک دیگر وصل کنید.

از «نقطه‌ی ۵۳» از سمت پایین به بالا و «نقطه‌ی ۵۵» به

سمت خط پهلو قیچی کنید. (شکل ۷-۱۰)

واحد کار ۷: متناسب سازی الگو با فرم اندام (بالاتنه) ۸۸ و ۷-۹۱/۴۱/۲/۴-۲۴	پیمانه‌ی مهارتی: ترسیم الگوی انواع لباس ۸۸ و ۷-۹۱/۴۱/۲/۴-۲	استاندارد مهارت: نازک‌دوزی زنانه درجه ۲ (الگو) ۸۸ و ۷-۹۱/۴۱/۲/۴
--	---	--

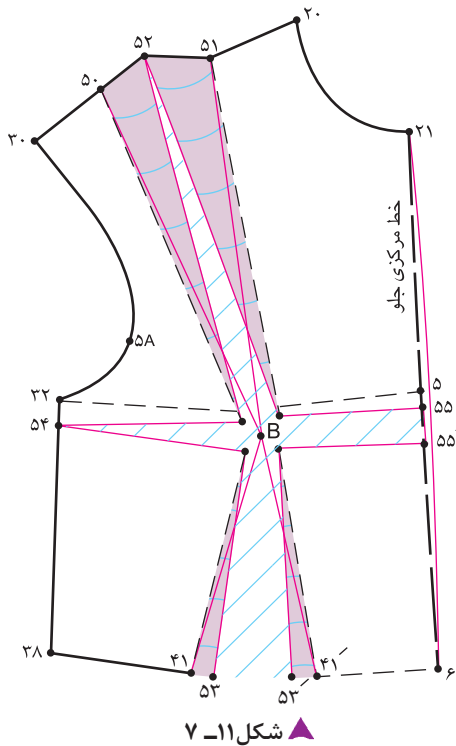

خط مرکزی جلو «۶→۲۱» را موازی با لبه‌ی کاغذ و کاملاً روی خط مستقیم قرار دهید.
با توجه به اندازه‌های که پاترون روی اندام قیچی شده تا میزان تنگی سینه برطرف شود، همان اندازه را بین نقاط «۵۵ و ۵۵'» و «۵۳ و ۵۳'» اضافه* کنید.
خطوط مرکزی جلو «۶→۲۱» و پهلو «۳۲→۳۸» را اصلاح کنید. (شکل ۱۱-۷)

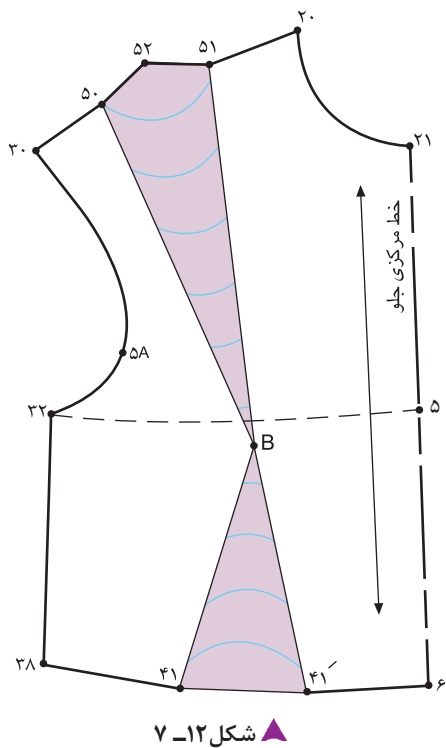

طول و فاصله‌ی سینه را از نقاط «۲۰ و ۵۵» روی الگو کنترل کرده و «نقطه‌ی B» سرسینه را مشخص کنید.
خطوط پنس‌های سرشانه و زیرسینه را مجدداً رسم کنید.
همان طور که در شکل ملاحظه می‌کنید، پنس زیر سینه بزرگ‌تر می‌شود فضای بیشتری برای حجم سینه به وجود می‌آید.
پنس‌های سرشانه و زیر سینه را «تا» کرده و خطوط لبه‌ی کمر و سرشانه را مجدداً رسم کنید. (شکل ۱۲-۷)

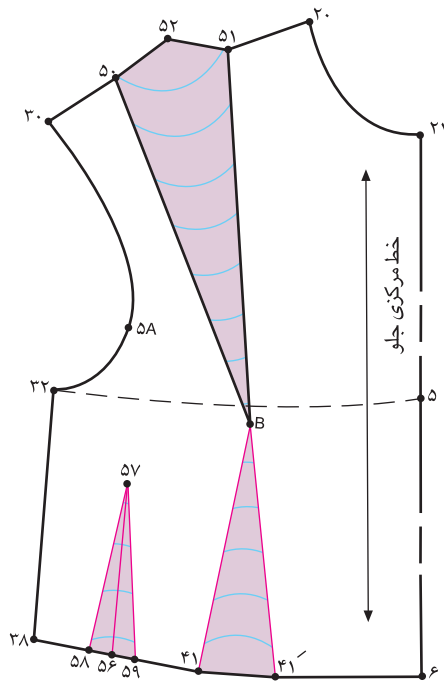

شکل ۱۳-۷ ▲

در صورتی که مطابق شکل قبلی پهنای پنس زیر سینه زیاد باشد، از پهنای پنس زیر سینه « $41 \rightarrow 41'$ » کم کرده، یک پنس جدید روی خط کمر به وجود آورید.

روی خط کمر فاصله‌ی « $41 \rightarrow 38$ » را نصف کنید؛ «نقطه‌ی ۵۶» به دست می‌آید.

از «نقطه‌ی ۵۶» به اندازه‌ی عرض « 2 سانتی‌متر» و طول « 15 سانتی‌متر» خطی با خط کش گونیا رسم کرده، «نقطه‌ی ۵۷» به دست می‌آید.

از طرفین «نقطه ۵۶» به اندازه‌ای که پنس زیر سینه بزرگ شده، بیرون آمده؛ «نقاط ۵۸ و ۵۹» به دست می‌آید. (شکل ۱۳-۷)



○ توجه کنید:

این الگوی رفع عیوب اندام را می‌توانید، برای ویژگی‌های دو اندام با دو روش متفاوت اجرا کنید:

۱- افرادی که به علت برآمدگی سینه، خط کمر (در قسمت خط مرکزی جلو) به بالا کشیده می‌شود، از اوزمان افقی (خط $54 \rightarrow 55$) به منظور رفع عیوب اندام استفاده می‌شود.

۲- افرادی که سینه‌ی بسیار بزرگ و برآمده دارند، از ترکیب اوزمان‌های افقی (خط $54 \rightarrow 55$) و عمودی (خط $52 \rightarrow B \rightarrow 53$) به منظور رفع عیوب اندام استفاده می‌شود.

در این الگو گشادی و آزادی به پنس زیر سینه منتقل شده؛ می‌توانید این آزادی و گشادی را به پنس‌های سرشانه و پهلو منتقل کنید.

واحد کار ۷: متناسب سازی الگو با فرم اندام (بالاتنه)
۸۸و۷-۹۱/۴۱/۲/۴-۲۴

پیمانه‌ی مهارتی: ترسیم الگوی انواع لباس
۸۸و۷-۹۱/۴۱/۲/۴-۲

استاندارد مهارت: نازک‌دوزی زنانه درجه ۲ (الگو)
۸۸و۷-۹۱/۴۱/۲/۴

آفتادگی درست‌تاس‌ربالای قفسه‌ی سینه

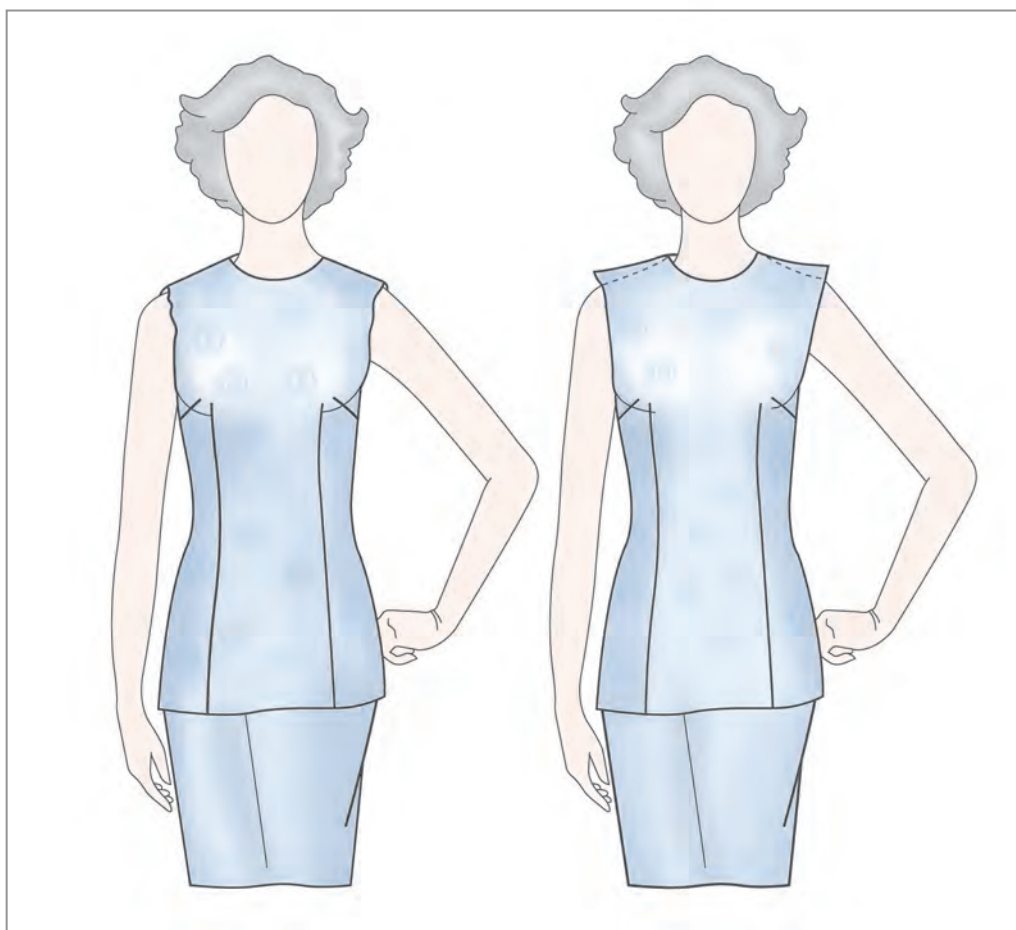

▲ شکل ۱۴-۷

واحد کار ۷: متناسب سازی الگو با فرم اندام (بالاتنه) ۸۸ و ۷-۹۱/۴۱/۲/۴-۲۴	پیمانه‌ی مهارتی: ترسیم الگوی انواع لباس ۸۸ و ۷-۹۱/۴۱/۲/۴-۲	استاندارد مهارت: نازک‌دوزی زنانه درجه ۲ (الگو) ۸۸ و ۷-۹۱/۴۱/۲/۴
--	---	--

گام اول

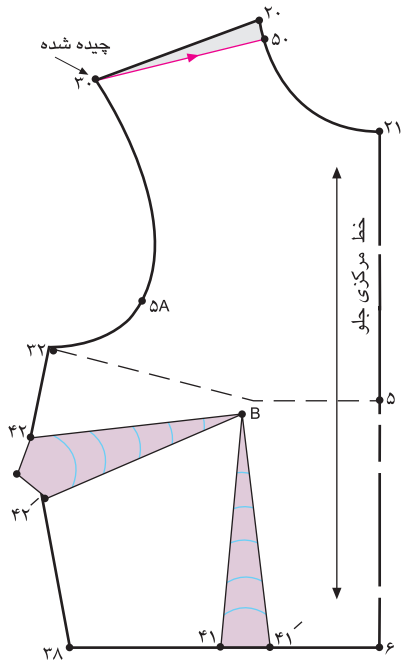

▲ شکل ۱۵-۷

علت: پاترون روی اندام این افراد در قسمت پایین حلقه‌ی گردن و ابتدای تقاطع سرشانه و حلقه‌ی گردن به حالت شُل و افتاده قرار می‌گیرد.

راه حل: اندازه‌های اضافی گرفته شده را روی پاترون مشخص کرده و سنجاق بزنید.

از حلقه‌ی گردن الگوی جلو، «نقطه‌ی ۲۰» پایین آمده «نقطه‌ی ۵۰» به دست می‌آید.

نقاط «۵۰ و ۳۰» را با خط کش به یک دیگر وصل کنید.

تکه‌ی «۲۰→۵۰→۳۰» را از الگو جدا کنید.

(شکل ۱۵-۷)

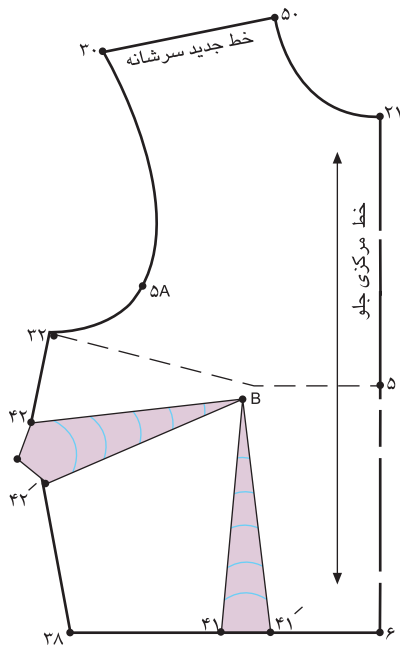

▲ شکل ۱۶-۷

گام دوم

خط «۳۰→۵۰» خط جدید سرشانه‌ی جلوی لباس است.

خط جدید سرشانه‌ی جلو=۳۰→۵۰

(شکل ۱۶-۷)

واحد کار ۷: متناسب سازی الگو با فرم اندام (بالاتنه) ۸۸ و ۷-۹۱/۴۱/۲/۴-۲۴	پیمانه‌ی مهارتی: ترسیم الگوی انواع لباس ۸۸ و ۷-۹۱/۴۱/۲/۴-۲	استاندارد مهارت: نازک‌دوزی زنانه درجه ۲ (الگو) ۸۸ و ۷-۹۱/۴۱/۲/۴
--	---	--

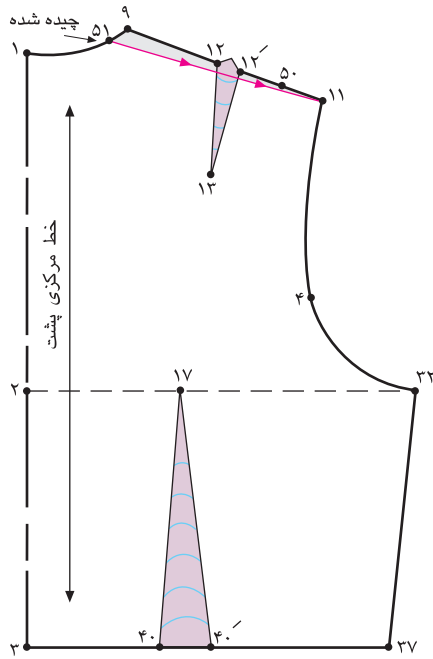

▲ شکل ۱۷-۷

در الگوی پشت، عیناً همانند جلو عمل کنید:

پنس سرشانه‌ی پشت $12 \rightarrow 13 \rightarrow 12'$ را ببندید؛ سپس خط

« $11 \rightarrow 51$ » را رسم کنید. (شکل ۱۷-۷)

تکه‌ی اضافی که باید قیچی شود. $51 \rightarrow 11 \rightarrow 9$



خط « $11 \rightarrow 51$ » خط جدید سرشانه‌ی پشت لباس است.

خط جدید سرشانه‌ی پشت = $11 \rightarrow 51$

(شکل ۱۸-۷)

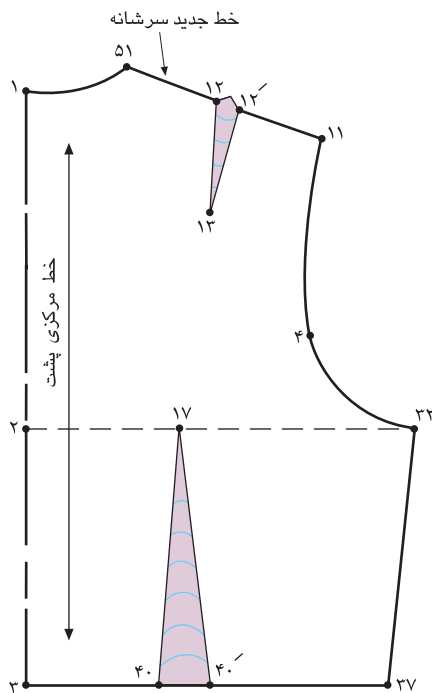

▲ شکل ۱۸-۷



حلقه گردن جلو و پشت را دوباره کنترل کنید و در صورت

نیاز حلقه‌ی گردن را گشاد کنید.

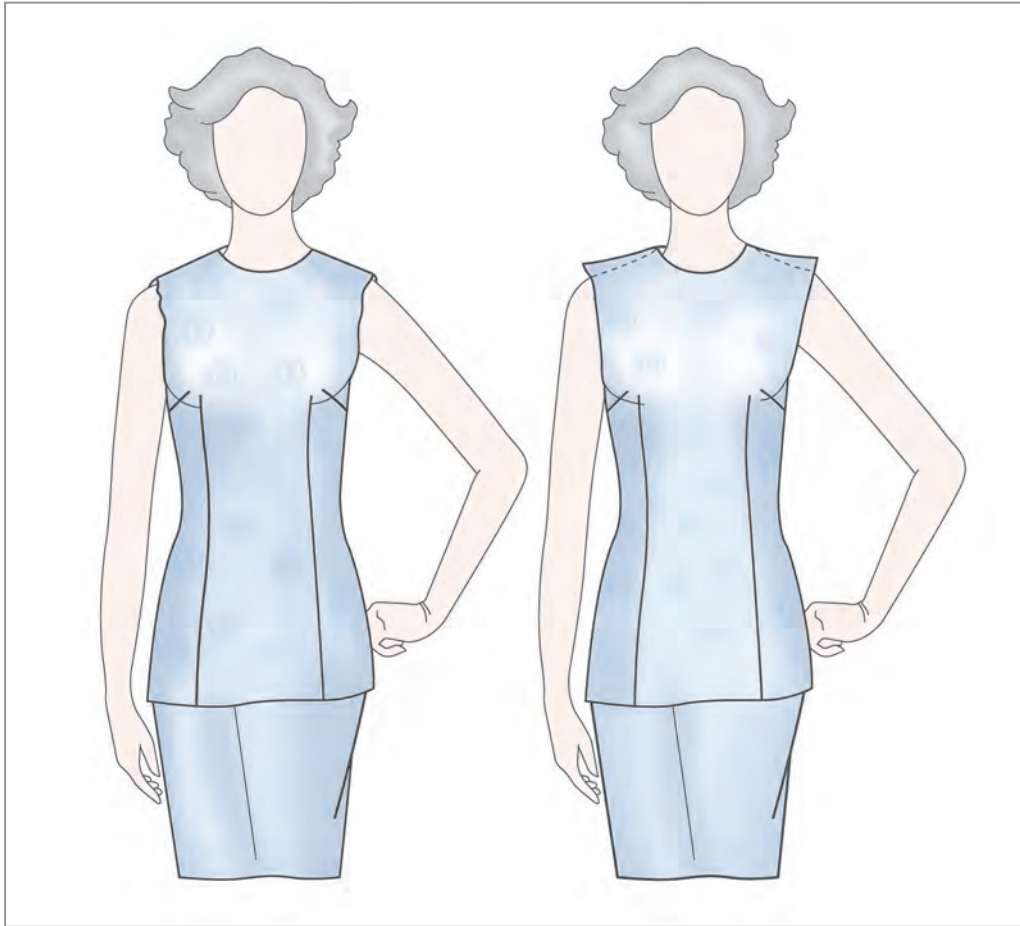

▲ شکل ۱۹-۷

روش اول

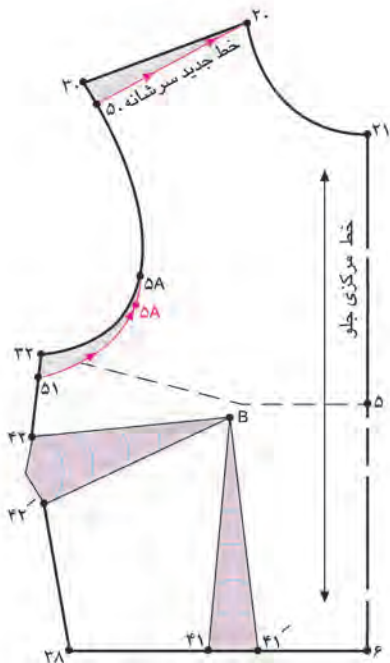

▲ شکل ۲۰-۷

علت: افرادی که سرشانه‌های افتاده دارند، در این حالت خطوط چین خوردگی و فروافتادگی از پایین حلقه‌ی گردن شروع و تا حلقه‌ی آستین ادامه می‌یابد و راه‌های پود پارچه در جلو و پشت بالاتنه در ناحیه‌ی کارور به صورت مورب و شل، به سمت پایین می‌افتد.

راه حل: جهت رفع این عیب باید خط سرشانه را بیشتر اریب کرد؛ اندازه‌ی اضافی آن را روی پاترون مشخص کنید. از الگوی اساس بالاتنه که پنس سینه به پهلو منتقل شده رولت کنید.

از انتهای سرشانه «نقطه‌ی ۳۰» در حلقه‌ی آستین پایین آمده؛ «نقطه‌ی ۵۰» به دست می‌آید.

نقاط «۲۰ و ۵۰» را با خط کش به یک دیگر وصل کنید.

خط جدید سرشانه = ۲۰ → ۵۰

با توجه به این که حلقه‌ی آستین کمی تنگ می‌شود، باید به اندازه‌ای که در سرشانه گرفته شده، حلقه‌ی آستین را گشاد کنید. از تقاطع خط پهلو و حلقه‌ی آستین «نقطه‌ی ۳۲» به اندازه‌ی فاصله‌ی «۳۰ → ۵۰» پایین آمده؛ «نقطه‌ی ۵۱» به دست می‌آید.

از «نقطه‌ی ۵A» حلقه‌ی جدید آستین را به «نقطه‌ی ۵۱»

رسم کنید. (شکل ۲۰-۷)

خط جدید حلقه‌ی آستین جلو = ۵۰ → ۵۱

با توجه به پایین آمدن خط حلقه‌ی آستین، نقطه‌ی موازنه

«۵A» نیز به پایین‌تر منتقل می‌شود.

الگوی جدید دارای شیب بیشتری در خط سرشانه است.

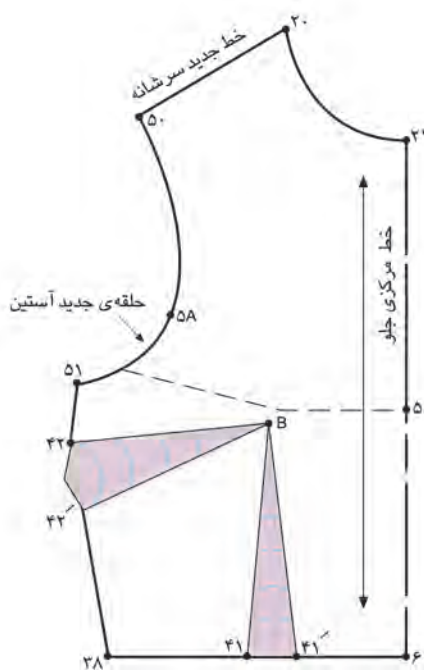

▲ شکل ۲۱-۷